



Der Franzose

ILLUSTRIERTER ERSATZTEILE-KATALOG

Personenwagen und Nutzfahrzeuge

204

AUTOMOBILES PEUGEOT

SOCIÉTÉ ANONYME AU CAPITAL DE 600.000.000 F RÉGIE PAR LES
ARTICLES 118 A 150 DE LA LOI SUR LES SOCIÉTÉS COMMERCIALES

R.C. PARIS 55 B 14.450

DIRECTION DES PIÈCES DÉTACHÉES

BOITE POSTALE N° 16

92250 LA GARENNE-COLOMBES - (France)

ADRESSE TELEGR : TELEX
62186 PEUJOTO A GARCO

TÉLÉPHONE : 780-71-57



Der Franzose

ILLUSTRIERTER ERSATZTEILE-KATALOG

Personenwagen und Nutzfahrzeuge

204

Fgst-Nummer	Typen	Bauperiode	
		vom	bis
6.000.001 bis 6.200.000	204 Luxe ohne Serv-Br.	10/1965	
6.200.001 bis 6.400.000	204 Grand Luxe Serv-Br.	1/1966	5/1968
6.400.001 bis 6.401.750	204 C Serv-Br.	9/1966	12/1966
6.401.751 bis 6.450.000	204 Cabriolet Serv-Br.	1/1967	3/1970
6.450.001 bis 6.500.000	204 Coupé Serv-Br.	2/1967	3/1970
6.500.001	204 U4 ohne Serv-Br. und Serv-Br.	9/1966	
6.600.001 bis 6.632.000	204 B ohne Serv-Br.	7/1965	6/1966
6.632.001 bis 6.650.000	204 BD ohne Serv-Br.	9/1967	12/1969
6.650.001 bis 6.800.000	204 B Serv-Br.	7/1966	9/1969
7.500.001	204 B Serv-Br.	10/1969	
7.900.001 bis 7.950.074	204 BD Serv-Br. (XLD)	1/1970	
7.955.001	204 BD Serv-Br. (XL4D)	4/1973	
7.880.001	204 U4D Serv-Br.	4/1973	
8.600.001 bis 9.000.000	204 Grand Luxe Serv-Br.	5/1968	1/1972
9.000.001	204 Grand Luxe Serv-Br.	1/1972	

Ⓐ - 204

Ausführung	LIMOUSINE								CABRIOLET	COUPE														
	6 CV - 1130 cm ³																							
	204								204 C															
	BENZINMOTOR																							
	ohne SERVO-BREMSEN						mit SERVO-BREMSEN																	
	Schiebedach		ohne Schiebedach				Schiebedach		ohne Schiebedach		Lksl.	Rtsl.	Lksl.	Rtsl.										
	Lksl.	Rtsl.	Lksl.	Rtsl.	Lksl.	Rtsl.	Lksl.	Rtsl.	Lksl.	Rtsl.	Lksl.	Rtsl.												
	2001		2000		2011		2010		2081		2080		2091		2090		2031		2030		2041		2040	
1965					6.000.001																			
- Salon 65 -					6.020.500																			
	2001	2401	2000	2400	2011	2411	2010	2410																
1966					6.053.307						6.200.001													
- Salon 66 -					6.062.632						6.224.983													
1967																	6.400.001							
																	bis							
																	6.401.750				6.401.750			
																	6.401.751				6.450.001			
- Salon 67 -					6.065.701						6.311.001					6.407.601					6.456.801			
											bis													
											6.400.000													
1968											8.600.001													
- Salon 68 -					6.068.901						8.618.601					6.414.001					6.472.501			
- Salon 69 -					6.074.501						8.744.001					6.418.201					6.486.901			
- Salon 70 -					6.082.801						8.844.001													
- Salon 71 -					6.097.001						8.945.501													
1972											9.000.001													
- Salon 72 -					6.111.690						9.053.001													
- Salon 73 -					Serienende						9.149.001													

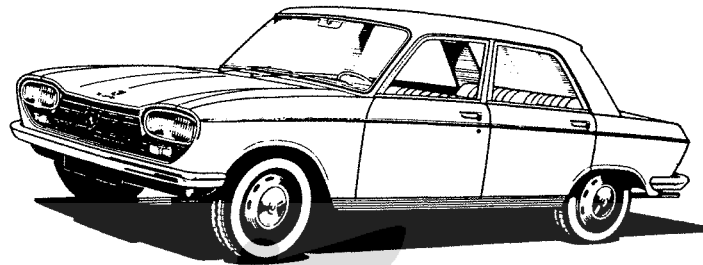

Der Franzose

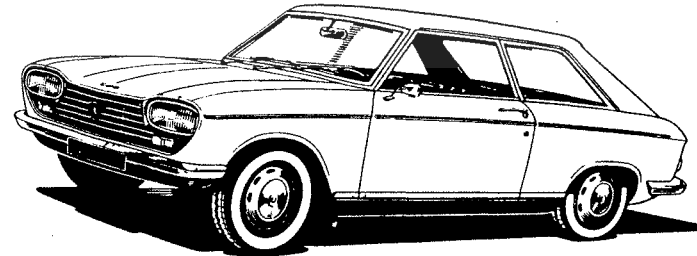
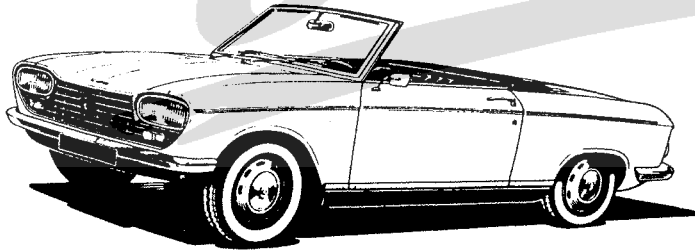

Ausführung	BREAK				LIEFERWAGEN				
	6 CV - 1130 cm ³				5 CV (XLD 1225 cm ³) (XL4D 1357 cm ³)			6 CV - 1130 cm ³	
	BENZINMOTOR				DIESELMOTOR			BENZINMOTOR	
	204 B				204 BD		204 U4D	204 U4	
	mit Servo-Br.		ohne Servo-Br.			mit Servo-Br.			ohne Servo-Br.
	Lksl	Rtsl	Lksl	Rtsl	Lksl				
	2591	2590	2511	2510	2515	2595	2795	2791	2711
- Salon 65 - 1966			6.600.001						
- Salon 66 -	6.650.001		6.631.064						
			à 6.632.000 Serienende						6.500.001
- Salon 67 - 1968	6.692.001				6.632.000				6.500.901
- Salon 68 -	6.737.301				6.632.701				6.501.701
- Salon 69 -	6.787.001				6.641.701				6.503.401
					à 6.650.000				
1970	7.500.001					7.900.001			
- Salon 70 -	7.529.001					7.907.601			6.505.701
- Salon 71 -	7.564.501					7.922.001			6.508.601
- Salon 72 -	7.599.001					7.939.501			6.512.301
						7.950.074 Serienende			
						XLD 7.955.001	7.880.001		
- Salon 73 -	7.632.501					7.958.601	7.880.701	6.516.601	

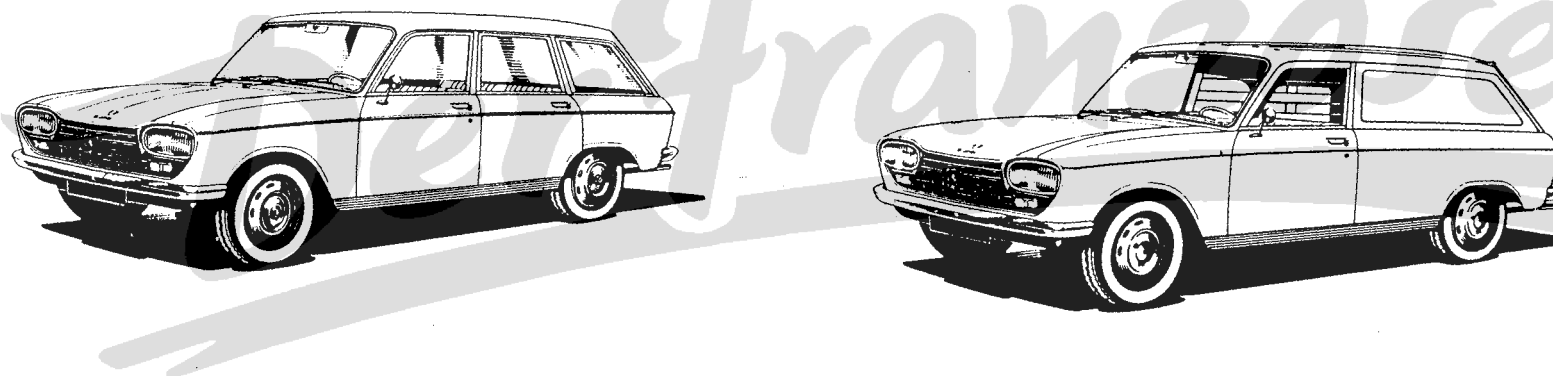

BERICHTIGUNG

- **NACHTRAG** : geben wir in Form von Austauschblättern aus, wenn diese infolge bedeutender Änderungen ein Neudruck erfordern. Die Katalogblätter mit gleicher Seitenzahl sind auszutauschen und die mit neuer Seitenzahl ergänzen die alten.
- **ÄNDERUNGEN** : für kleinere Korrekturen geben wir die monatliche Änderungen heraus, deren Angaben jeweils auf die betreffenden Katalogblätter zu übertragen sind.
Die Teile sind entsprechend der Nummernfolge aufgeführt. Die Reihenfolge der Nummern wurde auf Grund der allgemeinen Nummerierung «Ersatzteile» festgelegt, welche einem logischen Aufbau pro Gruppe entspricht.

GRUPPEN-EINTEILUNG

Die erste Ziffer zeigt diejenige Gruppe an, der das Ersatzteil angehört. Der ganze Katalog ist in 10 solcher Gruppen aufgeteilt (siehe Seite ⑤).

Die beiden ersten Ziffern bezeichnen die Untergruppe des betreffenden Teiles. Zusätzlich mit einem Buchstaben versehen, wird diese Untergruppen-Nummer zugleich als Seitenzahl verwendet.

Die Untergruppen und die entsprechenden Seiten sind jeweils aus dem ersten Blatt unter der Hauptgruppen-Nummer (0, 1, 2, ...) zusammengestellt.

- **Beispiel** : Überzug für Kupplungspedal 2130.07 gehört der Untergruppe 21 an und muss daher auf einer der Seiten 21 erwähnt sein. Es ist im Text der Seite 21 C erfasst und auf der Seite 21 D abgebildet.

TEILE DIE MEHRMALS VERWENDUNG FINDEN

Ersatzteile die an verschiedenen Stellen des Wagens verwendet werden, sind in jeder entsprechenden Gruppe mit Nummer und Abbildung wiederzufinden. Dort, wo das Teil in der richtigen numerischen Folge aufgeführt ist, werden zusätzlich die Seiten angegeben, auf denen es nochmals erscheint.

- **Beispiel** : Überzug für Kupplungspedal 2130.07, wird auch für Bremspedal verwendet. Auf der Seite 21 C (Kupplungspedal) steht die Bezeichnung 45A, was bedeutet, dass dasselbe Teil auch auf der Seite 45 A (Bremspedal) erscheint:

Die Stückzahl der pro Wagen verwendeten Teile ist in der dafür vorgesehene Spalte erwähnt.

Wenn ein Teil nicht für alle Modelle 204 verwendet werden kann, sind die entsprechenden Modelle hinter der Teile bezeichnung angegeben oder aber die Stückzahl ist unter dem betreffenden Modell in einer der dafür vorgesehenen Spalten angegeben.

BILDTAFELN

Aus Platzgründen wurden bei den Abbildungen nicht alle möglichen Varianten der Teile dargestellt. Das Teil das tatsächlich der Zeichnung entspricht, ist vor oder nach der Nummer durch einem Punkt ● gekennzeichnet.

- **Beispiel** : Seite 21 D die Nummer des abgebildeten Pedals 2127.25 ● (ist mit einem Punkt ● gekennzeichnet) da das Pedal der vorgehende Montage 2127.24 erscheint ohne Kennzeichnung:

- **Textseite**: Die ausführliche Beschreibung der verschiedenen Varianten, die gewünschte Ausführung zu finden.

Wenn die Wahl zwischen 2 oder mehreren Teilnummern von gleicher Zahlengruppe d.h. 4 ersten Ziffern zu entscheiden ist, sind diese durch 2 Punkten an Stelle der Abwandlungszahl versehen, was bedeutet, dass die vollständige Teilnummer auf dem Textblatt zu ersehen ist.

- **Beispiel** : Seite 02 B - 0200 ●● Ventilführung ist die gewünschte Ausführung auf der Textseite 02 A zu ersehen.
Um die Identifizierung der Teile auf der Bildtafel zu vereinfachen sind die Zeichnungen oft mit den Zeichen vermerkt (siehe Rückseite dieses Blattes das Zeichen-Verzeichnis ④).

BOULONNERIE STANDARD (Normschrauben)

Die Teile sind die deren Teilnummern mit 69...beginnen. Diese sind auf den Bildtafeln abgebildet, jedoch im Text nicht erwähnt (mit einigen Ausnahmen). Ihre nähere Bezeichnung ist aus dem Katalog «Boulonnerie Standard» zu ersehen.

ZEICHEN - VERZEICHNIS

Teile, die mit den nachstehenden Zeichen versehen sind :				
+	×	○	□	◆ oder ◇
finden auch Verwendung in :				
203	403	404	D3A, D4A, D4B	J7

Die Kombination von diesen Zeichen; für Teile, die in verschiedenen Wagentypen gleich sind.

Beispiel :

*	⊕	○*	◆ oder ◇ □ ○ *
findet Verwendung in :			
203, 403	203, 404	203, 403, 404	203, 403, 404, D4A. . . , J7

	Linkslenkung	∅	Durchmesser	ⓓ	Deutschland
	Rechtslenkung	①	1. Gang	ⓊⓈⓐ	Vereinigte Staaten Amerika
	Links	②	2. Gang	ⓐⓗ	Schweiz
	Rechts	③	3. Gang	ⓓⓀ	Dänemark
	Ab Wagen-Nr. . . .	④	4. Gang	ⓔ	Spanien
	Bis Wagen-Nr. . . .	Ⓡ	RW-Gang	ⓓ	Italien
	Ersetzt durch . . .	▲▲	Zähne	FR non AS FR AS	ohne Servo-Bremsen Servo-Bremsen
+ . . .	Bedingung	◁	Siehe	Vorn Hinten	

GRUPPEN - EINTEILUNG

- 0 _ Motor
- 1 _ Motorausrüstung (Ölzirkulation, Motorkühlung, Kraftstoffleitung, Auspuffanlage, Motoraufhängung)
- 2 _ Kupplung, Getriebe
- 3 _ Vorderachse, Ausgleichgetriebe, Hinterachse
- 4 _ Lenkung, Bremsen
- 5 _ Aufhängung, Wagenräder, Elektrische Motorausrüstung
- 6 _ Elektrische Anlage, Bordwerkzeug
- 7 _ Karosserie : Untere und vordere Teile (Vorbau, Bodenbleche, Stosstangen, Fussmatten, Kühlergitter, Kotflügel, Motorhaube)
- 8 _ Karosserie : Obere, seitliche und hintere Teile (Dachaussehenblech, Armaturenbrett, hintere Kotflügel, Kofferklappe, Sitze)
- 9 _ Seitentüren und Schweller

Dieser Katalog enthält Abbildungen und Nummern der Ersatzteile für Mechanik und Karosserie für alle Modelle 204.

Der abwaschbare Plastik-Einband ist mit einem Mechanismus versehen, der das leichte Auswechseln der Katalogblätter gestattet, wenn diese infolge bedeutender Änderungen neu gedruckt werden müssen. Für kleinere Korrekturen werden wir monatlich Änderungen herausgeben, deren Angaben jeweils auf die betreffenden Katalogblätter zu übertragen sind.

Die Teile sind entsprechend der Nummernfolge aufgeführt. Die Reihenfolge der Nummern wurde auf Grund allgemeinen Nummerierung "Ersatzteile" festgelegt, welche einem logischen Aufbau pro Gruppe entspricht.

Die erste Ziffer zeigt diejenige Gruppe an, der das Ersatzteil angehört. Der ganze Katalog ist in 10 solcher Gruppen aufgeteilt (siehe Seite (C)).

Die beiden ersten Ziffern bezeichnen die Untergruppe des betreffenden Teiles. Zusätzlich mit einem Buchstaben versehen, wird diese Untergruppen-Nummer zugleich als Seitenzahl verwendet. Die Untergruppen und die entsprechenden Seiten sind jeweils auf dem ersten Blatt unter der Hauptgruppen-Nummer zusammengestellt.

Beispiel : Überzug für Kupplungspedal 2130.07 gehört der Untergruppe 21 an und muss daher auf einer der Seiten 21 erwähnt sein. Es ist im Text der Seite 21 C erfasst und auf Seite 21 D abgebildet. Die Seiten 21 C-D sind in die Hauptgruppe 2 eingeordnet.

Ersatzteile die an verschiedenen Stellen des Wagens verwendet werden können, sind in jeder entsprechenden Gruppe mit Nummer und Abbildung wiederzufinden. Dort, wo das Teil in der richtigen numerischen Folge aufgeführt ist, werden zusätzlich die Seiten angegeben, auf denen es nochmals erscheint.

Beispiel : Überzug für Kupplungspedal 2130.07, wird auch für Bremspedal verwendet. Auf der Seite 21 C (Kupplungspedal) steht die Bezeichnung 45 AB, was bedeutet, dass dasselbe Teil auch auf den Seiten 45 A und 45 B (Bremspedal) erscheint.

Die Stückzahl der pro Wagen verwendeten Teile ist in der Spalte "Anzahl" erwähnt. Wenn ein Teil nicht für alle Modelle 204 verwendet werden kann, sind die entsprechenden Modelle hinter der Teilebezeichnung angegeben oder aber die Stückzahl ist unter dem betreffenden Modell in einer der dafür vorgesehenen Spalten angezeigt.

Aus Platzgründen wurden bei den Abbildungen nicht alle möglichen Varianten der Teile dargestellt. Die verschiedenen Nummern sind in einer Klammer zusammengefasst und das Teil, das tatsächlich der Zeichnung entspricht, ist vor oder nach der Nummer durch einem Punkt ● gekennzeichnet. Durch die ausführliche Beschreibung der verschiedenen Varianten ist es sofort möglich, die gewünschte Ausführung zu finden.

Wenn die Wahl zwischen 2 oder mehreren Teilnummern von gleicher Zahlengruppe zu entscheiden ist, sind diese durch 2 Punkten an Stelle der Abwandlungszahl versehen, was bedeutet, dass die vollständige Teilnummer auf dem Textblatt zu ersehen ist.

Beispiel : Bildtafel 70 B - 7001 , siehe Textblatt 70 A. 7001.04, 7001.06, 7001.97, 7001.14, etc... KAROSSERIE.

Die Teile "Boulonnerie Standard" sind die, deren Teilnummern mit 69.. beginnen. Diese sind auf den Bildtafeln abgebildet, jedoch im Text nicht erwähnt. Ihre nähere Bezeichnung ist aus dem Katalog "Boulonnerie Standard" zu ersehen.

ANMERKUNG : Ein Zeichen-Verzeichnis befindet sich auf der Rückseite dieses Blattes (Seite (B)).

ZEICHEN-VERZEICHNIS

Teile, die mit den nachstehenden Zeichen versehen sind :				
+	×	○	□	◆ oder ◇
finden auch Verwendung in :				
203	403	404	D3A, D4A, D4B	J 7

Die Kombination von diesen Zeichen; für Teile, die in verschiedenen Wagentypen gleich sind.

Beispiel

*	⊕	○*	◆ oder ◇ □ ○ *
findet Verwendung in :			
203, 403	203, 404	203, 403, 404	203, 403, 404, D4A... J 7

	Linkslenkung		3. Gang
	Rechtslenkung		4. Gang
	Links		RW-Gang
	Rechts		Zähne
	Ab Wagen-Nr.		Siehe
	Bis Wagen-Nr.		Deutschland
	Ersetzt durch		Vereinigte Staaten Amerika
	Bedingung		Schweiz
	Durchmesser		Dänemark
	1. Gang		Spanien
	2. Gang		Italien





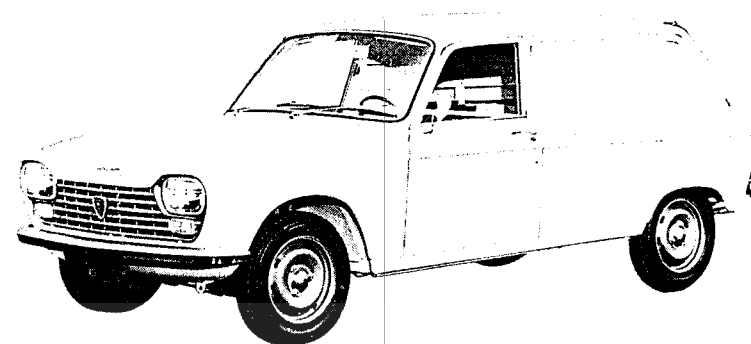
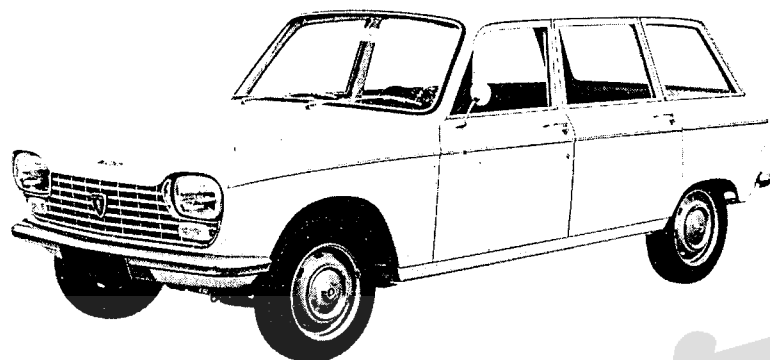





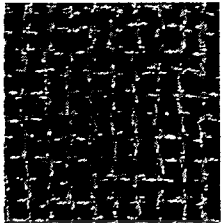
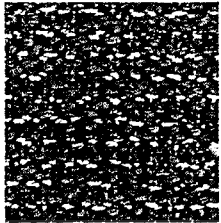





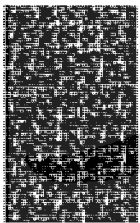

GRUPPEN - EINTEILUNG

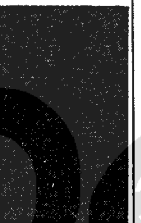



- 0 — Motor.
- 1 — Motorausrüstung (Ölzirkulation, Motorkühlung, Kraftstoffleitung, Auspuffanlage, Motoraufhängung).
- 2 — Kupplung, Getriebe.
- 3 — Vorderachse, Ausgleichgetriebe, Hinterachse.
- 4 — Lenkung, Bremsen.
- 5 — Aufhängung, Wagenräder, Elektrische Motorausrüstung.
- 6 — Elektrische Anlage, Bordwerkzeug.
- 7 — Karosserie : Untere und vordere Teile (Vorbau, Bodenbleche, Stosstangen, Fussmatten, Kühlergitter, Kotflügel, Motorhaube).
- 8 — Karosserie : Obere, seitliche und hintere Teile (Dachaussehenblech, Armaturenbrett, hintere Kotflügel, Kofferklappe, Sitze).
- 9 — Seitentüren und Schweller.

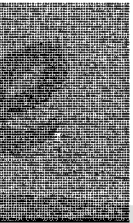

Ausführung	BREAK				KASTENWAGEN		
	6 CV - 1 130 cm ³				6 CV - 1 225 cm ³		6 CV - 1 130 cm ³
	BENZINMOTOR				DIESELMOTOR		BENZINMOTOR
	204 B				204 BD		204 U4
	mit Servo-Bremsen		ohne Servo-Bremsen				
Linkslenkung	Rechtslenkung	Linkslenkung	Rechtslenkung	Linkslenkung	Linkslenkung	Rechtslenkung	
2591	2590	2511	2510	2515	2711	2710	
— Salon 65 —			6.600.001				
1966			6.610.091				
— Salon 66 —	6.650.001		6.631.064				
1967			bis 6.632.000		6.500.001		
— Salon 67 —	6.692.001		Produktionsstop		6.500.901		
1968				6.632.001			

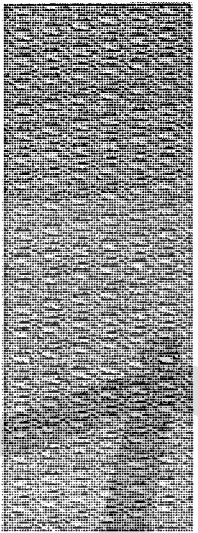
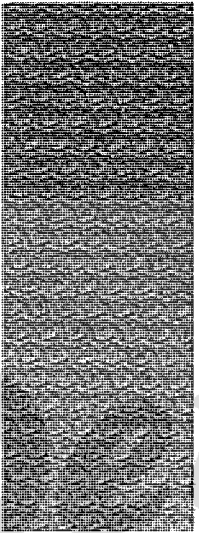
D 204

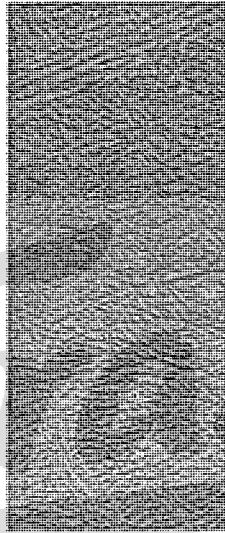
Ausführung	LIMOUSINE-BREAK										
	STOFF					KUNSTLEDER					
1965											
1966	Noir et Bleu 2097	Gris-vert 2099	Rouge 2095	Gris-nacré 3106	Vert-nacré 3109	Beige-nacré 3108	Bleu 3105	Vert 3107	Rouge 3103	Vert 3119	
1966											
1967	Gris-vert 2099	Rouge 2095	Chamois 2145	Bleu 2143	Rouge 2141	Bleu Pervenche 3149	Noir 3000	Izard 3147	Outremer 3148	Rouge 3103	Vert 3119

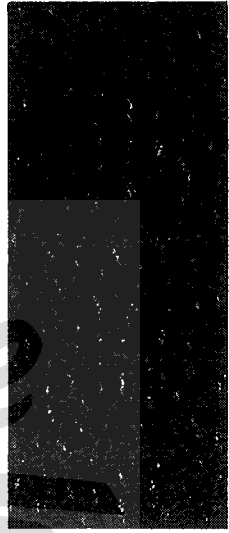
Ausführung	LIMOUSINE-BREAK						
	DACHVERKLEIDUNG		PLASTIK-ZUBEHÖRTEILE		FUSSMATTE		
1965							
1967							
		Gris-beige 3080	Noir 3000	Gris-beige 3080	Caoutchouc Noir	Feutre fibranne	Feutre enduit gréné

1965 / 1966

STOFF

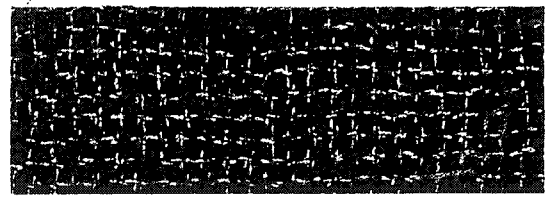

Noir et Bleu 2097

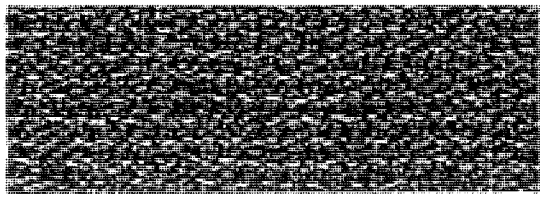

Gris-vert 2099



Rouge 2095

KUNSTLEDER

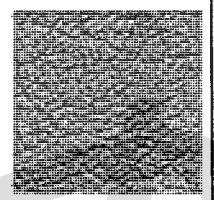

Gris-nacré 3106

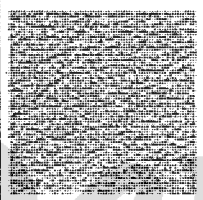

Vert-nacré 3109

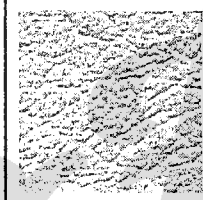

Beige-nacré 3108

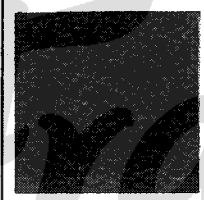

Bleu 3105



Vert 3107



Rouge 3103



Vert 3119

TAPIS FUSSMATTEN

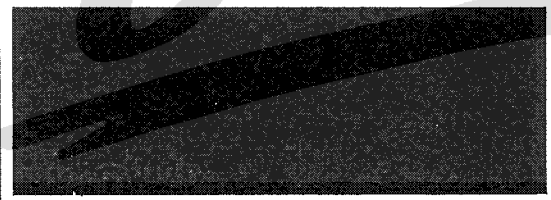

Gummi - Noir

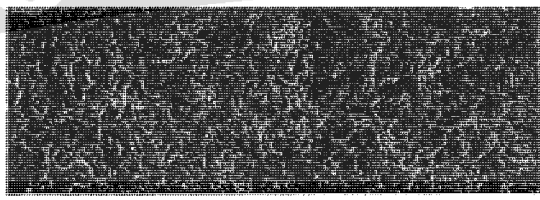

Jutefilz

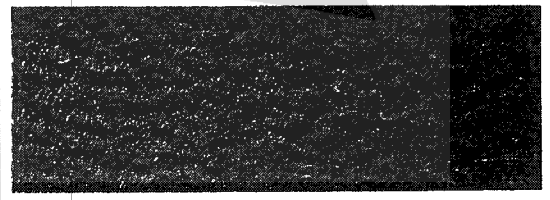

Filz mit Plastik - Auflage



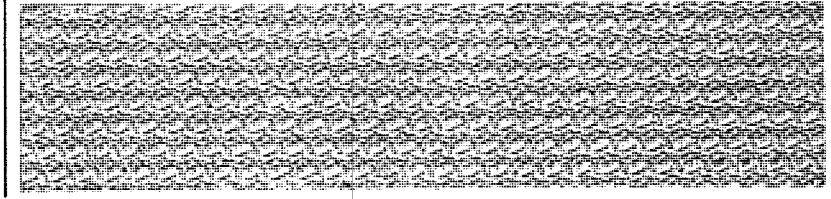
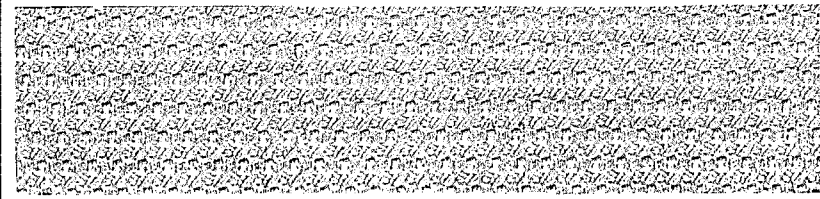







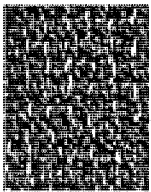

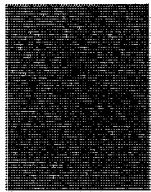
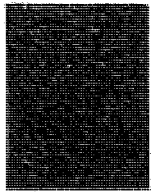



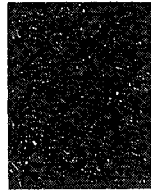
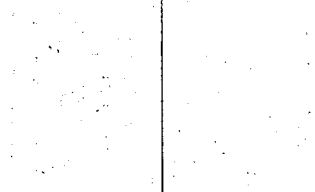
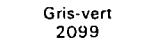
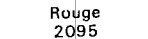
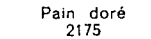
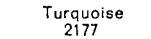
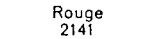
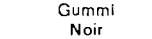
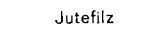
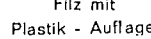
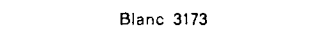
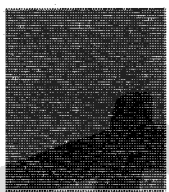
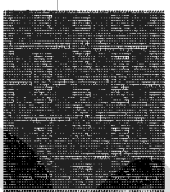
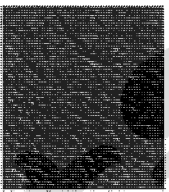



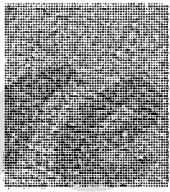
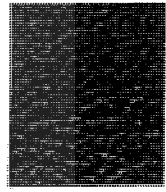





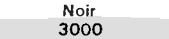

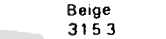
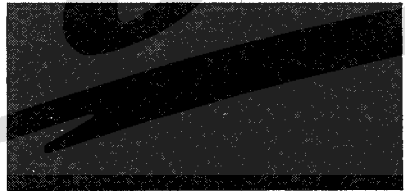
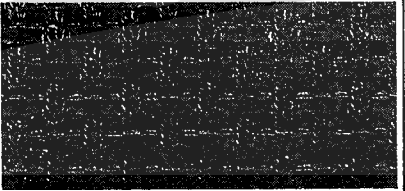
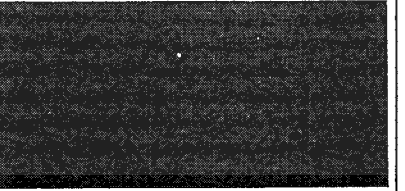
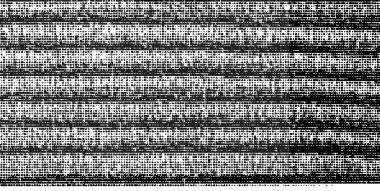

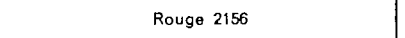

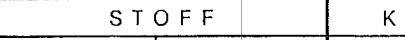
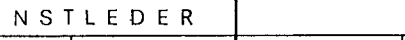
DACHVERKLEIDUNG

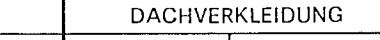

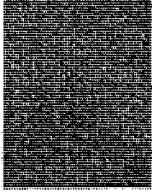
Gris-beige 3080

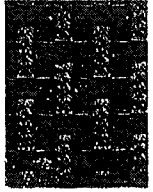
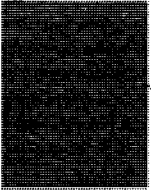
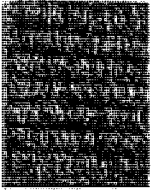
LIMOUSINE - BREAK

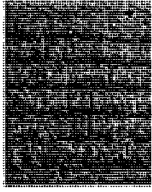
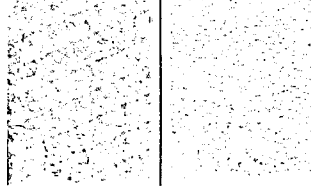
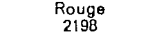
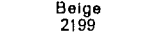
1966 / 1967										
LIMOUSINE - BREAK	STOFF					FUSSMATTEN			DACHVERKLEIDUNG	
	Gris-vert 2099	Rouge 2095	Rouge 2141	Bleu 2143	Chamois 2145	Gummi Noir	Jutefilz	Filz mit Plastik - Auflage	Gris beige 3080	
SIMILI										
Outremer 3148	Izard 3147	Noir 3000	Vert 3119	Rouge 3103	Bleu Pervenche 3149	Bleu Nocturne 3133				
KABRIOLETT	KUNSTLEDER				FUSSMATTEN					
	Noir 3000		Rouge 2156		Turquoise 2163					
COUPÉ	STOFF		KUNSTLEDER			FUSSMATTEN			DACHVERKLEIDUNG	
	Rouge 2157	Beigo rosé 2114	Beigo rosé 3115	Noir 3000	Rouge 3103	Gris 2174	Beige rosé 2155	Gris anthracite 0553	Gris beige 3080	

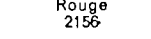
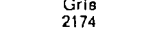
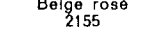
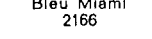
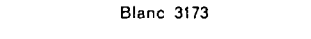
1967 / 1968										
LIMOUSINE-BREAK	STOFF					FUSSMATTEN			DACHVERKLEIDUNG	
										
										
										
										
KABRIOLETT	KUNSTLEDER				FUSSMATTEN					
										
										
										
COUPÉ	STOFF		KUNSTLEDER		FUSSMATTEN			DACHVERKLEIDUNG		
										
										

Dieser Katalog enthält Abbildungen und Nummern der Ersatzteile für Mechanik und Karosserie für alle Modelle 204.

Der abwaschbare Plastik-Einband ist mit einem Mechanismus versehen, der das leichte Auswechseln der Katalogblätter gestattet, wenn diese infolge bedeutender Änderungen neu gedruckt werden müssen. Für kleinere Korrekturen werden wir monatlich Änderungen herausgeben, deren Angaben jeweils auf die betreffenden Katalogblätter zu übertragen sind.

Die Teile sind entsprechend der Nummernfolge aufgeführt. Die Reihenfolge der Nummern wurde auf Grund allgemeiner Nummerierung "Ersatzteile" festgelegt, welche einem logischen Aufbau pro Gruppe entspricht.

Die erste Ziffer zeigt diejenige Gruppe an, der das Ersatzteil angehört. Der ganze Katalog ist in 10 solcher Gruppen aufgeteilt (siehe Seite (H)).

Die beiden ersten Ziffern bezeichnen die Untergruppe des betreffenden Teiles. Zusätzlich mit einem Buchstaben versehen, wird diese Untergruppen-Nummer zugleich als Seitenzahl verwendet. Die Untergruppen und die entsprechenden Seiten sind jeweils auf dem ersten Blatt unter der Hauptgruppen-Nummer zusammengestellt.

Beispiel : Überzug für Kupplungspedal 2130.07 gehört der Untergruppe 21 an und muss daher auf einer der Seiten 21 erwähnt sein. Es ist im Text der Seite 21 C erfasst und auf Seite 21 D abgebildet. Die Seiten 21 C-D sind in die Hauptgruppe 2 eingeordnet.

Ersatzteile die an verschiedenen Stellen des Wagens verwendet werden können, sind in jeder entsprechenden Gruppe mit Nummer und Abbildung wiederzufinden. Dort, wo das Teil in der richtigen numerischen Folge aufgeführt ist, werden zusätzlich die Seiten angegeben, auf denen es nochmals erscheint.

Beispiel : Überzug für Kupplungspedal 2130.07, wird auch für Bremspedal verwendet. Auf der Seite 21 C (Kupplungspedal) steht die Bezeichnung 45 AB, was bedeutet, dass dasselbe Teil auch auf den Seiten 45 A und 45 B (Bremspedal) erscheint.

Die Stückzahl der pro Wagen verwendeten Teile ist in der Spalte "Anzahl" erwähnt. Wenn ein Teil nicht für alle Modelle 204 verwendet werden kann, sind die entsprechenden Modelle hinter der Teilebezeichnung angegeben oder aber die Stückzahl ist unter dem betreffenden Modell in einer der dafür vorgesehenen Spalten angezeigt.

Aus Platzgründen wurden bei den Abbildungen nicht alle möglichen Varianten der Teile dargestellt. Die verschiedenen Nummern sind in einer Klammer zusammengefasst und das Teil, das tatsächlich der Zeichnung entspricht, ist vor oder nach der Nummer durch einem Punkt • gekennzeichnet. Durch die ausführliche Beschreibung der verschiedenen Varianten ist es sofort möglich, die gewünschte Ausführung zu finden.

Die Teile "Boulonnerie Standard" sind die, deren Teilnummern mit 69.. beginnen. Diese sind auf den Bildtafeln abgebildet, jedoch im Text nicht erwähnt. Ihre nähere Bezeichnung ist aus dem Katalog "Boulonnerie Standard" zu ersehen.

ANMERKUNG : Ein Zeichen-Verzeichnis befindet sich auf der Rückseite dieses Blattes (Seite (G)).

ZEICHEN-VERZEICHNIS

Teile, die mit den nachstehenden Zeichen versehen sind :				
+	×	○	□	◆ oder ◇
finden auch Verwendung in :				
203	403	404	D3A, D4A, D4B	J7

Die Kombination von diesen Zeichen; für Teile, die in verschiedenen Wagentypen gleich sind.

Beispiel

*	⊕	○*	◆ oder ◇ □ ○ *
findet Verwendung in :			
203, 403	203, 404	203, 403, 404	203, 403, 404, D4A..., J7

	Linkslenkung		3. Gang
	Rechtslenkung		4. Gang
	Links		RW-Gang
	Rechts		Zähne
	Ab Wagen-Nr.		Siehe
	Bis Wagen-Nr.		Deutschland
	Ersetzt durch		Vereinigte Staaten Amerika
	Bedingung		Schweiz
	Durchmesser		Dänemark
	1. Gang		Spanien
	2. Gang		Italien

GRUPPEN - EINTEILUNG

- 0 — Motor.
- 1 — Motorausrüstung (Ölzirkulation, Motorkühlung, Kraftstoffleitung, Auspuffanlage, Motoraufhängung).
- 2 — Kupplung, Getriebe.
- 3 — Vorderachse, Ausgleichgetriebe, Hinterachse.
- 4 — Lenkung, Bremsen.
- 5 — Aufhängung, Wagenräder, Elektrische Motorausrüstung.
- 6 — Elektrische Anlage, Bordwerkzeug.
- 7 — Karosserie : Untere und vordere Teile (Vorbau, Bodenbleche, Stosstangen, Fussmatten, Kühlergitter, Kotflügel, Motorhaube).
- 8 — Karosserie : Obere, seitliche und hintere Teile (Dachaussehenblech, Armaturenbrett, hintere Kotflügel, Kofferklappe, Sitze).
- 9 — Seitentüre und Schweller.

O - MOTOR

204 - 0

12/73 01/A]	Motor mit zweiteiligen Zylinderblock	4/73 03/A]	Ölwanne, Steuergehäuse (Benzinmotor)
4/73 01/B]		4/73 03/B]	
4/73 01/B1]	Motor mit einteiligen Zylinderblock	4/73 03/C]	Ölwanne, Steuergehäuse (Dieselmotor)
4/73 01/B2]		4/73 03/D]	
4/73 01/C]	Zylinderblock (zweiteilig) Kurbelwellenlager- schalen, Satz Dichtungen (Benzinmotor)	4/73 03/E]	Ansaug- und Auspuffkrümmer
4/73 01/D]		4/73 03/F]	
4/73 01/E]	Zylinderblock (einteilig), Zylinderlaufbüchsen, Kolben (Benzinmotor)	12/73 05/A]	Kurbelwelle, Anlasszahnkranz (Benzinmotor)
8/72 01/F]		12/73 05/B]	
8/72 01/G]	Zylinderblock, Kurbelwellenlagerschalen, Satz Dichtungen (Benzinmotor)	12/73 05/C]	Kurbelwelle, Anlasszahnkranz (Dieselmotor)
4/73 01/H]		12/73 05/D]	
12/73 01/I]	Zylinderblock, Zylinderlaufbüchse, Kolben (Dieselmotor)	12/73 06/A]	Pleuelstangen, Kolben (Benzinmotor)
4/73 01/J]		4/73 06/B]	
4/73 01/K]	Kurbelwellenschale, Dichtung, Verschluss Schraube, Deckel (Dieselmotor)	4/73 06/C]	Pleuelstangen, Kolben (Dieselmotor)
4/73 01/L]		4/73 06/D]	
4/73 02/A]	Zylinderkopf (Zylinderblock zweiteilig) (Benzinmotor)	4/73 08/A]	Nockenwelle, Steuerkette (Benzinmotor)
11/72 02/B]		11/72 08/B]	
11/72 02/C]	Zylinderkopf (Zylinderblock einteilig) (Benzinmotor)	11/72 08/C]	Nockenwelle, Steuerkette (Dieselmotor)
4/73 02/D]		11/72 08/D]	
4/73 02/E]	Zylinderkopf (Dieselmotor)	11/72 09/A]	Kipphebel, Ventile (Benzinmotor)
4/73 02/F]		11/72 09/B]	
11/72 02/G]	Zylinderkopf (Dieselmotor) (Folge)	11/72 09/C]	Ventile (Dieselmotor)
4/73 02/H]		11/72 09/D]	

Motor mit Gehäuse ◀ :

Ventilator auskuppelbar		Ventilator nicht auskuppelbar			204		204 B		204 BD (◀ a)		204 C (◀ b)			
Austauschmotor	Neu	Austauschmotor	Neu		Ohne Servo-Br.	Servo-Br.	Ohne Servo-Br.	Servo-Br.	Ohne Servo-Br.	Servo-Br.	Cabriolet	Coupé	204 U4	204 U4D
0 108.52		0 108.52		—	6.063.800	6.235.000	6.632.000	6.655.400						
0 108.53	0 100.97			T T T T T		6.235.001		6.655.401			6.400.001	6.400.001 6.401.750 6.450.001		
				T T T T T	6.063.801	6.235.001		6.655.401			6.400.001	6.400.001 6.401.750 6.450.001	6.500.001	
		0 108.53	0 100.97	—	6.064.724	6.265.231		6.672.167			6.402.243	6.450.189	6.500.605	
				T T	6.064.725 6.065.100	6.265.232 6.290.300		6.672.168 6.683.800			6.402.244 6.405.100	6.450.190 6.453.800	6.500.606 6.500.800	
0 108.12				T T					6.632.001 6.643.245					
0 109.29 (◀ d)	0 100.73 (◀ c)			T T					6.643.246 6.650.000					
				T T						7.900.001 7.950.074				
0 109.37	0 106.18			T						7.955.001				7.880.001

- a) Vorserie «Fahrz. mit Servo-Br.» → 6.643.246 → 6.650.000.
b) Für alle 204 C ist 1 Wärmefühler 0242:14 zu montieren.
c) → 204BD:6.632.701 ist 1 Flansch 2313.27 zu montieren.
d) Austausch-Motoren, die mit 4, gekerbet sind, sind mit gekerbten 4 Kolben ausgerüstet.
Austausch-Motoren, die mit 5, gekerbet sind, sind mit gekerbten 5 Kolben ausgerüstet.
Austausch-Motoren, die mit 6, gekerbet sind, sind gleichgültig mit gekerbten 4 oder 5 Kolben ausgerüstet.

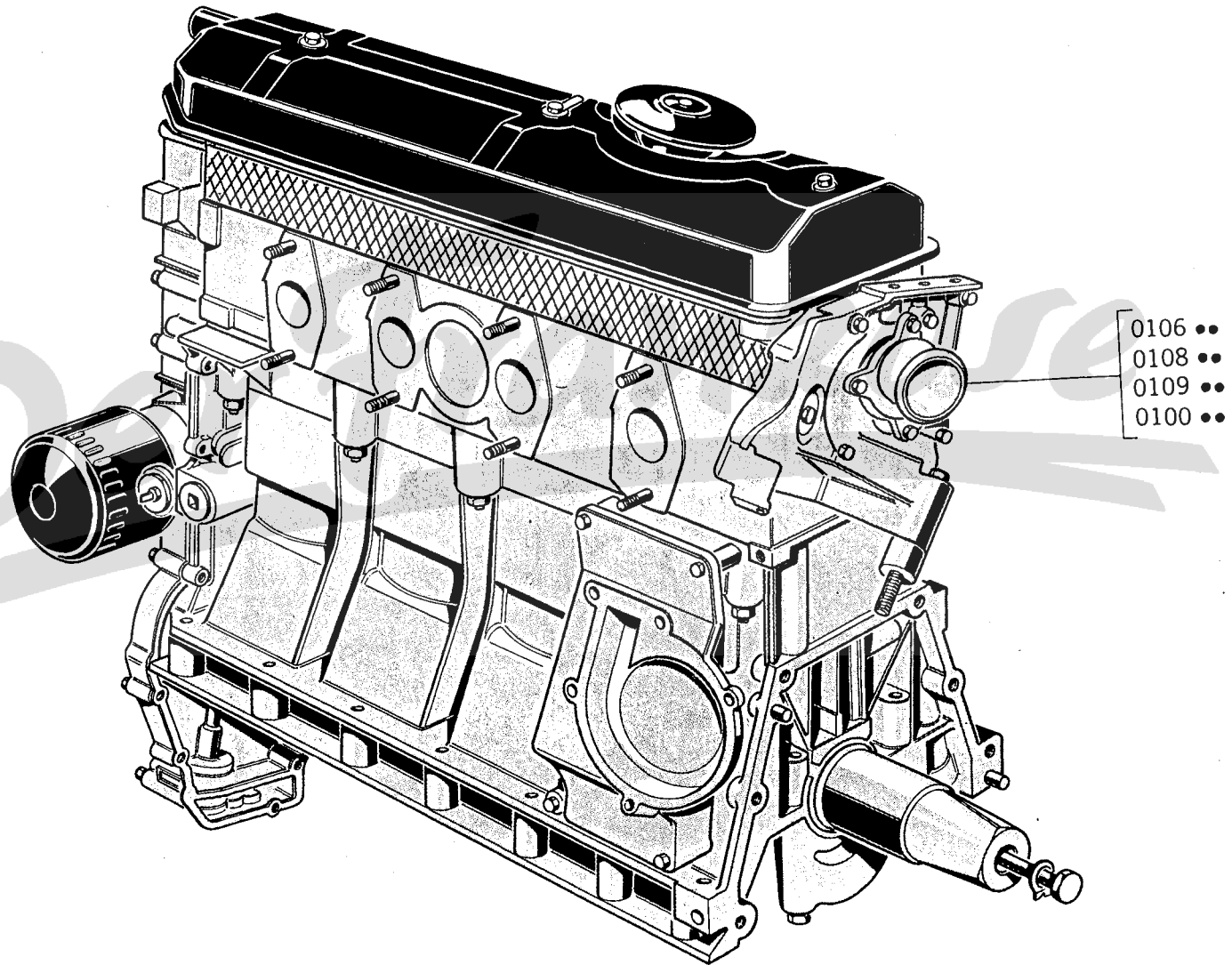

01B¹ - 204

- 0109 ●●
- 0100 ●●
- 0107 ●●
- 0108 ●●

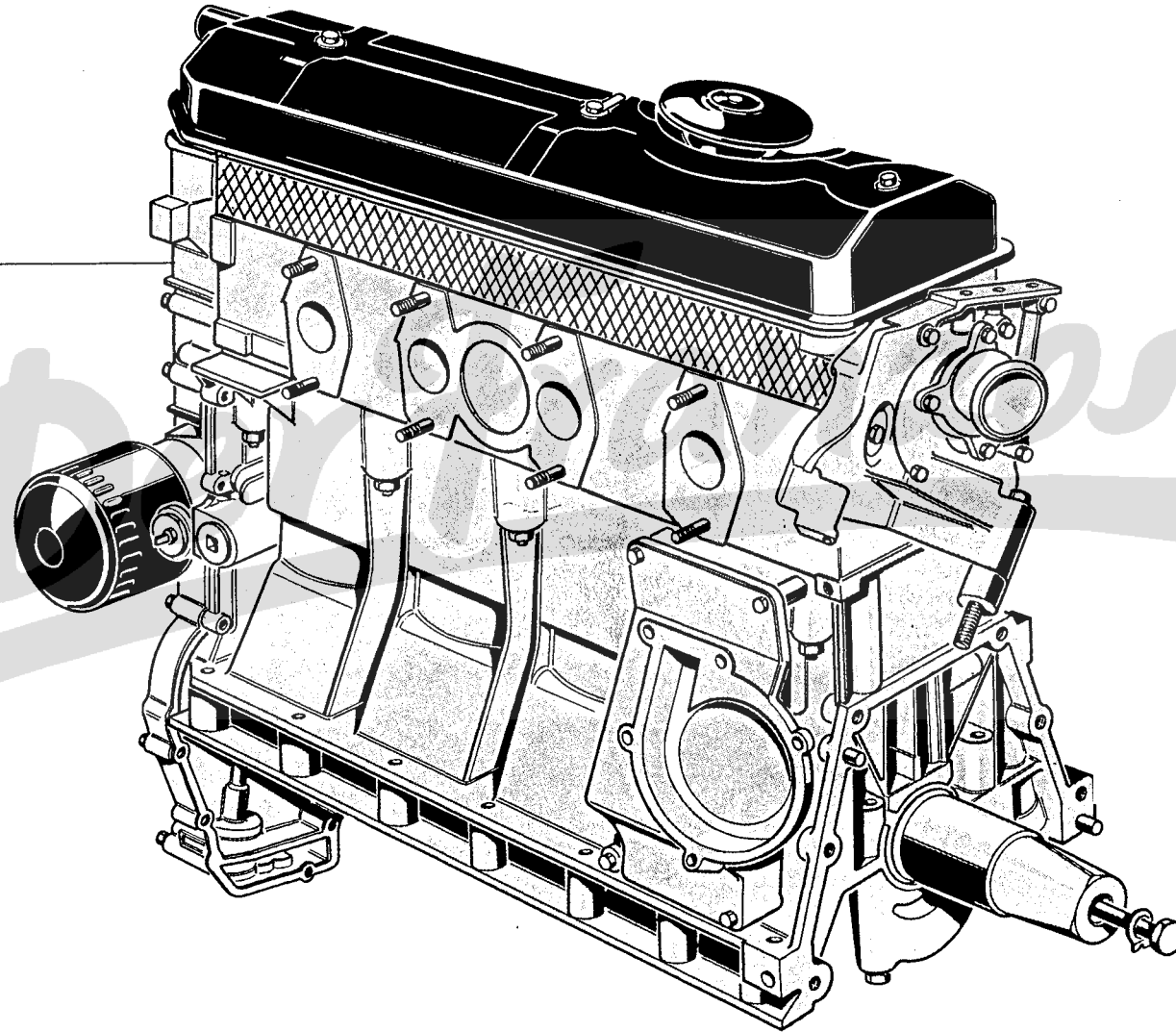

MOTOR – ZYLINDERBLOCK, EINTEILIG

MOTOR mit Gehäuse ◀ :

Ventilator auskuppelbar		Ventilator nicht auskuppelbar			204		204 B		204 C (◀ a)		204 U4
Austausch Motor	Neu	Austausch Motor	Neu		Ohne Servo-Br	Servo-Br.	Ohne Servo Br.	Servo Br	Cabriolet	Coupé	
0108 54 (◀ b)	0100 97	0108 54 (◀ b)	0100 97	↕ ↕ ↕	6 065 101 6 068 900	6 290 301 6 400 000 8 600 001 8 618 600		6 683 801 6 737 300	6 405 101 6 414 000	6 453 801 6 472 500	6 500 801 6 501 700
0108 55 (◀ c)	0100 62 (◀ d)	0108 55 (◀ c)	0100 62 (◀ d)	↕ ↕	6 068 901 6 074 500	8 618 601 8 744 000		6 737 301 6 787 000	6 414 001 6 415 527	6 472 501 6 478 833	6 501 701 6 503 400
0108 57 (◀ d)	0100 62			↕ ↕					6 415 528 6 418 200	6 478 834 6 486 900	
0108 56	0100 62 (◀ d)	0108 56	0100 62 (◀ d)	↕ ↕ ↕ ↕	6 074 501 6 084 196	8 744 001 8 855 321		6 787 001 6 800 000 7 500 001 7 533 652			6 503 401 6 505 924
0107 79	0100 62			↕ ↕	6 084 197	8 855 322 9 053 000		7 533 653 7 598 999			6 505 925 6 512 300
0108 58	0100 62			↕					6 418 201	6 486 901	
0109 42	0100 62			↕		9 053 001		7 599 000			6 512 301

- a – Für Alle 204 C, ist 1 Wärmefühler 0242 14 zu montieren.
- b – Vorserie : 204 ↕ 6.251.501 ↕ 6.252.400.
- c – Für Verteiler M43 sind 4 Zündkerzen 5961 15 oder 5961.25 zu montieren.
- d – ↕ Salon 1970 ist 1 Wasserkammer 1336.09 für Lichtmaschine zu montieren.

01C - 204

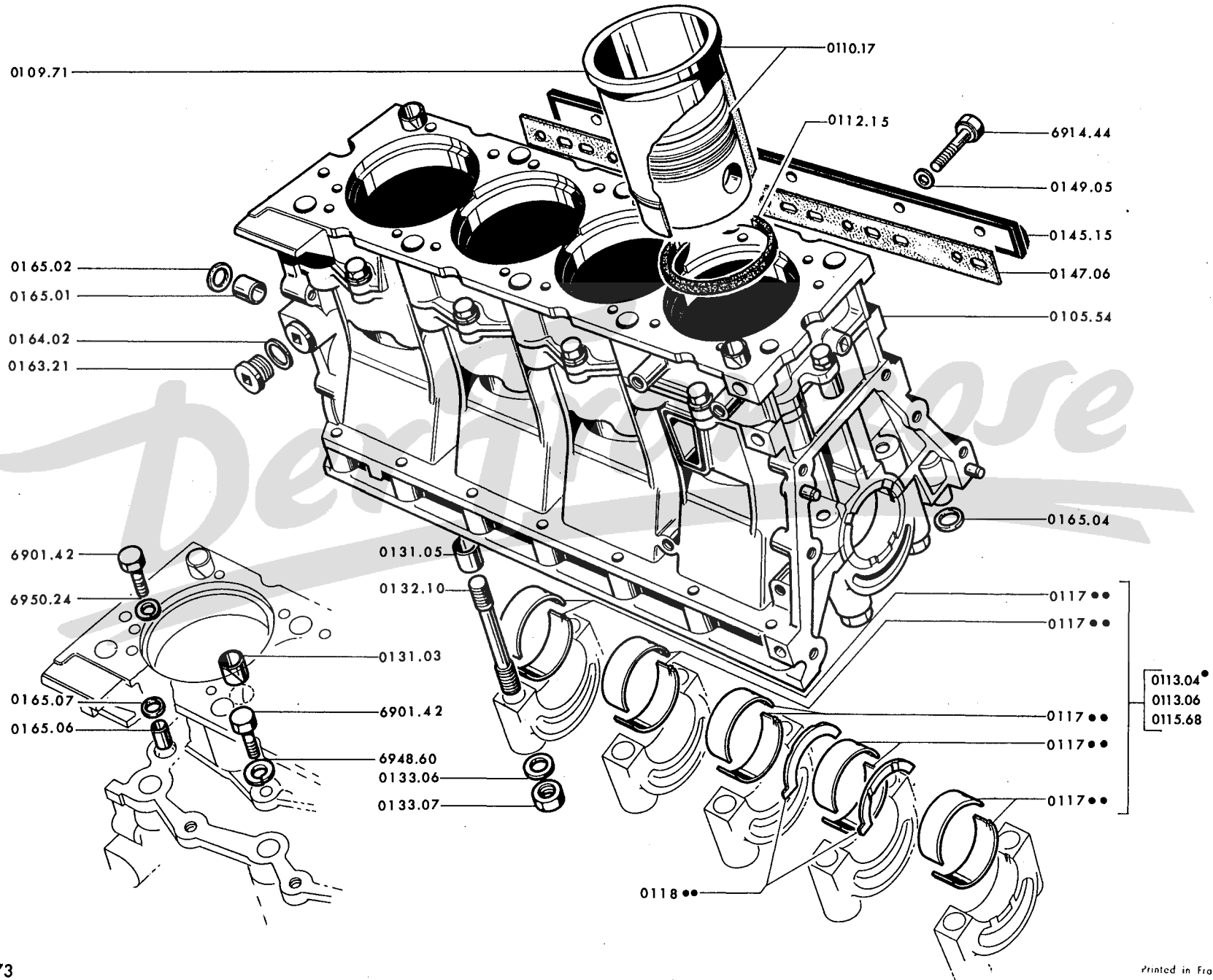

A	→ 204:6.105.234;GL:9.008.275;B:7.584.298;U4:6.510.608 und alle 204C	A
B	→ 204:6.105.235;GL:9.008.276;B:7.584.299;U4:6.510.609	B

ZYLINDERBLOCK :

0105.90	→ GL:9.099.356;B:7.615.104;U4:6.513.822(→ Salon 1968 sind 1 Dichtung 1208.07 und 1 Lagerbock 1207.05 zu montieren, ausserdem ist 1 Satz Kurbelwellenschalen 0113.01 für Fahrz in Spalte «A» zu montieren)	1	1
0105.95	→ 204 GL:9.099.357; B:7.615.105; U4:6.513.823	1	1
ZYLINDERLAUFBUCHSEN/Kolben :			
0110.18	Kompression 8,8 → 204:6.065.597, 6.308.790; C:6.407.174; C:6.456.413; B:6.690.911;U4:6.500.900	4	
0110.19	Kompression 8,8 → 204:6.065.598, 6.308.791; C:6.407.175; C:6.456.414; B:6.690.912;U4:6.500.901 (4 Sätze → 204:6.066.634,6.338.428;C:6.409.878, 6.460.729;B:6.704.295;U4:6.500.980 montieren)	4	
0110.20	Verdichtungsverhältnis 7,6 → 6.292.501 (4 Sätze → 6.346.856 montieren)	4	
0110.43	Verdichtungsverhältnis 8,8		4
0110.44	Verdichtungsverhältnis 7,6		4

Satz ZYLINDERLAUFBUCHSEN :

mit Dichtringen und Kolben (1 Zahnrad 2068,24 montieren)

Kompression 8,8	Kompression 7,6	Anwendungen	
0111.79		→ 204:6.065.597;GL:6.308.790;B:6.690.911; C:6.407.174,6.456.413;U4:6.500.900	1
0111.74		→ 204:6.065.598;GL:6.308.791;B:6.690.912; C:6.407.175,6.456.414;U4:6.500.901 → Salon 1970	1
	0111.73	→ 204:GL:6.292.501 → 204:GL:8.855.321	1
0111.58	0111.59	→ Salon 1970	1
0111.92	0111.93	→ 204GL:9.080.284;B:7.608.781;U4:6.513.104 1
0111.97	0114.09	→ 204GL:9.080.285;B:7.608.782;U4:6.513.105 1

DICHTRING

Kennzeichnung ...	Blau	Weiss	Rot	Gelb	
Stärke	0,065	0,085	0,102	0,130	
Teilnummer	0112.07	0112.08	0112.09	0112.10	4 4

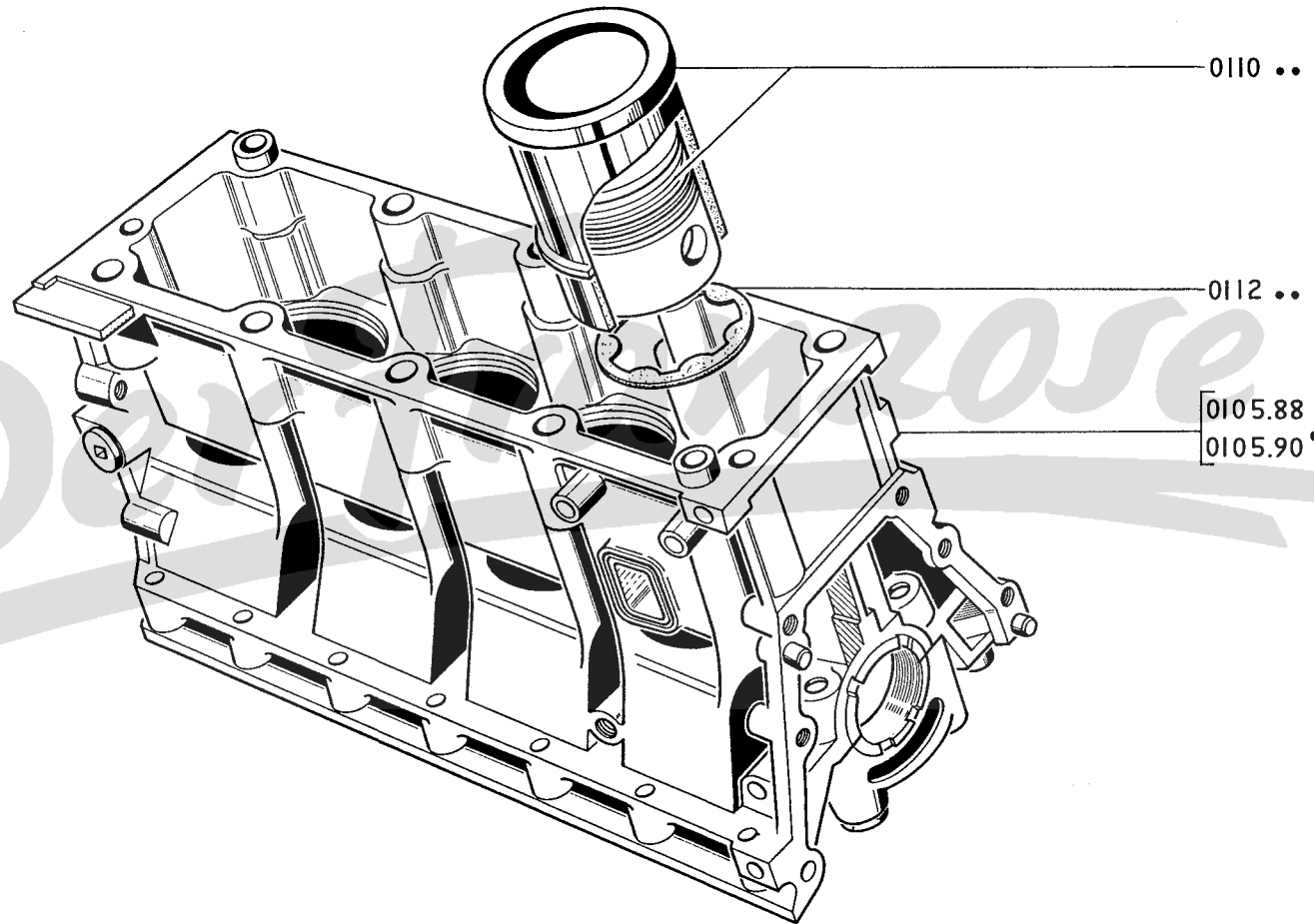

01 G - 204

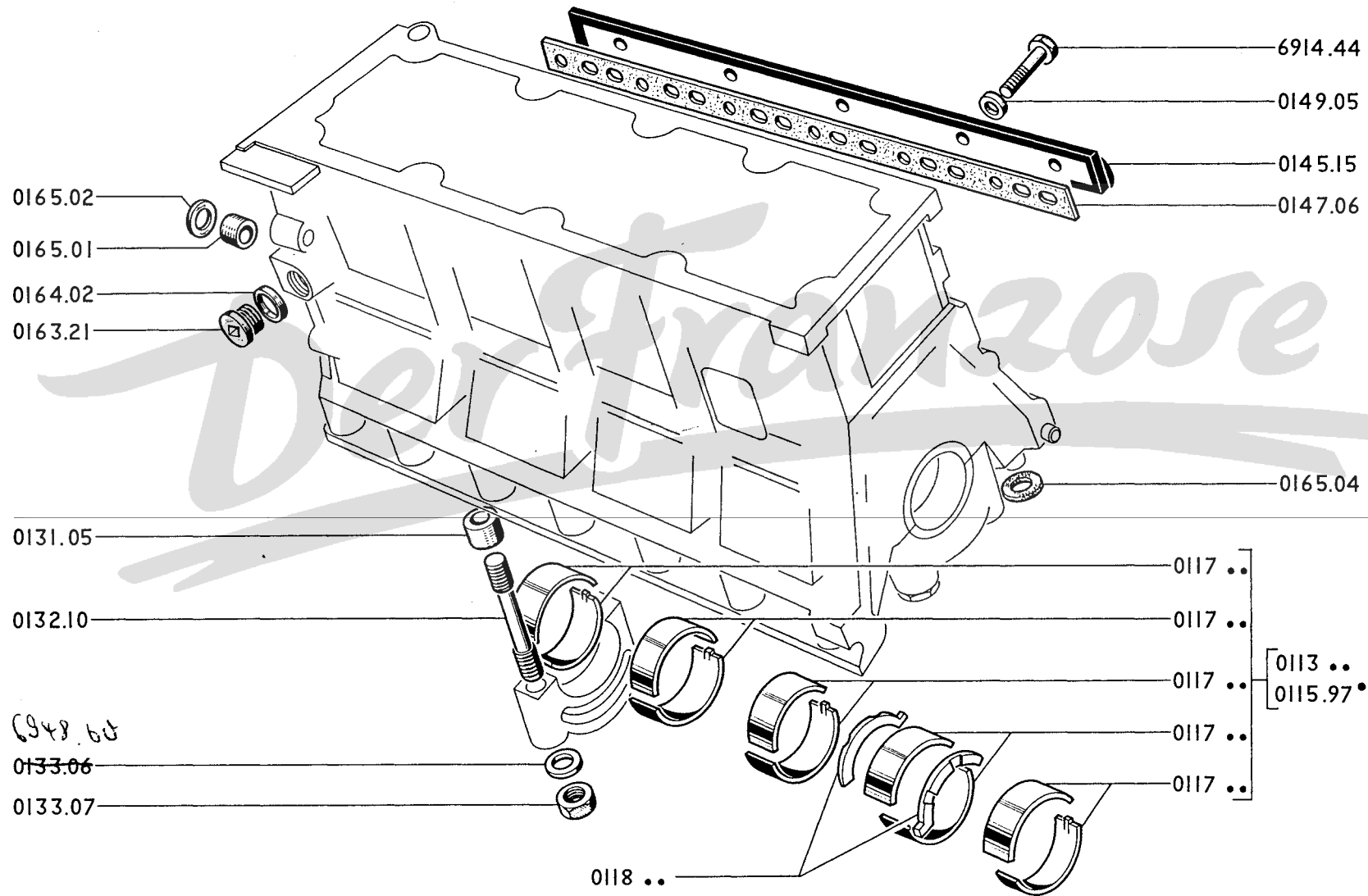

A	→ 204:6.065.101,6.290.301;B:6.683.801; Cabriolet :6.405.101; Coupé:6.453.801;U4: 6.500.801 → 6.067.287,6.362.121,6.715.406,6.410.885,6.466.051,6.501.130	A
B	→ 204:6.067.288,6.362.122;B:6.715.407;Cabriolet:6.410.886; Coupé:6.466.052;U4:6.501.131 → 6.072.942,8.723.529;6.778.505,6.417.347,6.484.873,6.503.021	B
C	→ 204:6.072.943,8.723.530;B:6.778.506;C:6.417.348,6.484.874;U4:6.503.022	C

KURBELWELLENLAGERSCHALE :

Mass		Normalmass	Untermass 0,30	Untermass 0,50	
Satz Kurbelwellenlagerschalen		0113.04	0113.05	0113.06	1
		0113.01	0113.02	0113.03 1 1
Für Kurbelzapfen		Ø47.000 bis 46.984	Ø46.700 bis 46.684	Ø46.500 bis 46.484	
Kurbelwellen- lagerschale	1, 2, 3, 4, 5	0117.35	0117.36	0117.37	5
	1, 3, 5	0117.35	0117.36	0117.37 3
		0117.59	0117.60	0117.613
zweiteilig	2, 4	0117.55	0117.56	0117.57 2
		0117.62	0117.63	0117.64 2

HALBANLAUFSCHLEIBE :

0118.55	2,30 mm. dick			
0118.56	2,40 mm. dick			
0118.57	2,45 mm. dick			
0118.58	2,50 mm. dick			
0131.05	SPANNRING 11,9 x 14,5 x 14 mm		10	10 10
0132.10	STEBOLZEN 11 x 70 x 23 mm, Gewinde 1,50 mm.		10	10 10
0145.15	DECKEL für Ölkanal		1	1 1
0147.06	DICHTUNG für Ölkanaldeckel		1	1 1
0149.05	DICHTRING 7,1 x 13,5 x 2 mm		5	5 5
0163.21	VERSCHLUSSSCHRAUBE 16 mm., mit Innenvierkant 8 mm., Gewinde 1,50 mm.		1	1 1
0164.02	DICHTRING aus Metallasbest, 16,3 x 22 x 2 mm		1	1 1
0165.01	ZENTRIERROHR 11,4 x 13 x 15 mm		1	1 1
0165.02	DICHTRING aus Gummi, 12 x 18 x 3 mm		1	1 1
0165.04	DICHTRING aus Gummi, 14 x 18 x 2 mm		1	1 1
Satz MOTORDICHTUNGEN :				
0198.02	→ 204GL:9.080.284;B:9.608.781;U4:6.513.104		1	1 1
0198.31	→ 204GL:9.080.285;B:7.608.782;U4:6.513.105 (◁ a)			1
0198.29	Satz ENTRUSSERDICHTUNGEN		1	1 1

a) 1 Antriebstaed 2068.18/24/26 nach Typen und Anwendungen montieren

XLD	A	→ 204BD:7.950.074	A
XL4D	B	→ 204BD:7.955.001;U4D:7.880.001	B

ZYLINDERBLOCK :

0105.92	Kennzeichen 13 (→ 204BD:7.931.040 sind 1 Dichtung 0203.56 und 10 Muttern 6935.30 zu montieren, ausserdem ist 1 Reparatursatz 0114.01 oder 0114.11 → 204BD:6.643.245 zu montieren und ◁ bulletin service n° 992/429, Klasse 1) 1	1
0105.96	Kennzeichen 11 oder 12 (◁ c) → 204BD:7.931.041	1
0105.93	1
0109.71	ZYLINDERAUFBÜCHSE 75,023 mm bis 75,033 mm.; Kennzeichen : 3 Kerben (◁ a)	4

ZYLINDERLAUFBÜCHSEN/KOLBEN			
→ 204BD:7.931.041 (◁ a)		→ 204BD:7.931.040 (◁ b)	
0110.49, 1 Kerbe	0110.50, 2 Kerben	0110.47, 4 Kerben	0110.48, 5 Kerben
0110.52			

DICHTUNG für Zylinderlaufbüchsen :

0112.15	70,35 x 73,65 x 5,50 mm.	4
0112.36	75 x 76,05 x 5,50 mm.	4

MOTORREPARATURSATZ mit Zylinderlaufbüchsen und Kolben			
Zylinderblock Kennzeichen	→ 7.943.951		→ 7.943.952
	Original Montage	Neue Montage	Original-Montage
ohne]	→ 6.643.245	0114.15 ◁ d+f	
	→ 6.643.246	0111.98 ◁ d	
1		0111.99 ◁ d	
2		0111.98] ◁ d	
3		0111.99] ◁ d	
4		0111.98 ◁ d	
5		0111.99 ◁ d	
6		0111.98] ◁ d	
11	0114.01		0114.10 ◁ e
12		0114.11 ◁ d	0114.11 ◁ e
13	0114.10 ◁ d		0114.10] ◁ e oder 0114.11] ◁ e
XL4D	0114.13		

- a) Siehe SB N°869/341, Klasse 1.
- b) Für Motoren, die schon mit höheren Kolben ausgerüstet sind.
- c) Wenn Zylinderblock Kennzeichen 11 hat, ist Reparatursatz 0114.10 oder Satz 0114.49. (Kolben mit Kennzeichen 1) zu montieren
Wenn Zylinderblock Kennzeichen 12 hat, ist Reparatursatz 0114.11 oder 0114.50 (Kolben mit Kennzeichen 2) zu montieren.
- d) 1 Zahnrad mit Dichtung 2068.19 → 7.943.951 montieren.
- e) 1 Zahnrad mit Dichtung 2068.25 → 7.943.952 montieren.
- f) 1 Motorwelle 2301.29, 1 Ring 6948.03 → 6.632.701 → Ca : 6.636.450 montieren.

0109.71

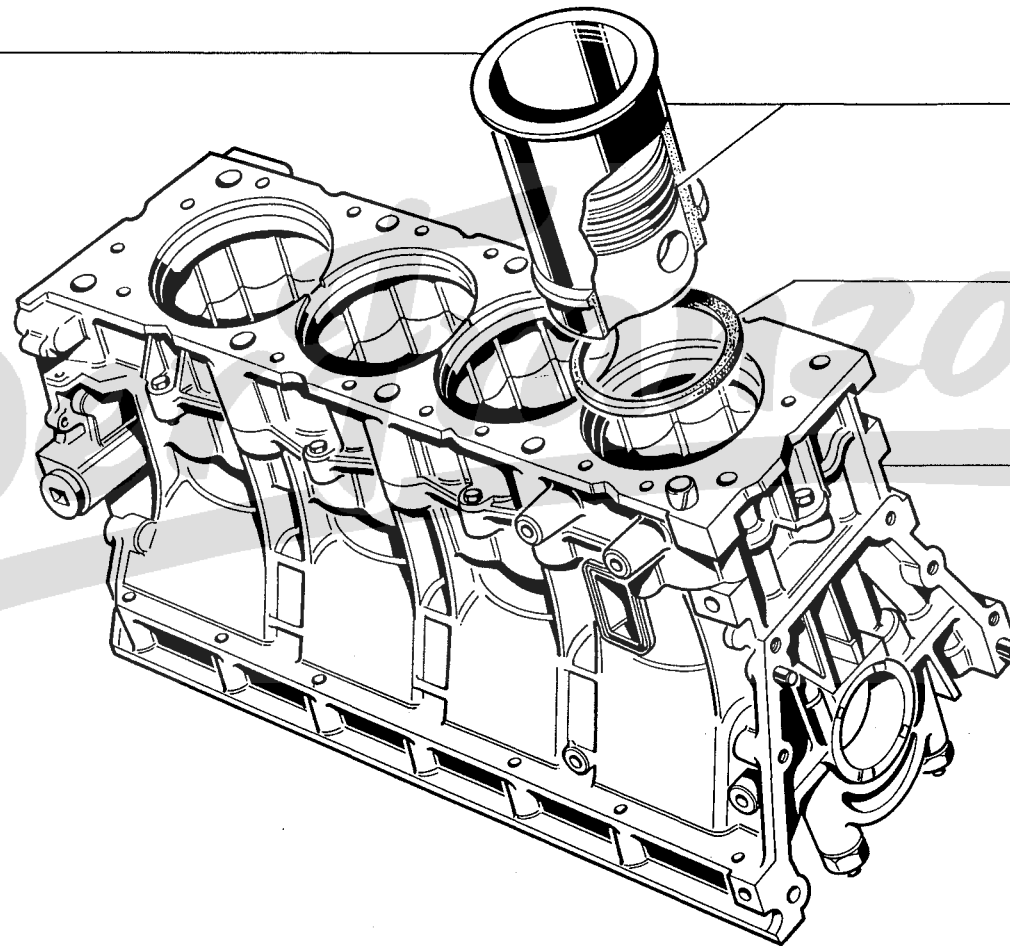

0110 ••

0112.36 •
0112.15

0105.93 •
0105 ••

01 K - 204

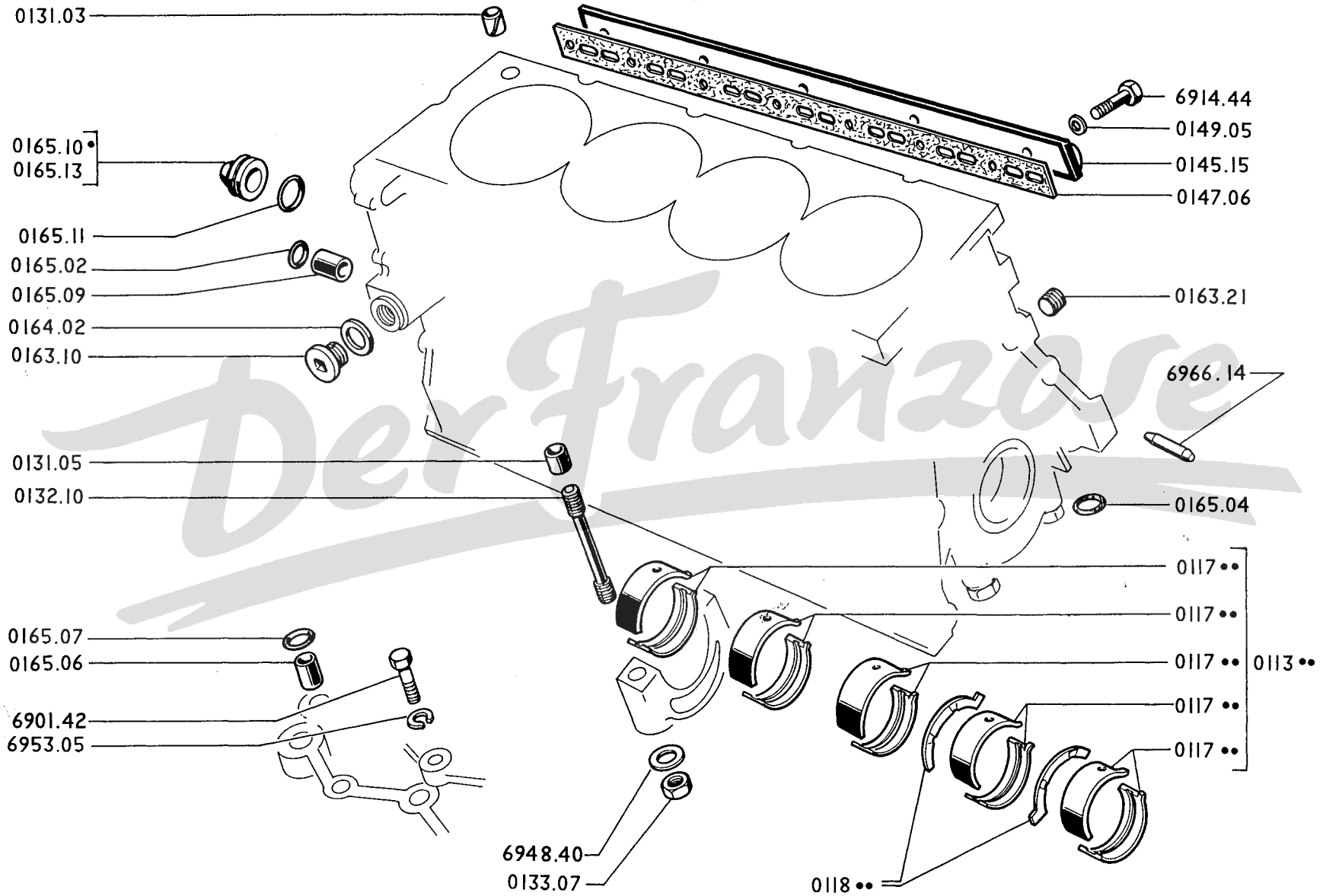

KURBELWELLENLAGERSCHALEN :

Mass	Normalmass	Untermass: 0,30	Untermass 0,50	
Satz Kurbelwellenlagerschalen	0113.04	0113.05	0113.06	... 1
für Kurbelzapfen O	47,000 bis 46,984	46,700 bis 46,684	46,500 bis 46,484	
Kurbelwellenlagerschalen zweiteilig	0117.59	0117.54	0117.58	... 5

HALBANLAUFSCHLEIBE :

0118.55	2,30 mm. dick			
0118.56	2,40 mm dick			2
0118.57	2,45 mm. dick			
0118.58	2,50 mm. dick			
0131.03	SPANNHÜLSE 12,5 x 16 x 14 : – für Oberteil und Unterteil			2
	– für Zylinderkopf und Oberteil			1
0131.05	SPANNHÜLSE 11,9 x 14,5 x 14 mm			10
0132.10	STEBBOLZEN 11 x 70 x 23, Gewinde 1,50 mm			10
0133.07	SECHSKANTMUTTER 11 mm., Gewinde 1,50 mm			10
0145.15	DECKEL			1
0147.06	DICHTUNG			1
0149.05	DICHTRING 7,1 x 13,5 x 2 mm			5
0163.10	VERSCHLUSSCHRAUBE 14 mm., Gewinde 1,50 mm			1
0163.21	VERSCHLUSSCHRAUBE 16 mm., mit 8 mm. Innenvierkant, Gewinde 1,50 mm.			1
0164.02	DICHTRING aus Metallbest. 16,3 x 22 x 2 mm.			1
0165.04	DICHTRING aus Gummi, 14 x 18 x 2 mm			1
0165.06	ZENTRIERROHR 7,8 x 9,06 x 13 mm.			1
0165.07	DICHTRING aus Gummi, 8,9 x 12,7 x 1,9 mm.			1
0165.09	ZENTRIERROHR 11,46 x 13,06 x 20, zur Dichtung für Öleinfluss			1
0165.10	ZENTRIERROHR 16 x 22 x 16, Normalmass, zur Dichtung zwischen Ölpumpe und Gehäuse			2
0165.11	DICHTRING « Impervia », 17 x 3, zwischen Ölpumpe und Gehäuse		204BD:6.643.245	2
0165.13	ZENTRIERROHR 16 x 22 x 16, zur 1. Reparatur, für Dichtung zwischen Ölpumpe und Gehäuse			1
0199.75	Satz ENTRUSSERDICHTUNGEN		→ 204BD:7.931.040	1
0199.76	Satz MOTORDICHTUNGEN ...			1
0198.26	Satz ENTRUSSERDICHTUNGEN		→ 204BD:7.931.041	1
0198.27	Satz MOTORDICHTUNGEN ...		→ 204BD:7.955.000 → 204BD:7.943.951	1
0198.32	Satz MOTORDICHTUNGEN		→ 204BD:7.943.952 → 204BD:7.955.000	1
0198.36	Satz ENTRUSSERDICHTUNGEN		→ 204BD:7.955.001	1
0198.35	Satz MOTORDICHTUNGEN ...		U4D:7.880.001	1

→ 204:6.065.100,6 290.300;B:6.632.000,6 683.800; Cabriolet:6 405 100; Coupé:6 453 800;
U4:6 500 800

0201.60	ZYLINDERKOPF mit Stehbolzen, Ventildführungen, Ventilstzringen, Muffen für Ansaugrohr, Übergangsstutzen für Heizung	1
0203.30	DICHTUNG	1
0204.16	SECHSKANTSCHRAUBE 12 x 224 mm., Gewinde 1,50 mm.	10
0205.10	UNTERLEGSCHIEBE 12,5 x 24 x 3 mm	10
0131.03	SPANNHÜLSE 12,5 x 16 x 14 mm.	2
0216.03	GEWINDEEINSATZ 18 mm., für Zündkerze (Reparaturausführung)	4
0217.01	KERBSTIFT 3 x 8 mm., für Reparatur	4

VENTILFÜHRUNG :

Masse	Normal	1. Untermass	2. Untermass	
Aussen O	14,02	14,29	14,59	
Teilnummer	0220.28	0220.29	0220.30	8

VENTILSITZRINGE :

	Masse	Normal	1. Untermass	2. Untermass	
Einlass	Aussen O	36,13	36,43	36,63	
	O im Zylinderkopf	36	36,30	36,50	
	Teilnummer	0226.24	0226.25	0226.26	4
Auslass	Aussen O	31,13	31,43	31,63	
	O im Zylinderkopf	31	31,30	31,50	
	Teilnummer	0227.25	0227.20	0227.21	4

0232.05	VERSCHLUSSSCHEIBE Ø 56 mm.	1
0232.06	VERSCHLUSSSCHEIBE Ø 44 mm.	1
0242.12	siehe Seite 12 CD	
0242.15	THERMOKONTAKT (ausser 204C)	1
0242.14	WÄRMEFÜHLER mit flachem Steckverbinder (204C)	1
0243.01	DICHTRING aus Metallasbest	1
0243.03	(siehe Seiten 12 CD - 13 AB)	
0243.06	(siehe Seite 13 AB)	
0245.13	ÜBERGANGSSTUTZEN	1
0245.16	GUMMIKAPPE zum Verschliessen des Übergangsstutzens für Heizung (Ausf Tropen)	1
0371.02	GUMMIKAPPE zum Verschliessen des Übergangsstutzens für Vergaservorwärmung (Ausf Tropen)	1
0248.22	ZYLINDERKOPFHAUBE (→ 204:6 032.079;B:6.600 307 anpassen)	1
0249.21	GUMMIDICHTUNG	1
0253.03	DICHTRING aus Faser, 8,5 x 20 x 4 mm	3
0258.04	ÖLEINFÜLLSTOPFEN	1
0259.02	ÖLEINFÜLLSIEB	1

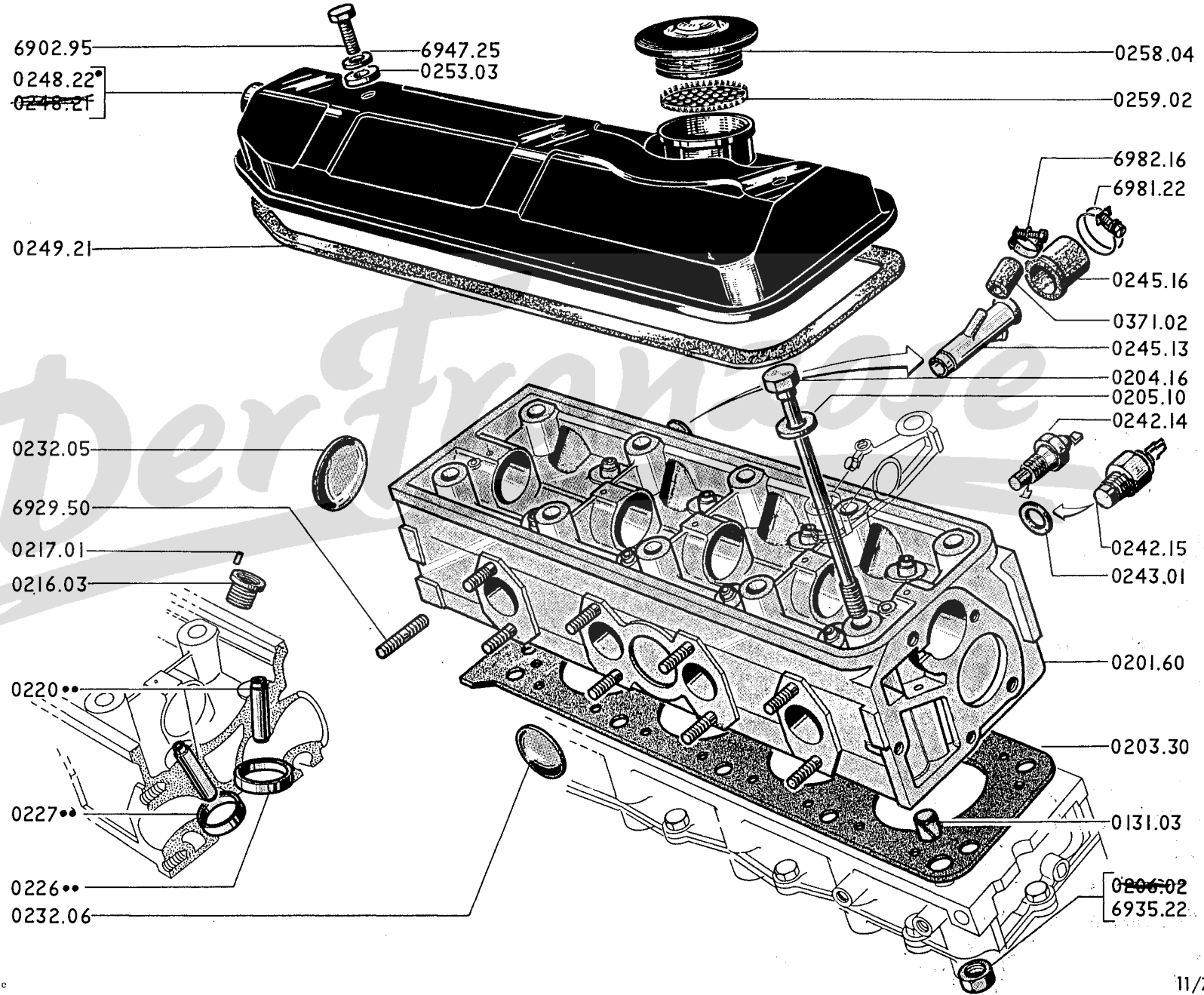

02 C - 204

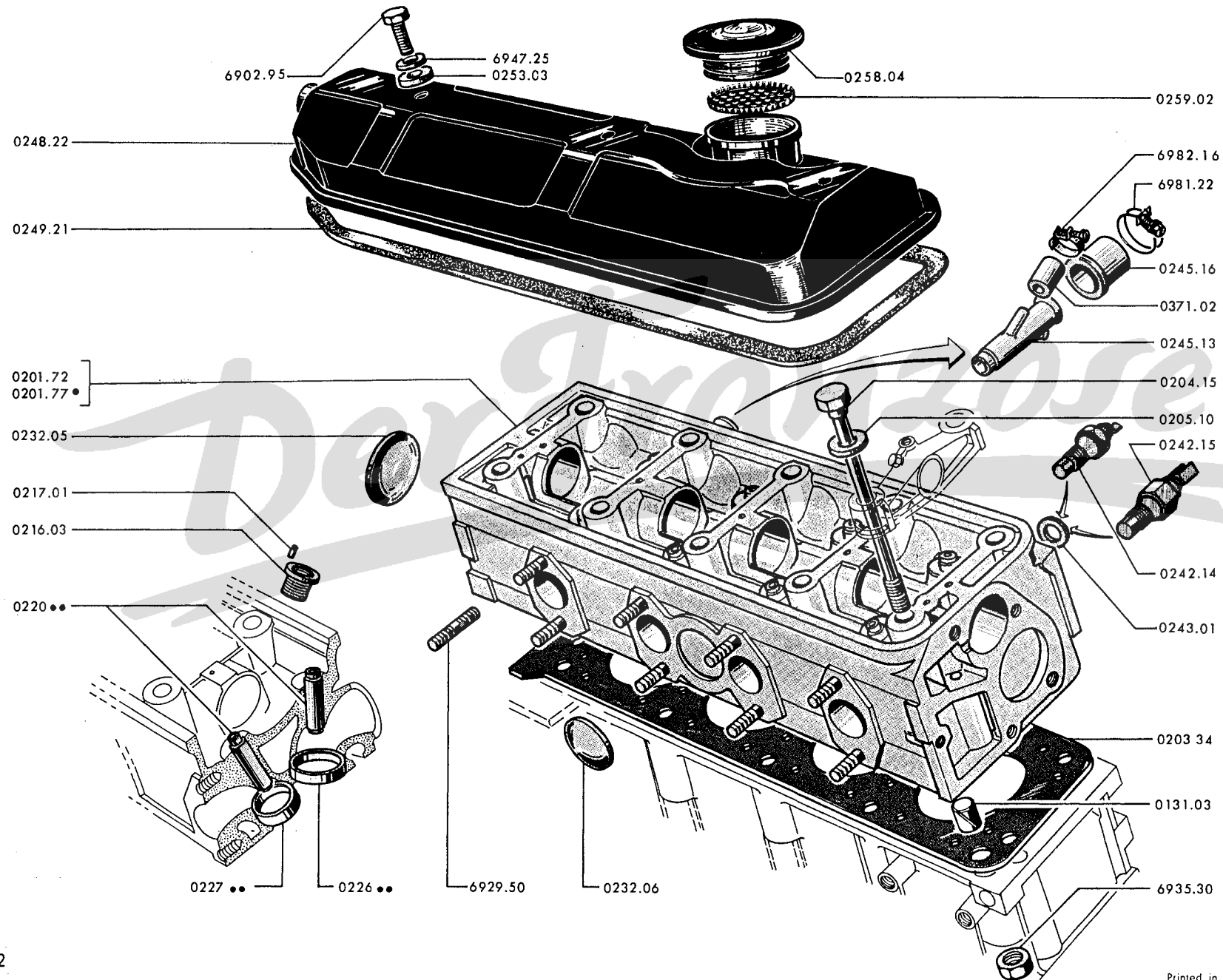

11/72

A → 204:6.065.101,6.290.301;B:6.683.801;C:6.405.101,6.453.801;U4:6.500.801 → Salon 1969. A
 B → Salon 1969 B

ZYLINDERKOPF mit Stehbolzen, Ventilführungen, Ventilsitzringen, Muffen für Ansaugrohr, Übergangstutzen für Heizung :

0201.72	→ Salon 1968	1	
0201.77	→ Salon 1968	1	
0201.78			1
0203.34	DICHTUNG → 204GL:9.099.356;B:7.615.104;U4:6.513.824	1	1
0203.64	DICHTUNG → 204GL:9.099.357;B:7.615.105;U4:6.513.825	1	1
0204.15	SECHSKANTSCHRAUBE 12 x 207 mm.	10	10
0205.10	UNTERLEGSCHIBE 12,5 x 24 x 3 mm.	10	10
0131.03	SPANNHÜLSE 12,5 x 16 x 14 mm.	1	1
0216.03	GEWINDEEINSATZ 18 mm. für Zündkerze (Reparaturausführung)	4	4
0217.01	KERBSTIFT 3 x 8 mm.	4	4

VENTILFÜHRUNG :

Masse	Normal	1 Untermass	2 Untermass		
Aussen Ø	14,02	14,29	14,59		
Teilnummer	0 220 28	0 220 29	0 220 30	8	8

VENTILSITZRINGE :

	Masse	Normal	1 Untermass	2 Untermass		
Einlass	Aussen Ø	36,13	36,43	36,63		
	Ø im Zylinderkopf Teilnummer	36 0226 24	36,30 0226 25	36,50 0226 26	4	
Auslass	Aussen Ø	38,13	38,43	38,63		
	Ø im Zylinderkopf Teilnummer	38 0226 36	38,30 0226 37	38,50 0226 38	4	
Einlass	Aussen Ø	31,13	31,43	31,63		
	Ø im Zylinderkopf Teilnummer	31 0227 25	31,30 0227 20	31,50 0227 21	4	
Auslass	Aussen Ø	31,13	31,43	31,63		
	Ø im Zylinderkopf Teilnummer	31 0227 25	31,30 0227 26	31,50 0227 27	4	

0232.05	VERSCHLUSSSCHEIBE Ø 56 mm.	1	1
0232.06	VERSCHLUSSSCHEIBE Ø 44 mm.	1	1
0242.14	WARMEFÜHLER mit flachem Steckverbinder → 204:6.074.501,6.311.001;B:6.692.001; C:6.400.001; U4:6.503.401	1	1
0242.15	WARMEFÜHLER (ausser 204 C)	1	
0243.01	DICHTRING aus Metallasbest	1	1
0245.13	ÜBERGANGSSTUTZEN	1	1
0245.16	GUMMIKAPPE zum Verschliessen des Übergangsstutzens für Heizung (Ausf. Tropen)	1	1
0371.02	GUMMIKAPPE zum Verschliessen des Übergangsstutzens für Vergaservorwärmung (Tropen)	1	1
0248.22	ZYLINDERKOPHAUBE.	1	1
0249.21	GUMMIDICHTUNG	1	1
0253.03	DICHTRING aus Faser, 8,5 x 20 x 4 mm.	3	3
0258.04	ÖLEINFULLSTOPFEN	1	1
0259.02	ÖLEINFULLSIEB	1	1
0248.42	Zylinderkopfschraube - 204GL		

	XLD	A – → 204BD:7.955.000	A
	XL4D	B – → 204BD:7.955.001;U4D:7.880.001	B
0201.99	ZYLINDERKOPF mit Stehbolzen, Ventilführungen, Ventilsitzringen :		1
0202.06			1
	DICHTUNG :		
0203.38	0,65 mm. dick → 204BD:7.931.040		1
0203.56	1,20 mm. dick → 204BD:7.931.041		1
0203.61	1,40 mm. dick		1
0203.62	1,60 mm. dick		1
0204.17	SECHSKANTSCHRAUBE 12 x 202 mm., Gewinde 1,50 mm.		10 10
0205.10	UNTERLEGSCHIEBE 12,5 x 24 x 3 mm.		10 10
0366.06	SPANNHÜLSE 8,5 x 10,04 x 10 mm.		2
0208.01	VERSCHLUSSCHRAUBE 14 x 99 mm. zur Prüfung des OT, Gewinde 2,00 mm		1 1
0217.03	KUGEL Ø 3 mm.		4 4
	VENTILFÜHRUNG :		

Masse	Normalmass	1. Untermass	2. Untermass		
Aussen Ø	14,02	14,29	14,59		
Teilnummer	0220 22	0220:23	0220.24	8	8

VENTILSITZRINGE :

	Masse	Normalmass	1. Untermass	2. Untermass		
Einlass	Aussen Ø	36,13	36,33	36,63		
	Ø im Zylinderkopf	36	36,20	36,50		
	Teilnummer	0226.27	0226.28	0226.29	4	4
Auslass	Aussen Ø	31,13	31,33	31,63		
	Ø im Zylinderkopf	31	31,20	31,50		
	Teilnummer	0227.22	0227.23	0227.24	4	4

0232.05	VERSCHLUSSCHIEBE Ø 56 mm.		1	1
0232.08	VERSCHLUSSDECKEL Ø 20,5 mm. für Heizungsanschluss		1	1
0232.09	VERSCHLUSSDECKEL 44,9 x 55,8 x 10,5 mm.		1	1
0232.10	DICHTRING 44 x 3 mm.		1	1
0234.07	VERSCHLUSSDECKEL Ø 13,9 mm. für Wasserumlauf		4	4
0234.06	VERSCHLUSSPLATTE		1	
0234.08	VERSCHLUSSDECKEL 14,5 mm. (Reparaturausführung)		-	-
0235.02	VERSCHLUSSCHRAUBE aus Kupfer, Ø 12 mm., Gewinde 1,50 mm.		2	2
0236.03	DICHTUNG 1 mm., dick		1	1
0240.01	FLANSCH für Wärmefühler		1	
0240.02	GUMMISCHLAUCH mit 2 Anschlüssen, zwischen Zylinderkopf und Ringstutzen mit 4 Anschlüssen		1	
1355.04	VERSCHLUSSKAPPE aus Gummi, Ø 16 mm.		1	1
0241.01	DICHTUNG 1 mm. dick		1	
0242.14	WÄRMEFÜHLER mit flachem Steckverbinder		1	1
0242.17	siehe Seite 13 IJ			
0243.01	DICHTRING aus Metallasbest, 18,4 x 23 x 1,2 mm.		1	1
0245.16	GUMMIKAPPE : – für Übergangsstutzen für Vergasers-vorwärmung an Pumpe		1	1
	– für Übergangsstutzen für Heizung am Zylinderkopf		1	1
0245.18	ÜBERGANGSSTUTZEN für Heizung		1	
0245.21	ÜBERGANGSSTUTZEN für Heizung			1

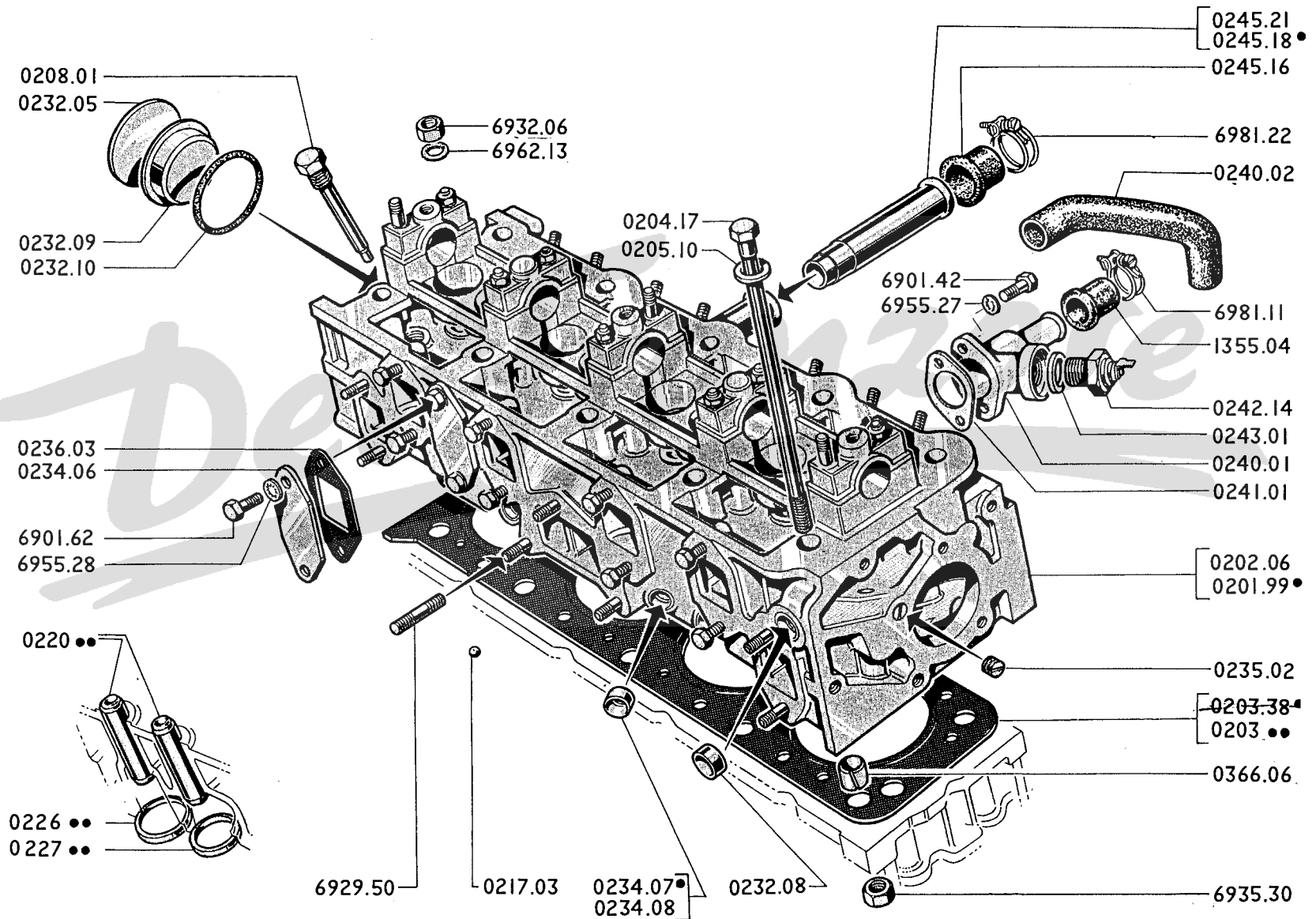

02 G - 204

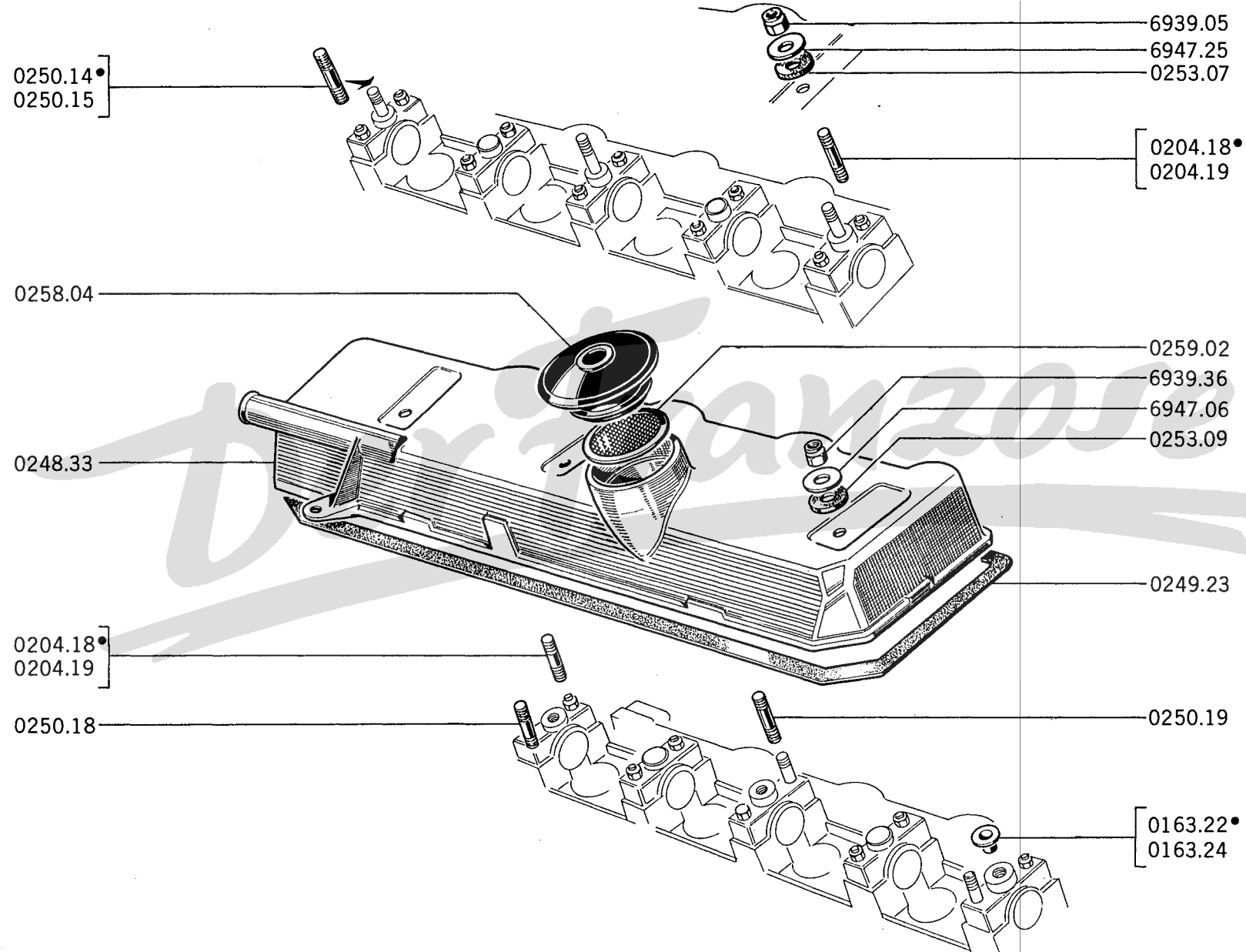

A - → 204BD:7.917.057 A
 B - → 204BD:7.917.058 und alle XL4D → 204BD:7.955.001;
 U4D:7.880.001 B

0204.18	STEBBOLZEN 8 x 30 x 16 mm.	8	6
0204.19	STEBBOLZEN 8 x 35 x 16 mm.	2	1
0148.33	ZYLINDERKOPFFHAUBE Kpl. (Für Fahrz « A » sind 2 Stehbolzen 0250.18; 1 Stehbolzen 0250.19 3 Dichtungen 0253.09, 3 Scheiben 6947.06, 3 Muttern 6939.36, 3 Verschlusschrauben 0163.22 oder 0163.24 zu montieren)	1	1
0249.23	GUMMIDICHTUNG	1	1
	STEBBOLZEN :		
0250.14	Ø 7 mm., (nicht geflanscht)	3	
0250.15	Ø 6 mm., (gefllanscht)	3	
0250.18	8 x 16 x 51 mm.		2
0250.19	8 x 16 x 56 mm.		1
0253.07	DICHTUNG 8 x 20 x 1,5 mm.	3	
0253.09	DICHTUNG 9 x 20 x 1,5 mm.		3
0258.04	ÖLEINFULLSTOPFEN	1	1
0259.02	ÖLEINFULLSIEB	1	1
	VERSCHLUSSCHRAUBE :		
0163.22	7 x 1,00 mm.]		3
0163.24	6 x 1,00 mm.]	ausser XL4D [3

		A	B
		<div style="border: 1px solid black; padding: 5px; display: inline-block;"> A → Salon 1968 B → Salon 1968 </div>	
0301.20	ÖLWANNE mit Ablasstopfen	1	
0301.27	ÖLWANNE mit Ablasstopfen		1
0304.05	DICHTUNG für Ölwanne	1	
0304.09	DICHTUNG für Ölwanne		1
0305.07	VERSTÄRKUNGSPLATTE	13	8
0307.07	SECHSKANTSCHRAUBE 7 x 8 mm., Gewinde 1,00 mm.	13	13
0307.08	VERSTÄRKUNGSPLATTE → Salon 1969	1	
	→ Salon 1968		1
0307.09	→ Salon 1969 (siehe Seite 22 CD)		1
0309.02	MUTTERKÄFIG für Ölablasschraube	1	
0310.02	VIERKANTMUTTER für Ölablass	1	
2221.11	VERSCHLUSSCHRAUBE magnetisiert, 16 mm.	1	1
0313.02	(siehe Seite 11 AB)		
0318.31	STEUERGEHÄUSE, Kpl : (1 Antriebsrad 0513.10, 0513.16 und 1023.08 montieren, ausserdem ist 1 Distanzstück 0512.05 → 204:6.063.800;6.235.000;B:6.655.400 zu montieren)	1	
0318.42	(1 Filterelement 1109.13 → 204:6.084.196;GL:8.855.321;B:7.533.652;U4:6.505.924 und USA → Salon 1970 montieren)		1
0324.10	SECHSKANTSCHRAUBE 7 x 51,5 mm., Gewinde 1,00 mm.	11	10
0324.11	SECHSKANTSCHRAUBE mit Gewindeaufsatz 7 x 80 mm., (1 Scheibe 6958.58 und 1 Mutter 6932.05 → 204:6.063.599;GL:6.232.499;B:6.632.000;6.653.799)	1	1
0507.06	VERSCHLUSSTOPFEN, 24 mm., für Leitung des Steuergehäuse → Salon 1970		1
2103.05	SECHSKANTSCHRAUBE 7 x 82 mm. zur unteren Befestigung	2	2
0321.25	DICHTUNG für Gehäuse → Salon 1970	1	1
VERSCHLUSSCHRAUBE :			
0163.04	14 mm.	1	1
0163.06	16 mm., (Reparaturausführung).	1	1
0163.21	16 mm., Innenvierkant 8 mm.	1	1
0164.02	DICHTRING aus Metallasbest 16,3 x 22 x 2 :		
	- für Ölwanne	1	1
	- für Steuergehäuse	1	1
2211.09	DICHTUNG aus Kupfer 10,3 x 16 x 1,2 mm., als Verschluss für Einstellplatte → Salon 1972		1
0366.06	siehe Seiten 02 F, 13 AB, 13 CD, 13 EF, 13 GH		

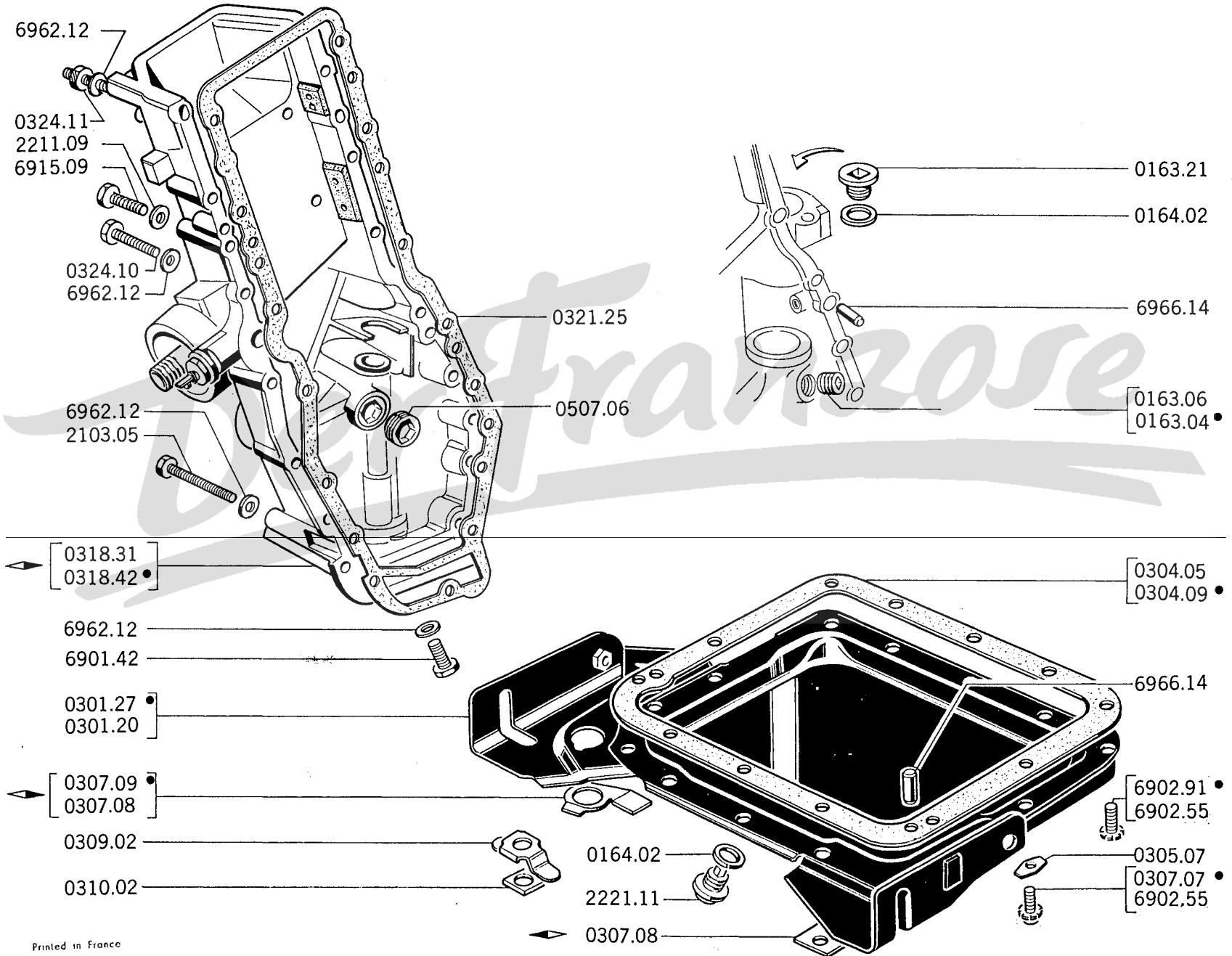

03C - 204

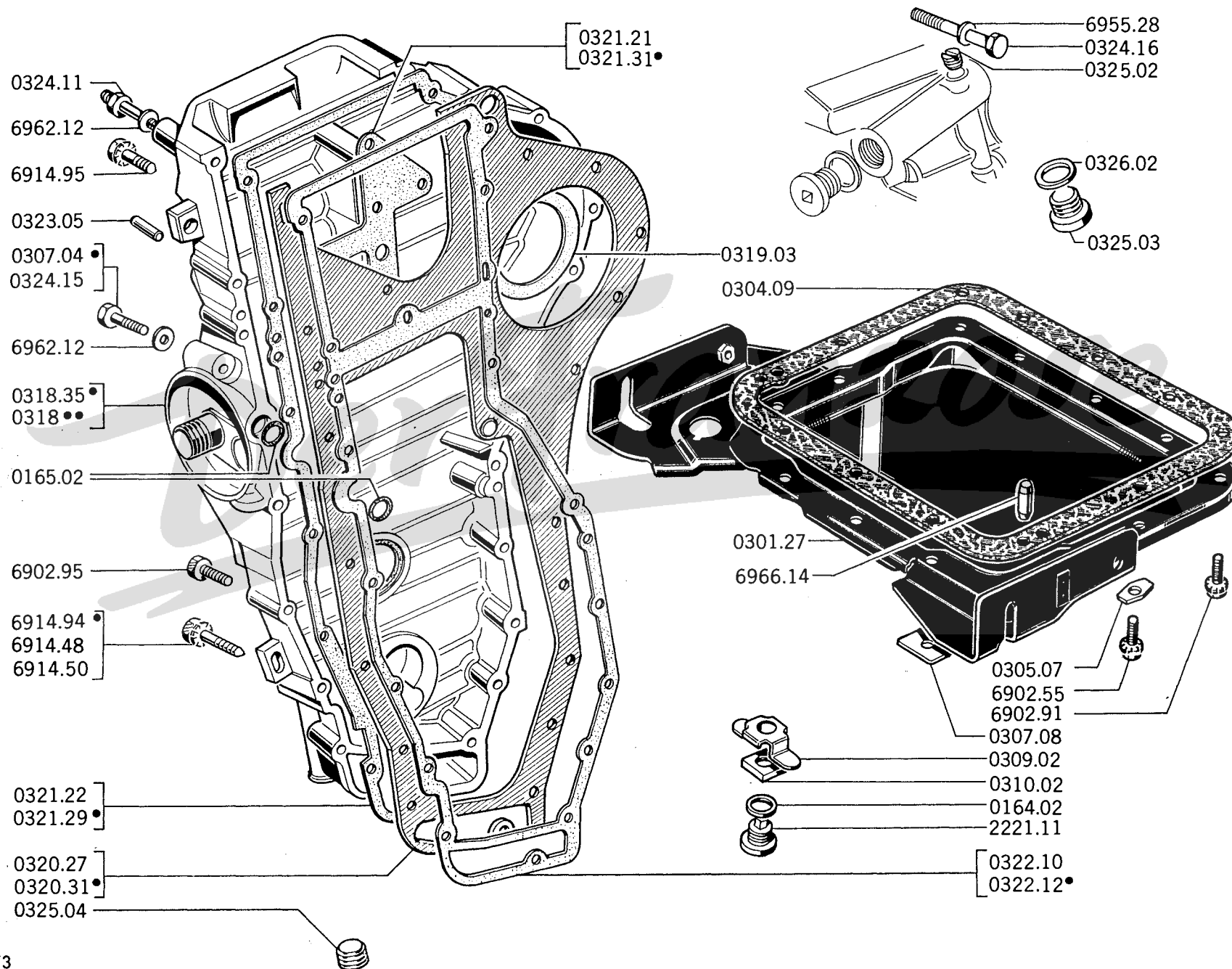

XLD	A → 204BD:7.950.074	A
XL4D	B → 204BD:7.955.001;U4D:7.880.001	B

0301.27	ÖLWANNE mit Ablasstopfen und Motorlagerblech (2 Schwingbegrenzpuffer 1807.26 montieren)	1	1
0304.09	DICHTUNG	1	1
0305.07	VERSTÄRKUNGSPLATTE für Ölwanne	8	8
0307.08	ABDECKPLATTE für Zentrierstift an Ölwanne	2	2
0309.02	MUTTERKÄFIG für Ablasstopfen	1	1
0310.02	VIERKANTMUTTER für Ablasstopfen	1	1
2221.11	VERSCHLUSSSCHRAUBE magnetisiert, 16 mm.	1	1
STEUERGEHÄUSE ◀▶, Kpl.:			
0318.29	→ 204BD:6.643.245	1	
0318.35	→ 204BD:6.643.246	1	
0318.45			1
0319.03	ANLAUFSCHIBE 67 x 82 x 1 mm., für Steuerrad	1	1
0320.27	ZWISCHENBLECH mit Halterung für Pumpe	1	
0320.31	ZWISCHENBLECH mit Halterung für Pumpe		1
DICHTUNG :			
0321.21] Mitte für Steuergehäuse	1	
0321.31			1
0321.22] für Steuergehäuse ◀▶	1	
0321.29			1
0322.10] für Zwischenblech	1	
0322.12			1
0323.05	PASSTIFT 8 x 28 mm	2	2
0324.11	SECHSKANTSCHRAUBE 7 x 80 mm., mit Gewinde Aufsatz	1	1
0165.02	GUMMIDICHTUNG 12 x 18 x 3 mm. :		
	- zwischen Zylinderblock und Zwischenblech	1	1
	- zwischen Zwischenblech und Steuergehäuse	1	1
SECHSKANTSCHRAUBE :			
6915.36	7 x 20 mm., für Zwischenblech	2	2
0324.15	7 x 58 mm., für Steuergehäuse und Zwischenblech (siehe Seiten 22 C - 22 D)	4	4
0324.16	8 x 82 mm., für Steuergehäuse und Motorlager (siehe Seiten 18 C - 18 D)	2	2
0164.02	DICHTUNG aus Metallasbest 16,3 x 22 x 2 mm., für Ablasstopfen	1	1
0325.02	VERSCHLUSSSCHRAUBE Ø 8 mm., für Steuergehäuse ◀▶	1	
0325.03	VERSCHLUSSSCHRAUBE 20 x 15 mm., für Ölkanal → 6.643.245	1	
0325.04	VERSCHLUSSSCHRAUBE M20, für Ölkanal ◀▶ → 6.643.246	1	1
0326.02	DICHRING aus Metallasbest, 20,4 x 26 x 2 mm, für Verschlusschraube	1	1
0313.02	(siehe Seite 11 AB)		

	A – Benzinmotor	A	B	C
	B] Dieselmotor [XLD → 204BD:7.950.074			
	C] Dieselmotor [XL4D → 204BD:7.955.001; U4D:7.880.001			
ANSAUGROHR mit Stehbolzen, Übergangsstutzen und Schläuche :				
0343.25	(→ 204L:6.064.480; 204GL:6.062.493, 6.223.987; B:6.630.760, 6.650.049) (◀ a).	1		
0343.39	(→ 204L:6.064.481; 204GL:6.062.494, 6.223.988; B:6.630.761, 6.650.050 und alle 204C, U4) (→ Salon 1972 ist 1 Gummikappe 0371.02 zu montieren)	1		
0343.30			1	
0343.43	(ausser Fahrz mit Ölbadluftfilter XL4D)			1
0343.48	(Fahrz mit Ölbadluftfilter XL4D)			1
AUSPUFFKRÜMMER :				
0344.21			1	
0344.36	erneut	1		
0344.42				1
0345.03	WASSERÜBERGANGSSTUTZEN	2		
0345.04	VERSCHLUSSSCHEIBE Ø 36, für Ansaugrohr	2		
0345.07	ROHRSTÜCK an Ansaugkrümmer (Fahrz. mit Ölbadluftfilter XL4D)			1
0348.15	GUMMISCHLAUCH 29 x 38 x 34 → Salon 1969	4		
0348.20	GUMMISCHLAUCH 31 x 40 x 34 → Salon 1969	4		
DICHTUNG aus Metallabest :				
0349.10		1		
0349.12	aussen		2	2
0349.13] Mitte [1	
0349.18] Mitte [1
0351.10	BEFESTIGUNGLASCHE (Tropen. Ausführ.)	1		
GUMMISCHLAUCH 15 x 23 mm. :				
0351.13		1		
0351.14	mit Leinenüberzug] aussen Tropen [1		
0351.15	mit Leinenüberzug (Tropen)	1		
0355.09	SPANNSTANGE	1		
0355.08	STUTZE (1 Schraube 6902.53 → 204:6.066.699; 6.340.499; B:6.632.000, 6.705.389 C:6.409.969, 6.461.169; U4:6.500.989 montieren)	1		
0356.04	GUMMILAGER	1		
SCHUTZBLECH zwischen Vakuumpumpe und Auspuffkrümmer (Servobremsen) :				
0364.18	(ausser Fahrz. mit Ölbadluftfilter XL4D)		1	1
0364.19	(Fahrz. mit Ölbadluftfilter XL4D)			1
0371.02	GUMMIKAPPE (siehe Seite 02 EF)	1		
1625.01	GUMMISCHLAUCH 3,5 x 8 mm., (nach Länge abschneiden)	1		

a) Passend für Fahrz. ohne Servo-Bremsen jedoch Übergangsstutzen zum Unterdruckanschluss mit 1 Gummikappe 0371.02 verschliessen.

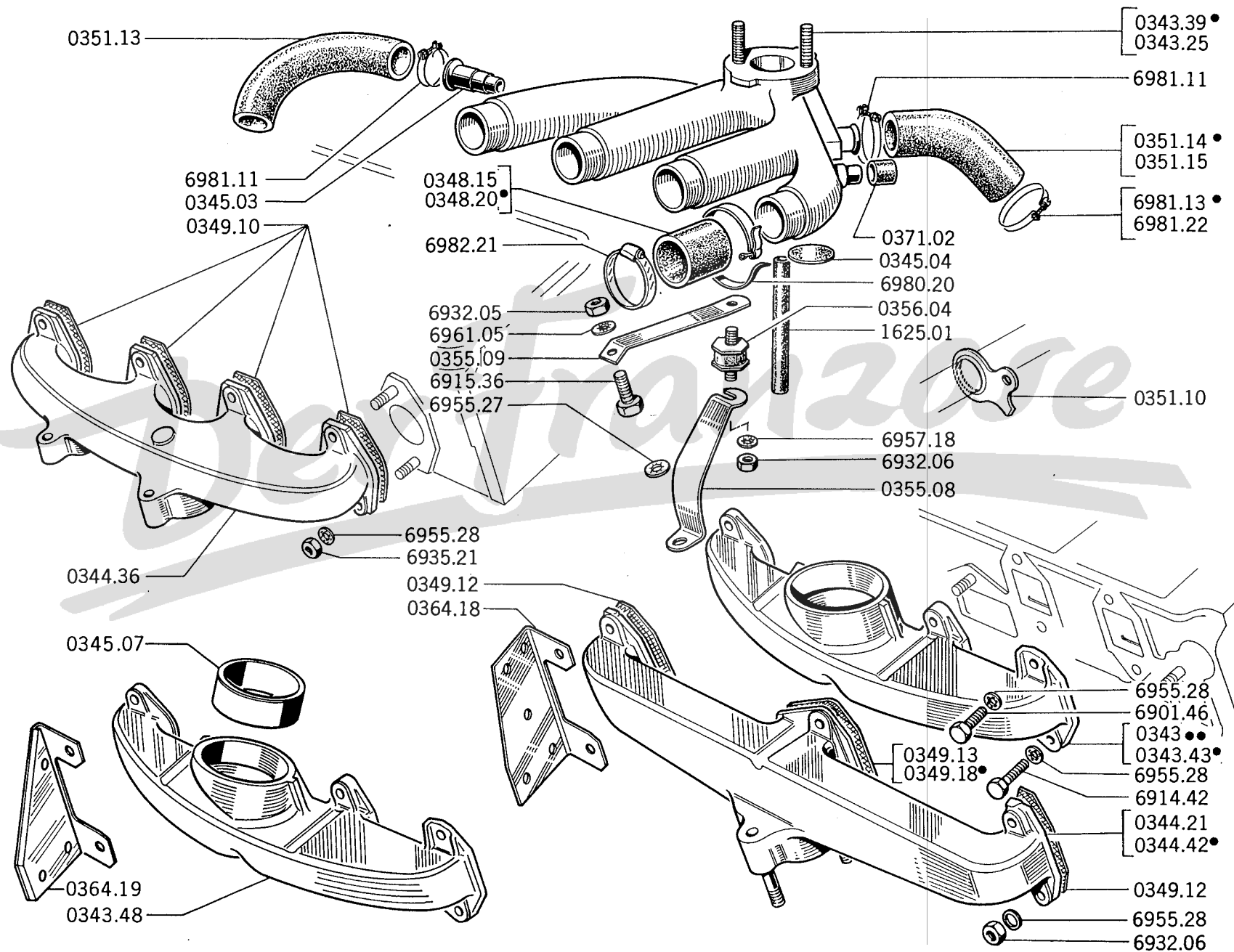

05 A - 204

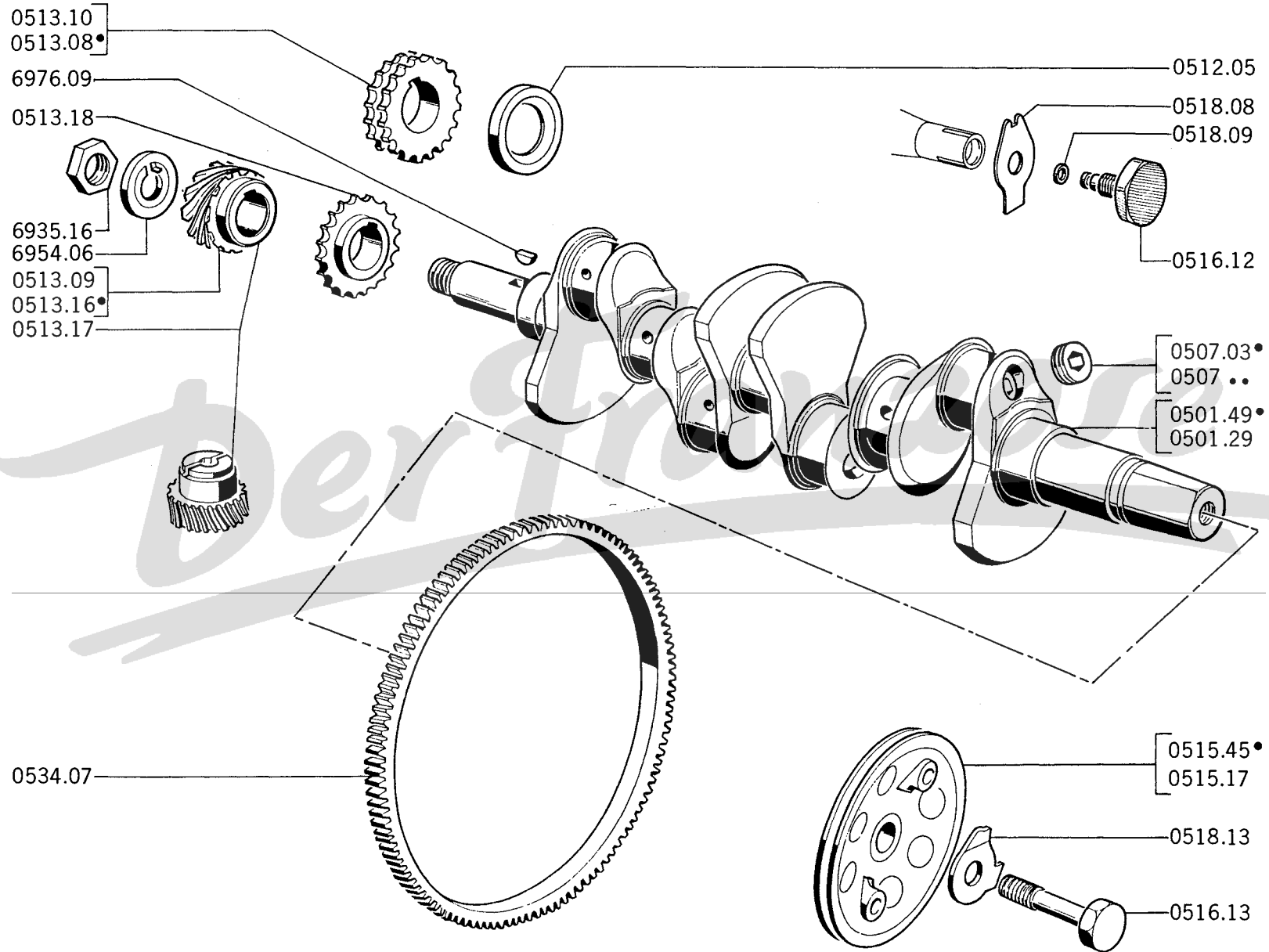

KUPPLUNG		204		204 B		204 C	204 U4
Féodo 180 DP	→	6.063.800	6.235.000	6.632.000	6.655.400		
Féodo 200DE oder LUK TS 190	→	6.063.801	6.235.001		6.655.401	6.400.001	6.500.001

..... A
..... B

KURBELWELLE :

0501.29 1
0501.49 1

VERSCHLUSSTOPFEN :

0507.03 20 mm., Gewinde 1,50 mm. 4 4
0507.04 22 mm., Gewinde 1,50 mm. - -
0507.05 21 mm., Gewinde 1,50 mm. 4 4

0507.06 Siehe Seite 03 AB
0512.05 DISTANZSCHEIBE 1

0513.09 ANTRIEBSRAD 11 ▲▲▲ 1
0513.16 ANTRIEBSRAD 11 ▲▲▲ → Salon 1968 1
0513.17 Satz ANTRIEBRÄDER → Salon 1968 (siehe Seite 10 AB) 1

ANTRIEBRAD :

0513.08 Doppelrollenkette 1
0513.10 Doppelrollenkette → Salon 1969 1
0513.18 Einrollenkette → Salon 1969 1

0515.17 KEILRIEMENSCHLEIBE 1
0515.45 KEILRIEMENSCHLEIBE 1

SECHSKANTSCHRAUBE :

0516.12 13 x 37 mm., Gewinde 1,50 mm. 1
0516.13 13 x 68 mm., Gewinde 1,50 mm. 1

SICHRUNGSSCHLEIBE :

0518.08 für Sechskantschraube 1
0518.13 für Sechskantschraube 1

0518.09 DICHRING aus Gummi, 7,2 x 11 mm. 1
0534.07 ANLASSZAHNKRANZ 121 ▲▲▲ 1 1
0519.04 siehe Seite 08 CD

XLD	A	→ 204 BD:7.074	A
XL4D	B	→ 204 BD:7.955.001;U4D:7.880.001	B

KURBELWELLE ;				
0501.37	→ 204BD:6.643.245	1	
0501.51	(für Spalte « A » → 204BD:6.643.246 sind 1 Scheibe 0516.16 und 1 Schraube 0516.17 zu montieren)	1	1
0507.03	VERSCHLUSSTOPFEN 20 mm., Gewinde 1,50 mm.	4	4
0512.07	DISTANZSTÜCK für Steuerrad	1	
STEUERRAD 19▲▲▲:				
0513.14	→ 204BD:6.643.245	1	
0513.19	→ 204BD:6.643.246	1	
0513.23			1
0513.20	STEUERRAD 37▲▲▲ für Ölpumpe → 204 BD:6.643.246	1	1
0514.10	ÖLSCHLEUDERSCHEIBE	1	
0514.19	ÖLSCHLEUDERSCHEIBE	1	1
0514.11	DICHTRING 42 x 60,25 x 10 mm.	1	1
KEILRIEMENSCHLEIBE :				
0515.34	« Damper » (Servo-Br.)	1	
0515.40	ohne Servo-Br.	1	
0515.49	« Damper »		1
0515.48	Für Doppelreihenketten Servo-Br.		1
SECHSKANTSCHRAUBE				
0516.13	13 x 1,50 – 68	1	1
0516.15	14 x 1,50 – 25,5	1	
0516.17	14 x 1,50 – 28		1
0516.16	SICHERUNGSCHLEIBE 14,25 x 40 x 5		1
0518.05	SICHERUNGSBLECH für Keilriemenscheibe	1	
0518.13	SICHERUNGSSCHLEIBE für Damperscheibe	1	1
0534.14	ANLASSZAHNKRANZ 100▲▲▲	1	1

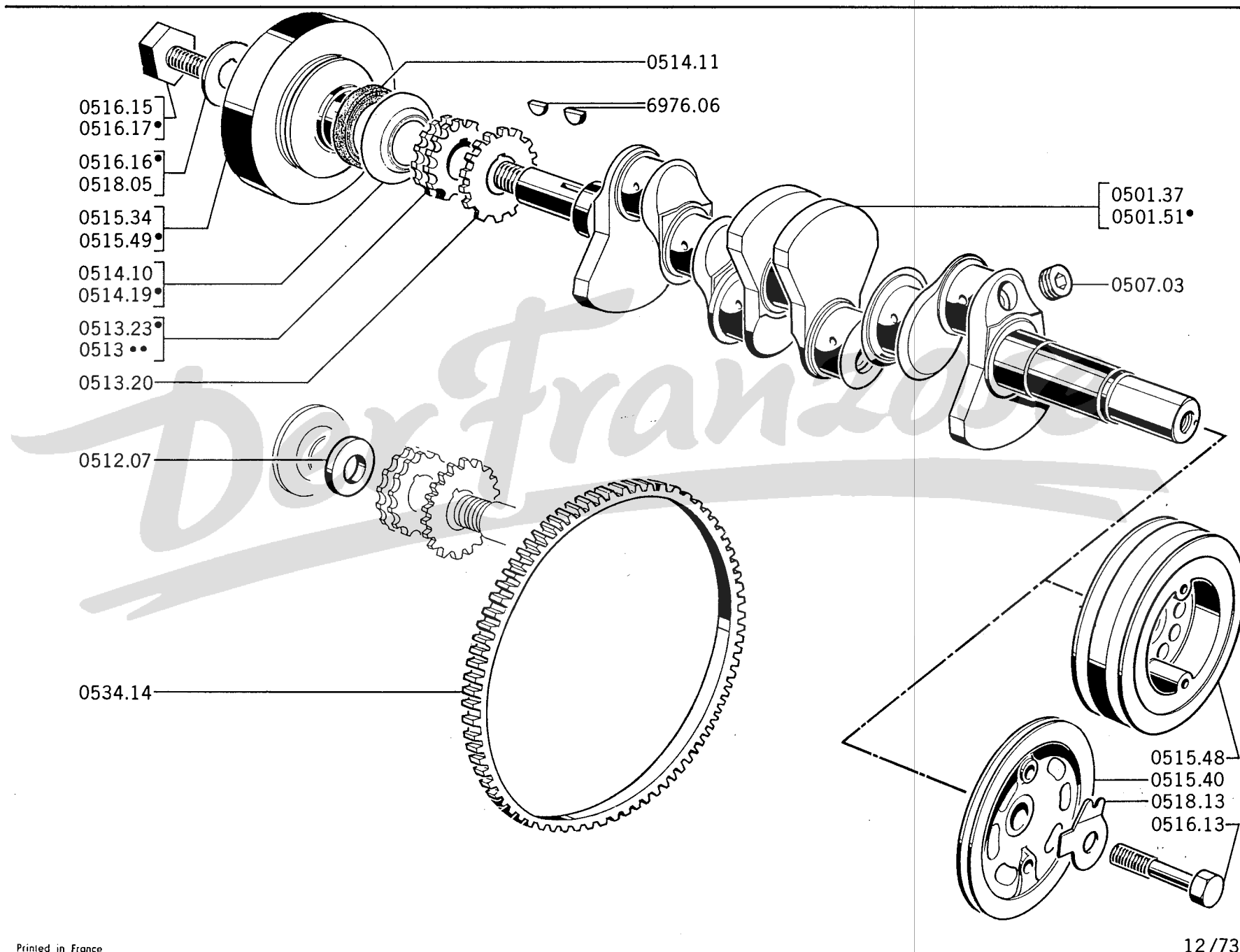

06 A - 204

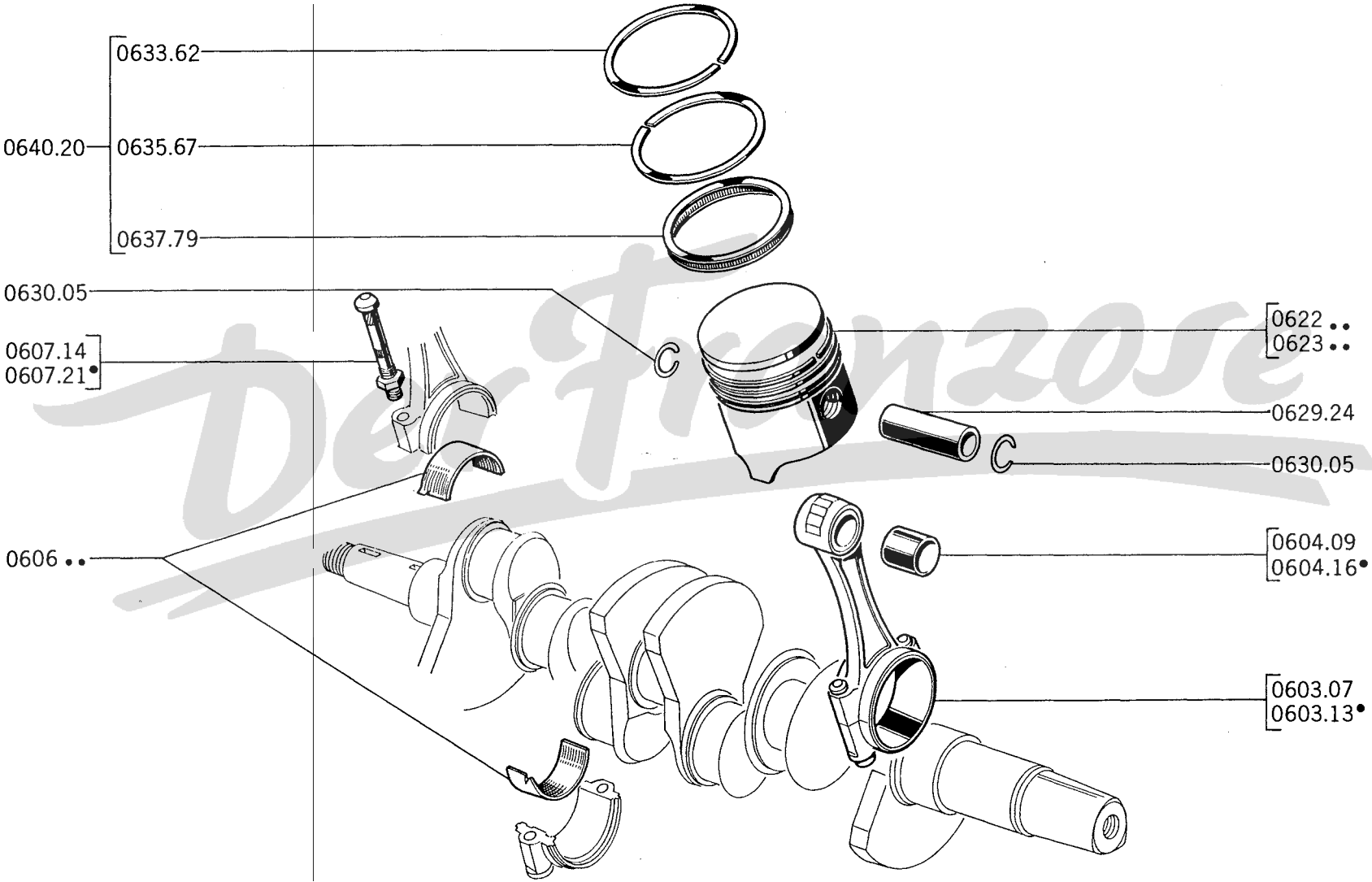

Satz PLEUELSTANGEN (4 Stück) mit Büchsen, Pleuellagerdeckel, ohne Lagerschale (nach Gewicht zusammengestellt) :

- 0603.07 → 204:6.105.234;GL:9.008.275;B:7.584.298;U4:6.510.608 1
- 0603.13 → 204:6.105.235;GL:9.008.276;B:7.584.299;U4:6.510.609 1

PLEUELBUCHSE :

- 0604.09 19,8 x 22,5 x 27 (Normalmass) → 204:6.069.051,8.624.718;B:6.739.488; C:6.414.238,6.473.081;U4:6.501.732 4
- 0604.16 20,05 x 21,96 x 27 (Normalmass) → 204:6.069.052;8.624.719;B:6.739.489; C:6.414.239,6.473.082;U4:6.501.733 4

PLEUELLAGERSCHALE zweiteilig :

Mass	Normalmass	Untermass 0,30	Untermass 0,50	
für Kurbelzapfen	Ø 44.975 bis 44.991	Ø 44.675 bis 44.691	Ø 44.475 bis 44.491	
Teilnummer	0606.19	0606.41	0606.42	→ 204:6.072.942,8.723.529;B:6.778.505; C:6.417.347,6.484.873;U4:6.503.021
	0606.40	0606.41	0606.42	→ 204:6.072.943,8.723.530;B:6.778.506; C:6.417.348,6.484.874;U4:6.503.022

- 0607.14 PLEUELSCHRAUBE 9,25 x 53,5 mm., → 204:6.105.234;GL:9.008.275;B:7.584.298; U4:6.510.608 8

- 0607.21 PLEUELSCHRAUBE 9,25 x 55,5 mm. → 204:6.105.235;GL:9.008.276;B:7.584.299; U4:6.510.609 8

KOLBEN mit Kolbenbolzen und Kolbenringen :

Bezeichnung	Für Zylinder- taufbüchse	A	B	C	204		204 B		Cabriolet	Coupé	204 U4
					ohne Servo-Bremsen	mit Servo-Bremsen	ohne Servo-Bremsen	mit Servo-Bremsen			
Teilnummer	Kompression 8,8	1 Kerbe	2 Kerben	3 Kerben	→ 6.065.597	6.308.790	6.632.000	6.690.911	6.407.174	6.456.413	6.500.900
			0623.34 a	0623.35 a	→ 6.065.598	6.308.791		6.690.912	6.407.175	6.456.414	6.500.901
					→ 6.066.634	6.338.428		6.704.295	6.409.878	6.460.729	6.500.980
			0623.34	0623.35	→ 6.066.635	6.338.429		6.704.296	6.409.879	6.460.730	6.500.981

- 0629.24 KOLBENZOLZEN Normalmass Ø 20,50 mm. 4
- 0630.05 SPRENGRING für Kolbenbolzen 8
- 0633.62 KOMPRESSIÖNSRING verchromt 4
- 0635.67 KOMPRESSIÖNSRING 4
- 0637.79 ÖLABSTREIFRING 4
- 0640.20 Satz KOLBENRINGE (12 Stück) 1

a) alle 4 wechseln

XLD	A → 204BD:7.955.000	A
XL4D	B → 204BD:7.955.001;U4D:7.880.001	B

Satz PLEUELSTANGEN (4 Stück) mit Büchsen und Pleueldeckeln, Lagerschalen (nach Gewicht zusammengestellt zusammengestellt) :

0603.09	→ 204BD:7.933.923	1	
0603.14	→ 204BD:7.933.924	1	1

0604.13	PLEUELBUCHSE 22 x 24 x 27,4 mm.	4	4
---------	--------------------------------------	---	---

PLEUELLAGERSCHALEN zweiteilig :

Mass	Normalmass	Untermass 0,30	Untermass 0,50		
für Kurbelzapfen	∅ 44,975 bis 44,991	∅ 44,675 bis 44,691	∅ 44,475 bis 44,491		
Teilnummer	0606.40	0606.41	0606.42	4	4

0607.14	PLEUELSCHRAUBE 9,25 x 53,5 mm., mit 9 mm. Gewinde → 204BD:7.933.923	8	
---------	---	---	--

0607.21	PLEUELSCHRAUBE 9,25 x 55,5 → 204BD:7.933.924	8	8
---------	--	---	---

0623.12	KOLBEN «Karl Schmidt» mit Kolbenbolzen und Kolbenringen, Kennzeichnung «D»	4	
---------	--	---	--

0629.28	KOLBENBOLZEN 13 x 22 x 66 mm., Normalmass (weisse Markierung)	4	
---------	---	---	--

0629.42	KOLBENBOLZEN 13 x 22 x 69 mm., Normalmass (weisse Markierung)		4
---------	---	--	---

KOMPRESSIONSRING :

0633.75] verchromt [1,5 mm. dick	4	
0633.83		1,75 mm. dick		4

0635.80	1,5 mm. dick	4	
---------	--------------------	---	--

0635.82	2 mm. dick		4
---------	------------------	--	---

0637.82	ÖLABSTREIFRING, 4 mm. dick	4	
---------	----------------------------------	---	--

0637.88	ÖLABSTREIFRING, 3 mm. dick		4
---------	----------------------------------	--	---

0640.22	Satz KOLBENRINGE (12 Stück)	1	
---------	-----------------------------------	---	--

0640.30	Satz KOLBENRINGE (12 Stück)		1
---------	-----------------------------------	--	---

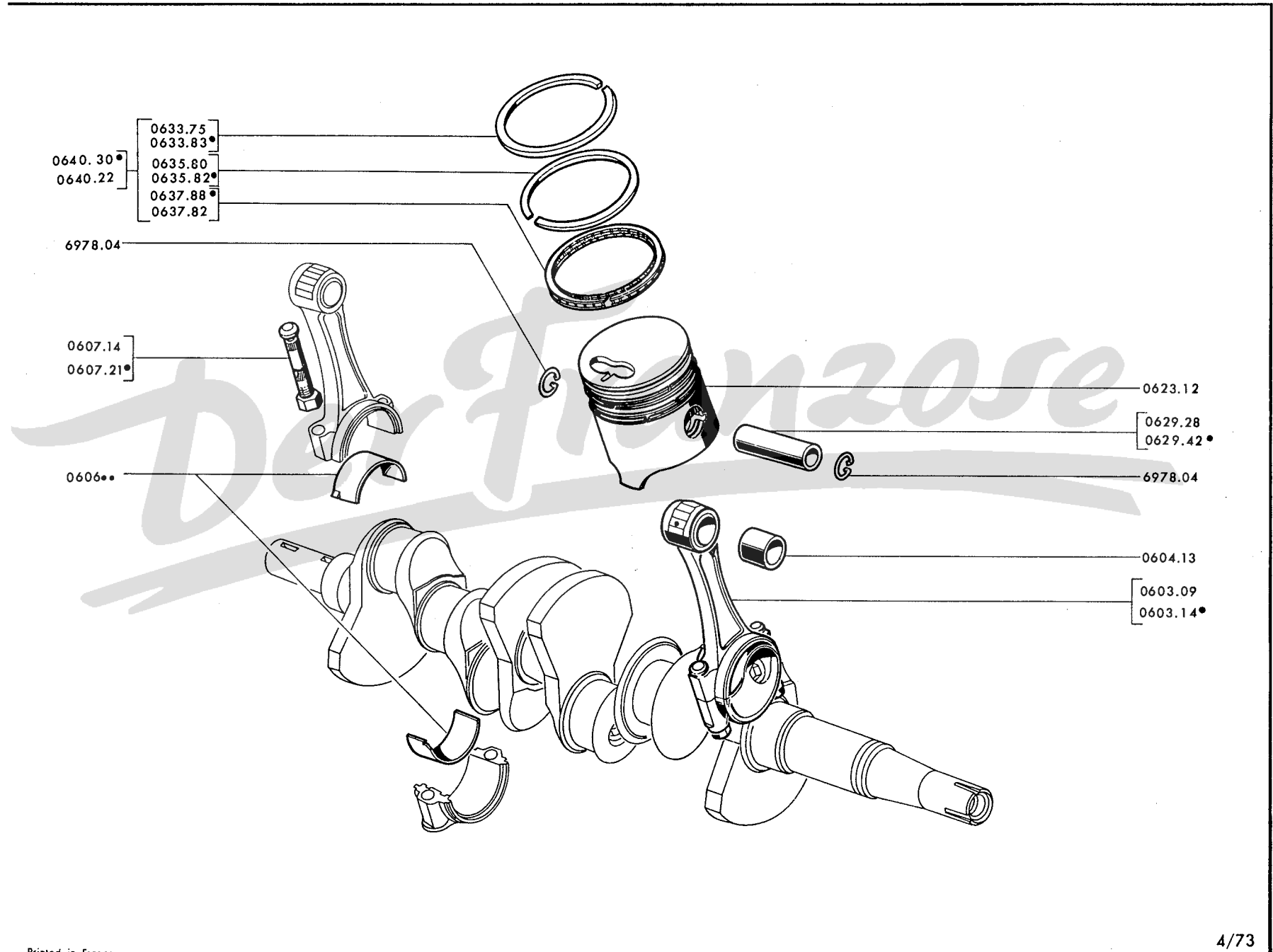

08 A - 204

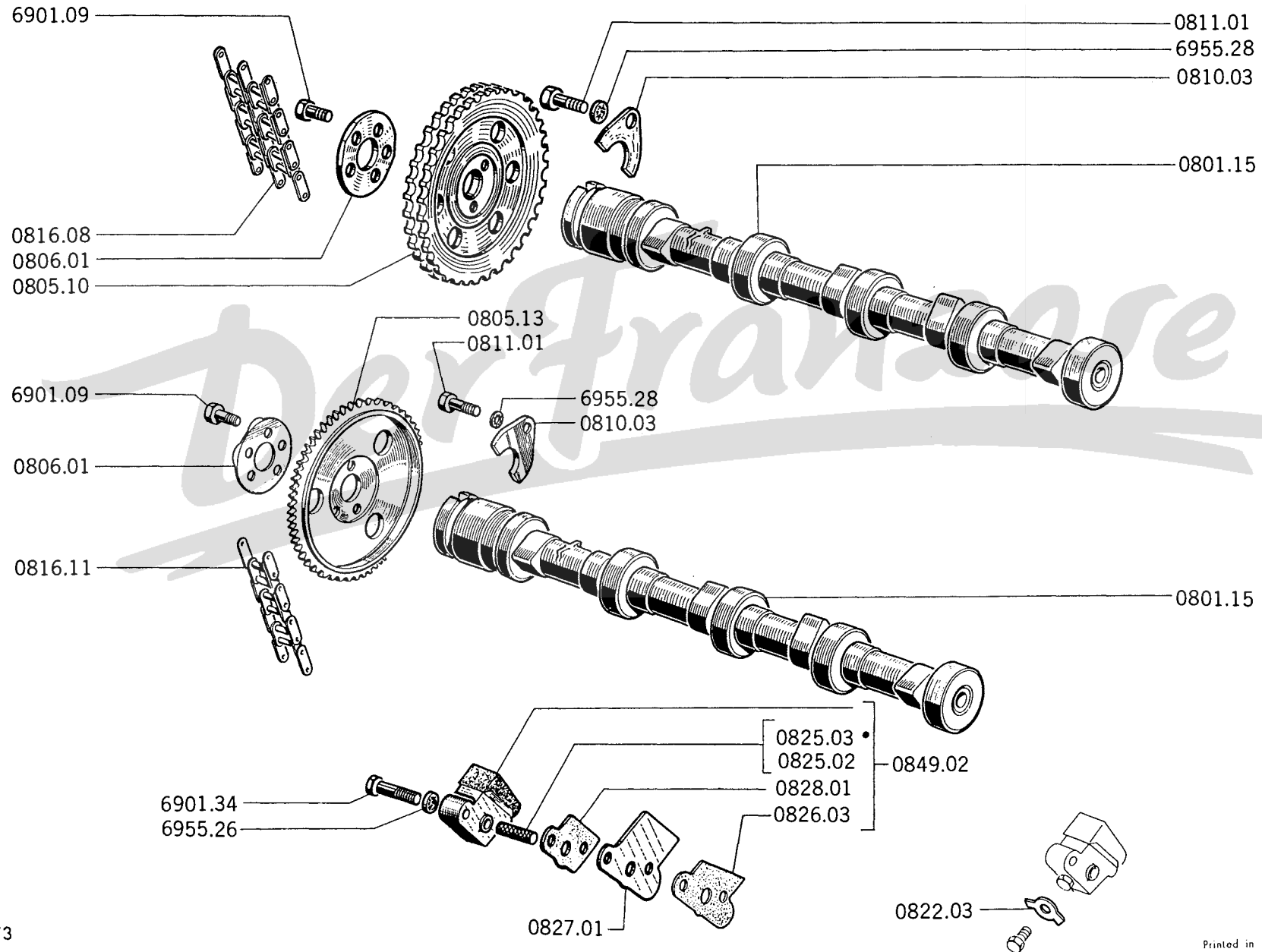

0801.15	NOCKENWELLE (Kettenrad 0805.10 → 204:6.060.949, 6.215.624; B:6.632.000, 6.627.274 montieren)	1
0805.10	KETTENRAD 38 ▲▲▲ → Salon 1969	1
0805.13	KETTENRAD 38 ▲▲▲ → Salon 1969	1
0806.01	SICHERUNGSSCHEIBE	1
0810.03	ANSCHLAG	1
0811.01	SECHSKANTSCHRAUBE 8 x 18 mm.	1
0816.08	STEUERKETTE → Salon 1969	1
0816.11	STEUERKETTE → Salon 1969	1
0822.03	SICHERUNGSBLECH	1
0825.03	ÖLSIEB] → 204:6.065.100, 6.290.300; B:6.632.000, 6.683.800; [.....	1
0826.03	DICHTUNG] Kabriolett:6.405.100; Coupé:6.453.800; U4:6.500.800 [.....	1
0825.02	ÖLSIEB] → 204:6.065.101, 6.290.301; B:6.683.801; Kabriolett: [.....	1
0826.01	DICHTUNG] 6.405.101; Coupé:6.453.801; U4:6.500.801 [.....	1
0827.01	PLATTE für Kettenspanner	1
0828.01	DICHTUNG	1
0849.02	REPARATURSATZ für Kettenspanner	1

0802.07	NÖCKENWELLE mit Scheibenfeder und Zahnrad	1
0519.04	SCHEIBENFEDER	1
0816.10	STEUERKETTE	1
0817.16	ZWISCHENRAD doppelreihig 38/26 ▲▲▲	1
0817.18	LAGERBÜCHSE 22 x 25 x 34,5 mm., (jedoch nach dem Einpressen nachbohren)	1
0818.11	BOLZEN Ø 22 x 71 mm.	1
0818.12	BOLZEN Ø 22,3 x 69 mm., (Reparaturausführung)	1
0820.02	KERBSTIFT 4 x 12 mm.	1
0820.04	SECHSKANTSCHRAUBE 6 x 47 mm., für Kettenspanner	2
0822.03	SICHERUNGSBLECH für Verschlusschraube	1
0824.04	DISTANZSCHEIBE 22 x 34 x 1,8 mm.	1
0825.06	ÖLSIEB für Kettenspanner	1
0826.03	DICHTUNG für Platte	1
0827.03	PLATTE für Kettenspanner	1
0828.01	DICHTUNG für Kettenspanner	1
	GLEITSCHUH kpl., für Kettenspanner :	
0829.02	unten → 204 BD:6.643.245	1
0829.03	oben	1
0829.04	unten → 204 BD: 6.643.246	1
0849.03	REPARATURSATZ für Kettenspanner	1

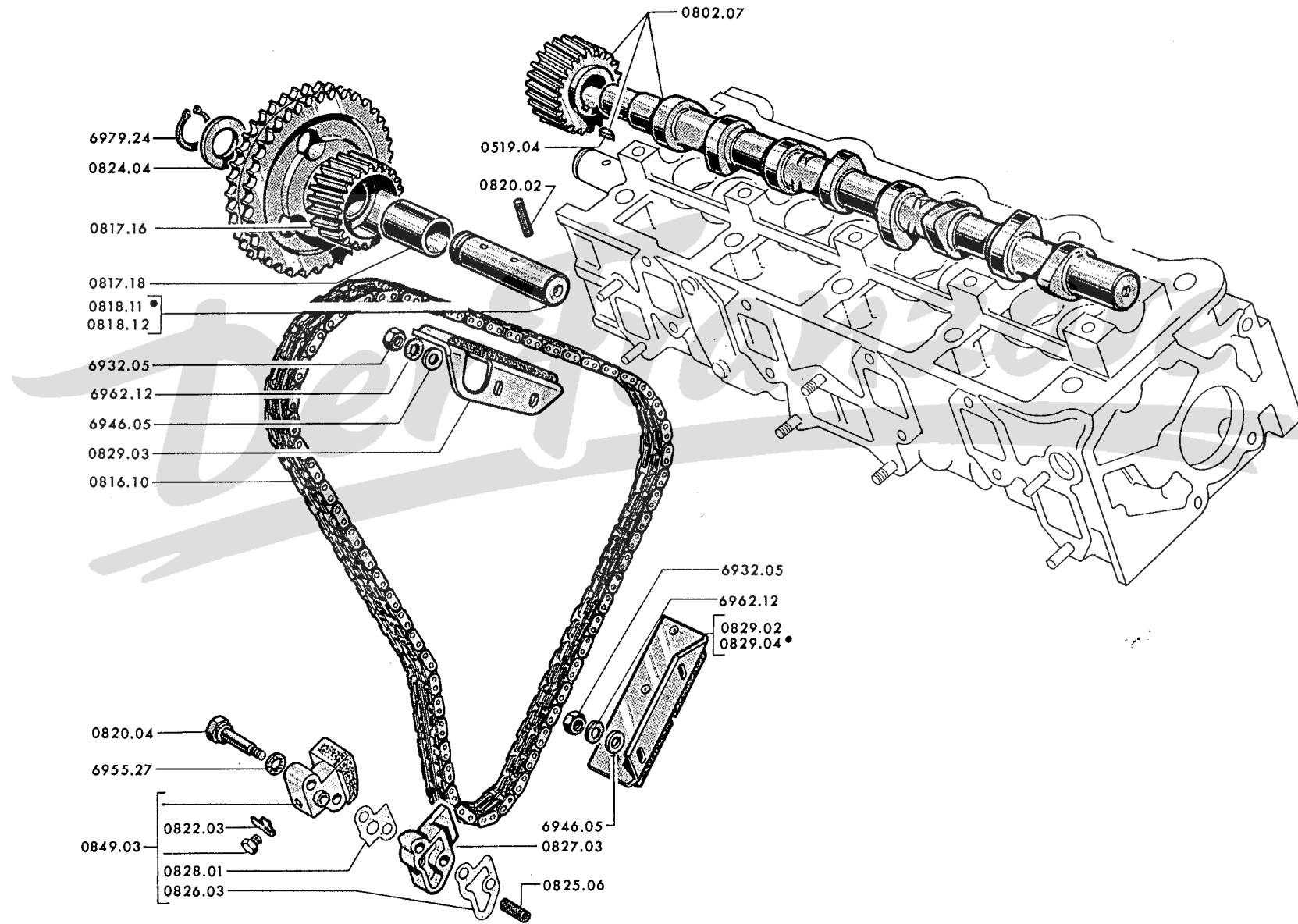

09A - 204

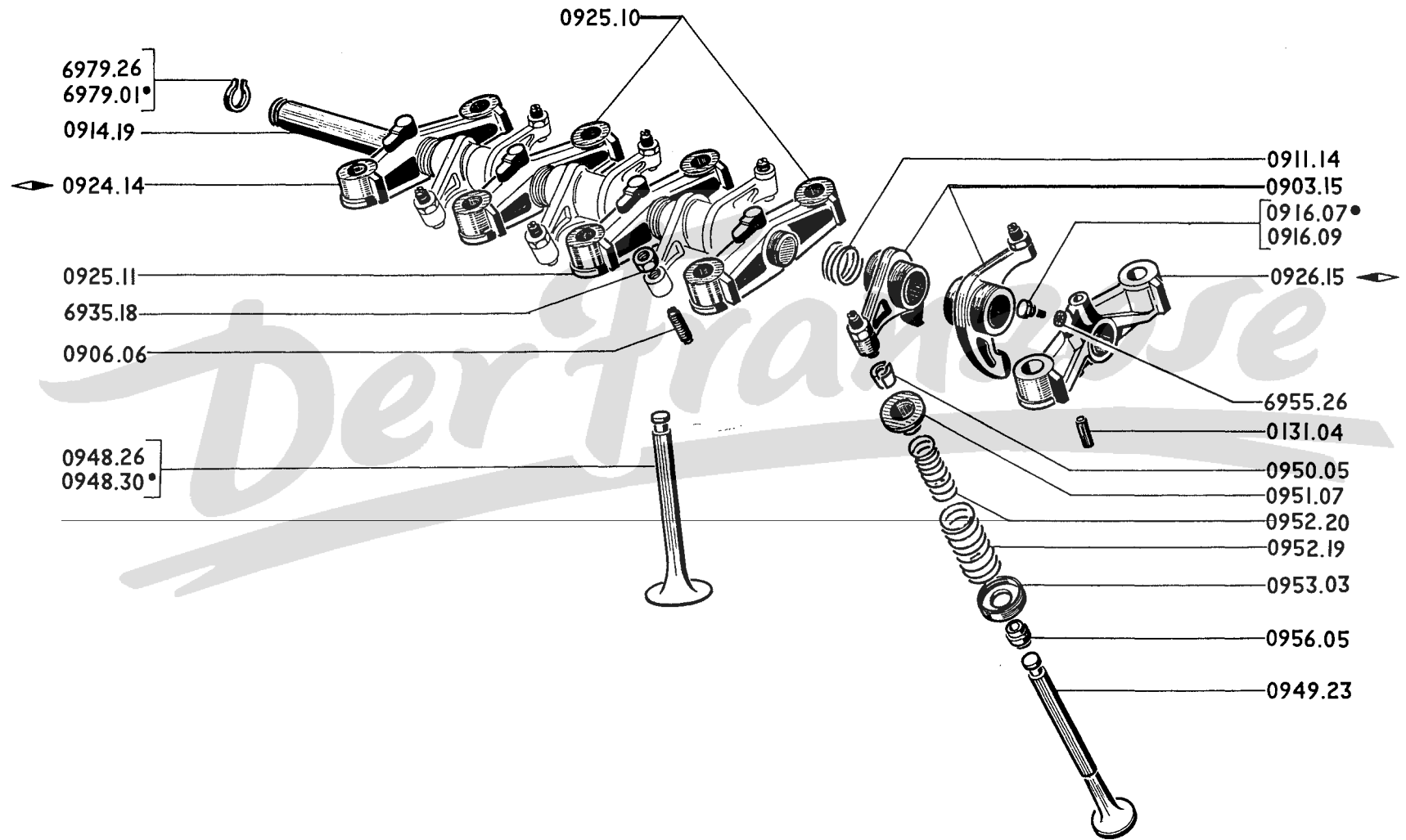

0903.15	KIPPHEBEL	8
0906.06	NACHSTELLSCHRAUBE 8 x 26,5 mm.	8
0911.14	DRUCKFEDER	4
0914.19	WELLE 20 x 390 mm., mit Verschlussdeckeln	1
0916.07	SECHSKANTSCHRAUBE 6 x 8,5 mm., mit Stift → 204:6.074.558, 8.746.905; B:6.788.245; C:6.418.280, 6.487.083; U4: 6.503.421	1
0916.09	SECHSKANTSCHRAUBE 6 x 12 mm., mit Stift → 204:6.074.559, 8.746.906; B:6.788.246; C:6.418.281, 6.487.084; U4: 6.503.422	1
0131.04	ZYLINDERSTIFT 5 x 18, für Kipphebelbock	2
	KIPPHEBELBOCK:	
0924.14	↔	1
0925.10	für Zwischenlager	2
0925.11	für mittleres Lager	1
0926.15	↔ (→ 204:6.074.558, 8.746.905; B:6.788.245; C:6.418.280, 6.487.083; U4:6.503.421 ist 1 Schraube 0916.09 zu montieren)	1
0948.26	EINLASSVENTIL → Salon 1969	4
0948.30	EINLASSVENTIL → Salon 1969	4
0949.23	AUSLASSVENTIL	4
0950.05	VENTILKEGELHÄLFTE	16
0951.07	VENTILFEDERTELLER	8
0952.19	DRUCKFEDER aussen	8
0952.20	DRUCKFEDER innen	8
0953.03	VENTILFEDERTELLER	8
0956.05	MANSCHETTE 7,8 x 10,7 mm., mit Feder und Klammer	8

	EINSTELLKORN für Ventile:		
0906.07	13,5 x 2,3	
0906.08	13,5 x 2,4	
0906.09	13,5 x 2,5	
0906.10	13,5 x 2,6	
0906.11	13,5 x 2,7	
0906.12	13,5 x 2,8	8
0906.13	13,5 x 2,9	
0906.14	13,5 x 3	
0906.15	13,5 x 3,1	
0906.16	13,5 x 3,2	
0906.17	13,5 x 3,3	
}-----			
0942.10	STÖSSEL Normalmass Ø 34mm	8
0948.28	EINLASSVENTIL	4
0949.26	AUSLASSVENTIL	4
0950.05	Ventildeckelhälfte	16
0951.09	VENTILFEDERTELLER	8
0952.19	VENTILFEDER aussen	8
0952.20	VENTILFEDER innen	8
0953.03	VENTILFEDERTELLER	8

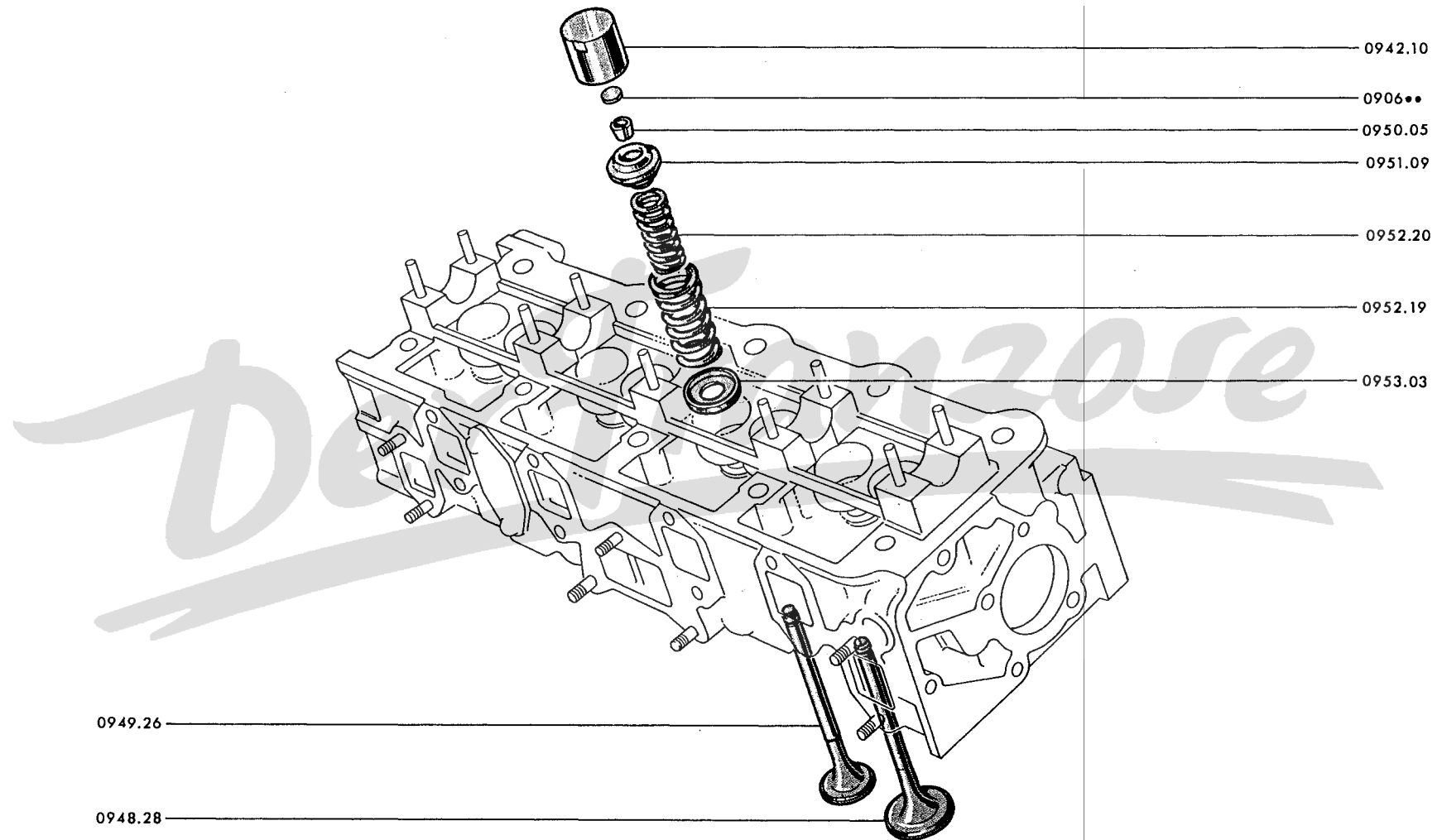

1 – M O T O R A U S R U S T U N G

204 - 1

ÖLZIRKULATION, MOTORKÜHLUNG, KRAFTSTOFFZUFUHR, AUSPUFFANLAGE, MOTORÄUFHANGUNG

12/73	10/A	Ölpumpe	12/73	14/M	Luftfilter (mit Vorwärmung) (Folge)
4/73	10/B		12/73	14/N	
4/73	11/A	Ölfilter	12/73	14/O	Ölbadluftfilter (ohne Vorwärmung)
11/72	11/B		12/73	14/P	
11/72	11/C	Ölzirkulation, Ölmesstab	12/73	14/Q	Ölbadluftfilter (mit Vorwärmung)
4/73	11/D		12/73	14/R	
4/73	12/A	Wasserpumpe für auskuppelbaren Ventilator	12/73	14/S	Ölbadluftfilter (ohne Vorwärmung) XL4D
4/73	12/B		12/73	14/T	
7/73	12/C	Ventilator auskuppelbar	12/73	14/U	Kraftstopfpumpe (SEV-MARCHAL und AC)
7/73	12/D		12/73	14/V	
7/73	12/D1	Spannrolle, Keilriemenscheibe XL4D	12/73	14/W	Kraftstopfpumpe (GUIOT)
7/73	12/D2		12/73	14/X	
4/73	12/E	Wasserpumpe, Ventilator nicht auskuppelbar	12/73	15/A	Kraftstoffbehälter, Kraftstoffanzeigergerät
11/72	12/F		11/72	15/B	
11/72	13/A	Kühler	11/72	15/C	Kraftstoffleitungen
11/72	13/B		4/73	15/D	
11/72	13/C	Kühler (Folge)	4/73	15/E	Diesel-Kraftstoffleitungen
11/72	13/D		4/73	15/F	
11/72	13/E	Wasserkühlung : Kühler, Entgasungsbehälter (ausser Kalte Länder)	4/73	16/A	Gaspedal, Regulierung, Kabel
11/72	13/F		11/72	16/B	
11/72	13/G	Wasserkühlung : Kühler, Entgasungsbehälter (Kalte Länder)	11/72	16/C	Gasregulierung am Vergaser
4/73	13/H		11/72	16/D	
4/73	13/I	Wasserkühlung : Kühler, Entgasungsbehälter (Folge)	11/72	16/E	Leerlaufverstellung, Stoppzug (Dieselmotor)
4/73	13/J		11/72	16/F	
11/72	14/A	Vergaser	11/72	17/A	Auspuffanlage
11/72	14/B		11/72	17/B	
11/72	14/C	Vergaserdeckel, Schwimbernadelventil Luftklappe Schwimmer	11/72	17/C	Motoraufhängung (Benzinmotor) (mit 3 Gummilagern)
11/72	14/D		11/72	17/D	
11/72	14/E	Vergasergehäuse, Düsen, Dichtungen	11/72	18/A	Motoraufhängung (mit 4 Gummilagern)
11/72	14/F		11/72	18/B	
11/72	14/G	Vergaser : Membranpumpe (Einzelteile)	11/72	18/C	Kraftstoff-Filter
11/72	14/H		11/72	18/D	
12/73	14/I	Luftfilter (ohne Vorwärmung)	11/72	19/A	Einspritzpumpe, Einspritzdüsen (Dieselmotor)
12/73	14/J		11/72	19/B	
12/73	14/K	Luftfilter (mit Vorwärmung)	4/73	19/C	
12/73	14/L		4/73	19/D	

		A	B	C
A – Benzinmotor		A		
B – Dieselmotor → 204BD:6.643.245			B	
C – Dieselmotor → 204BD:6.643.246 und alle XL4D				C
6914.21	SECHSKANTSCHRAUBE 6 x 25 (→ 204:6.046.667; B:6.605.555)	4		
1001.25	ÖLPUMPE mit Deckel		1	
ÖLPUMPENDECKEL :				
1018.25	(4 Schrauben 6914.24 → 204:6.046.667; B:6.605.555 montieren)	1		
1018.27	ausser XL4D		1	
1018.28	XL4D			1
1019.04	DICHTUNG	1		
1019.06	DICHTRING «Impervia», 93 x 2		1	
1020.02	SICHERUNGSBLECH	2		
6914.24	SECHSKANTSCHRAUBE 6 x 30 (→ 204:6.046.668, 6.200.001; B:6.605.556, 6.650.001 und alle 204C, U4)	4		
1020.05	SPANNHÜLSE 8,5 x 10,07 x 15		2	
1021.01	ANLAUFSCHIBE für Zahnrad			1
1023.06	ANTRIEBSRAD 22 ▲▲▲ → Salon 1968	1		
1023.08	ANTRIEBSRAD 22 ▲▲▲ → Salon 1968	1		
0513.17	Satz ANTRIEBSRÄDER für Ölpumpe und Zündverteiler → Salon 1968	1		
1023.07	MITNEHMER		1	
1023.09	ZAHNRAD, Kpl.			1
1028.09	WELLE mit Mitnehmer	1		
1032.03	Satz ROTOREN Innen- und Aussenteil (1 Dichtung 1019.04 → 204:6.046.667; B:6.605.555 montieren)	1		
1033.05	ÖLPUMPENZAHNRAD 6 ▲▲▲			1
1034.06	ÖLPUMPENZAHNRAD für Lagerbolzen			1
1035.06	LAGERBOLZEN für Ölpumpenzahnrad 14,06 x 44 ausser XL4D			1
1035.07	LAGERBOLZEN für Ölpumpenzahnrad 14,06 x 37 XL4D			1
1036.01	HALTER zur Befestigung des Lagerbolzens ausser XL4D			1
1041.07	(siehe Seite 51 GH)			
1041.08	GUMMIDICHTUNG	1	1	1
1046.12	ÖLSIEB	1	1	1

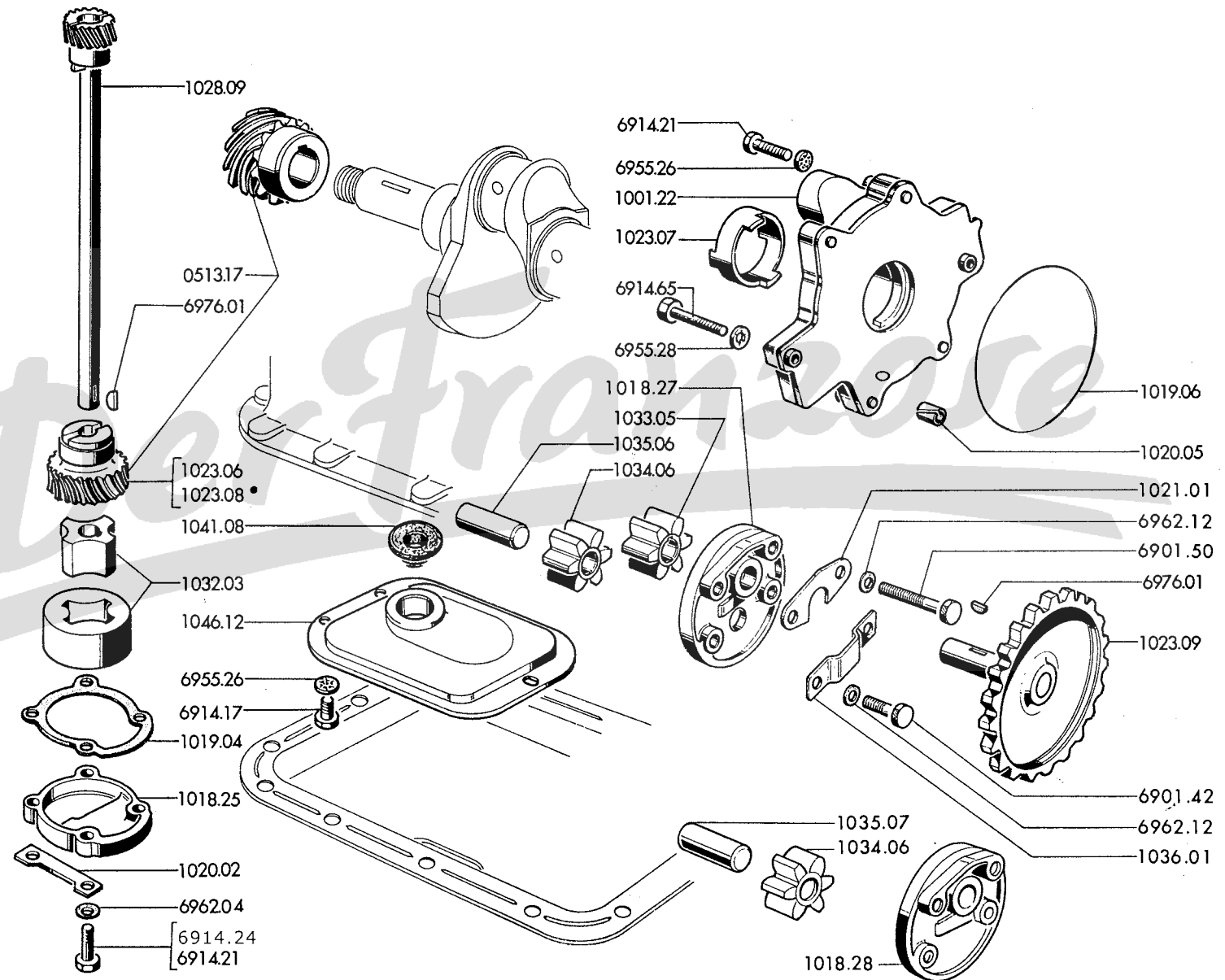

11 A - 204

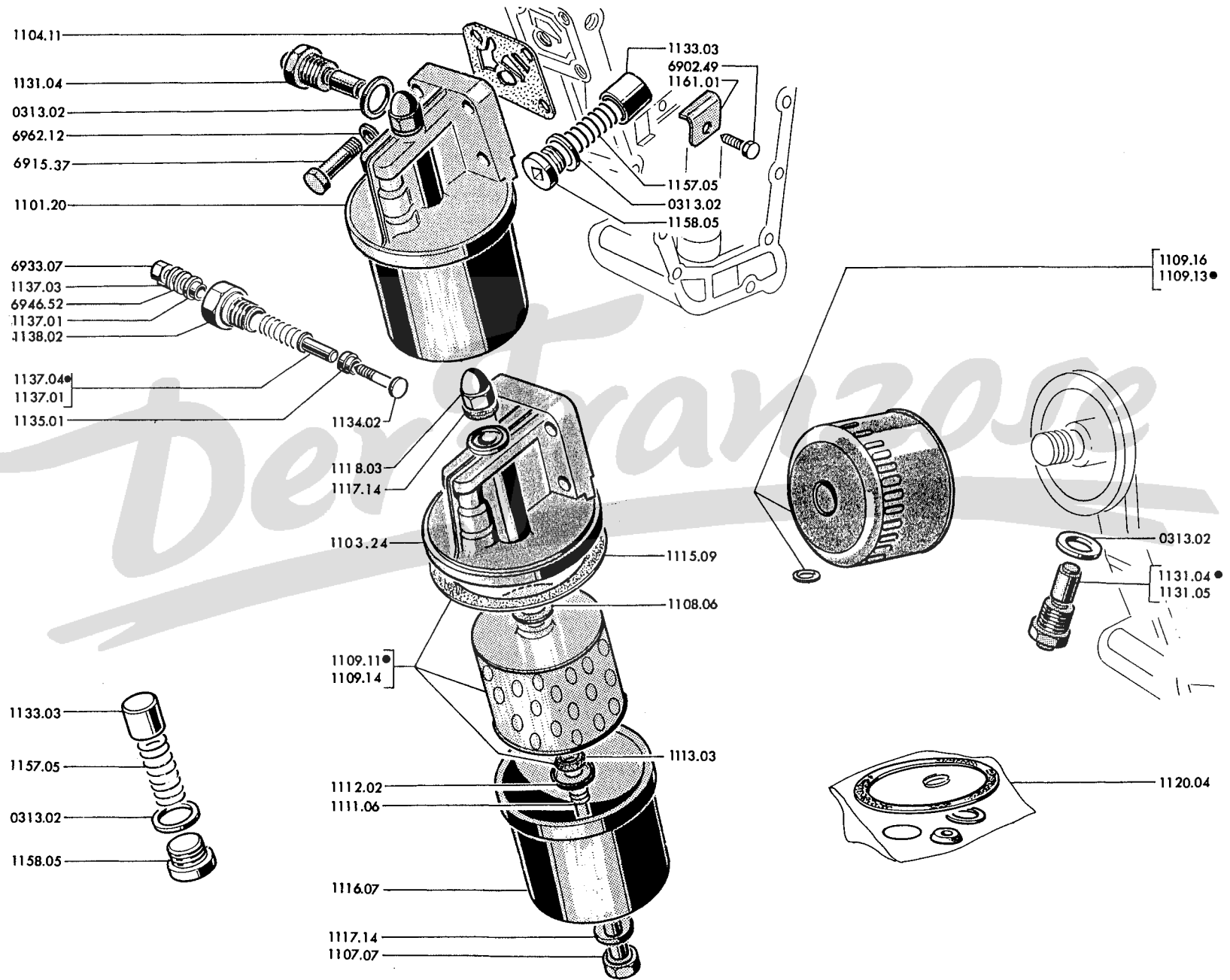

<p>A – Filtereinsatz aus Papier → 204 BD:6.643.245; Benzinmotor → 204:6.084.196, 8.855.321; B:7.533.652; U4:6.505.924 und alle 204 C-..... A</p> <p>B – Filtereinsatz EASY-CHANGE → 204 BD:6.643.246; Benzinmotor → 204:6.084.197; 8.855.322; B:7.533.653; U4:6.505.925 B</p>	
1101.20	ÖLFILTER kpl., mit Öldruckschalter (Dieselmotor) 1
1103.24	ÖLFILTERGEHÄUSE kpl. 1
1104.11	DICHTUNG 1
1107.07	SECHSKANTSCHRAUBE 10 x 193 mm., Gewinde 1,50 mm. 1
1108.06	DICHTUNG für Filtereinsatz 1
FILTERELEMENT	
1109.11	Benzinmotor] Filtereinsatz aus Papier [..... 1
1109.14	Dieselmotor] 1
1109.13	Benzinmotor] Filtereinsatz EASY-CHANGE [..... 1
1109.16	Dieselmotor] 1
1111.06	DRUCKFEDER 1
1112.02	TELLERSCHEIBE 1
1113.03	KEGELDICHTRING 1
1115.09	DICHTUNG «Reinzolit» 87 x 98 x 0,25 mm. 1
1116.07	ÖLFILTERGEHÄUSE- UNTERTEIL 1
1117.14	DICHTRING aus Kupfer, 10,2 x 18 x 2 mm. 2
1118.03	HUTMUTTER 10 mm., Gewinde 1,50 mm. 1
1120.04	Satz DICHTUNGEN 1
1131.04	ÖLDRUCKSCHALTER kpl., mit Kolben 1
1133.03	KOLBEN 1
1134.02	KOLBENSTANGE → 204:6.069.441, 8.635.945; B:6.632.000, 6.743.577; C:6.414.642, 6.474.318; U4:6.501.836 und alle 204 BD 1
1135.01	FEDERTELLER 1
1137.01	ISOLIERSCHEIBE : - → 204:6.069.441, 8.635.945; B:6.632.000, 6.743.577; C:6.414.642, 6.474.318; U4:6.501.836 und alle 204 BD 2
	- → 204:6.069.442, 8.635.946; B:6.743.578; C:6.414.643, 6.474.319, U4: 6.501.837 1
1137.03	STECKVERBINDER (siehe Seite 12 CD) 1
1137.04	ISOLIERUNG → 204:6.069.442, 8.635.946; B:6.743.578; C:6.414.643, 6.474.319; U4: 6.501.837 1
1138.02	VERSCHLUSSCHRAUBE 1
1157.05	DRUCKFEDER 1
1158.05	VERSCHLUSSCHRAUBE 18 mm., Ölüberstromventil, Gewinde 1,50 mm. 1
0313.02	DICHTRING aus Metallasbest, 18,3 x 24 x 2 mm. 2
1161.01	ÖLLEITBLECH im Gehäuse ← (Benzinmotor) 1

A – Benzinmotor A
 B – Dieselmotor B

1013.02	SCHEIBE aus Kupfer 10,2 x 15 x 1,5 mm.....	2	2
1162.06	SCHMIERLEITUNG für Pumpennabe.....	1	
1165.06	HOHLSCHRAUBE 8 x 23 mm.,] für Schmierleitung [1
1165.07	HOHLSCHRAUBE 7 x 52,5 mm.,		1
1166.02	DICHTRING aus Kupfer, 8,2 x 14 x 1 mm., für Hohl-schraube.....	1	
1166.04	DICHTRING aus Kupfer, 10 x 17 x 3,5 mm., zwischen Deckel und Schmierleitung.....	1	
1170.07	FILZRING → 204:6.055.791; B:6.613.011.....	1	

FÜHRUNGSRÖHR	ÖLMESSTAB	ANWENDUNGEN
1171.05	1172.27 (161,5 mm. lang)	→ 204:6.055.791; B:6.613.011
1171.10 (◁ a)	1172.37 (460 mm. lang)	↔ 204:6.055.792, 6.200.001; B:6.613.012; 6.650.001 und alle 204 C, U4
1171.10	1172.39 (425 mm. lang)	204 BD

1178.20	ÜBERGANGSTUTZEN 18 x 21 x 50 mm.	1
1180.15	GUMMISCHLAUCH	1
1181.07	HALTEBLECH	1
1181.08	SCHLAUCHBAND	1
GUMMISCHLAUCH :		
1190.28	19 x 24 mm., → 204:6.032.079; B:6.600.307	1
1190.13	19 x 25 mm., ↻ ↗ 204:6.032.080, 6.200.001; B:6.600.308, 6.650.001 und alle C, U4, → Salon 1972	1
1190.19	19 x 35 mm., ↻ ↗ 204:6.032.080, 6.200.001; B:6.600.308, 6.650.001 und alle C und U4	1
1190.25	19 x 25 mm.] Kalte Länder und alle anderen Typen ↗ Salon 1972 [1
1190.26	7 x 14 mm.] Kalte Länder und alle anderen Typen ↗ Salon 1972 [1

a) → 204BD:6.110.501, 9.049.032; B:7.597.889; U4:6.512.040 ist um 64 mm., unteres Endstück zu verkürzen

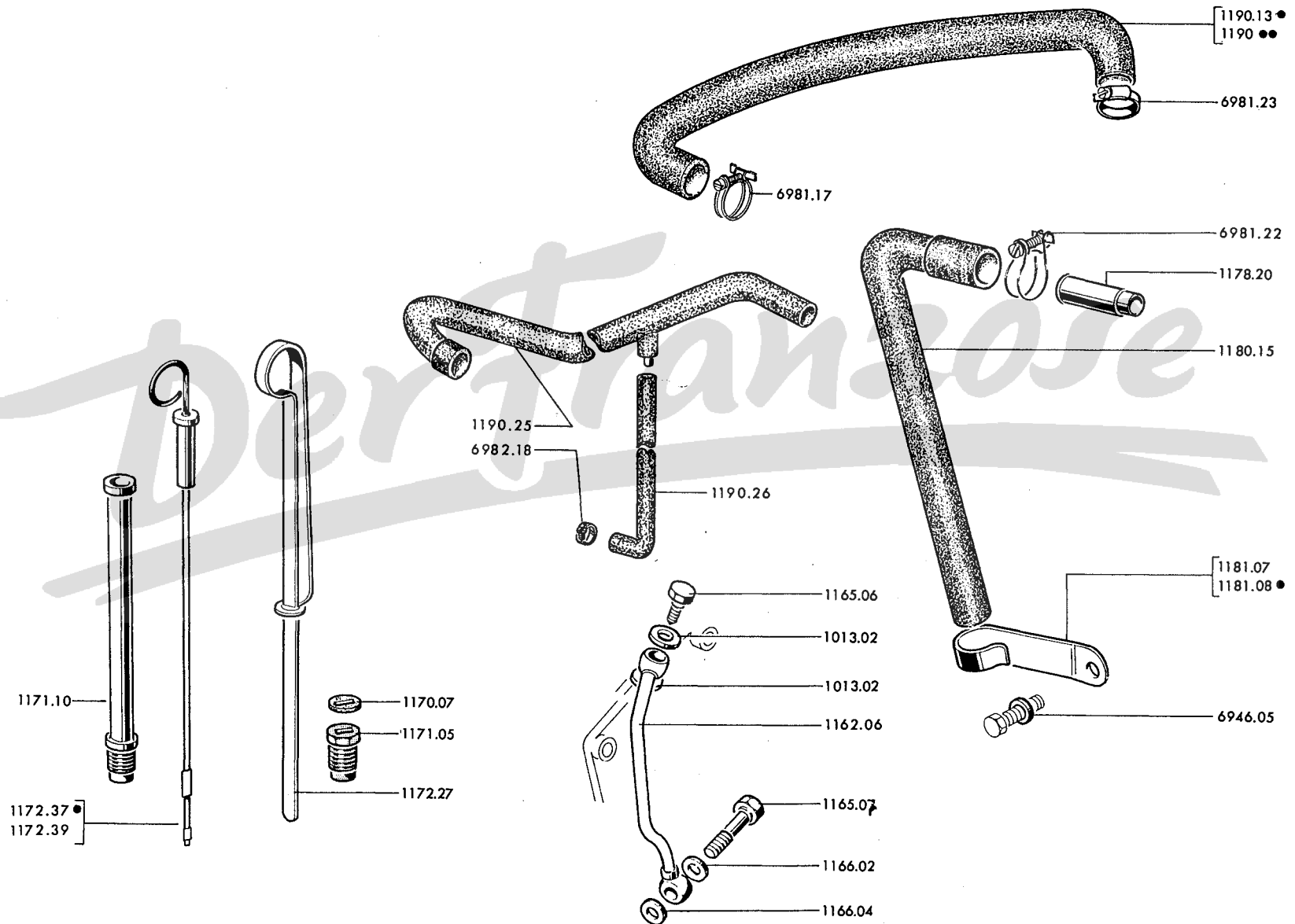

12 A - 204

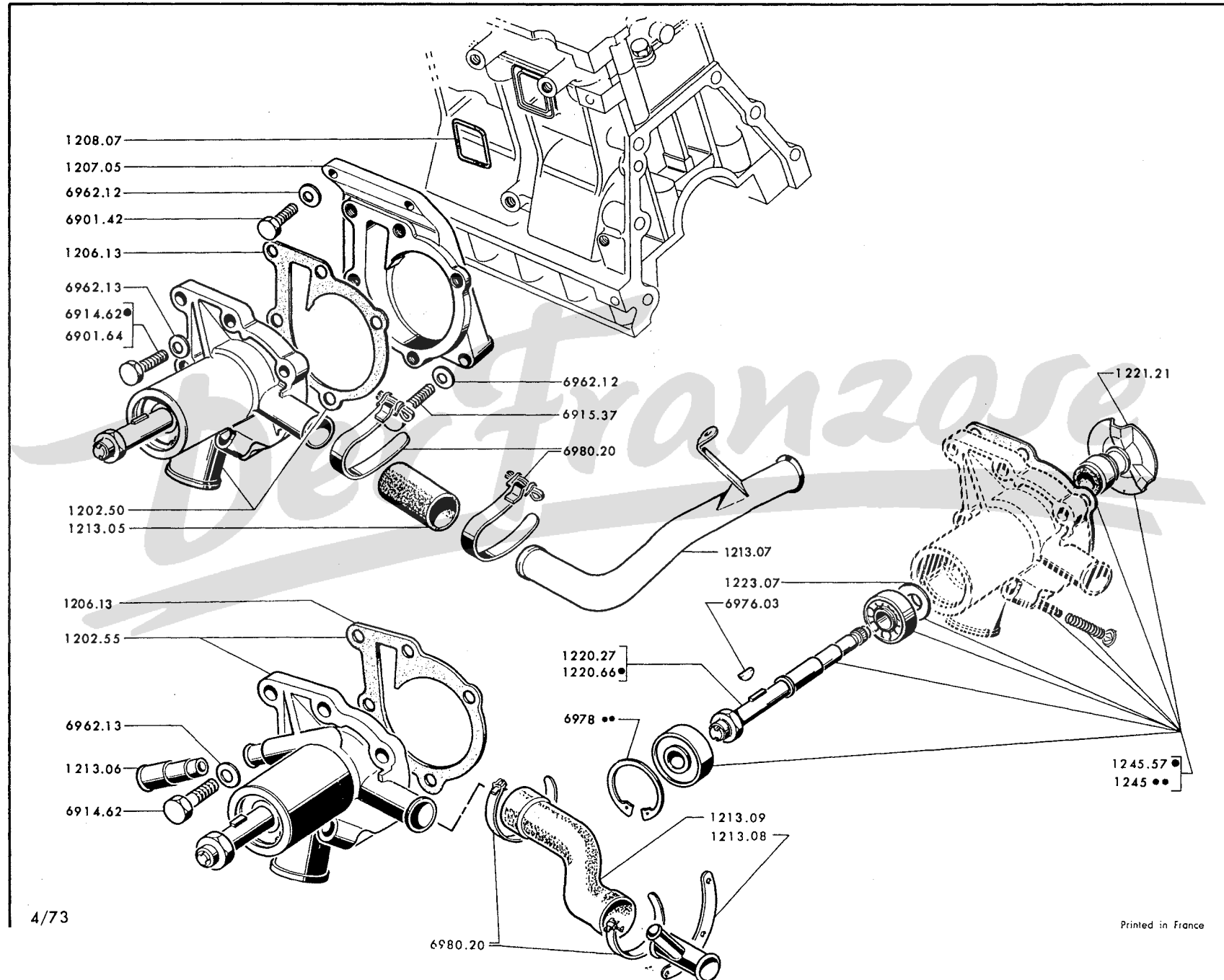

4/73

Printed in France

- 1202.50 WASSERPUMPE ohne Keilriemenscheibe, mit Dichtbeilage :
 Montage ohne Entgasungsbehälter
 (→ 204:6.002.630 sind 1 Lagerbock 1207.05 + 1 Sechskantschraube 6901.64 +
 1 Unterlegscheibe 6962.13 zu montieren) 1
- 1202.55 Montage mit Entgasungsbehälter
 (→ 204BD:7.911.197 sind 1 Verschlussklappe 1355.04 und 1 Schlauchband 6981.11 zu
 montieren) 1
- 1206.13 DICHTBEILAGE 1
- 1207.05 LAGERBOCK 1
- 1208.07 DICHRING 1
- 1213.07 RÜCKLAUFLEITUNG **XLD** und alle Benzinmotoren (siehe Seite 64 ST) 1
- 1213.08 ANSCHLUSSROHR, T - förmig **XL4D** 1
- 1213.05 GUMMISCHLAUCH **XLD** und alle Benzinmotoren (siehe Seite 64 ST) 1
- 1213.09 GUMMISCHLAUCH **XL4D** 1
- 1213.06 ANSCHLUSSROHR → 204:6.088.171;GL:8.871.830;B:7.539.495;BD:7.911.181;U4:6.506.389
 und alle **XL4D** 1
- 1220.27 WELLE mit Mutter und Scheibenfeder → 204:6.052.657;B:6.609.586 1
- 1220.66 WELLE mit Mutter und Scheibenfeder → 204:6.052.658;B:6.609.587 und alle anderen Typen ... 1
- 1221.21 FLÜGELRAD mit Abdichtung 1
- 1223.07 STAUSCHEIBE → 204:6.052.658;B:6.609.587 und alle anderen Typen 1

SICHERUNGSRING innen Ø 42 mm.

Breite	1,75	1,80	1,85	1,90	1,95	
Teilnummer	6978.06	6978.07	6978.08	6978.09	6978.10	1

REPARATURSATZ :

- 1245.16 ohne Kugellager → 204:6.002.630 1
- 1245.56 ohne Kugellager (Benzinmotor → 204:6.002.631 und alle Dieselmotoren) 1
- 1245.57 mit Kugellagern 1

Nabe aus Stahl	A → 204GL:9.121.418;B:7.622.456;BD:7.948.195;U4:6.514.939 .. A
Nabe aus Leichtmetall	B → 204GL:9.121.419;B:7.622.457;BD:7.948.196;U4:6.514.940 und alle XL4D B

1250.43	KEILRIEMENSCHIEBE mit Kollektor und Elektromagnet	1	1
1251.11	NABESCHIEBE bei einfacher Lagerung	1	1
LÜFTERFLÜGEL, 6 Flügel :			
1254.13] XLD [.....	1	
1254.19]		1
1254.22	XL4D		1
1259.03	VENTILATORNABE Kpl., mit Kugellagern (→ 204:6.069.070,8.625.401;B:6.632.000, 6.739.697;U4:6.501.738 und alle 204BD XL4D ist 1 Scheibe 1251.11 zu montieren)	1	
1259.08	VENTILATORNABE Kpl., mit Kugellagern	1	
1261.02	Satz KUGELLAGER (2 Stück) mit Ausgleichscheibe	1	
1261.04	DOPPELREIHENKUGELLAGER (2 Stück) mit Ausgleichscheibe	1	

SICHERUNGSRING Innen Ø 35 :

Stärke	1,50	1,60	1,70	1,80	} 1
Teilnummer	1263.01	1263.02	1263.03	1263.04	
Stärke	1,55	1,65	1,75	1,85	} 1
Teilnummer	1263.05	1263.06	1263.07	1263.08	
Stärke	1,50	1,55	1,60	1,65	} 1
Teilnummer	6978.01	6978.15	6978.16	6978.17	

1266.01	KOHLEBÜRSTE	1	1
1266.02	DRUCKFEDER für Kohlebürste	1	1
1267.06	BÜRSTENHALTER mit Kabel 58	1	1
1268.01	SCHENKELFEDER für Kohlebürste	1	1
0242.12	WÄRMUFÜHLER	1	1
0243.03	DICHTRING aus Metallasbest, 22,4 x 30 x 2 mm	1	1
1137.03	STECKVERBINDER für Wärmefühler (nicht für 204BD)	2	2

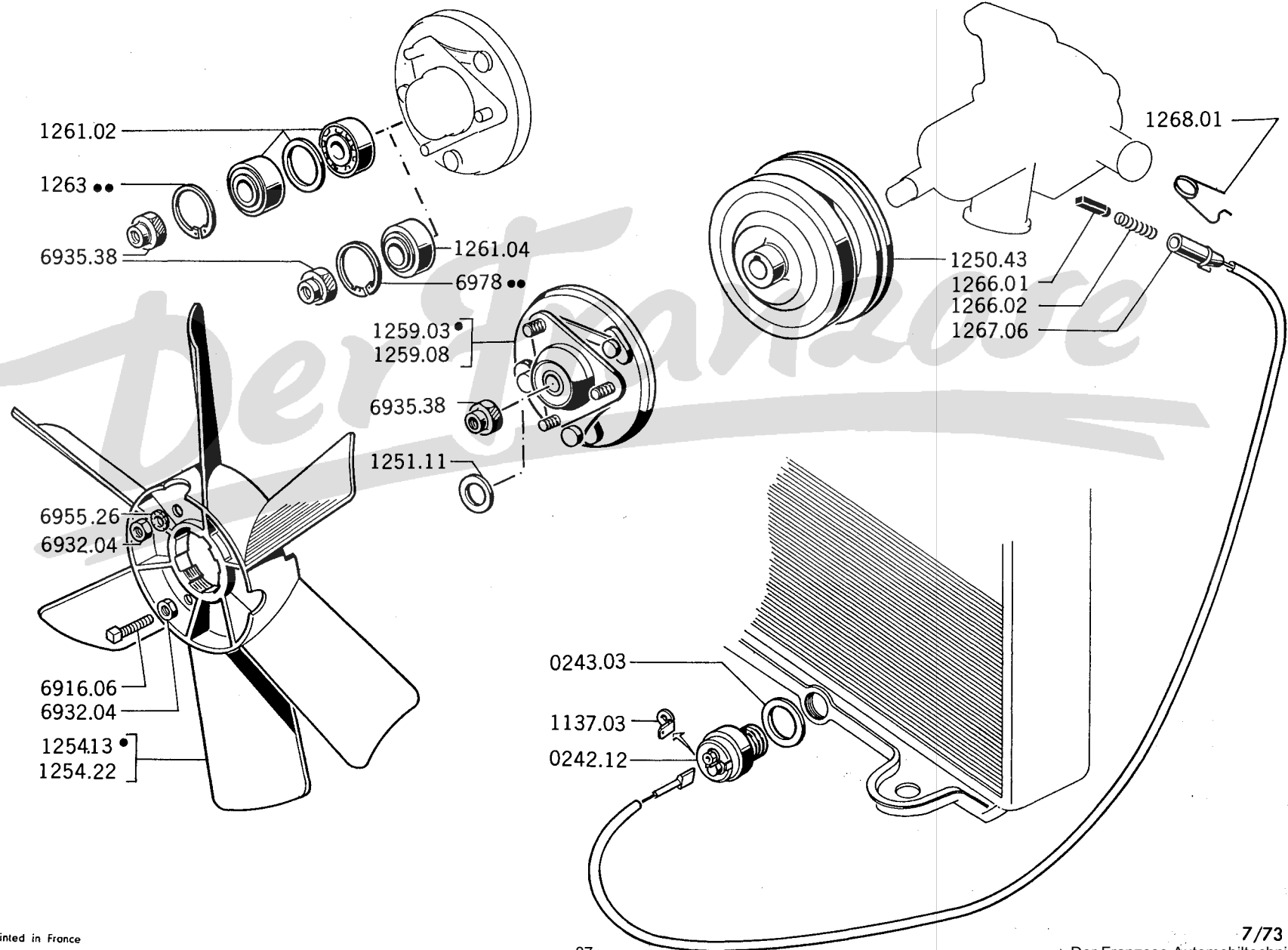

12D - 204

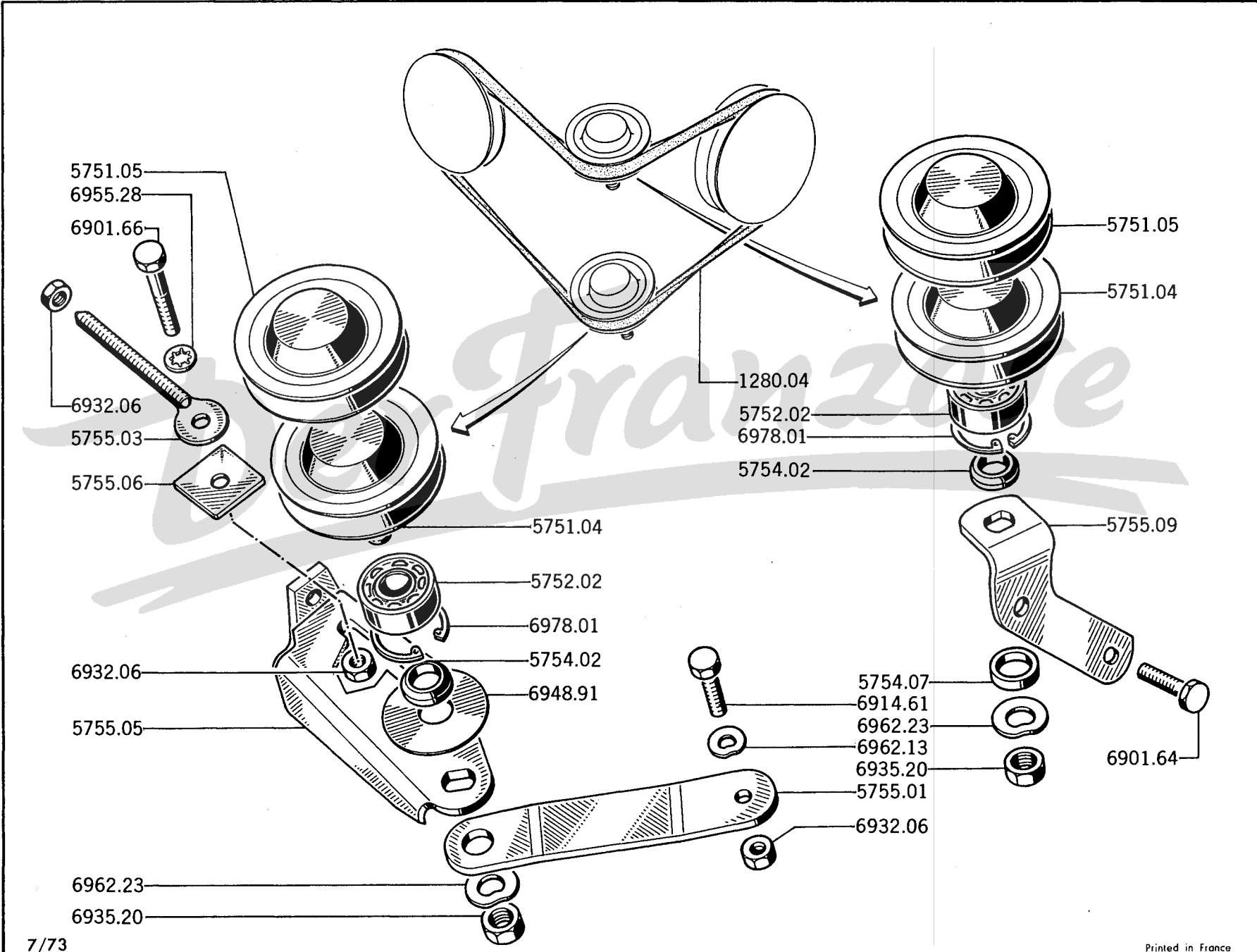

7/73

XL 4 D

1280.04	KEILRIEMEN 10 x 8	1
	SPANNROLLE (verstellbar und Festsitzend):	
5751.04	mit Kugellager, Bolzen, Befestigung	2
5751.05	nackt	2
5752.02	KUGELLAGER 15 x 35 x 11 mm.	2
5754.02	DISTANZSTÜCK 15,2 x 23 x 5 mm.	1
5755.03	SPANNSTANGE	1
5755.05	EINSTELLASCHE	1
5755.06	GEWINDEPLATTE	1
5755.01	HALTELASCHE für einstellbare Spannrolle	1
5755.09	HALTELASCHE für festsitzende Spannrolle	1
5754.07	FLÄCHERSCHLEIBE	1

12 E - 204

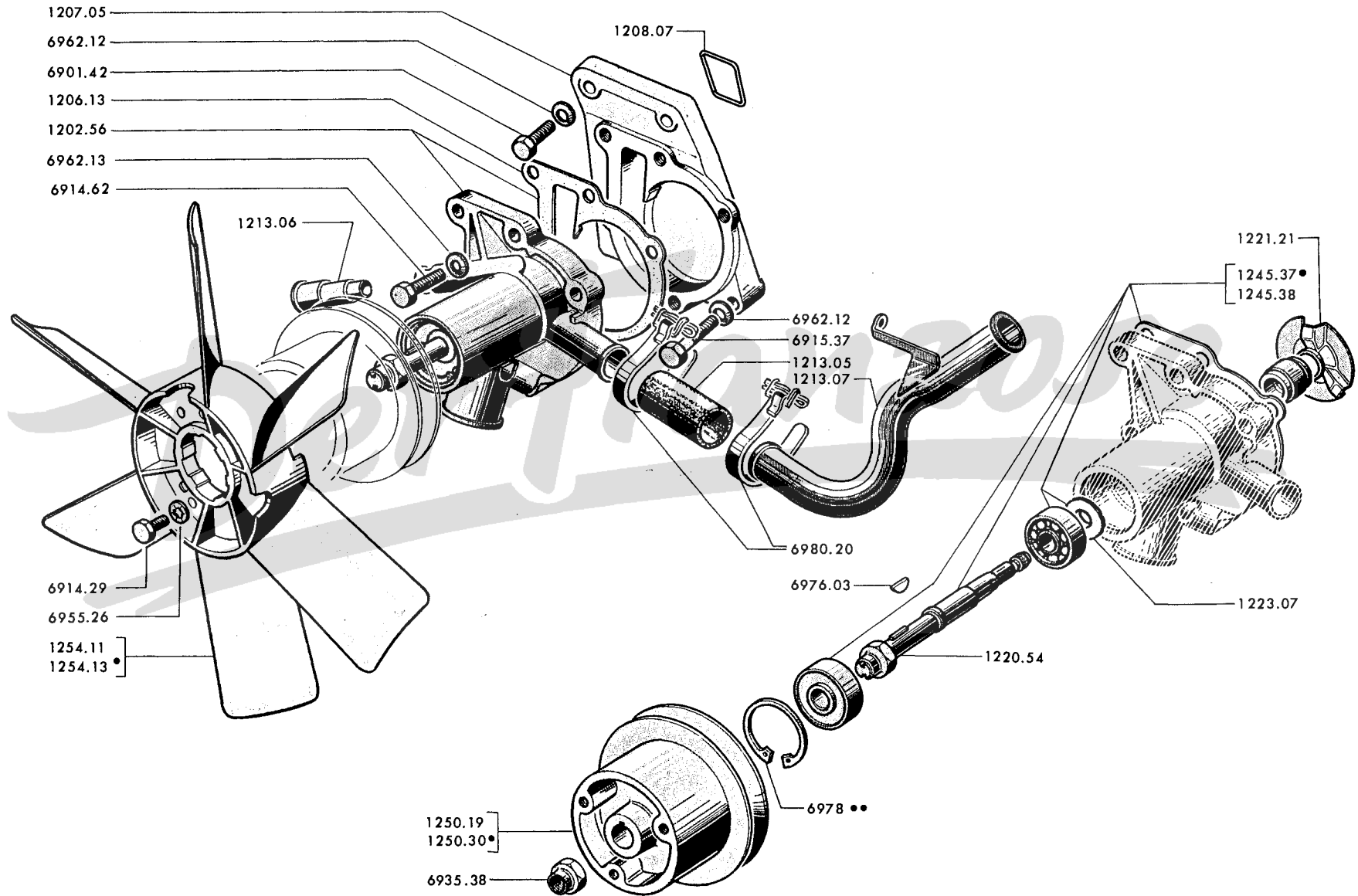

1202.56	WASSERPUMPE ohne Keilriemenscheibe, mit Dichtbeilage: (1 Verschlusskappe 1355.04 und 1 Schlauchband 6981.11 für Fahrz. aussen Kalte Länder zu montieren)	1
1206.13	DICHTBEILAGE	1
1207.05	LAGERBOCK	1
1208.07	DICHTUNG am Wassereintritt	1
1213.08	WASSERRÜCKLAUFLEITUNG für Heizung	1
1213.05	GUMMISCHLAUCH 22 x 30 x 50 für Heizung	1
1213.06	ANSCHLUSSROHR, Kalte Länder → 204:6.086.171; B:7.539.495; U4:6.506.389	1
1220.54	WASSERPUMPENWELLE mit Mutter und Scheibenfeder	1
1221.21	FLÜGELRAD mit Abdichtung	1
1223.07	STAUSCHEIBE → 204:6.052.658; B:6.609.587 und alle U4	1

SICHERUNGSRING Innen Ø 42 :

Stärke	1,75	1,80	1,85	1,90	1,95
Teilnummer	6978.06	6978.07	6978.08	6978.09	6978.10

REPARATURSATZ :

1245.37	mit Kugellagern]	1	
1245.38	ohne Kugellager]	1	
1250.19	KEILRIEMENSCHNEIBE	→ 204:6.064.724, 6.265.231; B:6.672.167; [.....	1
1254.11	LÜFTERFLÜGEL, 3 Flügel ...]	C:6.402.243, 6.450.189; U4:6.505.605 [.....	1
1250.30	KEILRIEMENSCHNEIBE	→ 204:6.064.725, 6.265.232; B:6.672.168; [.....	1
1254.13	LÜFTERFLÜGEL, 6 Flügel ...]	C:6.402.244, 6.450.190; U4:6.505.606 [.....	1

A	- Benzinmotor	→ Salon 1970	A
B	- Dieselmotor	→ 204 BD: 7.911.180	B

1301.48	KÜHLER kpl., mit Verschraubung	1	
1301.69	KÜHLER kpl., mit Verschraubung (1 Verschluss 1305.07 montieren)	1	
1303.12	ABSCHIRMPLATTE (kalte Länder)	1	1
1305.07	KÜHLERVERSCHLUSS	1	1
1306.09	ABLASSHAHN (→ 204:6.013.955, 6.200.001 und alle 204 B, BD, C, U4	1	1
1307.02	ABLASSHAHN (→ 204:6.013.954)	1	
1307.03	PLASTIKSCHLAUCH 7,5 x 9,5 x 240 mm., (→ 204:6.013.955, 6.200.001 alle 204 B, BD, C, U4)	1	1
1312.34	HALTELASCHE oben	1	1
1313.01	DISTANZROHR 8,5 x 11 x 10 mm., oben	1	1
1314.01	GUMMIRING	1	1
1327.02	GUMMIRING 10,5 x 28 x 13 mm., unten	4	4
WASSERKAMMER :				
1336.07	für Lichtmaschine → Salon 1968	1	
1336.09	für Lichtmaschine → Salon 1968 → 204C:6.415.527, 6.478.833 und alle 204 und 204 U4	1	1
1336.11	für Alternator → 204 C : 6.415.528, 6.478.834	1	
THERMOSTATEINSATZ :				
1337.14	für nicht auskuppelbaren Ventilator	1	
1337.18	für auskuppelbaren Ventilator (→ 204BD:7.908.148 und alle Spalte «A») aussen Kalte Länder	1	1
1337.20	für auskuppelbaren Ventilator → 204 BD:7.908.149	1	1
1337.19	für auskuppelbaren Ventilator → Salon 1970] Kalte Länder [1	1
1337.23	für auskuppelbaren Ventilator → Salon 1970		1	1
0243.03	DICHTRING für nicht auskuppelbaren Ventilator	1	1
0243.06	VERSCHLUSSCHRAUBE für nicht auskuppelbaren Ventilator	1	1
0366.06	SPANNHÜLSE 8,5 x 10,04 x 10 mm.	2	2
DICHTUNG :				
1339.02	für Wasserkammer → Salon 1968	1	
1339.04	aus Gummi, 3,5 x 41 x 3 mm., Thermostateinsatz	1	1
1339.08	für Wasserkammer Benzinmotor → Salon 1968 und alle Dieselmotoren	1	1
GUMMIROHRKRÜMMER :				
1343.21	Wassereintritt	1	1
1350.28	Wasseraustritt	1	1
1355.04	(siehe Seite 02 EF)			
6458.37	Satz ENTLÜFTUNG für Entgasungsbehälter → 204 BD:7.911.198	1	

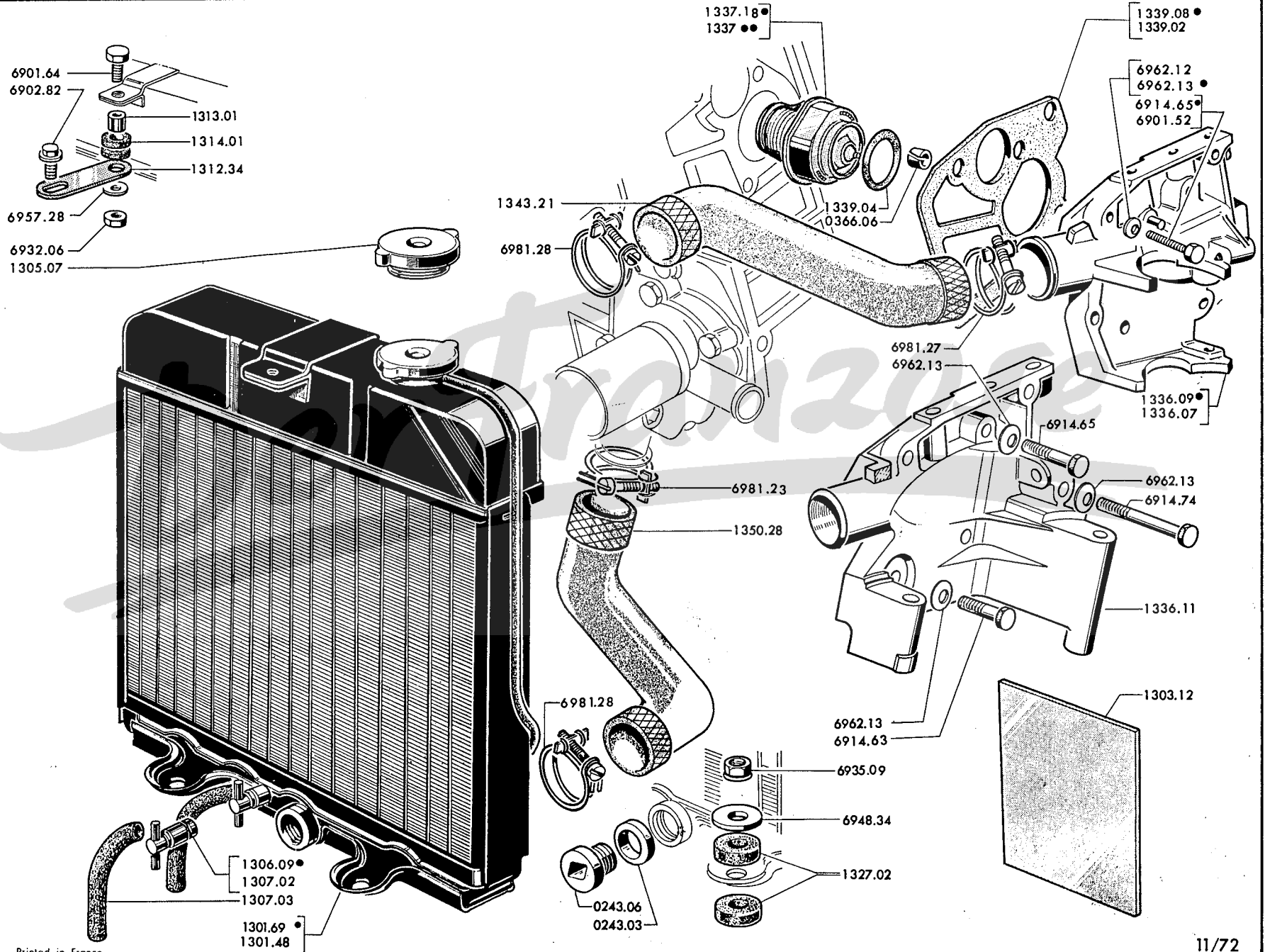

Printed in France

11/72

13 C - 204

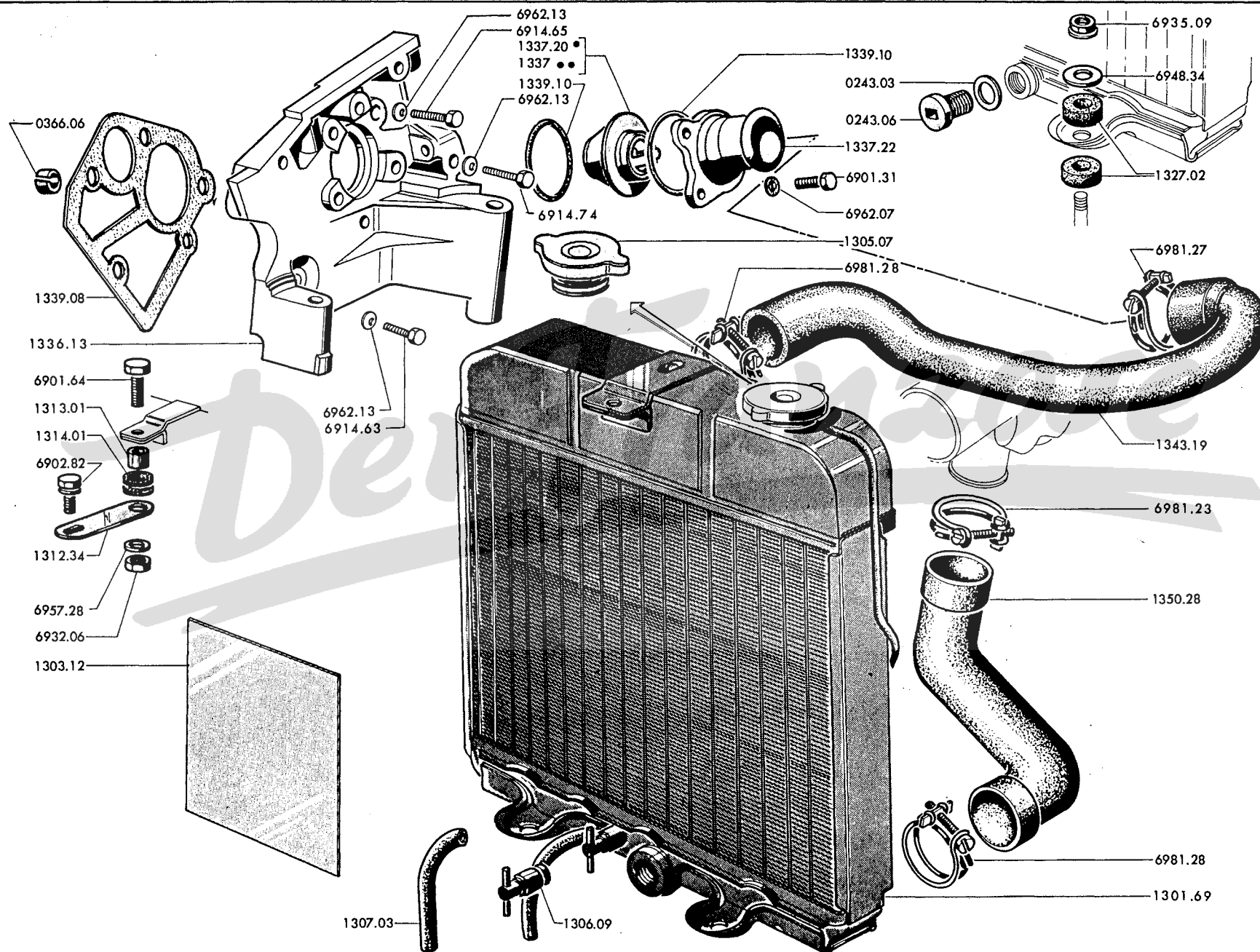

Benzinmotor → Salon 1970

1301.69	KÜHLER, kpl. mit Verschluss (1 Verschluss 1305.07 montieren)	1
1303.12	ABSCHIRMPLATTE (Kalte Länder)	1
1305.07	KÜHLERVERSCHLUSS	1
1306.09	ABLASSHAHN	1
1307.03	PLASTIKSCHLAUCH 7,5 x 9,5 x 240 mm.	1
1312.34	HALTELASCHE, oben	1
1313.01	DISTANZHÜLSE 8,5 x 11 x 10 mm., oben	1
1314.01	GUMMIRING	1
1327.02	GUMMIRING 10,5 x 28 x 13 mm., unten	4
1336.13	WASSERKAMMER für Alternator (1Verschlusskappe 1414.05 und Schlauchband 6982.16 montieren)	1
	THERMOSTATEINSATZ:	
1337.20	für auskuppelbaren Ventilator	1
1337.21	für nicht auskuppelbaren Ventilator	1
1337.23	für auskuppelbaren Ventilator (Kalte Länder) → 204:6,086.170; GL:8.871.829; B: 7.539.494; U4: 6.506.388	1
1337.22	WASSERAUSGANGSSTUTZEN	1
0243.03	DICHTRING (für nicht auskuppelbaren Ventilator)	1
0243.06	VERSCHLUSSCHRAUBE (für nicht auskuppelbaren Ventilator)	1
0366.06	SPANNHÜLSE 8,5 x 10,04 x 10 mm.	2
	DICHTUNG:	
1339.08	für Wasserkammer	1
1339.10	aus Gummi für Thermostateinsatz	2
	GUMMIROHRKRÜMMER:	
1343.19	für Wassereintritt	1
1350.28	für Wasseraustritt	1
1355.04	(siehe Seite 02EF)	

A – Ausser kalte Länder – → 204 BD : 7.911,198		A
1301.70	KÜHLER mit Deckel, Ablasshahn, Plastikleiste	1
1302.17	ENTGASUNGSBEHÄLTER mit Deckel	1
	GUMMIKRÜMMER:	
1302.25	Behälter- Austritt	1
1302.34	Zwischen Kühler und Behälter	1
6463.54	Pumpen- Eintritt	1
1302.38	ZWISCHENROHR (→ 204 BD : 7.916,141 ist 1 Krümmer 6463.54 zu montieren)	1
1302.33	SCHELLE an Kotflügel - Innenwand	1
1304.17	HALTELASCHE	1
1304.19	STÜTZE ◀	1
1304.20	STÜTZE ▶	1
1305.07	DECKEL für Behälter	1
1305.12	DECKEL für Kühler, wasserdicht	1
1306.12	DECKEL - DICHTUNG	1
1306.09	ABLASSHAHN	1
1307.03	ÜBERLAUFSCHLAUCH	1
1312.34	Befest. – STREBE, oben	1
1313.01	ZWISCHENRING, 8,5 x 11 x 10 mm.	1
1314.01	GUMMITÜLLE, oben	1
1327.02	GUMMIRING, unten, 10,5 x 28 x 13 mm.	4
1336.09	WASSERKAMMER, Lima-Halter	1
1337.18	THERMOSTAT - EINSATZ	1
0366.06	SPANNHÜLSE 8,5 x 10,04 x 10 mm.	2
1339.08	KAMMER- DICHTUNG	1
1339.04	DICHTRING für Thermostat	1
	GUMMISCHLAUCH:	
1343.21	Kühlereintritt	1
1350.28	Kühleraustritt	1
1566.04	SCHLAUCHBAND	1
5643.05	HALTERLASCHE	2
9065.03	GUMMIDICHTUNG für Lagerbock ◀▶ (Meterware) (nach Länge abschneiden)	—

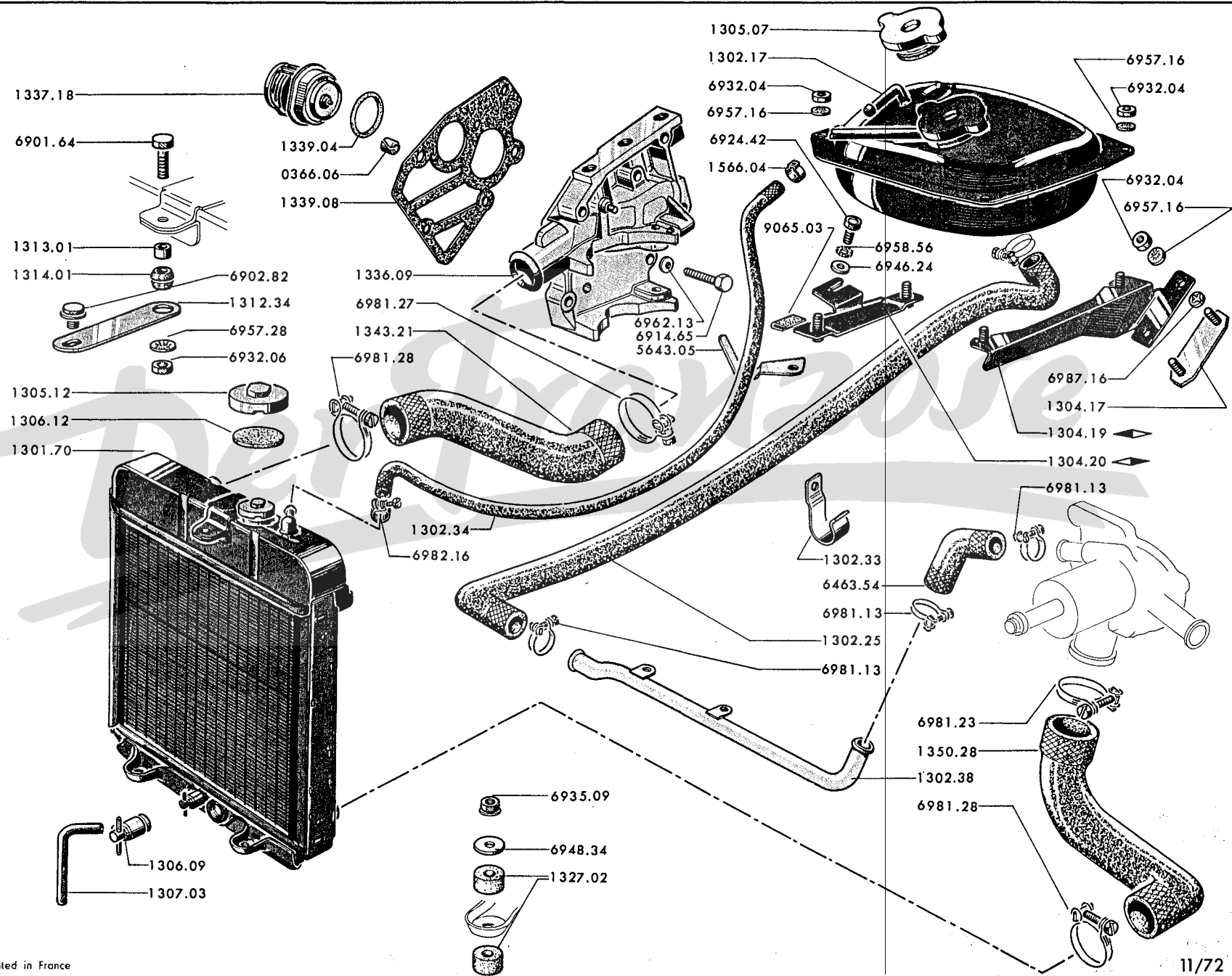

13 G - 204

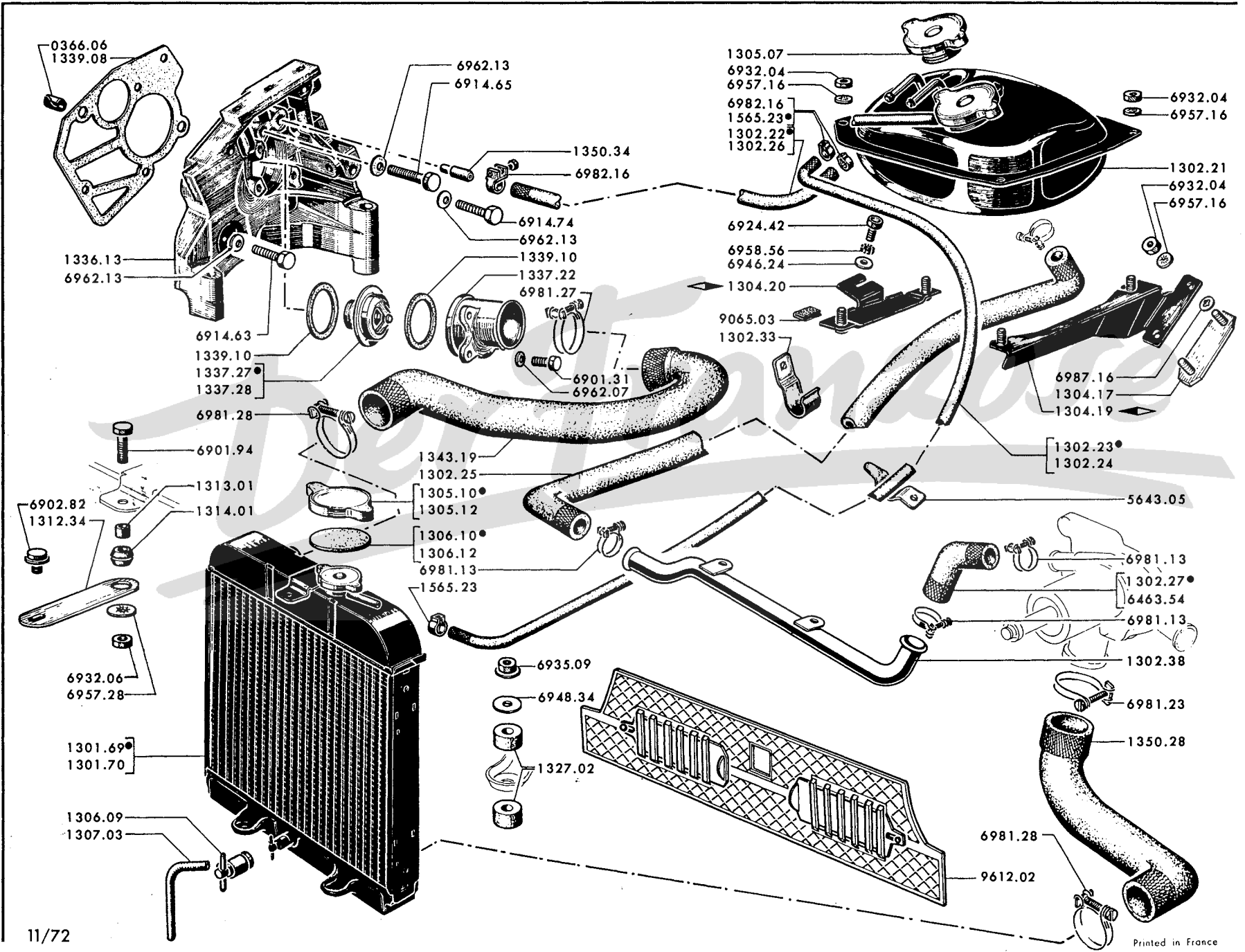

11/72

		KALTE LÄNDER	
		Benzinmotor A → 204:6.086.171; GL:8.871.830; B:7.539.495; U4:6.506.389.....	A
XLD		Dieselmotor B → 204BD:7.911.181	B
1301.69	KÜHLER mit Deckel, Ablasshahn, Plastikleiste.....	1	1
1301.70	KÜHLER mit Deckel, Ablasshahn, Plastikleiste.....	1	1
1302.21	ENTGASUNGSBEHÄLTER mit Deckel	1	1
	GUMMIKRÜMMER:		
1302.22	zwischen Lima - Halter und Behälter	1	1
1302.23	zwischen Kühler und Behälter	1	1
1302.24	zwischen Kühler und Behälter	1	1
1302.25	für Behälteraustritt	1	1
1302.27	für Wasserpumpenzugang → 204:6.091.587; GL:8.912.563; B:7.553.668; BD:7.916.141; U4:6.507.566	1	1
6463.54	für Wasserpumpenzugang → 204:6.091.588; GL:8.912.564; B:7.553.669; BD:7.916.142; U4:6.507.567	1	1
1302.38	ZWISCHENLEITUNG (→ 204:6.091.587; GL:8.912.563; B:7.553.668; BD:7.916.141; U4:6.507.566 ist 1 Gummikrümmen 6463.54 zu montieren)	1	1
1302.33	SHELLE an Kotflügel - Innenwand	1	1
1304.17	HALTELASCHE.....	1	1
1304.19	STÜTZE ◀.....	1	1
1304.20	STÜTZE ◀.....	1	1
	DECKEL:		
1305.07	für Behälter.....	1	1
1305.10	für Kühler	1	1
1305.12	für Kühler	1	1
1306.10	DICHTUNG Ø 57 mm., für Deckel	1	1
1306.12	DICHTUNG Ø 45 mm., für Deckel	1	1
1306.09	ABLASSHAHN	1	1
1307.03	ÜBERLAUFSCHAUCH	1	1
1312.34	Befest. - STREBE, oben	1	1
1313.01	ZWISCHENRING 8,5 x 11 x 10 mm.	1	1
1314.01	GUMMITÜLLE, oben.....	1	1
1327.02	GUMMIRING unten, 10,5 x 28 x 13 mm.	4	4
1336.13	WASSERKAMMER, LIMA - HALTER	1	1
1337.27	THERMOSTAT - EINSATZ	1	1
1337.28	THERMOSTAT - EINSATZ	1	1
1337.22	ABGANGSROHR, Kammer	1	1
0366.06	SPANNHÜLSE 8,5 x 10,04 x 10 mm.	2	2
1339.08	Kammer - DICHTUNG	1	1
1339.10	DICHTRING für Thermostat	2	2
	GUMMISCHLAUCH:		
1343.19	kühlereintritt	1	1
1350.28	kühleraustritt	1	1
1350.34	DUSENANSCHLUSS am Lima - Halter	1	1
1565.23	SCHLAUCHBAND	2	2
5643.05	HALTELASCHE	2	2
9612.02	KÜHLERSCHUTZHAUBE	1	1
9065.03	DICHTUNG aus Gummi für Lagerbock ◀ (Meterware) (nach Länge abschneiden)	-	-
1302.36	SCHLAUCH aus Neopren zwischen Alternator und Entgasungsbehälter.....	1	1

XL4D → 204BD:7.955.001; U4D:7.880.001

1301.87	KÜHLER mit Verschluss	1
1302.21	ENTGASUNGSBEHÄLTER mit Deckel	1
	GUMMIKRÜMMER :	
1302.22	zwischen Wasseraustritt und Behälter.....] ◁ a [.....	1
	zwischen Kühler und Behälter	1
1302.25	Austritt an Behälter	1
6463.54	Zufluss an Wasserpumpe	1
1302.38	ZWISCHENLEITUNG	1
1302.33	SCHELLE an Kotflügelwand	1
1304.17	HALTEPLATTE	1
1304.19	STÜTZE ◁	1
1304.20	STÜTZE ▷	1
1305.07	DECKEL für Behälter	1
1305.12	VERSCHLUSSTOPFEN für Kühler	1
1306.12	DICHTUNG für Verschlussstopfen	1
1306.14	ABLASSTOPFEN 10 x 1,00 - 10	1
1306.15	DICHTUNG für Ablasstopfen	1
1312.34	BEF-STREBE, oben	1
1313.01	ZWISCHENRING 8,5 x 11 x 10	1
1314.01	GUMMITÜLLE oben	1
1327.02	GUMMIRING unten 10,5 x 28 x 13, unten	4
1336.16	AUSTRITTKRÜMMER für Wasser	1
1337.31	THERMOSTATEINSATZ (ausser Kalte Länder)	1
1337.33	THERMOSTATEINSATZ (Kalte Länder)	1
1337.32	ABGANGROHR für Krümmer	1
1339.12	DICHTUNG für Krümmer	1
1339.14	DICHTUNG für Abgangrohr	1
0242.17	THERMOKONTAKT	1
0243.01	DICHTUNG aus Metallabest 18,4 x 23 x 1,2	1
1343.30	GUMMISCHLAUCH für Wassereintritt	1
1350.42	GUMMISCHLAUCH für Wasseraustritt	1
1350.34	DÜSENANSCHLUSS an Lima-Halter	1
1565.23	SCHLAUCHBAND	-
5643.05	HALTELASCHE	2
9612.02	KÜHLERSCHUTZHAUBE (Kalte Länder)	1
9065.03	DICHTUNG aus Gummi ◁▷ (Meterware) (nach Länge abschneiden)	-
1336.18	SCHLAUCH an Austrittkrümmer	1

a) nach Länge abschneiden und mit 9693.01 Verstärken

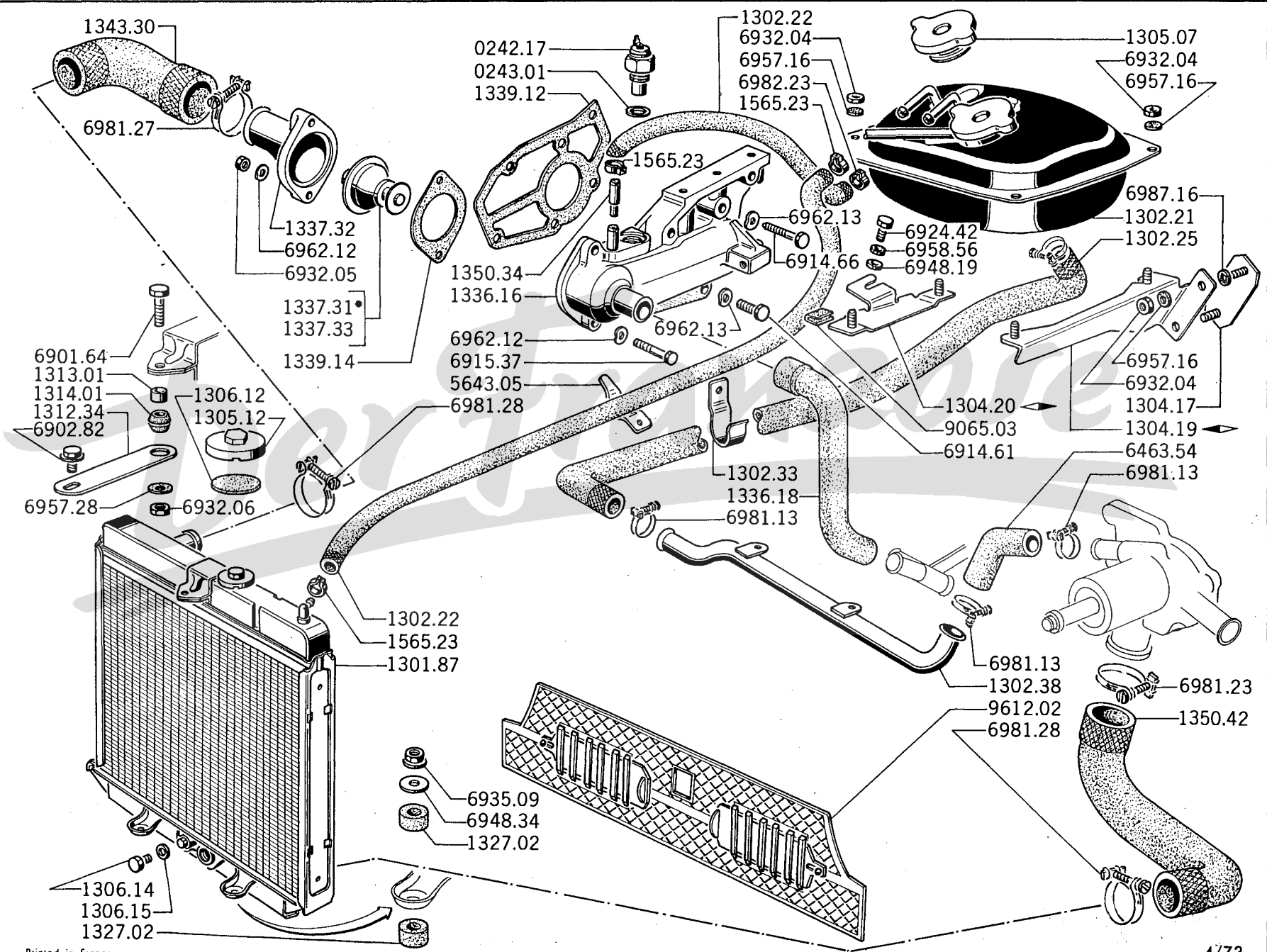

32 PBISA	A	→ 204 : 6.064.480, 6.223.987; B : 6.630.760	A
34 PBISA	B	→ 204 : 6.064.481, 6.223.988; B : 6.630.761, 6.650.001 und alle 204 C, U4	B

VERGASER mit Reguliersegment und Verdrehfeder :

1401.44	(für Verdichtungsverhältnis 7,6 ist eine Hauptdüse 1405.37 zu montieren)		
	→ Salon 1969	1 1
1401.52	→ Salon 1969; (D) und Schweden → Salon 1970 und alle anderen Länder	1
1401.62	→ Salon 1970 (D) und Schweden und alle Normen « Europe-Cycle »	1

1405.10] siehe Seite 16 CD
1405.25]

1406.45	FLANSCHDICHTUNG	1 1
1408.11	STEBBOLZEN 8 x 44 x 16 mm.	2
1408.20	STEBBOLZEN 8 x 42 x 14 mm.	2

SCHLAUCH 7 x 12 mm. :

1413.38	aus Neopren für Wasserzufluss, 240 mm. lang	1 1
1414.09	aus Neopren für Wasserrücklauf, 285 mm., lang	1 1
1419.15	aus Gummi für Wasserzufluss, 410 mm., lang (Europe-Cycle) (a)	1

1414.05 (siehe Seite 64 ST)

1416.02	GUMMITÜLLE (nicht für Tropen) (siehe Seite 15 CD)	2
7518.04	ABDECKPLATTE aus Gummi (Tropenausf)	2

a) um 90 mm. verkürzen und mit N° 9693.01 verstärken

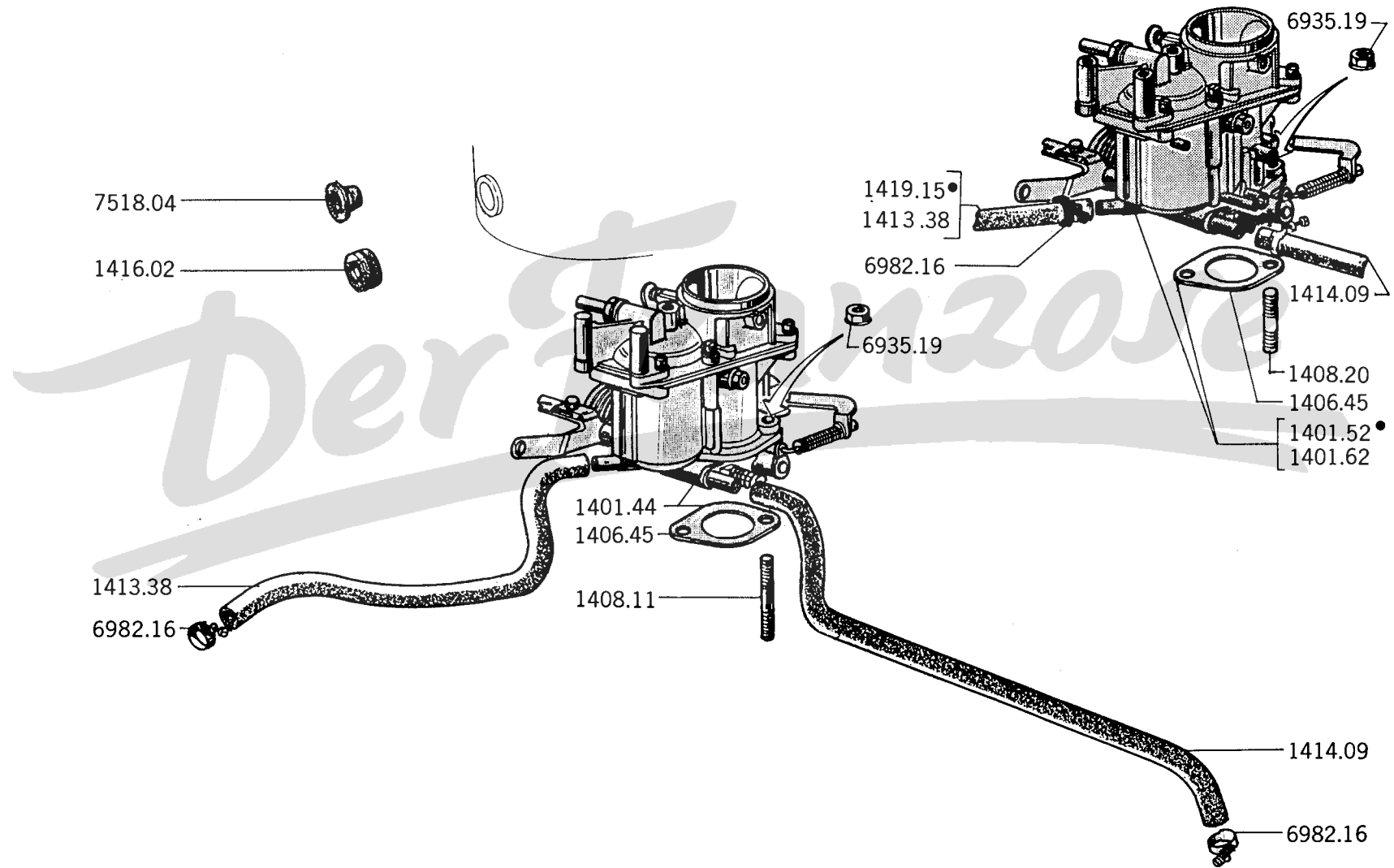

14 C - 204

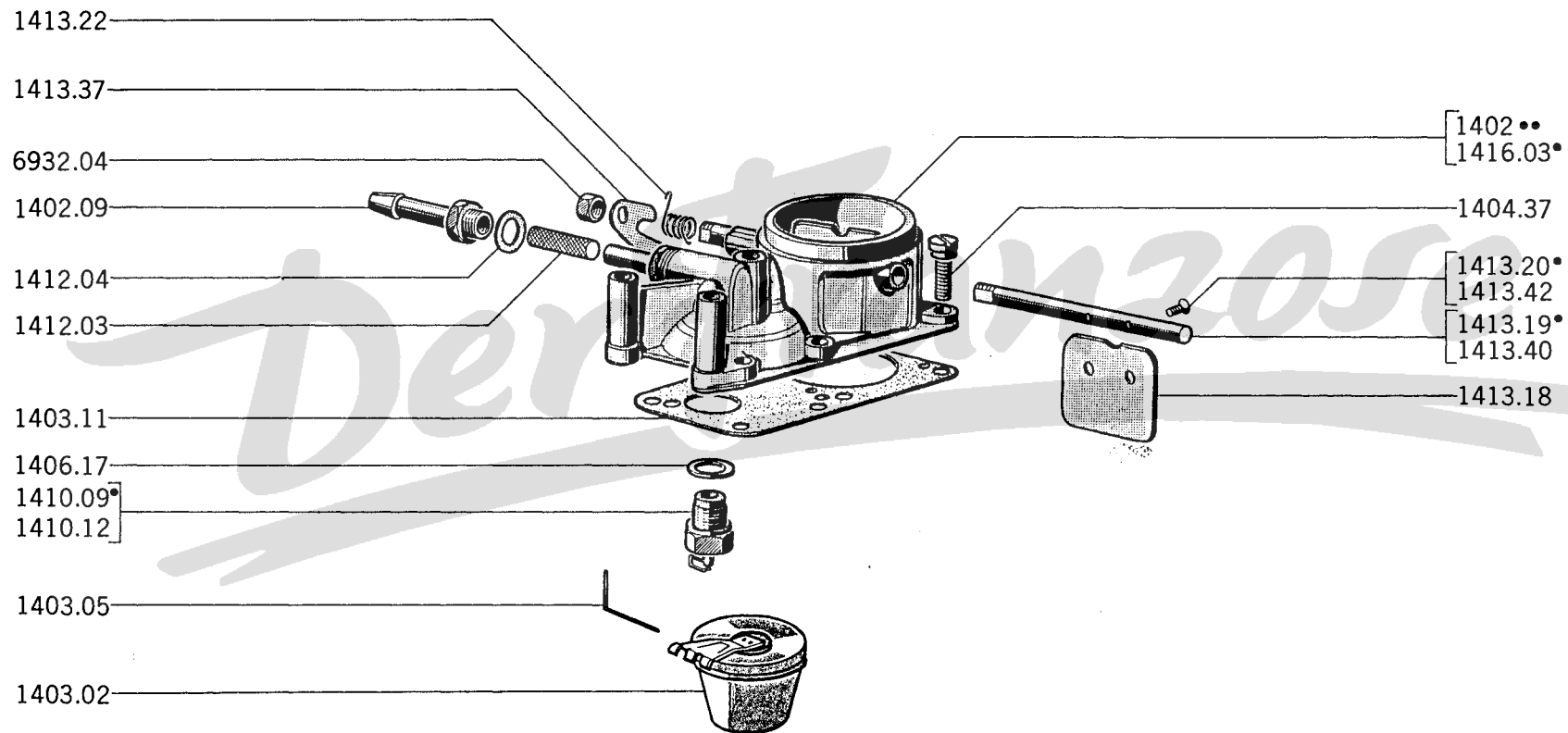

A	→ Salon 1969	A
B	→ Salon 1969	B
C	- Normen «Europe-Cycle»	C

1402.09	ÜBERGANGSSTUTZEN	1	1	1
	VERGASERDECKEL mit Kraftstoffleitungsanschluss, Startluftklappe und Gelenklager:				
1416.03	→ 204:6.064.480, 6.223.987; B:6.630.760 (32 PBISA)	1		
1402.38	→ 204:6.064.481, 6.243.671; B:6.662.670; C:6.400.328; U4:6.500.085] (34 PBISA) [.....	1	
1402.46		1
1402.75		
1403.02	SCHWIMMER 5,7 grammes	1	1	1
1403.05	SCHWIMMERACHSE	1	1	1
1403.11	DICHTUNG für Vergaserdeckel	1	1	1
1404.37	ZYLINDERSCHRAUBE 5 x 16 mm., mit Scheibe	6	6	6
1406.17	DICHTRING 12 x 6 x 1 mm., für Schwimmernadelventil	1	1	1
1410.09	SCHWIMMERNADELVENTIL mit Dichtring	1	1	
1410.12	SCHWIMMERNADELVENTIL mit Dichtring			1
1412.03	KRAFTSTOFFSIEB	1	1	1
1412.04	DICHTRING 10 x 14 x 1 mm., zum Übergangsstutzen	1	1	1
1413.18	STARTLUFTKLAPPE	1	1	
1413.19	WELLE Startluftklappe aus Messing	1	1	
1413.40	WELLE Startluftklappe aus Stahl		1	
1413.43	Welle Startluftklappe kpl.			1
1413.20	SENKSCHRAUBE 3 x 7 mm., für Welle aus Messing)	2	2	
1413.42	SENKSCHRAUBE für Welle aus Stahl		2	
1413.22	VERDREHFEDER	1	1	
1413.37	STARTERHEBEL	1	1	

		A	B	C	D
32 PBISA	A - → 204:6.064.480, 6.223.987; B:6.630.760				A
	B - → 204:6.064.481, 6.223.988; B:6.630.761, 6.650.001 und alle 204 C				
34 PBISA	U4 → Salon 1969				B
	C - → Salon 1969				C
	D - Normen « Europe - Cycle »				D
1402.15	DRUCKFEDER für Leerlaufgemisch-Regulierschraube (siehe Seite 16 CD)	1	1	1	1
1402.24	DROSSELKLAPPENTEIL vollständig	1	1		
1402.44	DROSSELKLAPPENTEIL vollständig			1	
1402.36	SCHWIMMERGEHÄUSE mit Unterdruckanschluss: (→ 204:6.064.481, 6.243.671; B:6.662.670; C:6.400.328; U4:6.500.085)		1		
1402.45				1	
1402.74					1
1402.83	SCHWIMMERGEHÄUSE kpl.	1			
1402.85	Auslauf-Regulierschraube				1
	DICHTUNG:				
1403.10	für Drosselklappenteil	1	1		
1403.14	für Ventildeckel		1		1
1403.18	für Drosselklappenteil			1	1
1404.26	ZYLINDERSCHRAUBE 4 x 11 mm., für Drosselklappenteil	2	2	2	2
1405.23	HAUPTDÜSE 122,5 (Alle Fahrz der Spalte « A » und → 204:6.064.819, 6.278.761; B:6.679.169; C:6.403.796, 6.452.182; U4:6.500.645)	1	1		
1405.24	LEERLAUFDÜSE 47,5	1			
1405.34	LEERLAUFDÜSE 50		1		
1405.37	HAUPTDÜSE 117,5 (für Verdichtungsverhältnis 7,6)		1	1	
1404.15	HAUPTDÜSE 137,5 → Salon 1972			1	
1404.38	LEERLAUFDÜSE 52,5			1	
1405.54	HAUPTDÜSE 137,5 → Salon 1972			1	
1405.63	LEERLAUFDÜSE 57				1
1405.66	HAUPTDÜSE 130				1
1405.62	DRUCKFEDER				1
1405.64	MENGENBREZENGER				1
1406.43	EINREICHER kpl.	1			
1405.48	EINREICHER kpl.				1
1408.06	HALTESCHRAUBE 6 x 10 mm., für Lufttrichter	1	1	1	1
1408.08	SENKSCHEIBE Senkwinkel 60°, 4 x 22 mm., für Ventildeckel		3		3
1409.01	MISCHROHR 190 E2	1			
1409.02	LUFTRICHTER K 24	1	1		
1409.07	MISCHROHR 170 E2 (→ 204:6.064.819, 6.278.761; B:6.679.169; C:6.403.796; 6.452.182; U4:6.500.645)		1		
1409.09	MISCHROHR 180 E2 kpl.			1	
1409.10	LUFTRICHTER K26			1	1
1409.11	MISCHROHR kpl.				1
1411.01	DRUCKFEDER zur Sperrkugel für Mitnehmerhebel	1	1	1	
1411.02	MITNEHMERHEBEL	1			
1411.03	ACHSE für Mitnehmerhebel	1	1	1	1
1411.08	MITNEHMERHEBEL		1		
1411.10	ZWISCHENHEBEL für Startluftklappe			1	
1411.11	NOCKENHEBEL				1
1414.07	LEELAUFGEMISCH - REGULIERSCHRAUBE	1	1	1	
2538.08	SPERRKUGEL Ø 6 mm.	1	1	1	
1416.15	SCHWIMMERGEHÄUSE kpl.				1

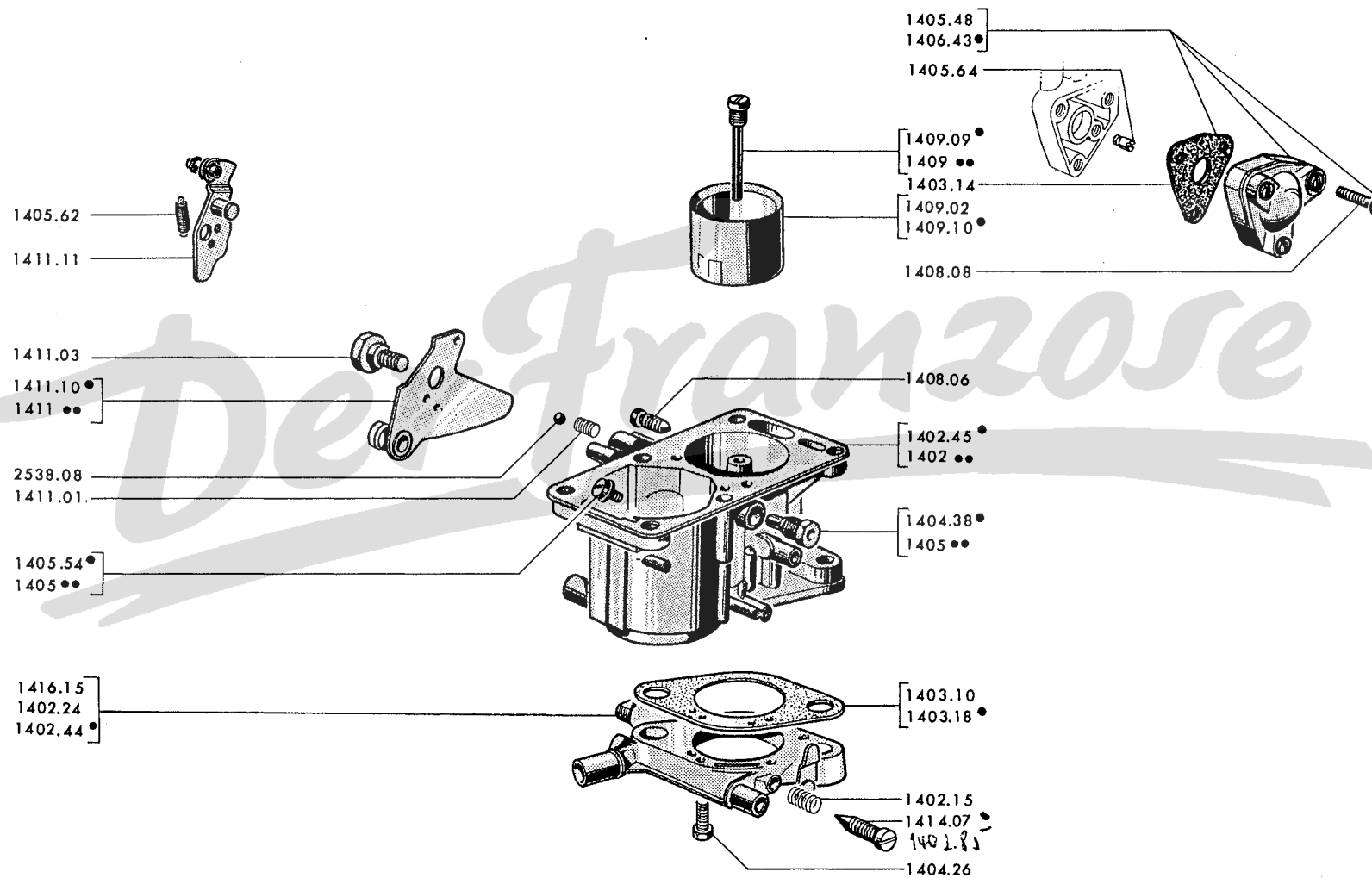

14 G - 204

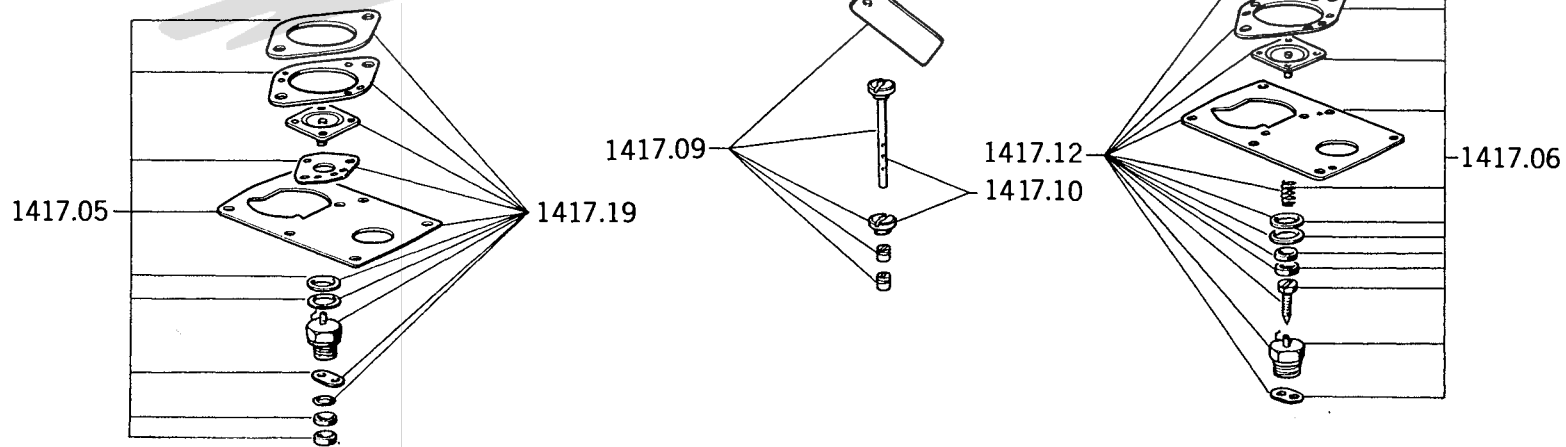
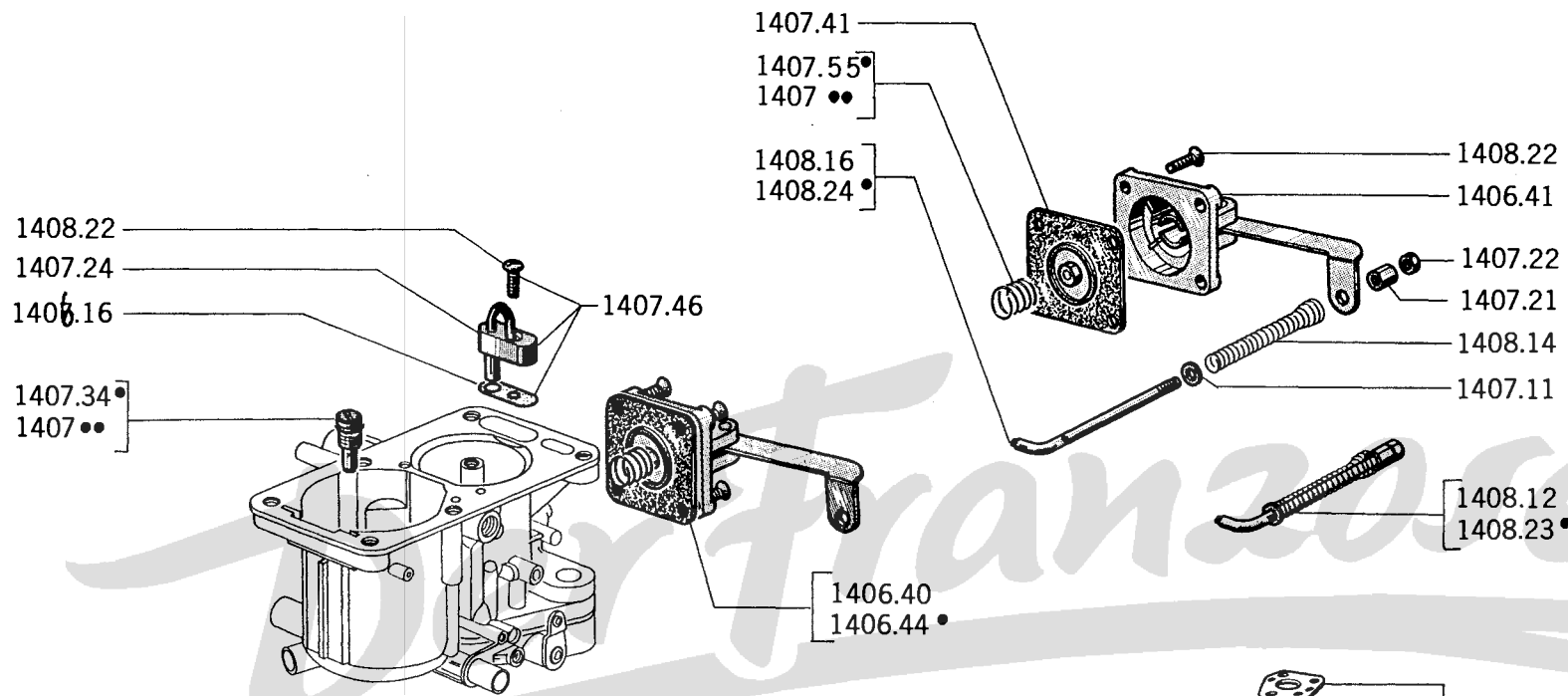

	A	B	C	D
32 PBISA	A → 204:6.064.480, 6.223.987; B:6.630.760			
34 PBISA	B → 204:6.064.481, 6.223.988; B:6.630.761, 6.650.001 und alle 204C.U4			
	→ Salon 1969			
	C → Salon 1969			
	D – Normen « Europe - Cycle »			
1406.16	DICHTUNG für Einspritzrohr	1	1	1
1406.40	MEMBRANPUMPE kpl.	1		
1406.41	DECKEL für Membranpumpe	1	1	1
1406.44	MEMBRANPUMPE kpl.		1	1
1407.11	UNTERLEGSCHLEIBE 4 x 8 x 0,5 mm., für Verbindungsstange	1	1	1
1407.21	VERSTELLMUTTER 4 x 0,75 mm.] für Verbindungsstange [1	1	1
1407.22	GEGENMUTTER 4 x 0,75 mm.	1	1	1
	KUGELVENTIL kpl.:			
1407.23	1		
1407.34		1	
1407.45			1
1407.24	EINSPRITZROHR	1	1	1
1407.46	EINSPRITZER kpl.			1
	DRUCKFEDER:			
1407.27	1		
1407.36	→ Salon 1972		1	1
1407.55	→ Salon 1972			1
1407.41	Satz MEMBRANEM	1	1	1
1408.22	SENKSCHRAUBE, Senkwinkel 60°, 4 x 10 mm., zur Befestigung: – der Membranpumpe	4	4	4
	– des Einspritzrohres	1	1	1
	VERBINDUNGSSTANGE:			
1408.12	kpl.	1	1	1
1408.16	nackt	1	1	
1408.23	kpl.			1
1408.24	nackt			1
1408.14	DRUCKFEDER	1	1	1
1417.05	Satz DICHTUNGEN	1	1	
1417.06	REPARATURSATZ	1	1	
1417.09	Satz ERSATZTEILE zur Umstellung des Vergasers 32 PBISA 2 auf PBISA 3	1		
1417.10	Satz ERSATZTEILE zur Umstellung des Vergasers 32 PBISA 2 → 204:6.064.818, 6.278.760; B:6.632.000, 6.679.168; C:6.403.795, 6.452.181; U4:6.500.644		1	
1417.12	REPARATURSATZ			1
1417.19	REPARATURSATZ			1

A	→ 204:6.064.480, 6.223.987; B:6.630.760	A
B	→ 204:6.064.481, 6.223.988; B:6.630.761, 6.650.001; C:6.400.001; U4:6.500.001 → 6.069.796, 8.645.445, 6.632.000, 6.747.021, 6.414.975, 6.475.493, 6.501.903	B
C	→ 204:6.069.797, 8.645.446; B:6.747.022; C:6.414.976, 6.475.494; U4:6.501.904 → 204 GL:9.143.039; B:7.629.799; U4:6.516.212	C
D	→ 204 GL:9.143.040; B:7.629.800; U4:6.516.213	D
E	- Alle 204 BD, U4D	E

LUFTFILTER geräuschlos:				
1420.37	(ohne Servobremsen)			1
1420.44	(mit Servobremsen)			1
1422.44			1	
1422.49	(jedoch 1 Lufteintrittsrohr 1421.28, 1 Halter 1437.29, 1 Schlauch 1421.57, 1 Schlauchband 6980.20, 2 Schlauchbänder 6982.09, 2 Scheiben 6961.04 und 2 Muttern 6932.04 bei Fahrz der Spalte «B» montieren)		1 1 1	
1421.28	LUFTEINTRITTSROHR aus Blech			1
1421.81	LUFTEINTRITTSROHR aus Plastik			1
1421.57	GUMMISCHLAUCH für Lufteintrittsrohr mit Leinenüberzug (für G.Fr.: auf gewünschte Länge abschneiden und Schlauchband 6982.09 am Lufteintrittsrohr montieren)			1 1
DICHRING:				
1423.24	aus Gummi, 52 x 58 x 3 mm.		1 1 1 1	
1423.35	aus Gummi, 50,1 x 60,8 x 5,3 mm.			1
1406.45	aus Papier		1	
1431.17	FLÜGELMUTTER 7 mm.			1
HALTER:				
1437.26	für Luftfilter (ohne Servobremsen)			1
1437.29	für Lufteintrittsrohr			1
1437.32	für Luftfilter (mit Servobremsen) → 204 BD:7.917.057			1
1437.44	HALTELASCHE	Für Lufteintrittsrohr		2
1437.45	FEDER für Haltelascche			2
1439.05	SECHSKANTSCHRAUBE mit Gewindeaufsatz, 6 x 32 x 14 mm., mit Fächerscheibe DE 6		1 1	
1439.08	STEBOLZEN 12 x 100 x 20 mm., für Luftfilter			1
1445.18	FILTEREINSATZ		1 1 1 1	
1445.24	FILTEREINSATZ			1

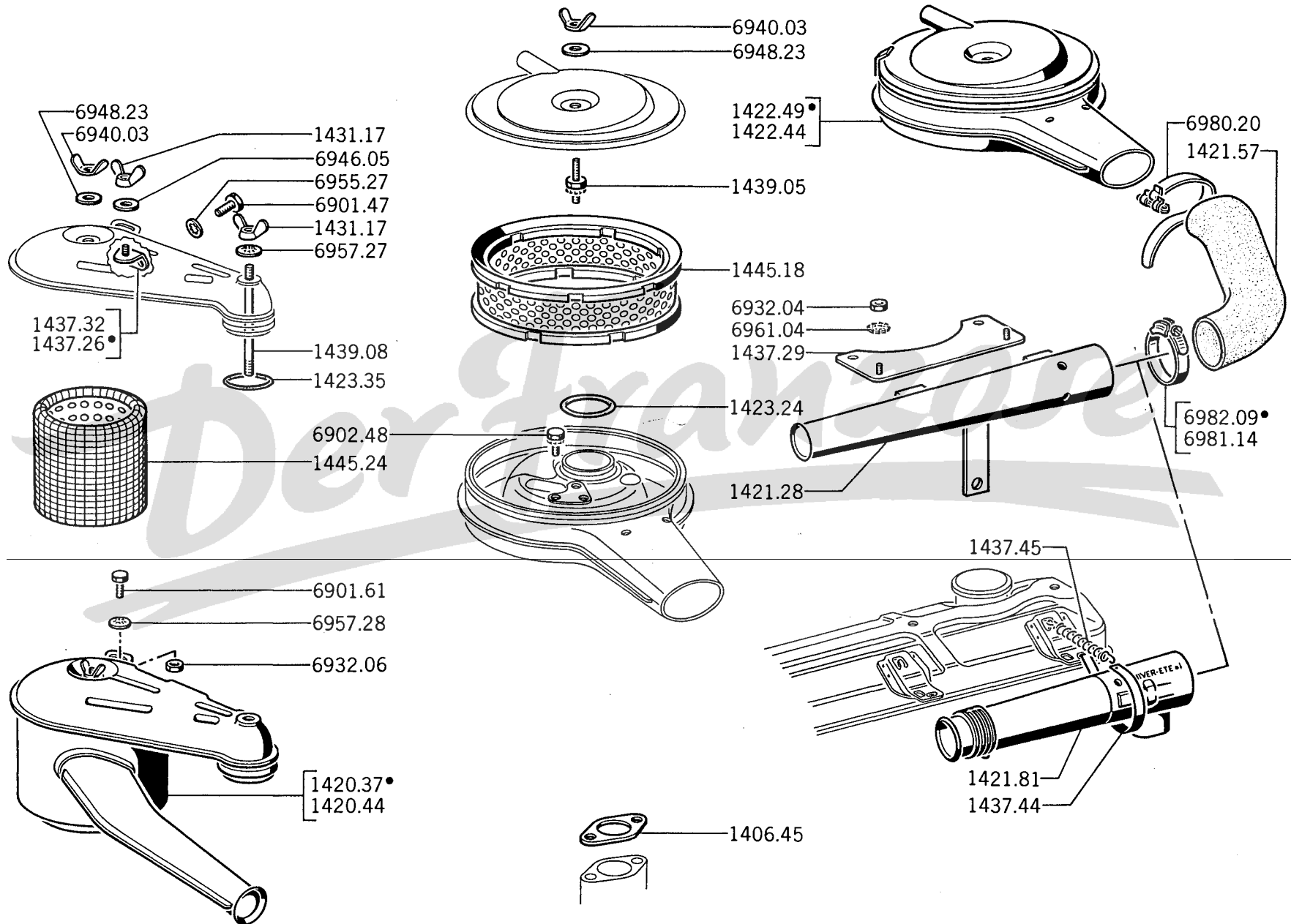

14 K - 204

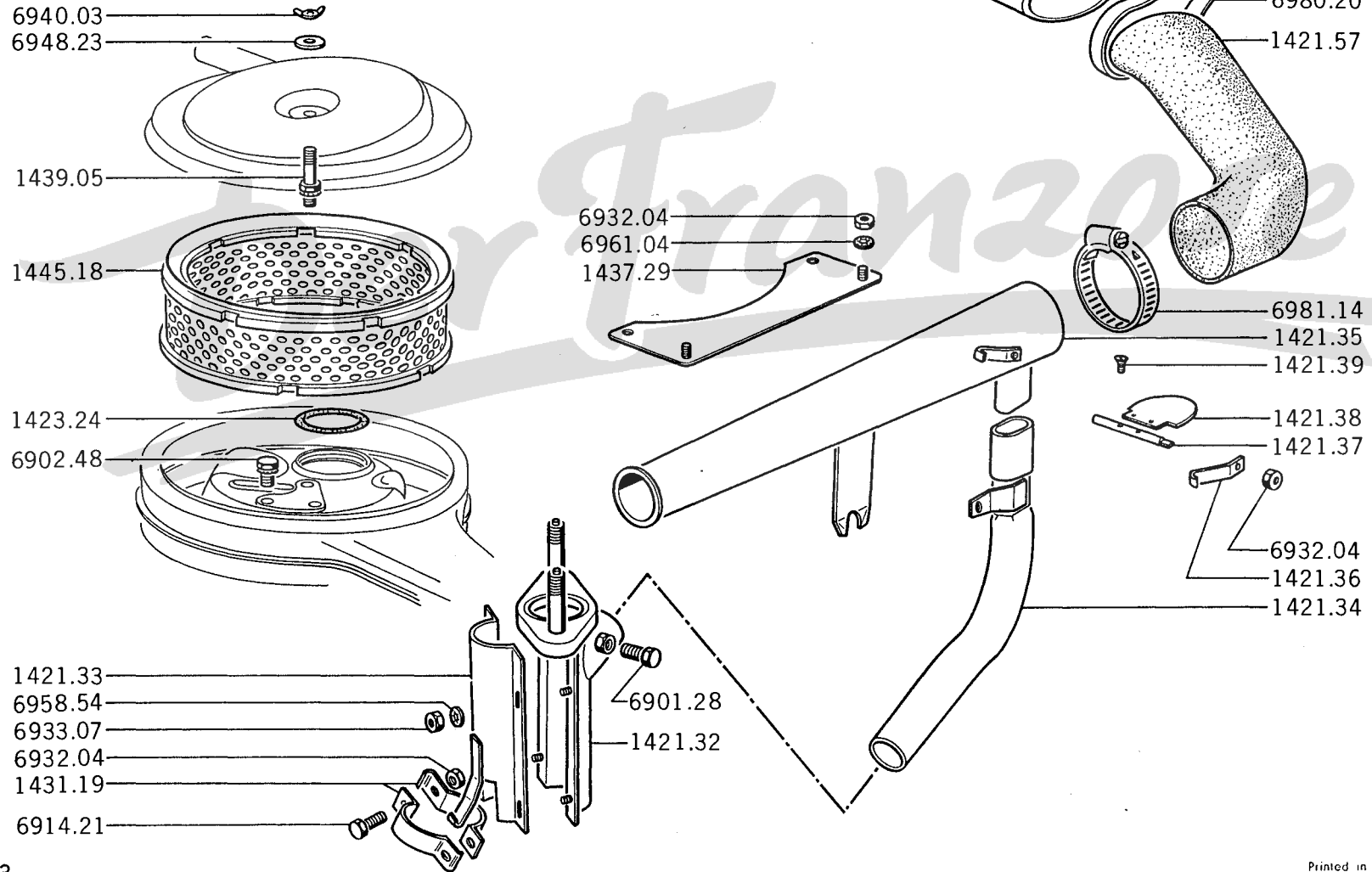

Kalte Länder → 204:6.070.559;GL:8.667.108;B:6.753.845;C:6.415.480;
6.478.787;U4:6.502.157 → Salon 1970

	HALBFUFFER :	
1421.32	hinten	1
1421.33	vorn	1
1421.34	WARMLUFT-ZUFLUSSKANAL	1
1422.49	LUFTFILTER	1
1421.35	LUFTEINZUGTRICHTER kpl	1
1421.36	BEDIENUNGSHABEL der Klappe	1
1421.37	ACHSE 6 x 71 mm. der Klappe	1
1421.38	REGULIERKLAPPE	1
1421.39	LINSENKSCRAUBE 3 x 6 mm., 0,60 für Klappe	2
1421.57	GUMMISCHLAUCH zwischen Luftfilter und Lufteinzugtriehter.....	1
1423.24	DICHTRING aus Gummi 52 x 58 x 3 mm.....	1
1431.19	ROHRSCHELLE für Warmluft-zuflusskanal	1
1437.29	HALTER für Lufteinzugtriehter	1
1445.18	FILTEREINSATZ	1
1439.05	SECHSKANTSCHRAUBE mit Gewindeaufsatz 6 x 32 x 14 mm. mit Flächerscheibe DE6	1

Kalte Länder → Salon 1970 und alle «EUROPE-CYCLE» → Salon 1972

1421.49	WARMLUFT-ZUFLUSSKANAL	1
1422.49	LUFTFILTER	1
	SAUGROHR :	
1421.55	aus Blech	1
1421.78	aus Plastik	1
1421.56	BEDIENUNGSHEBEL der Klappe (aus Blech)	1
1421.57	GUMMISCHLAUCH zwischen Saugrohr und Filter	1
1423.24	DICHTRING 52 x 58 x 3	1
	ROHRSCHELLE :	
1431.19	Ø 140 mm. für Fütter	1
1431.25	für Warmluft-Zuflusskanal	1
	HALTER für Saugrohr	
1437.29	G Fr. → Salon 1972	1
1437.40	G Fr. → Salon 1972 und alle anderen Typen → 204GL:9.143.039;B:7.629.799; U4:6.516.212	1
1437.44	ROHRSCHELLE] → 204GL:9.143.040;B:7.629.800;U4:6.516.213 [.....	2
1437.45	FEDER	2
1445.18	FILTEREINSATZ	1
1439.05	STIFTSCHRAUBE 6 x 32 x 14 mm. mit Scheibe DE6	1

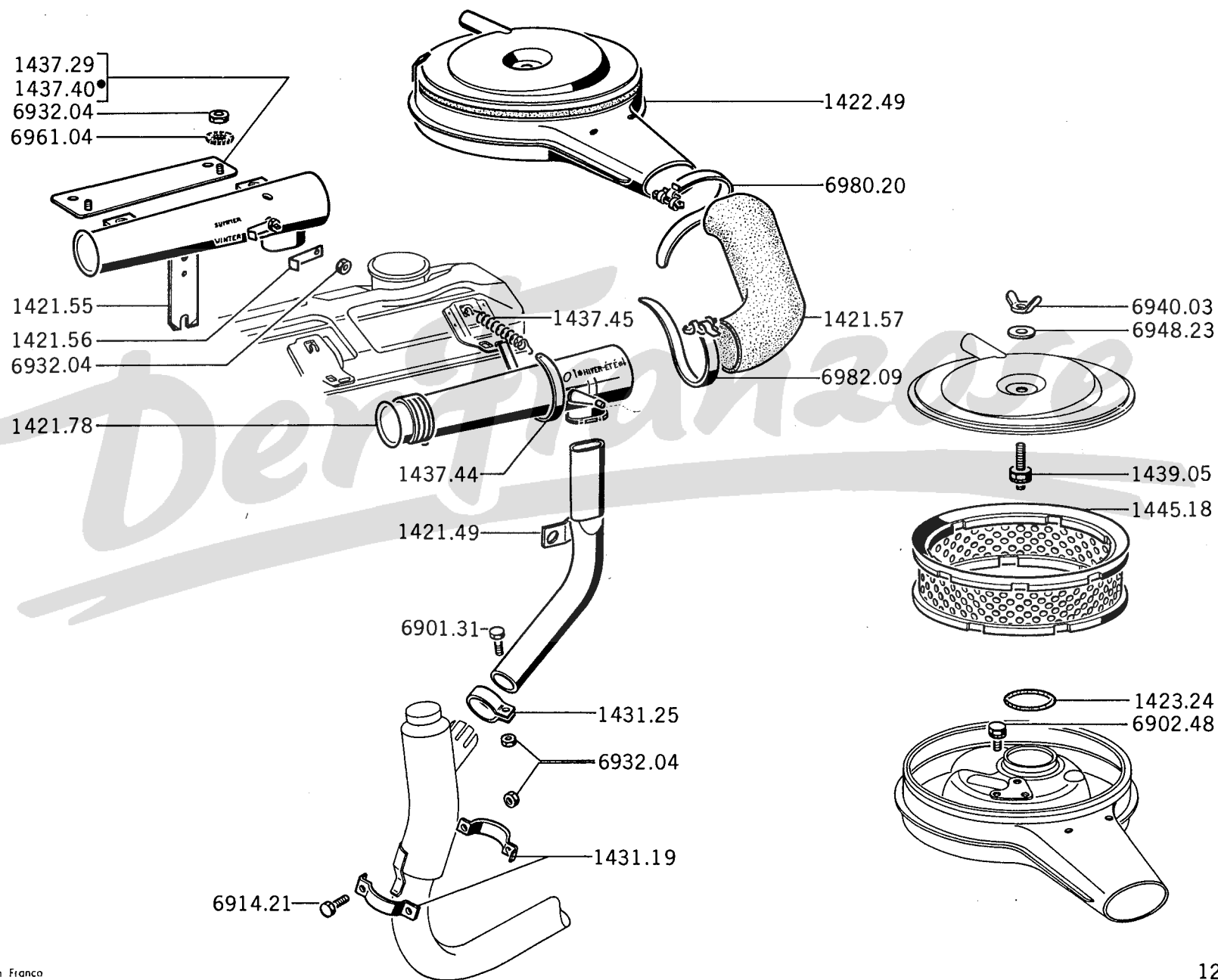

14 0 - 204

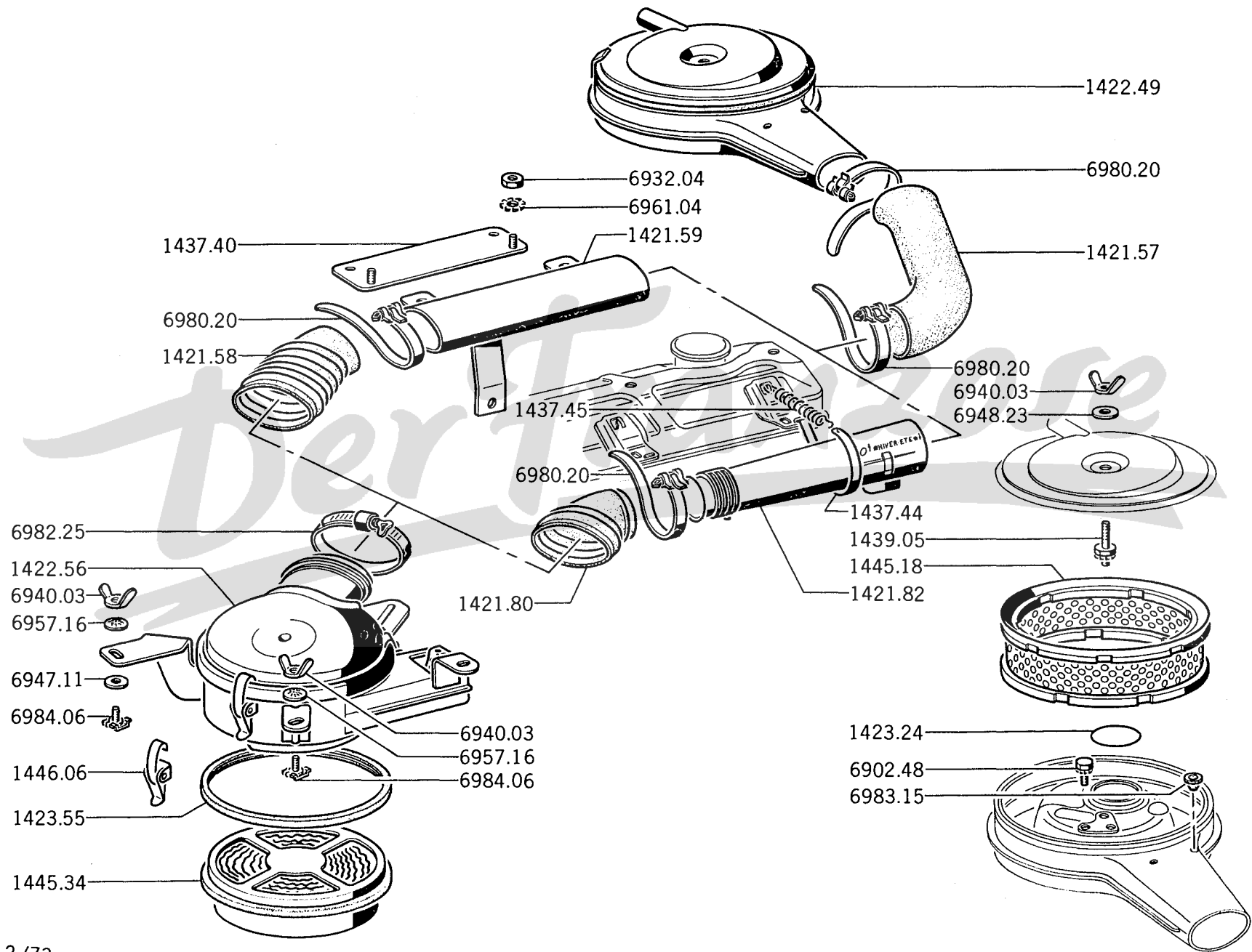

12/73

OHNE VORWÄRMUNG AUSSER 204BD

GUMMISCHLAUCH :		
1421.57	an Seite des Luftfilters	1
1421.58	an Seite des Ölbadluftfilters → 204GL:9.143.039;B:7.629.799;U4:6.516.212 (aus Blech) .	1
1421.80	an Seite des Ölbadluftfilters → 204GL:9.143.040;B:7.629.800;U4:6.516.213 (aus Plastik)	1
SAUGROHR :		
1421.59	aus Blech → 204GL:9.143.039;B:7.629.799;U4:6.516.212	1
1421.82	aus Plastik → 204GL:9.143.040;B:7.629.800;U4:6.516.213	1
1422.49	LUFTFILTER	1
1422.56	ÖLBADLUFTFILTER	1
1423.24	DICHTUNG 52 x 58 x 3 mm., ringförmig	1
1423.55	DICHTUNG 185 x 200 x 4,6 mm.	1
1437.40	HALTER für Saugrohr → 204GL:9.143.039;B:7.629.799;U4:6.516.212	1
1437.44	ROHRSCHELL] für Saugrohr → 204GL:9.143.040;B:7.629.800; [.....	2
1437.45	FEDER ...] U4:6.516.213 [.....	2
1439.05	STIFTSCHRAUBE 6 x 32 x 14 mm.	1
FILTEREINSATZ :		
1445.18	für Luftfilter	1
1445.34	für Ölbadluftfilter	1
1446.06	BEF-KLAMMER für Filtersdeckel	3

MIT VORWÄRMUNG AUSSER 204BD

1420.49	Satz ANPASSUNGTEILE → 204 : 6.069.797;GL:8.645.446;B : 6.747.022 ;C : 6.414.976 ; 6.475.494 ; U4 : 6.501.905	1
	GUMMISCHLAUCH :	
1421.57	an Seite des Luftfilters	1
1421.58	an Seite des Ölbadluftfilters → 204GL : 9.143.039 ; B : 7.629.799 ; U4 : 6.516.212 (aus Blech)	1
1421.80	an Seite des Ölbadluftfilters → 204GL : 9.143.040 ; B : 7.629.800 ; U4 : 6.516.213 (aus Plastik)	1
	SAUGROHR :	
1421.55	(aus Blech) → 204GL : 9.143.039 ; B : 7.629.799 ; U4 : 6.516.212	1
1421.79	(aus Plastik) → 204GL : 9.143.040 ; B : 7.629.800 ; U4 : 6.516.213	1
1421.49	WARMLUFTROHR	1
1421.56	BEDIENUNGSHABEL der Klappe (aus Blech) → 204GL : 9.143.039 ; B : 7.629.799 ; U4 : 6.516.212	1
1431.19	ROHRSCHELLE Ø 40 mm. für Futter	1
1431.25	ROHRSCHELLE für Warmluftrohr	1
1422.49	LUFTFILTER	1
1422.56	ÖLBADLUFTFILTER	1
1423.24	DICHTUNG 52 x 58 x 3 mm. ringförmig	1
1423.55	DICHTUNG 185 x 200 x 4,6 mm.	1
1437.40	HALTER für Saugrohr → 204GL : 9.143.039 ; B : 7.629.799 ; U4 : 6.516.212	1
1437.44	ROHRSCHELLE] für Saugrohr → 204GL : 9.143.040 [.....	2
1437.45	FEDER] B : 7.629.800 ; U4 : 6.516.213 [.....	2
1439.05	STIFTSCHRAUBE 6 x 32 x 14 mm.	1
	FILTEREINSATZ :	
1445.18	für Luftfilter	1
1445.34	für Ölbadluftfilter	1
1446.06	BEF-KLAMMER für Filtersdeckel	3

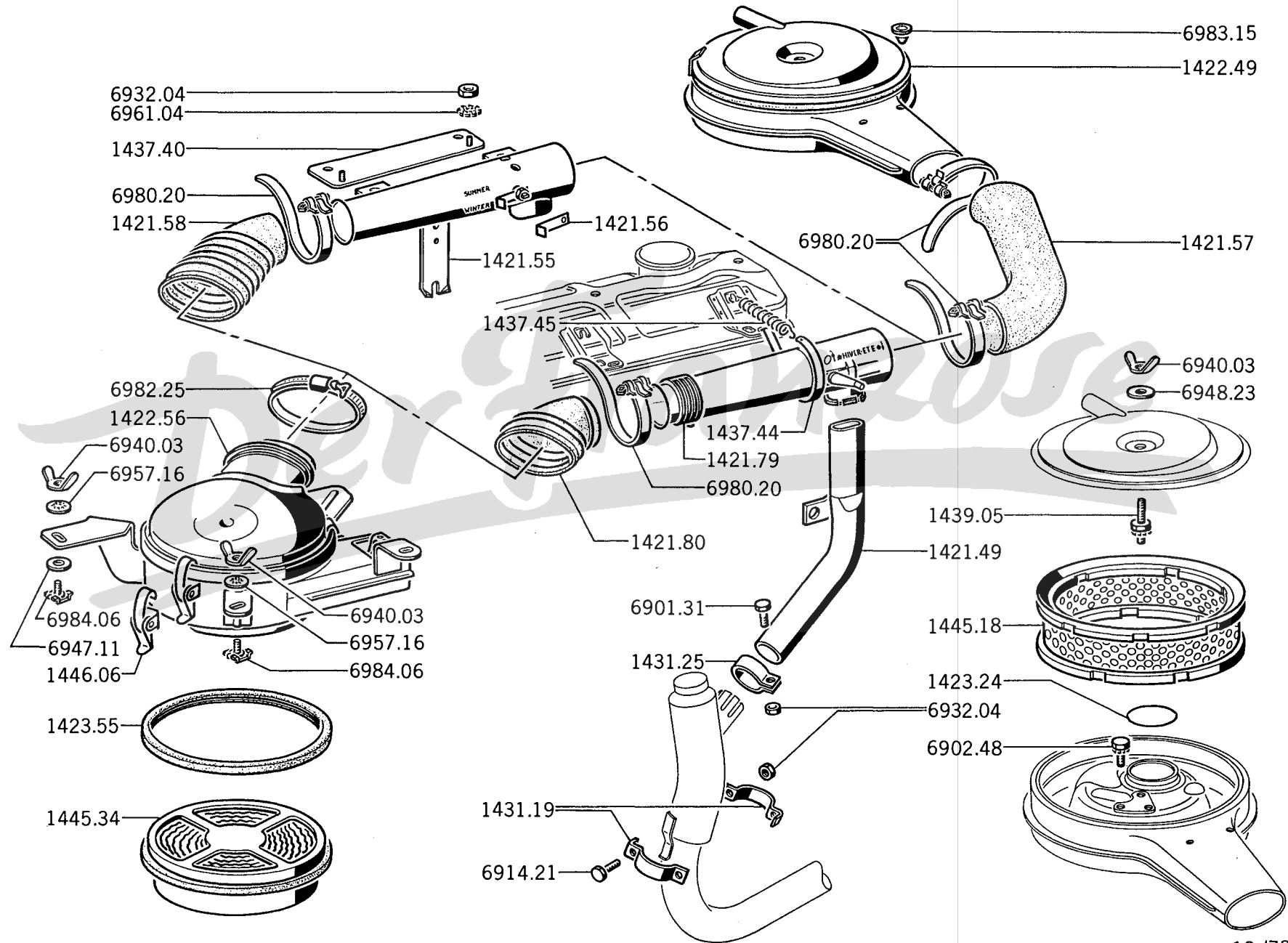

14 S - 204

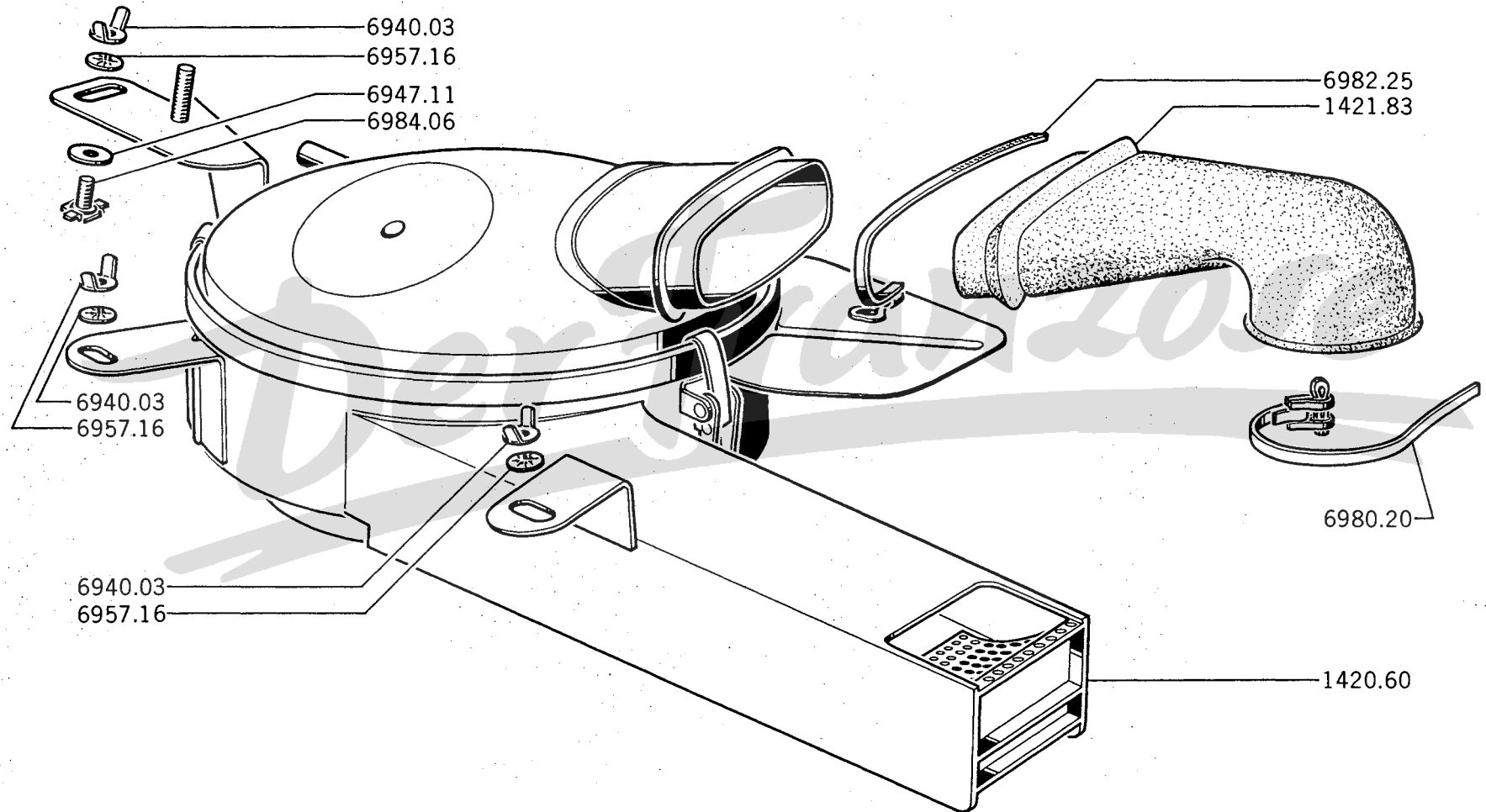

OHNE VORWÄRMUNG 204 BD XL 4 D

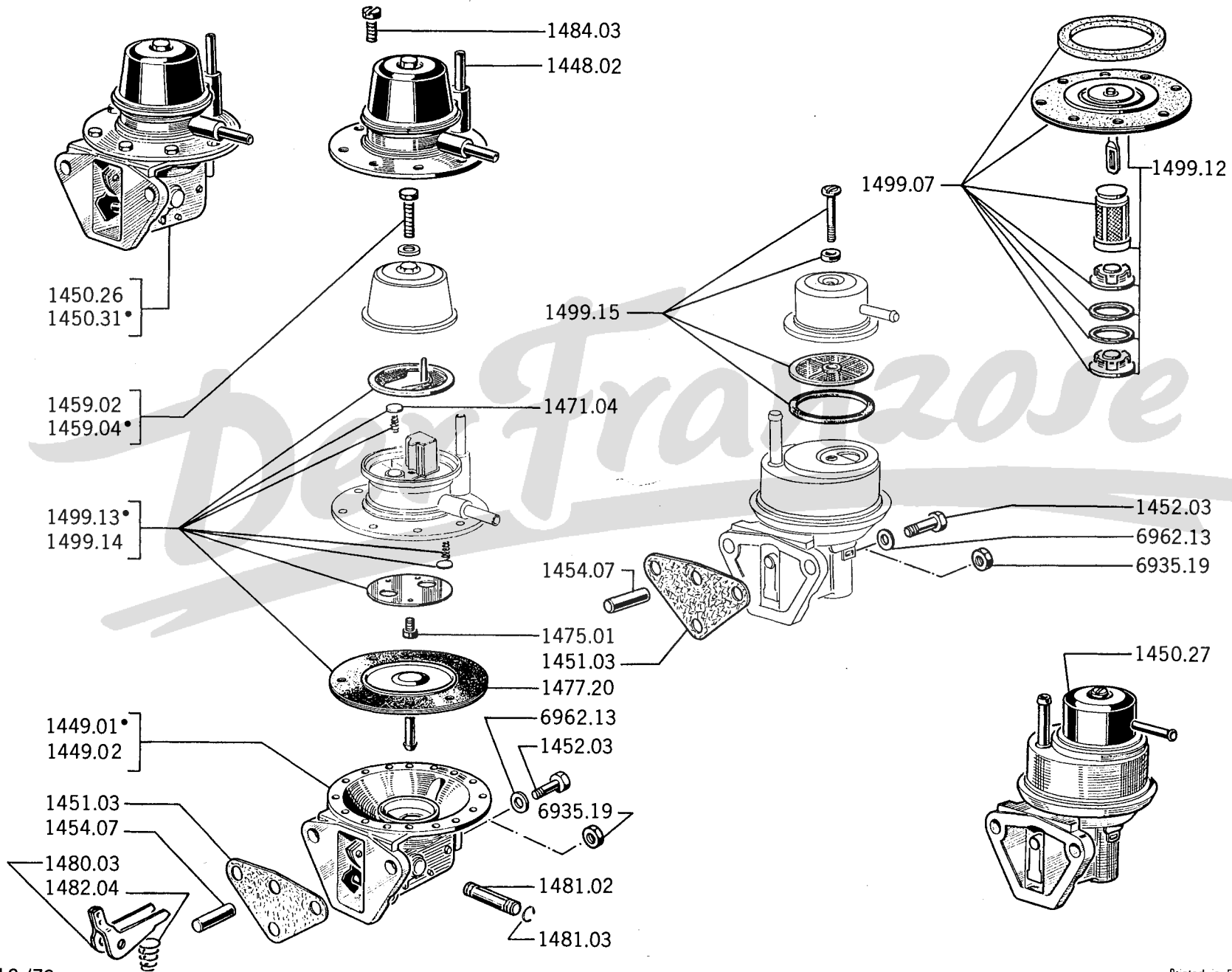

1420.58	Satz zur ANPASSUNG	1
1420.60	ÖLBADLUFTFILTER	1
1421.83	GUMMISCHLAUCH	1
	SCHLAUCHBAND :	
6980.20	Kollektor-Seite	1
6982.25	Filter-Seite	1

14 U - 204





A – AC	A
B – SEV-MARCHAL	B

PUMPENKÖRPER :

1448.02	oben, für Kraftstoffpumpe 46 DU 	1
1449.01	unten, für Kraftstoffpumpe 46 DT 	1
1449.02	unten, für Kraftstoffpumpe 46 DU 	1

KRAFTSTOFFPUMPE :

1450.27		1
1450.31		1
1450.26		1

1451.03	DICHTBEILAGE	1	1
---------	--------------------	---	---

1452.03	SCHRAUBE 8 x 23 mm., \rightarrow 204 : 6.064.800 ; GL : 6.254.250 ; B : 6.681.300 ; C : 6.404.700, 6.452.850 ; U4 : 6.500.660	2	2
---------	---	---	---

1454.07	STOSSELROLLE 8 x 48,75 mm.	1	1
---------	---------------------------------	---	---

1459.02	SECHSKANTSCHRAUBE 	1	1
---------	---	---	---

1459.04	SECHSKANTSCHRAUBE 	1	1
---------	---	---	---

1471.04	VENTILPLÄTTCHEN für Saug. bzw. Druckventil	2	2
---------	--	---	---

1475.01	SCHRAUBE 4 x 8 mm.	3	3
---------	-------------------------	---	---

1477.20	MEMBRANE kpl.	1	1
---------	--------------------	---	---

1480.03	PUMPENANTRIEBSHEBEL	1	1
---------	---------------------------	---	---

1481.02	ACHSE	1	1
---------	-------------	---	---

1481.03	SPRENGRING	2	2
---------	------------------	---	---

1482.04	DRUCKFEDER	1	1
---------	------------------	---	---

1484.03	ZYLINDERSCHRAUBE	8	8
---------	------------------------	---	---

REPARATURSATZ :

1499.07	für Pumpe mit Handhebel	1	1
---------	-------------------------------	---	---

1499.12	für Pumpe ohne Handhebel	1	1
---------	--------------------------------	---	---

1499.13		1	1
---------	---	---	---

1499.14		1	1
---------	---	---	---

1499.15	 für nicht zerlegbare Pumpe	1	1
---------	--	---	---

		A	B	C
<div style="border: 1px solid black; padding: 5px; display: inline-block;"> A – Ausführung UY A B – Ausführung ULP B C – Ausführung DY C </div>				
1449.06	GEHÄUSE kpl.	1		
1449.04	GEHÄUSE kpl.			1
1450.27	KRAFTSTOFFPUMPE	1	1	1
1451.03	DICHTBEILAGE	1	1	1
1448.08	PUMPENKÖRPER, oben kpl.			1
1452.03	SCHRAUBE 8 x 23 mm., → 204 : 6.064.800 ; GL : 6.254.250 ; B : 6.681.300 ; C : 6.404.700, 6.452.850 ; U4 : 6.500.660	2	2	2
1454.07	STOSSEL 8 x 48,75 mm.	1	1	1
1456.01	KRAFTSTOFFPUMPENGEHÄUSE mit Ventile, ohne Deckel	1		
1457.06	DECKEL	1	1	
1457.11	DECKEL			1
1458.04	DICHTRING für Deckel	1	1	
1458.10	DICHTRING für Deckel			1
1459.03	ZYLINDERSCHRAUBE für Deckel	1	1	
1459.07	ZYLINDERSCHRAUBE für Deckel			1
1461.03	DICHTRING	1	1	
1461.04	DICHTRING			1
1465.09	SIEB	1	1	
1465.14	SIEB			1
1477.16	Satz MEMBRANEN	1		
MEMBRANE kpl. :				
1477.17	für Pumpe mit Handhebel	1		
1477.18	für Pumpe ohne Handhebel	1		
1477.22			1
1480.02	PUMPENANTRIEBSHEBEL	1		
1481.01	ACHSE	1		
1482.03	DRUCKFEDER	1		
1484.02	ZYLINDERSCHRAUBE 5 x 10 mm., - 0,80	6	6	
1484.04	ZYLINDERSCHRAUBE 5 x 12 mm., - 0,80			6
1499.08	Satz REPARATURTEILE			1

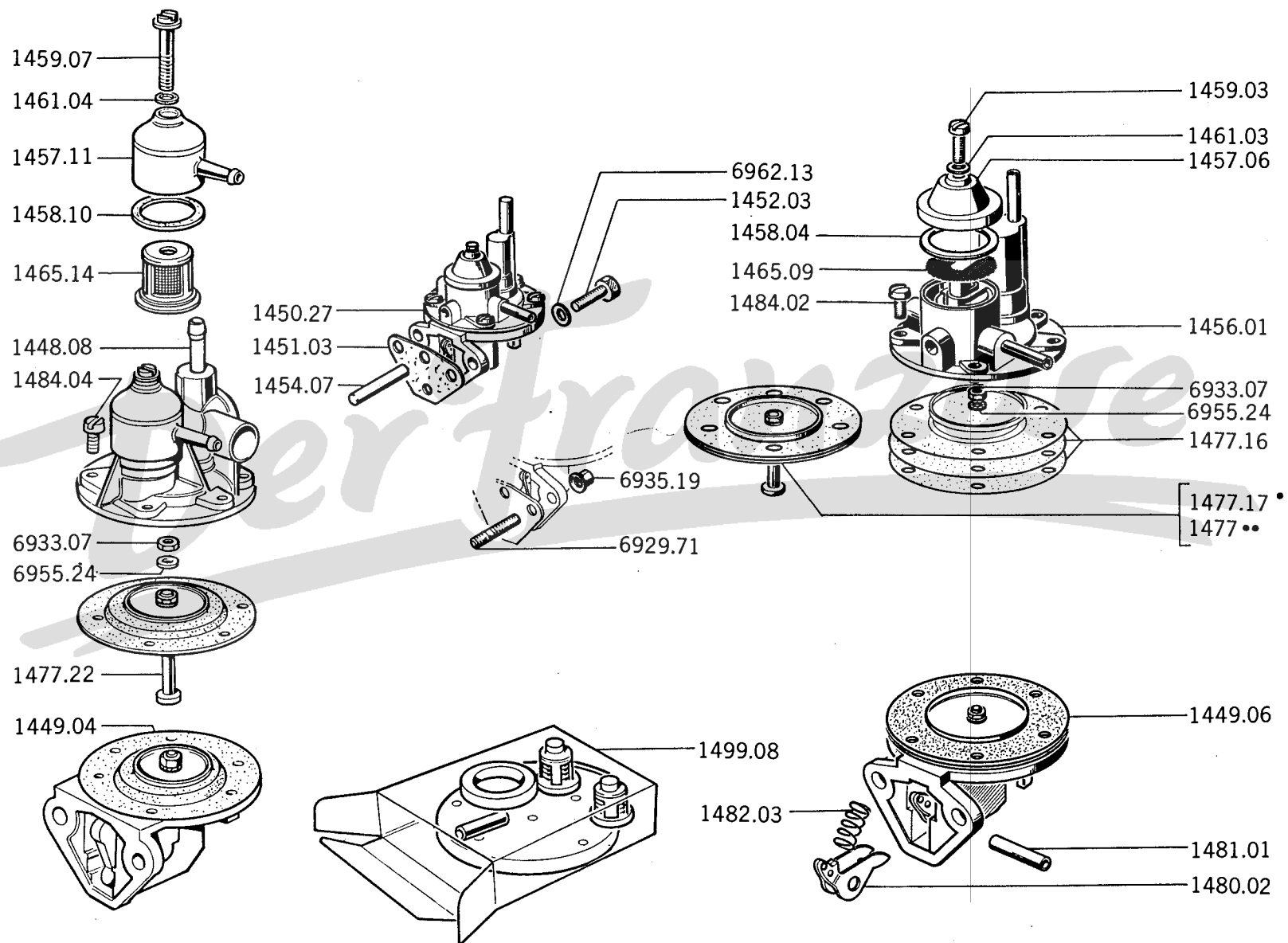

15 A - 204

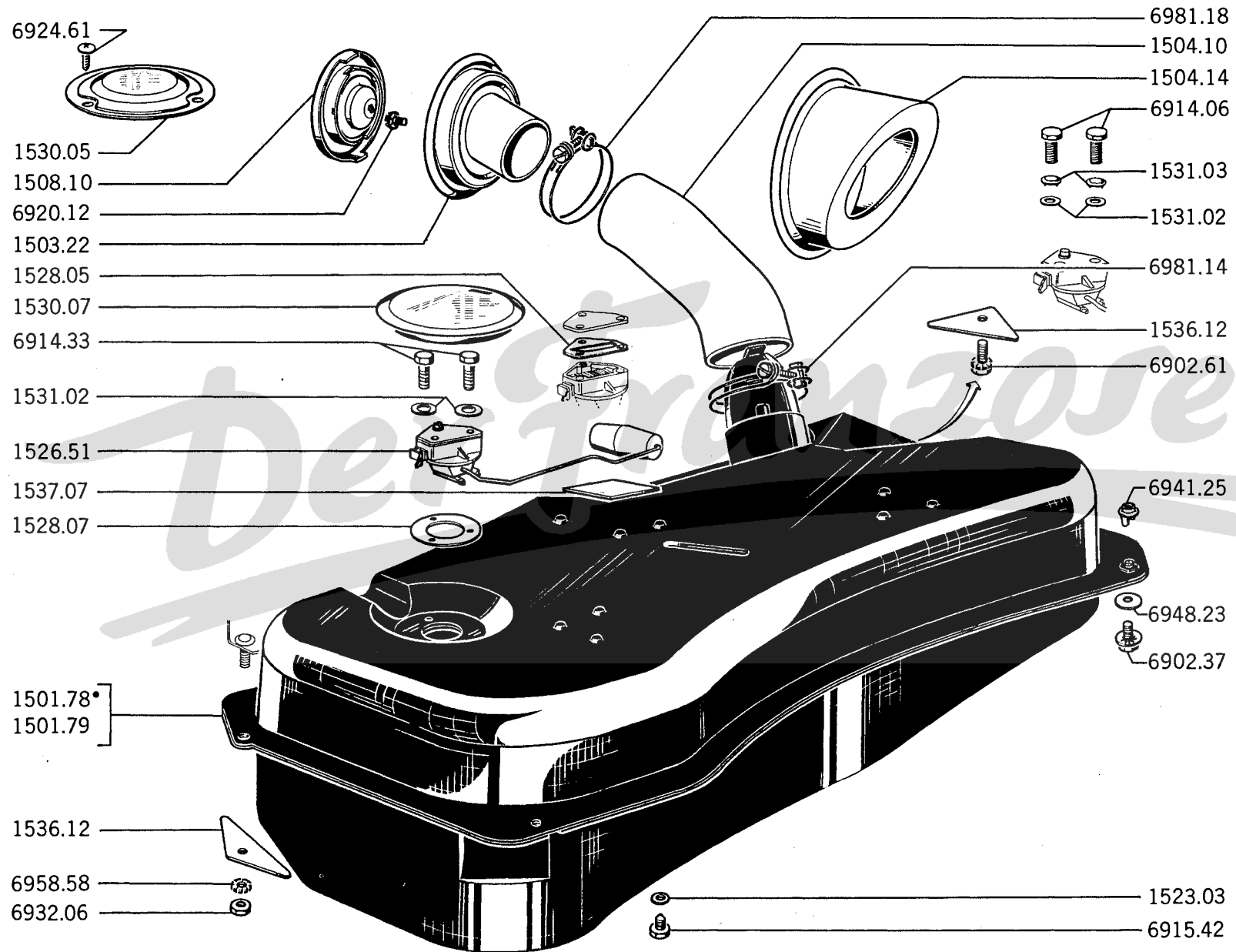

1501.78	KRAFTSTOFFBEHÄLTER (Benzinmotor)	1
1501.79	KRAFTSTOFFBEHÄLTER (Dieselmotor)	1
1503.22	EINFÜLLSTUTZEN	1
1504.10	GUMMIROHRKRÜMMER	1
1504.14	DICHTUNG aus Gummi (204 C)	1
1508.10	TANKVERSCHLUSS	1
1522.02	ABLASSTOPFEN 8mm.	1
1523.03	DICHTRING 8mm., aus Metallasbest	1
1526.51	KRAFTSTOFFANZEIGEGERÄT	1
1528.05	DICHTBEILAGE aus Gummi (204, B, U4)	1
1528.07	DICHTRING aus Gummi	1
1530.05	SCHUTZKAPPE → 204:6.068.596, 8.609.501; B:6.733.779; BD:6.632.450; C:6.413.757, 6.471.979; U4: 6.501.638	1
1530.07	SCHUTZKAPPE → 204:6.068.597, 8.609.502; B:6.733.780; BD:6.632.451; C:6.413.758, 6.471.980; U4: 6.501.639	1
1531.02	DICHTRING aus Gummi, 4 x 7 x 1,5	3
1531.03	TELLERSCHEIBE → 204:8.891.633; B:7.546.398; BD:7.913.889; U4:6.506.949 und alle 204 C	3
1536.12	VERSTÄRKUNGSPLATTE	3
1537.07	GUMMIPUFFER (siehe Seite 67 AB).....	2

1556.35 KRAFTSTOFFLEITUNG 4,5 x 6 x 3500 mm. (nach Länge abschneiden) 1

GUMMISCHLAUCH :

1564.51 5 x 12 x 200 mm. zwischen Kraftstoffleitung und Behälter (→ 204 : 6.071.599,
8.694.499; B:6.767.499; C:6.416.399; 6.482.199; U4:6.636.899 ist Kraftstoffleitung
um 120 mm. verkürzen) 1

1564.66 5 x 12 x 1000 mm. - zwischen Pumpe und Vergaser] nach Länge abschneiden [... 1
- zwischen Pumpe und Kraftstoffleitung]] ... 1

1565.23 siehe Seite 13 GH

SHELLE :

4814.05 für Kraftstoffleitung und Bremsleitung an Vorderbodenblech -

1565.06 für Kraftstoffleitung (siehe Seiten 48 AB - 48 B1,B2) - an Vorderbodenblech -

6468.09 für Kraftstoffleitung an Stirnwand - an Stirnwand -

5643.05 für Gummischlauch des Kraftstoffzuflusses an Zündspüle -

1565.26 LAGERBOCK aus Plastik für Kraftstoffleitung an Stirnwand 1

1416.02 GUMMITÜLLE → 204 : 6.062.493, 6.223.987; B:6.630.760 1

1565.07 siehe Seiten 65 AB - 65 CD - 65 EF - 79 AB

1566.04 siehe Seite 13 EF

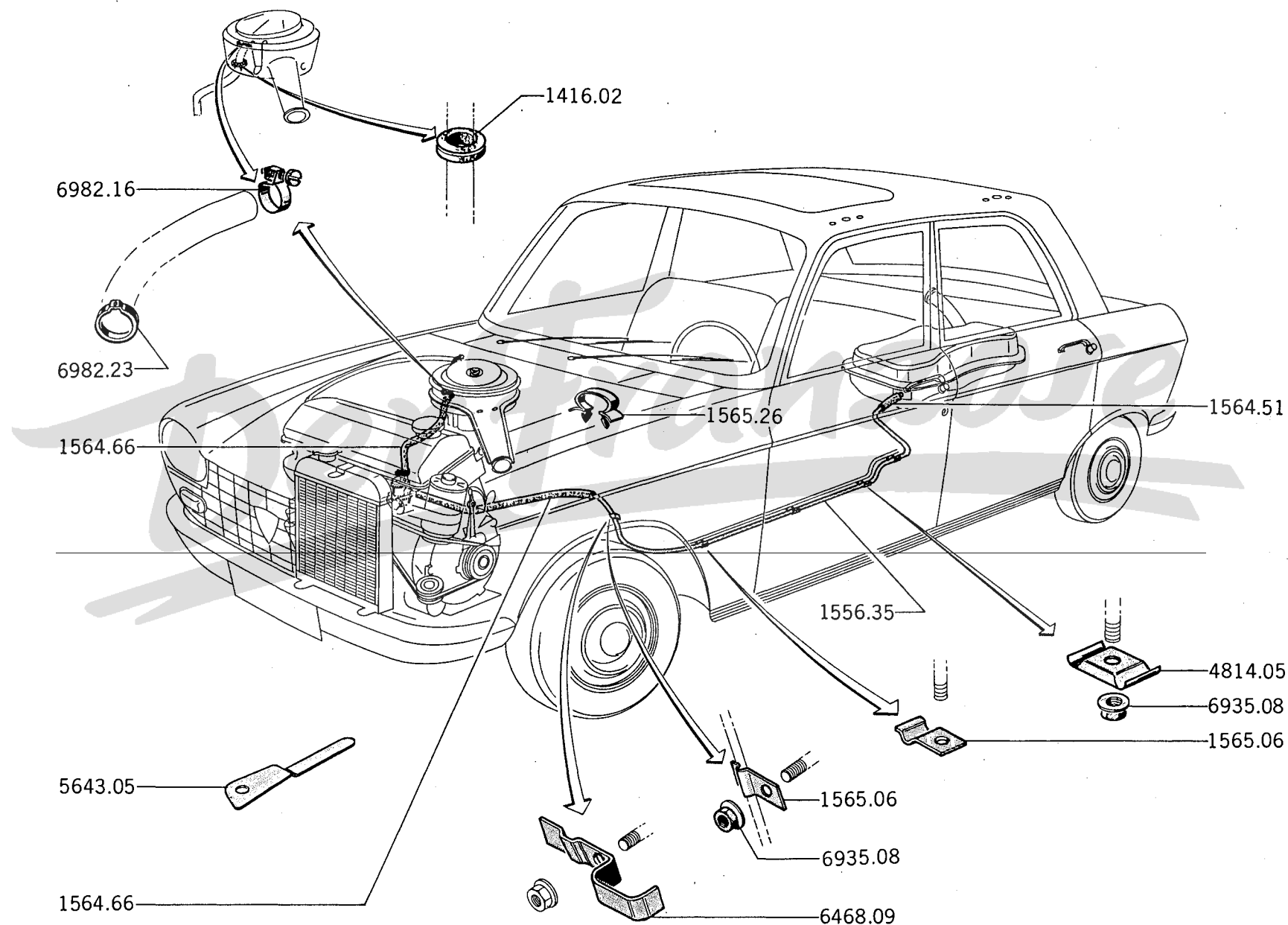



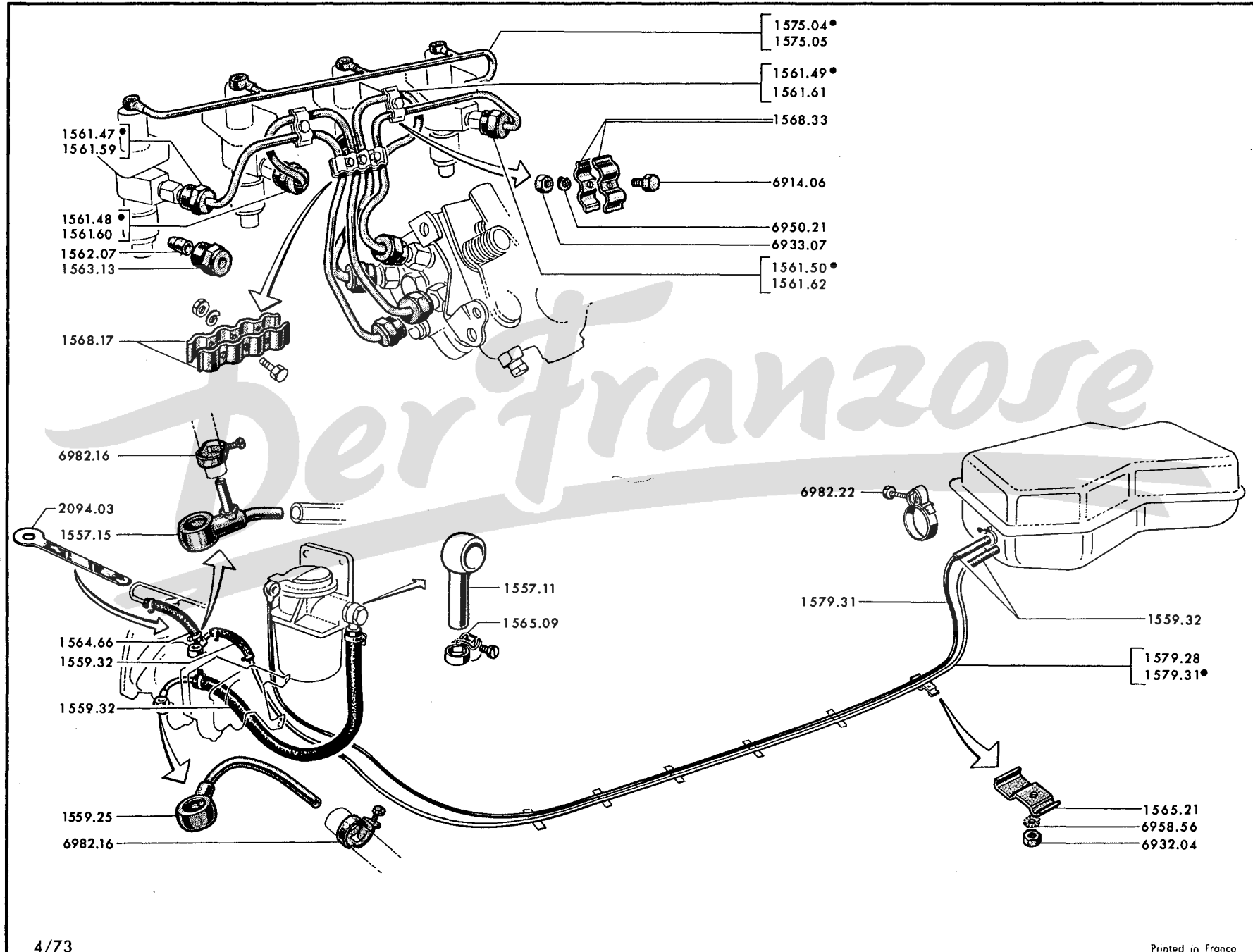



15 E - 204



1557.11	SCHLAUCH für Kraftstoffzufluss an Filter	1				
1557.15	RINGSTUTZEN 6 x 8 mm.	1				
1559.25	ROHRLEITUNG mit Ringstutzen, 6,5 x 8 mm., für Kraftstoffzufluss an Pumpe	1				
DRUCKLEITUNG 6,5 x 8 mm.						
	zum Zylinder					
	1	2				
	3	4				
	XLD	1561.47	1561.48	1561.49	1561.50	1
	XL4D	1561.59	1561.60	1561.61	1561.62	1
1559.32	GUMMISCHLAUCH 7 x 13 mm. (Meterware) (nach Länge abschneiden)	-				
1562.07	DICHTHÜLSE zu den Rohranschlüssen	8				
1563.13	ROHRANSCHLUSSMUTTER 14 mm., für Druckleitung	8				
1565.09	SCHLAUCHBAND zwischen Filter und Pumpe	2				
1565.21	SCHELLE für Kraftstoff - und Bremsleitung am Bodenblech (siehe Seite 48CD)	-				
1568.17	ROHRHALTER für 4 Druckleitungen, Kpl.	1				
1568.33	ROHRHALTER für 2 Druckleitungen, allein	4				
2094.03	SCHELLE XL4D	1				
1575.04	KRAFTSTOFFFLECKLEITUNG XLD	1				
1575.05	KRAFTSTOFFFLECKLEITUNG XL4D	1				
1564.66	GUMMISCHLAUCH 5 x 12 x 1000 mm (um 100mm. abschneiden)	1				
1579.28	KRAFTSTOFFLEITUNG aus Riisan, 6 x 8 x 2585 mm., für Kraftstoffrücklauf zum Behälter → 204BD:7.936.542	1				
1579.31	KRAFTSTOFFLEITUNG aus Stahl 6,5 x 8 x 2500 mm., für Zufluss und Rücklauf → 204BD:7.936.543 (◁ a für Filterzufluss, → 204BD:7.936.542)	-				

a) 1 Schlauch 1557.11, 1 Schlauch 1559.32, 2 Schlauchbänder 6982.24 montieren

A	- Benzinmotor	A
B	- Dieselmotor	B

GASPEDAL :			
1601.28	ohne Servo-Bremsen,  → Salon 1969 (1 Überzug 1604.04 → 204:6.056.399; B:6.612.836 montieren).....	1	1
1601.29	ohne Servo-Bremsen,  → Salon 1969 (1 Überzug 1604.04 → 204:6.056.399; B: 6.612.836 montieren)	1	
1601.33	für Servo-Bremsen,  → Salon 1969	1	
1601.34	für Servo-Bremsen,  → Salon 1969	1	
1601.41	 → Salon 1969 → 204:6.105.845; GL:9.012.888; B:7.585.970; BD:7.931.989; U4: 6.510.801 und alle 204 C	1	1
1601.42	 → Salon 1969	1	
1601.49	 → 204:6.105.846; GL:9.012.889; B:7.585.971; BD:7.931.990; U4:6.510.802	1	1
1604.03	ÜBERZUG aus Gummi, 38 x 87 x 14,5 mm., (→ 204:6.056.399; B:6.612.836 und alle Typen → Salon 1969)	1	1
1604.04	ÜBERZUG aus Gummi, 38 x 87 x 13 mm., (→ 204:6.056.400, 6.200.001; B:6.612.837, 6.650.001 und alle 204 BD, C, U4 → Salon 1969)	1	1
1606.03	PEDALACHSE 10 x 62 mm., → Salon 1969	1	1
1606.04	PEDALACHSE 10 x 55 mm., Gewinde 1,50 mm.] → Salon 1969 [.....	1	1
1606.05	ANLAUFSCHEIBE 10 x 30 x 10 mm.] → Salon 1969 [.....	1	1
1630.37	GASREGULIERSEIL mit Gleitkopf, 1160mm. lang - für Servo-Bremsen, Einbaulänge 860 .. 1 - ohne Servo-Bremsen, Einbaulänge 825 mm. 1 - für Dieselmotor, Einbaulänge 525 mm. 1		
1631.18	DRAHTKLEMME kpl., für Gasregulierseil	1	1
1636.02	DRUCKFEDER → Salon 1969	1	1
1636.06	DRUCKFEDER → Salon 1969	1	1
1637.01	FÜHRUNGSHÜLSE	1	1
1638.02	FÜHRUNGSCHEIBE aus céleron, 2 x 12 x 1,5 mm.	1	1
1638.04	BÜCHSE → Salon 1969	1	1
1638.08	BÜCHSE → Salon 1969	1	1
1639.06	GUMMIRING 13,5 x 32 x 16 mm., (ohne Servo-Bremsen) → Salon 1969.....	1	1
1639.11	GUMMISCHLAUCH 8 x 15 x 50 mm., → 204:6.296.086; B:6.686.106; C:6.405.791, 6.454.701	1	
1639.14	GUMMITÜLLE für Pedal → Salon 1969	1	1
1639.16	GUMMIPUFFER für Gaspedal → 204:6.296.087; B:6.686.107; Cabriolet:6.405.792; Coupé: 6.454.702 → Salon 1969	1	
1644.34	FUHRUNGSHÜLLE 2,4 x 4,5 (Meterware) (2 Gleitköpfe 1647.08 montieren).....	1 x 0,614	1 x 0,387
1659.15	DRAHTZUG für Starter mit schwarzen Knopf	1	
1661.65	STARTERZUG mit schwarzen Knopf	1	
1662.01	GUMMITÜLLE für Starterzug durch Stirnwand(→ 204:6.058.099, 6.203.599; B:6.618.199) (siehe Seite 79 AB)	1	
9162.02	GUMMITÜLLE (→ 204:6.062.493, 6.223.987; B:6.630.760) - für Starterzug im Filter .. 1 - für Gasregulierseil im Filter .. 1		
1662.06	GUMMITÜLLE für Starterzug durch Stirnwand (→ 204:6.058.100, 6.203.600; B:6.618.200, 6.650.001 und alle 204 C, U4) (siehe Seite 79 AB)	1	
8640.01	GUMMISCHLAUCH 6,5 x 9 mm., (Meterware) (nach Länge abschneiden)	2	
1647.08	GLEITKOPF aus Nylon, für Gasregulierseil (siehe Seite 64 UV)	2	
1625.01	siehe Seite 03 EF		

16 C - 204

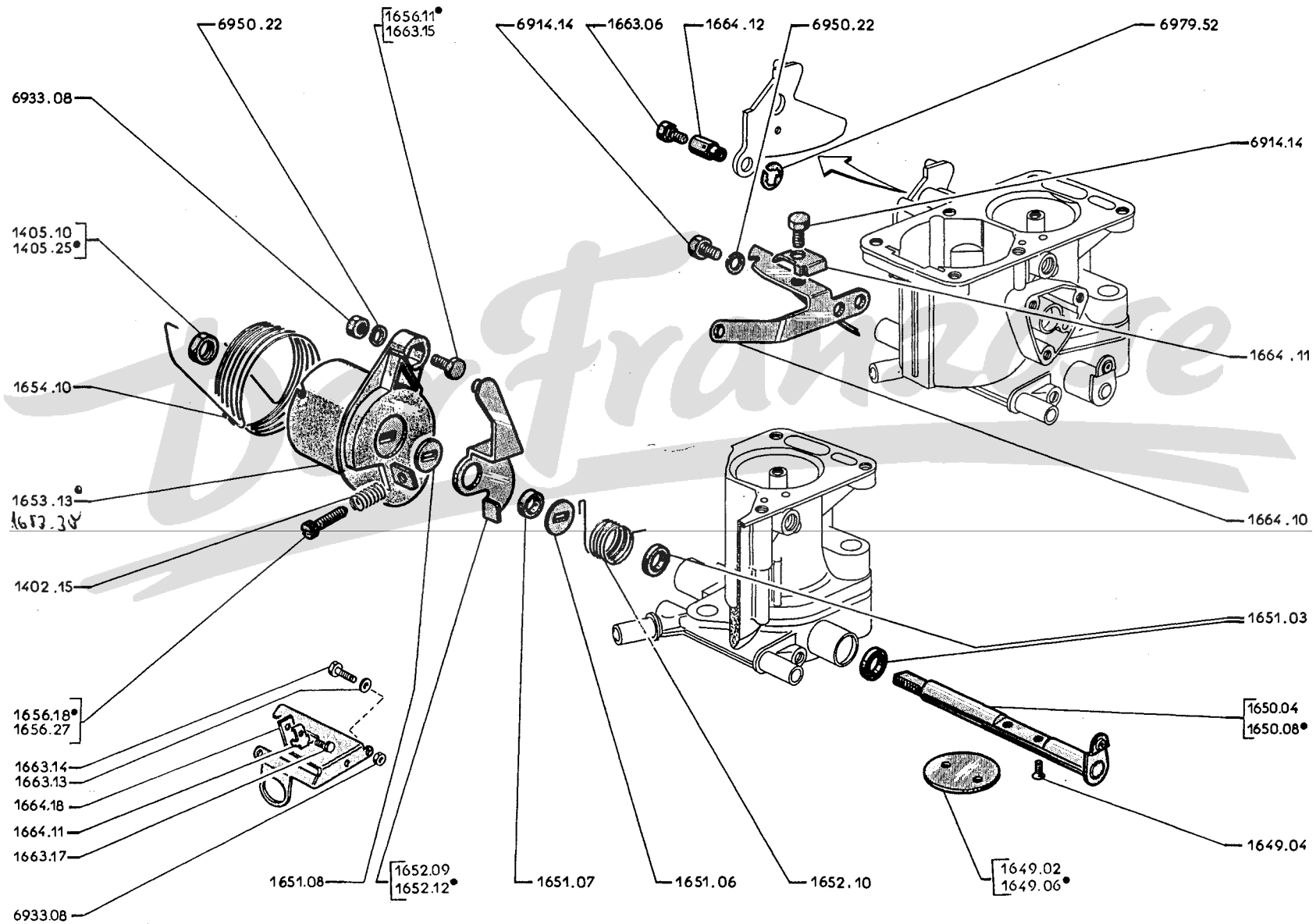

A	→ Salon 1969.....	A
B	→ Salon 1969.....	B
C	– Normen «Europe-Cycle».....	C

1649.02	DROSSELKLAPPE	1	
1649.06	DROSSELKLAPPE	1	
1649.04	LINSENENKSCBRAUBE, Senkwinkel 60°, 4x7 mm., Gewinde 0,75 mm.	2	2
1650.04	DROSSELKLAPPENWELLE	1	
1650.08	DROSSELKLAPPENWELLE	1	
1405.10	SECHSKANTMUTTER 8 mm., Gewinde 1,00 mm.	1	
1405.25	SECHSKANTMUTTER 8 mm.	1	
1651.03	DICHTRING für Drosselklappenwelle	2	2
1651.06	SPANNSCHEIBE	1	1
1651.07	DISTANZRING aus Messing, 8,1 x 11 x 2,75 mm.	1	1
1651.08	DISTANZSCHEIBE	1	1
1652.09	ZWISCHENHEBEL	1	
1652.10	DREHFEDER	1	1
1652.12	ZWISCHENHEBEL	1	
1653.13	BETÄTIGUNGSSEGMENT	1	1
1654.10	DREHFEDER	1	1 1
1656.18	LEERLAUFEINSTELLSCHRAUBE 5 x 18 mm., Gewinde 0,75 mm.	1	1
1402.15	DRUCKFEDER	1	1
1656.11	SECHSKANTSCHRAUBE 5 x 12 mm., für Drahtklemme	1	1
1656.27	LEERLAUFEINSTELLSCHRAUBE		1
1663.06	DRAHTKLEMMSCHRAUBE 5 x 8 mm., Gewinde 0,75 mm., für Startluftklappe	1	1
1663.13	SECHSKANTSCHRAUBE, gezähnt		2
1663.14	BEFESTIGUNGSSCHRAUBE für Halteblech		1
1663.15	SECHSKANTSCHRAUBE für Drahtklemme		1
1663.17	SECHSKANTSCHRAUBE 5 x 10 mm., Gewinde 0,75 mm. für Führungshülle		1
1664.10	WIDERLAGER, für Startluftklappe	1	1
1664.11	HALTEBLECH, für Startluftklappe	1	1 1
1664.12	BOLZEN zur Drahtklemme, für Startluftklappe (→ 204:6.223.987; B:6.630.760 und alle 204 ohne Servo-Bremsen)	1	1
1664.18	LASCHE für Führungshülle		1

A	-	für Leerlaufverstellung	A
B	-	für Stoppzug	→ Salon 1969	B
C	-		→ Salon 1969	C

1631.18	DRAHTKLEMME kpl.	1	1
1661.62	LEERLAUFVERSTELLUNG 1350 mm. lang, mit schwarzem Knopf (nach Länge abschneiden).....	1	
1662.01	GUMMITÜLLE	1	1
1662.06	GUMMITÜLLE	1	
1663.02	GLEITKOPF aus Nylon.....	1	2
8640.01	GUMMISCHLAUCH 6,5 x 9 mm., zur Abdämpfung: - → Salon 1969	2 x 0,150	
	- → Salon 1969	1 x 0,300	
1664.03	DRAHTKLEMME kpl.	1	
1664.04	DRAHTKLEMME nackt	1	
1680.09	STOPPZUG 1540 mm. lang, (nach Länge abschneiden).....	1	
	SPERRHEBEL :		
1680.10	→ 204 BD: 7.908.595	1	
1680.18	(ausser $\text{\textcircled{D}}$) → 204 BD: 7.908.596 → 204 BD: 7.926.839	1	
1680.21	→ 204 BD: 7.926.840	1	
1630.37	DRAHTZUG	1	
1680.12	LASCHE für Drahtzug	1	
1680.13	BOLZEN 6 x 9,5 mm., für Lasche	1	
1681.12	FÜHRUNGSHÜLLE 1350 mm. lang, (nach Länge abschneiden).....	1	1
1682.08	KNOPF schwarz, für Stoppzug	1	
1684.01	SPERRFINGER	1	
6476.17	KNOPF schwarz, für Stopphebel → 204 BD: 7.926.839	1	
6476.12	KNOPF schwarz, für Stopphebel → 204 BD: 7.926.840	1	
1684.03	SPERRHEBEL	1	
	REGULIERSTANGE :		
1684.04	mit Gelenkkopf → 204 BD: 7.900.566	1	
1684.07	kpl. → 204 BD: 7.900.567; → 204 BD: 7.926.839	1	
1684.09	kpl. → 7.926.840	1	
1684.05	STANGE nackt, 6 x 105 mm., für Regulierstange] → 204 BD: 7.900.566 [.....	1	
1684.06	SCHIEBER für Regulierstange	1	
1685.01	HALTER für Stoppzug	1	
1685.02	BOLZEN 6 x 24,5 mm. für Sperrhebel.....	1	
2438.05	HEFTKLAMMER «Bac» für Bolzen	1	
2455.04	GELENKKOPF → 204 BD: 7.900.566	1	
1355.04	VERSCHLUSSKAPPE aus Gummi	1	
8436.04	KLEMMSCHIENE für Puffer des Sperrhebels an Stoppzugspedalslager (nach Länge abschneiden)	1	

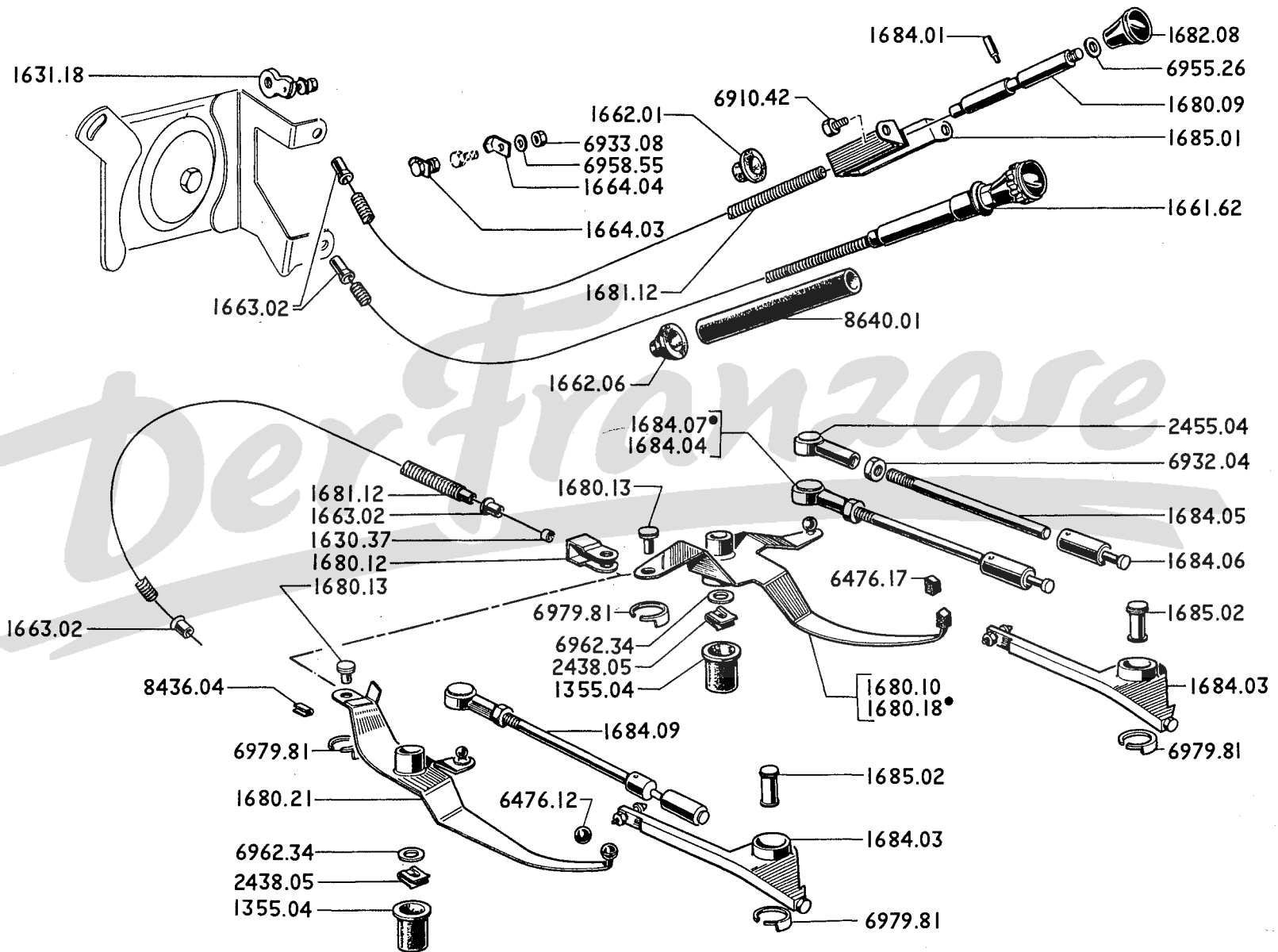

17A - 204

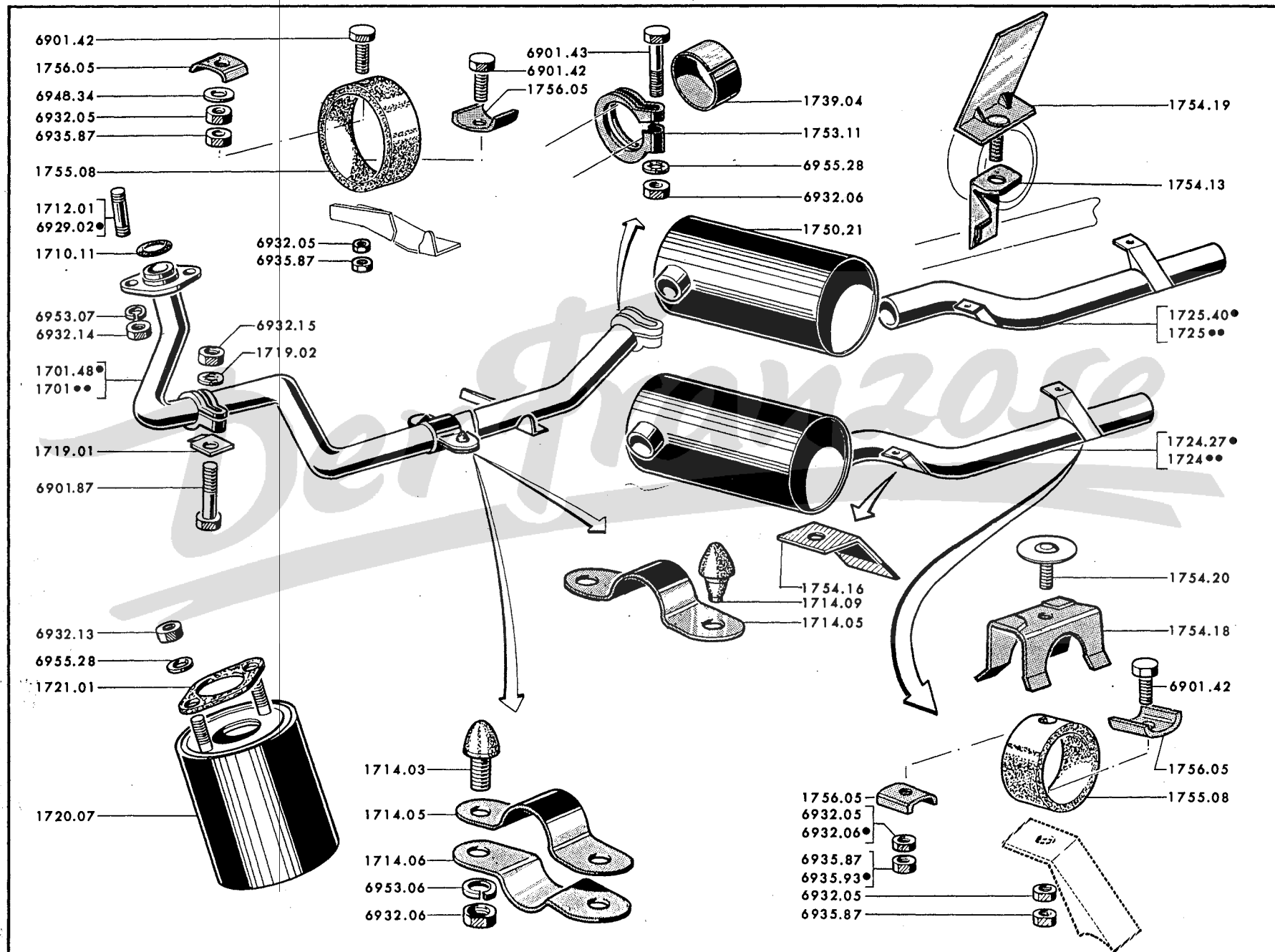

Vordere Auspuffleitung	A - Benzinmotor → Salon 1968	A
	B - Dieselmotor → Salon 1968	B
Hintere Auspuffleitung	Aufhängung mit 1 Träger	C → 204:6.057.321,6.203.351;B:6.617.828 C
	Aufhängung mit 2 Trägern	D → 204:6.057.322,6.203.352;B:6.617.829, 6.650.001 und alle 204C,U4 → Salon 1968 D
		E - Dieselmotor → Salon 1968

VORDERE AUSPUFFLEITUNG :

1701.48	ausser 204 C	1	
1701.57	204 C	1	
1701.68			1
1710.11	DICHTUNG aus Metallasbest 41 x 55 x 1,8 mm.	1	1
1712.01	STEBBOLZEN 10 x 32 x 15 mm.		2
1714.03	GUMMIPUFFER zur Aufhängung : → 204:6.019.051	1	
	→ 204:6.019.052,6.200.001;B:6.600.001,6.650.001, U4:6.500.000 → 6.064.571, 6.268.502, 6.632.000, 6.673.963, 6.500.513	2	
1714.05	SCHWINGBEGRENZER oben (→ 204:6.019.052, 6.200.001 und alle 204B, BD,C,U4)	1	1
1714.06	SCHWINGBEGRENZER unten (→ 204:6.019.052,6.200.001;B:6.600.001,6.650.001; U4:6.500.001 → 6.064.571, 6.268.502, 6.632.000,6.673.963, 6.500.513)	1	
1714.09	GUMMIPUFFER für vorderes Auspuffrohr (→ 204:6.064.572, 6.268.503;B:6.673.964; U4:6.500.514 und alle 204 BD, C)	2	2
1719.01	SICHERUNGSBLECH	1	
1719.02	UNTERLEGSCHEIBE 10,25 x 18 x 2 mm.	1	1
1720.07	VORTOPF	1	
1721.01	FLANSCHDICHTUNG aus Metallasbest	1	
	HINTERE AUSPUFFLEITUNG kpl. :			
1724.27	204 (bei Spalte « C » ist Montage mit 2 Verstärkungen 1754.20 gemäss dem SB 519 Klasse 1 auszuführen)	1	1
1724.30	204 C		1
1724.33	204 B, BD, U4	1	1
	HINTERE AUSPUFFROHR mit Halter :			
1725.40	(bei Spalte « C » ist Montage mit 2 Verstärkungen 1754.20 gemäss dem SB 519 Klasse 1 auszuführen)	1	1
1725.42	204 C		1
1725.43	204 B, BD, U4	1	1
1739.04	SPANNHÜLSE	1	1
1750.21	NACHSCHALLDÄMPFER	1	1 1
1753.11	ROHRSCHELLE	1	1 1
1754.13	HÄLTER	1	
1754.16	HÄLTER		1 1
1754.18	SCHWINGBEGRENZER	1	1
1754.19	LAGERBOCK	1	
1754.20	VERSTÄRKUNGSPLATTE zur Befestigung des Auspuffrohres		2 2
1755.08	AUFHÄNGERING 60 x 80 x 30 mm.	1	1 1 2 2
1756.05	BEFESTIGUNGSPLATTE	1	1 2 4 4

→ Salon 1968

Vordere Auspuffleitung	A - Benzinmotor	A	
	B - Dieselmotor		B
Hintere Auspuffleitung	C - Alle 204, 204 BD.....		C

VORDERES AUSPUFFROHR :

1701.77	(< a + b) → Salon 1972 für Benzinmotor	1	1
1701.81	Normen «Europe - Cycle» und alle Benzinmotoren → Salon 1972	1	
1710.11	DICHTRING aus Metallasbest, 41 x 55 x 1,8 mm.....	1	1
1711.10	FLANSCH → 204:6.072.741, 8.708.741; B:6.772.741; C:6.416.837,6.483.648; U4:6.502.797.....	1	
1711.11	FLANSCH → 204 BD : 6.638.189		1
1712.01	STEBBOLZEN 10 x 32 x 15 mm.....		2
1714.05	SCHWINGBEGRENZER oben.....] → 204:6.072.740, 8.708.740; B:6.632.000, 6.772.740; [. 1 1		
1714.09	GUMMIPUFFER.....] BD:6.638.188; C:6.416.836, 6.483.647; U4:6.502.796 [. 2 2		
1715.20	ROHRSCHELLENHÄLFTE	1	1
1715.21	SHELLE.....	1	1
1719.02	UNTERLAGSCHEIBE 10,25 x 18 x 2 mm.....	1	1
1720.07	VORTOPF	1	
1721.01	FLANSCHDICHTUNG aus Metallasbest.....	1	
AUSPUFFLEITUNG, kpl :			
1724.37	204		1
1724.38	204 C		1
1724.39	204 B, BD, U4		1
1739.04	SPANNHÜLSE.....	1	1
1753.11	ROHRSCHELLE	1	1
1754.18	SCHWINGBEGRENZER (für Benzinmotor).....		1
1754.20	VERSTÄRKUNGSPLATTE		2
1754.24	LAGERBOCK.....		1
1754.25	ZWISCHENLAGER		1
1755.08	AUFHÄNGERING 60 x 80 x 30 mm.....		2
1756.05	VERSTÄRKUNGSPLATTE		3
1765.26	AUSPUFFROHRENDSTÜCK für 204 C		1

a) → 204:6.072.740, 8.708.740; B:6.632.000, 6.772.740; U4:6.502.796; 204BD:6.638.188] 1 Flansch 1711.10 und
 b) → 204 C:6.416.836, 6.483.647 (um 290 mm., hinten verkürzen)] 2 Stehbolzen 6929.02 montieren

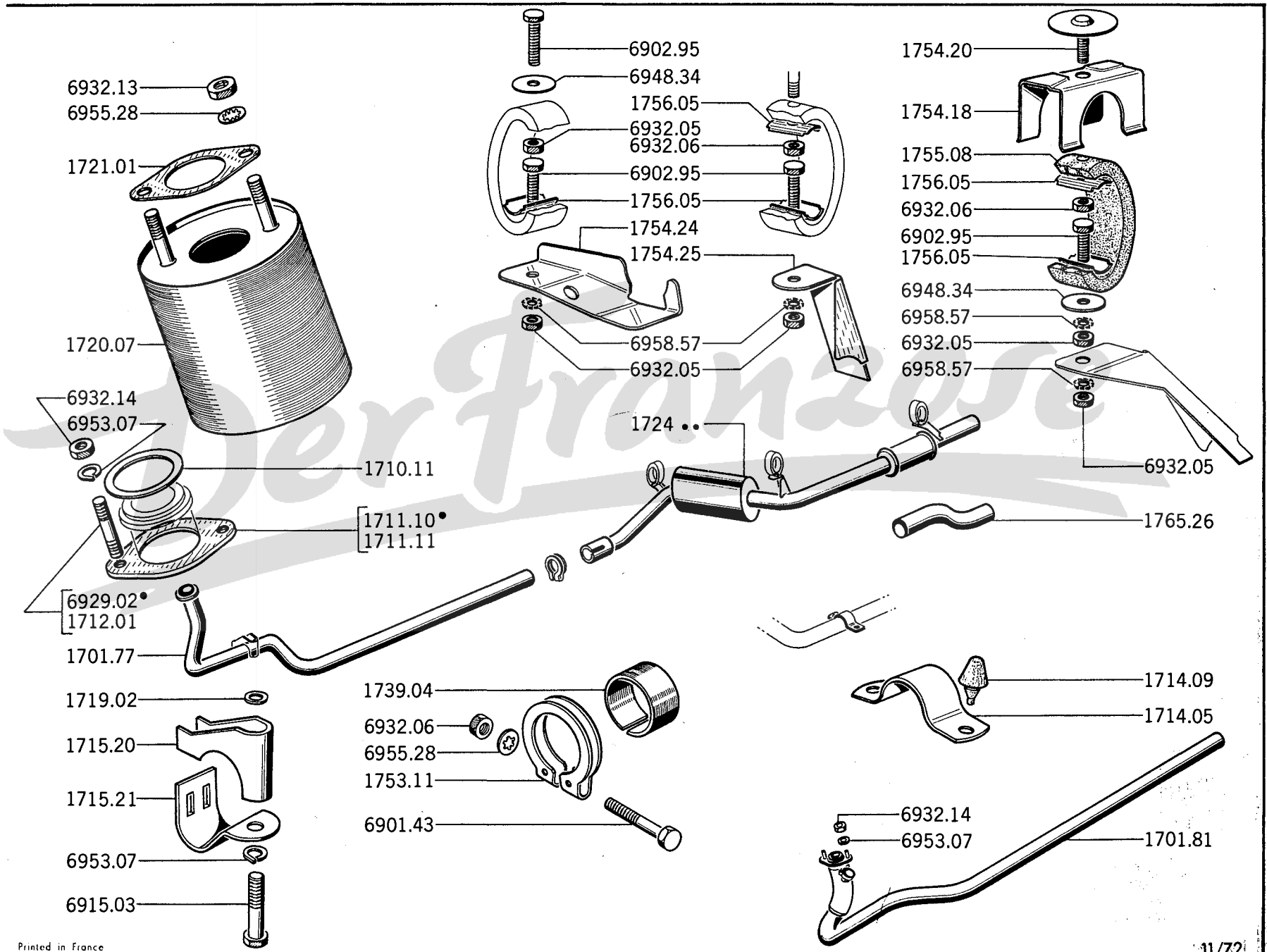



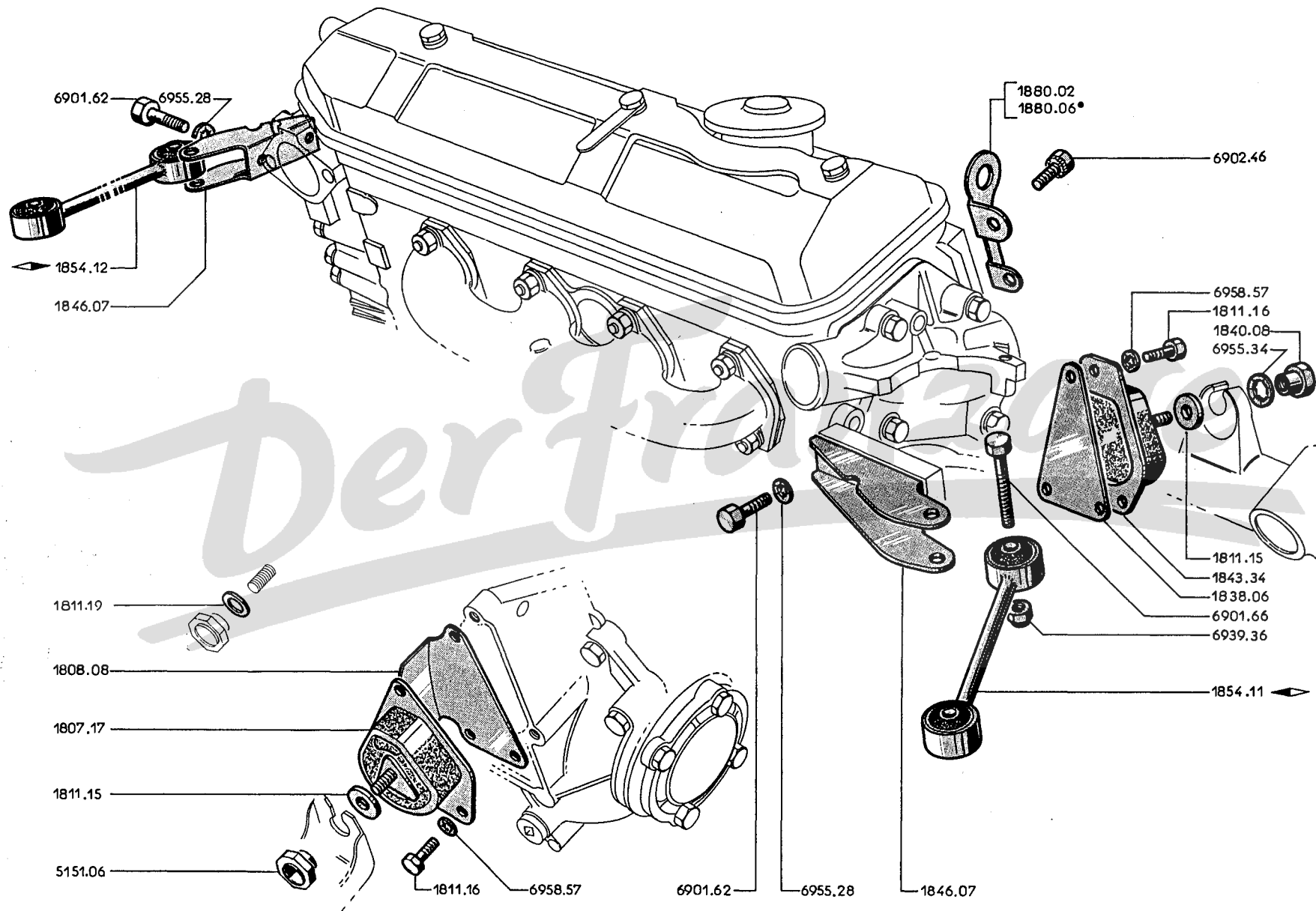













18 A - 204



BENZINMOTOR → Salon 1968

1807.17	GUMMILAGER, vorn.....	1
1808.08	ABSCHIRMBLECH, vorn	1
5151.06	SECHSKANTMUTTER 10 mm., vorn, Gewinde 1,50 mm.	1
1811.15	UNTERLEGSCHIEBE 10,5 x 28 x 2,5 mm., – vorn	1
	– hinten	2
1811.16	SECHSKANTSCHRAUBE 7 x 20 mm., für Gummilager : – vorn	3
	– hinten	6
1811.19	SICHERUNGSBLECH zur vorderen Befestigung	1
1838.06	SCHWINGBEGRENZER, hinten	2
1840.08	SECHSKANTMUTTER 10 mm., hinten, Gewinde 1,50 mm.	2
1843.34	GUMMILAGER hinten	2
1846.07	LAGER für Lasche (→ 204:6.000.850 ist 1 Lasche 1854.11 montieren)	2
1854.11	LASCHE ◀▶, mit Silentblock (→ 204:6.000.850 ist ein Lager 1846.07 montieren)	1
1854.12	LASCHE ◀▶, mit Silentblock	1
1880.02	HALTEWINKEL zum Ausbau (→ 204:6.062.493, 6.223.987; B:6.630.760)	2
1880.06	HALTEWINKEL zum Ausbau (→ 204:6.062.494, 6.223.988; B:6.630.761, 6.650.001 und alle 204 C, U4)	2

A	– Dieselmotor	A
B	– Benzinmotor → Salon 1968	B

1801.12	HALTER zur Befestigung des unteren Gummilagers 	1	1
1802.26	HALTER zur Befestigung des unteren Gummilagers 	1	1
1803.06	GEGENPLATTE 30 x 70 x 2 mm., zum unteren Halter	2	2
1803.07	GEWINDEPLATTE 30 x 7 x 7 mm., zum oberen Halter	2	2
1807.23	SCHWINGBEGRENZPUFFER : – unten → 204 BD : 6.632.050	2	
	– oben → 204 BD : Salon 1968	2	
1807.24	GUMMILAGER unten	2	
1807.27	GUMMILAGER unten	2	2
1807.26	SCHWINGBEGRENZPUFFER : – unten → 204 BD : 6.632.051 und alle der Spalte «B»	2	2
	– oben → 204 BD Salon 1968 und alle der Spalte «B»	2	2
1807.30	SCHUTZPLATTE für Gummilager, unten   und  	1	1
			2
1808.10	ABSCHIRMBLECH	1	1
1811.20	SCHWEISSMUTTER Ø 8 mm., – für unteren Schwingbegrenzpuffer (→ 204 BD:6.632.050)	2	
	– für oberen Schwingbegrenzpuffer (→ 204 BD Salon 1968)	2	
	– für unteres Gummilager	4	4
1811.23	SCHWEISSMUTTER Ø 10 mm., für unteren Schwingbegrenzpuffer (→ 204 BD:6.632.051 und alle der Spalte «B»	2	2
1811.24	SECHSKANTSCHRAUBE 8 x 30 mm., für oberes Zwischenlager  an Gehäuse 	2	2
1811.25	SECHSKANTSCHRAUBE 8 x 1,25 mm. für Zwischenlager 	3	3
	– 	2	
	– für oberes Zwischenlager 	3	
0324.16	SECHSKANTSCHRAUBE 8 x 82 mm., für oberes Zwischenlager 	2	
	HALTER für oberes Gummilager:		
1838.09	] 1 Mutter 1811.20 → Salon 1968 montieren [.....	1	1
1839.03	]	1	1
1843.40	GUMMILAGER oben	2	
1843.42	GUMMILAGER oben	2	2
1846.12	ZWISCHENLAGER oben 	1	1
1846.13	ZWISCHENLAGER oben  (Gewinde am Lima: Halter auf 8 x 125 → Salon 1968 erweitern) .1	1	1
1880.06	HALTEWINKEL 	1	

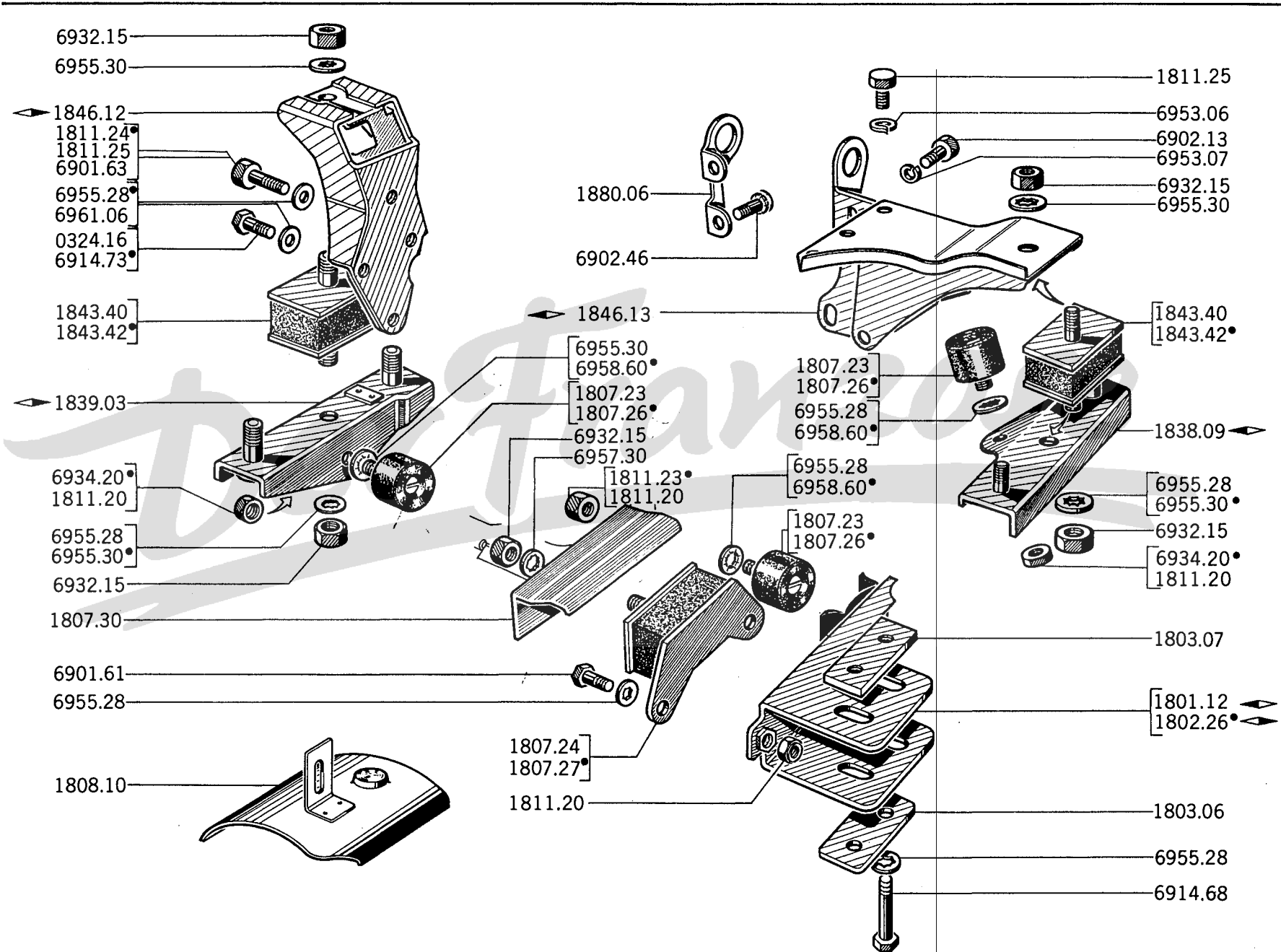

19 A - 204

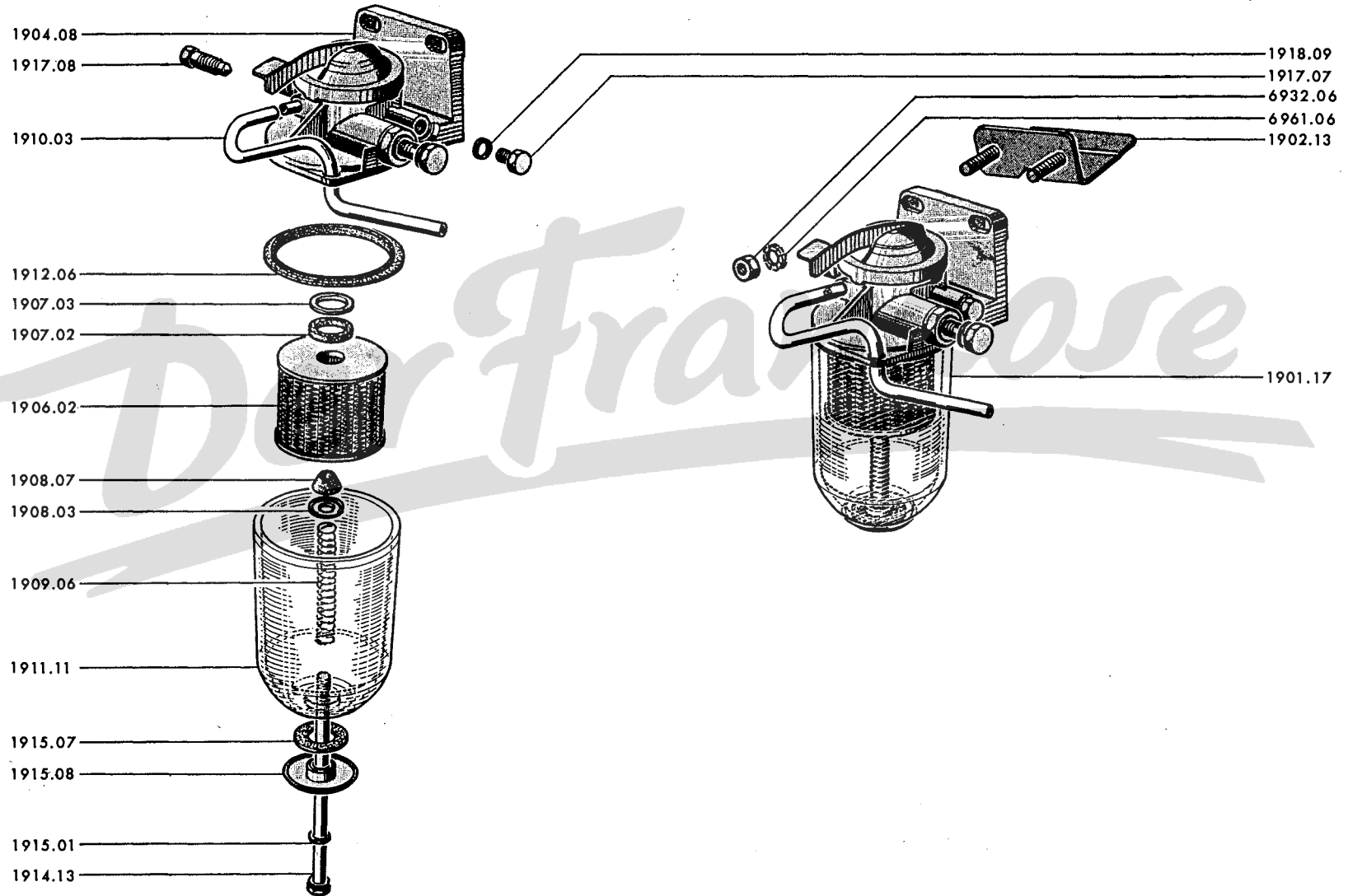

1901.17	KRAFTSTOFF-FILTER	1
1902.13	LAGERBOCK	1
1904.08	DECKEL mit Handpumpe	1
1906.02	FILTEREINSATZ	1
1907.02	DICHTRING 18 x 25 x 5 mm., oben	1
1907.03	TELLERSCHEIBE zum oberen Dichtring	1
1908.03	TELLERSCHEIBE für Kegeldichtring	1
1908.07	KEGELDICHTRING	1
1909.06	DRUCKFEDER	1
1910.03	WASSERABLASSLEITUNG	1
1911.11	FILTERGLAS	1
1912.06	DICHTRING für Filterglas	1
1914.13	ZUSAMMENBAUSCHRAUBE	1
1915.01	DICHTRING 8 x 14 x 2mm. für Schraube	1
1915.07	DICHTSCHEIBE zum Filterglas	1
1915.08	TELLERSCHEIBE	1
1917.07	ENTLÜFTUNGSSCHRAUBE	1
1917.08	WASSERENTLÜFTUNGSSCHRAUBE	1
1918.09	DICHTRING für Entlüftungsschraube	1

1921.45	EINSPRITZPUMPE BOSCH XL D (BL - 128)	1
1921.58	EINSPRITZPUMPE BOSCH XL 4D (CL - 174)	1
1922.09	LAGERBOCK hinten XLD	1
1922.17	LAGERBOCK hinten XL4D	1
1925.08	DICHTUNG für Lagerbock	1
1926.03	LAGERBOCK → 204BD:6.642.120	1
1926.06	LAGERBOCK → 204BD:6.642.121	1
1927.04	DICHTUNG aus Papier, zwischen Pumpe und Gehäuse	1
1930.11	KETTENRAD 38▲▲▲ XLD	1
1930.13	KETTENRAD 38▲▲▲ XL4D	1
1931.03	SCHEIBENFEDER	1
1931.06	NABE → 204BD:6.642.120	1
1931.08	NABE → 204BD:6.642.121 ◀ a	1
1932.06	FEDERRING «Grower», 12 mm.	1
1932.07	SICHERUNGSBLECH für Antriebsrad	2
1979.17	DÜSENHALTER mit Einspritzdüsen	4
1981.02	DICHTSCHEIBE 7,2 x 13,6 x 0,4 mm.	4
1981.05	DICHTRING aus Kupfer, 15,6 x 21,2 x 2,2 mm. für Düsenhalter	4
1982.05	FLANSCH für Düsenhalter (→ 204BD:7.909.105 sind 2 Scheiben 6946.25 zu montieren).	4
1982.03	STEBOLZEN 8 x 16 x 63 mm. für Düsenhalter	8
1982.04	SCHUTZKAPPE für Einspritzdüse (außer XL4D)	4
1984.06	EINSPRITZDÜSE	4
1988.04	DRUCKFEDER für Düsenhalter	4

UNTERLEGSCHIBE aus Stahl, 6,7 x 13,5 mm., zur Einstellung des Einspritzdruckes :

Stärke mm.	Teilnummer	Stärke mm.	Teilnummer	Stärke mm.	Teilnummer
1	1989.06	1,35	1989.13	1,70	1989.20
1,05	1989.07	1,40	1989.14	1,75	1989.21
1,10	1989.08	1,45	1989.15	1,80	1989.22
1,15	1989.09	1,50	1989.16	1,85	1989.23
1,20	1989.10	1,55	1989.17	1,90	1989.24
1,25	1989.11	1,60	1989.18	1,95	1989.25
1,30	1989.12	1,65	1989.19		

1993.04	SCHRAUBSTUTZEN ohne Kraftstoffdrehgansfilter an Düsenhalter	4
1994.02	DICHTRING 6,5 x 12 x 1 mm., aus Stahl	4
1999.01	Satz DICHTUNGEN, aussen	1

a) → 204BD:7.907.700 ist 1 Zahnrad 1930.11 zu montieren

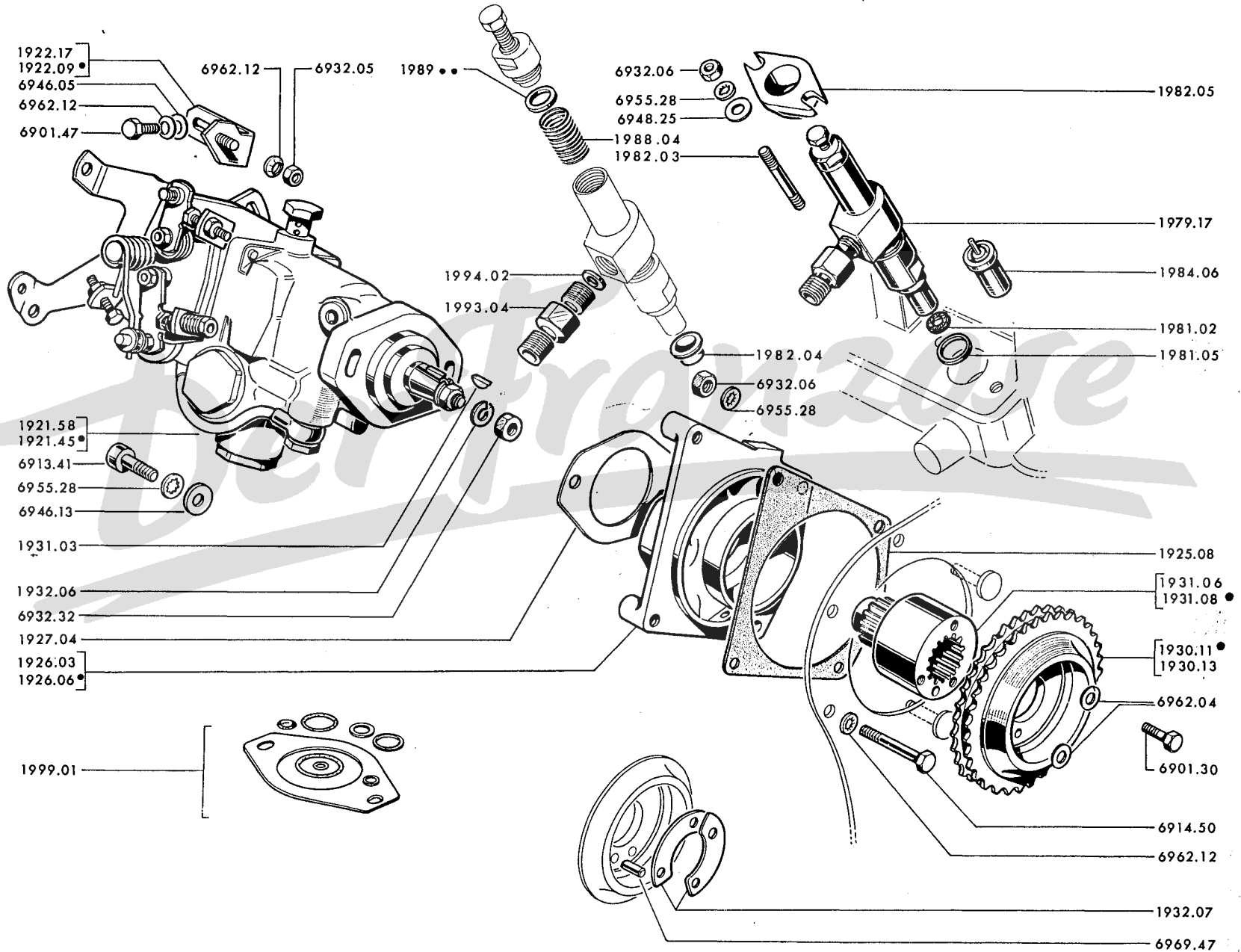

2 - KUPPLUNG, GETRIEBE

12/72	20/A] Kupplung kpl.	12/72	23/C] Hauptwelle (für ① und ② Gang) (Getriebe 1 Modell)
12/72	20/B		12/72	23/D	
12/72	20/C] Kupplung (Folge)	12/72	23/D1] Hauptwelle (für ① und ② Gang) (Getriebe B.B.6)
7/73	20/D		12/72	23/D2	
7/73	20/E] Kupplung - Antriebräder	12/72	23/E] Hauptwelle (für ③ und ④ Gang)
12/72	20/F		12/71	23/F	
12/72	20/G] Kupplungszyylinder	9/69	24/A] Lenkradschalthebel
12/72	20/H		9/69	24/B	
12/72	20/I] Hauptkupplungszyylinder	12/72	24/C] Schaltgestänge an Lenksäule
12/72	20/J		12/72	24/D	
4/73	21/A] Kupplungsgehäuse, Ausrückgabel	12/72	24/E] Schaltung an Lenksäule
4/73	21/B		12/72	24/F	
4/73	21/B1] Kupplungsgehäuse, Ausrückgabel (Folge)	4/74	24/G] Knüppelschaltung ☺
4/73	21/B2		4/74	24/H	
4/73	21/C] Kupplungspedal	4/74	24/I] Knüppelschaltung (Folge) ☺
4/73	21/D		4/74	24/J	
4/73	22/A] Getriebe	4/74	24/K] Regulierstangen
4/74	22/B		4/74	24/L	
4/74	22/C] Getriebegehäuse	4/74	25/A] Getriebegehäusedeckel
8/72	22/D		4/74	25/B	
8/72	23/A] Motorwelle, Antriebswelle, RW - Gangwelle	12/72	25/C] Schaltgabeln
12/72	23/B		12/72	25/D	
			12/72	26/A] Geschwindigkeitsmesser - Antrieb
			12/72	26/B	

Férod 180 DP → 204 : 6.063.800, 6.235.000 ; B : 6.632.000, 6.655.400
--

KUPPLUNG kpl. :		
2001.31	- unwiederbringlich	1
2001.32	- wiederbringlich	1
2008.08	BOLZEN 7 × 26 mm, Gewinde 1,00 mm	6
2008.09	SECHSKANTSCHRAUBE 8 × 30 mm, Gewinde 1,25 mm	3
2008.12	ZYLINDERSTIFTØ 6 mm	3
2008.13	Satz BEFESTIGUNGSTEILE für Druckplatte	1
2008.14	Satz BEFESTIGUNGSTEILE für Anpressplatte	1
2037.04	DRUCKFEDER	1
2041.18	AUSRÜCKLAGER mit Kugeln, ohne Klammer	1
2042.07	AUSRÜCKKÖRPER mit Klammern	1
2049.06	FEDERKLAMMER	2
2054.28	KUPPLUNGSSCHEIBE, kpl.	1
2065.10	NIET 4 × 5,3 mm	12
2075.05	Satz KUPPLUNGSBELÄGE 2 Stück, mit 12 Nieten und 9 Federscheiben « Onduflex »	1

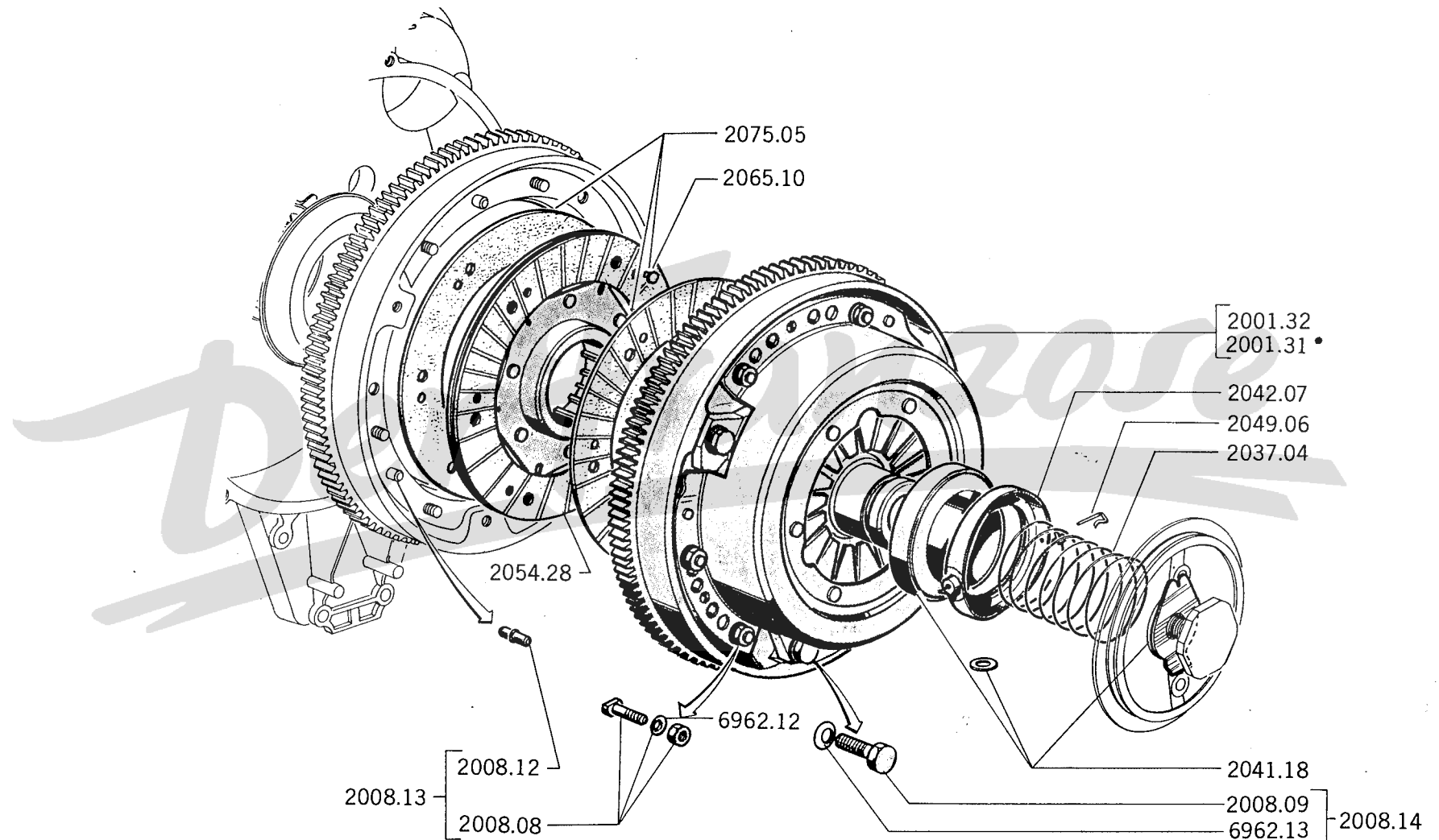

20 C - 204

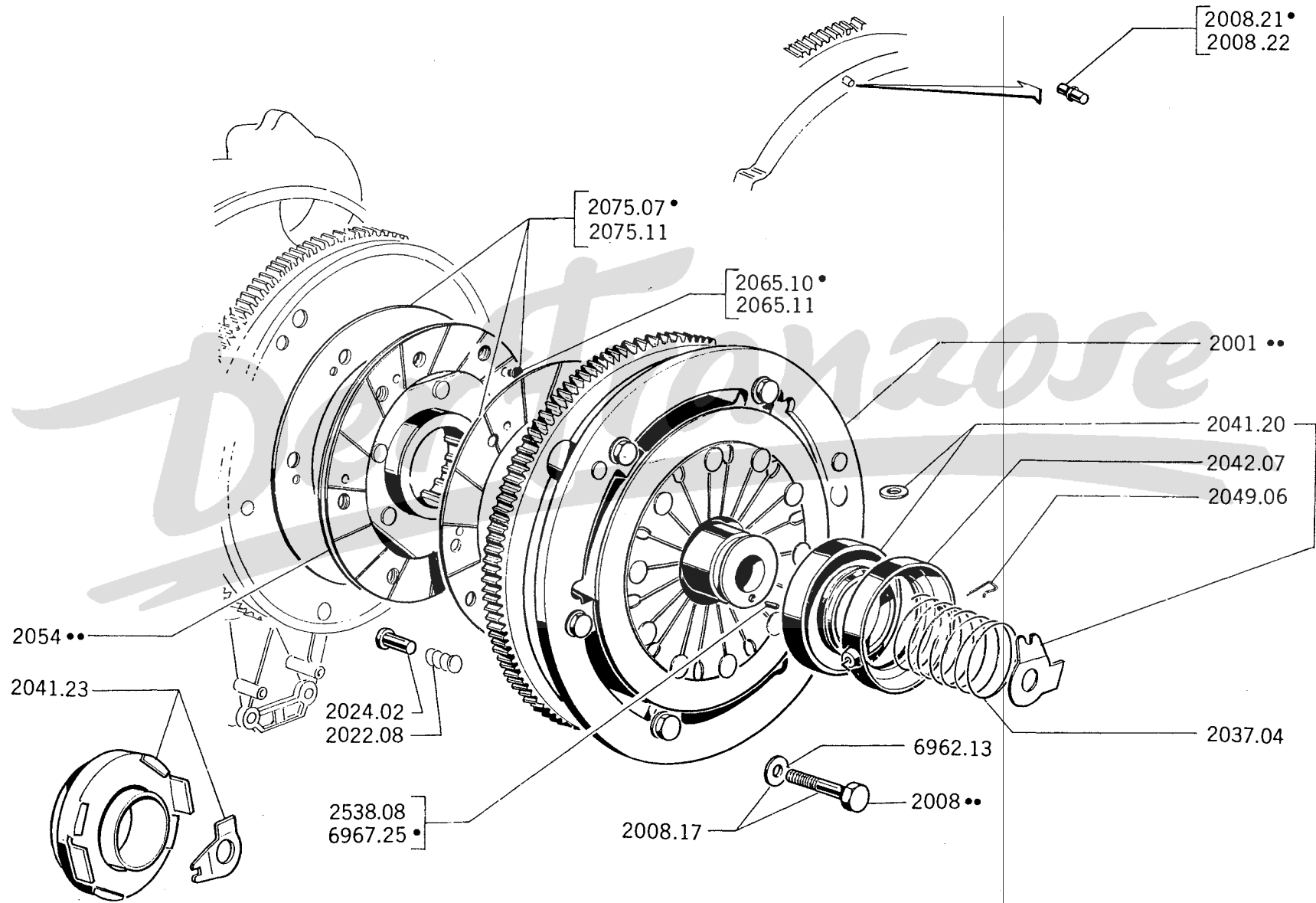

FERODO 200 DEP	A - → 204:6.063.801,6.235.001;B:6.655.401 und alle 204 C, U4	A
	B - Alle 204BD und U4D	B
LUK TS 190	C - → 204:6.064.361,6.259.251;B:6.669.173;C:6.400.942;U4:6.500.301	C

KUPPLUNG, Kpl. :

Unwiederbringlich	Wiederbringlich			
200 1.33	200 1.28	→ 204:6.098.706.8.957.830;B:7.568.714. U4:6.508.925 und alle 204 C	1	1
200 1.33	200 1.34	→ 204:6.098.707.8.957.831;B:7.568.715; U4:6.508.926 → 204GL:9.088.743;B:7.611.589;U4:6.513.388	1	1
200 1.39	200 1.40	→ 204GL:9.088.744;B:7.611.590;U4:6.513.389	1	1
200 1.29 ◀ a	200 1.30 ◀ a			1
2008.17	Satz BEFESTIGUNGSTEILE für Abschlussplatte am Schwungrad		1	1
2008.18	Satz PASSTIFTE für Abschlussplatte an Schwungrad		1	
	SECHSKANTSCHRAUBE zur Kupplungsbefestigung :			
2008.19	8 x 50 mm			6
2008.20	8 x 20 mm		6	6
2008.24	8 x 25 mm			6
2008.22	PASSTIFT Ø 8, ohne Sprengring		2	
2022.08	DRUCKFEDER für Anpressplatte		3	
2024.02	PASSTIFT für Anpressplatte		3	
2037.04	DRUCKFEDER → 204:6.069.883;8.648.439;B:6.748.128, BD:6.635.578;C:6.415.065,6.475.911;U4:6.501.936		1	1 1
2041.20	AUSRÜCKLAGER ohne Klammer (Drückstange 2096.05 → 204:6.064.588;6.269.443;B:6.674.482; C:6.402.684;6.450.716;U4:6.500.531 montieren)		1	1 1
2042.07	AUSRÜCKKÖRPER mit Klammer		1	1 1
2049.06	FEDERKLAMMER		2	2 2
2041.23	AUSRÜCKLAGER mit Gewindeplatte → 204GL:9.074.423;B:7.606.380;U4:6.512.889		1	1
	KUPPLUNGSCHEIBE Kpl. :			
2054.31	Ø 190 → 204GL:9.088.743;B:7.661.589;U4:6.513.388		1	
2054.46	Ø 200 ◀ a			1
2054.63	Ø 190			1
2054.65	Ø 190 → 204GL:9.088.744;B:7.661.590;U4:6.513.389		1	
2065.10	NIET 4 x 5,3 mm		12	
2065.11	NIET 5 x 5 mm			16
2075.07	Satz KUPPLUNGSBELAGE (2 Stück) 13 Nieten und 6 Federscheiben « Onduflex »		1	
2075.12	Satz KUPPLUNGSBELAGE (2 Stück) 18 Nieten und 6 Federscheiben « Onduflex »			1
2538.08	KUGEL Ø 6, für Kupplungsnahe → 204:6.066.229,6.321.230;B:6.696.575;C:6.408.646, 6.458.122,U4:6.500.924		1	1

a) → BD:6.632.032 ist 1 Antriebrad 2068.19 zu montieren

FERODO	180 DP	A - → 204:6.063.800,6.235.000, B:6.632.000,6.655.400	A
	200 DEP	B - → 204:6.063.801,6.235.001;B:6.655.401 und alle 204C, U4	B
		C - Alle 204BD	C
Luk T 190		D - → 204:6.064,361,6.259.251;B:6.669.173;C:6.400.942;U4:6.500.301	D

ANTRIEBSRAD 32 ▲▲▲ :

BENZINMOTOR	2068 02 (a)		1
	2068 03 (a)	→ 204GL:9.080.284;B:7.608.781;U4:6.513.104	1 1
	2068 24 (b)	→ 204GL:9.080.285;B:7.608.782;U4:6.513.105	1 1
DIESELMOTOR	2068 19 (b)	→ 204BD:7.943.951 (→ 204BD:6.632.701 → 6.636.449 sind 1 Motorwelle 2301 29, 1 Lagerbüchse 6948 03 zu montieren)	1
	2068 25 (b)	→ 204BD:7.943.952 und alle U4D	1

2071.03	LAGERBÜCHSE 36,7 x 40,1 x 14 mm	2
2071.04	NADELKÄTIG 43 x 46 x 51,2	1 1
2071.09	NADELKÄTIG 42 x 46 x 51,2	1
2071.05	SICHERUNGSRING für Nadelkätig	2 2 2

ANLAUFSSCHEIBE :

Motorseite	Kupplungsseite	
2072 03	2072 04	1
2072 05		1 1 1
	2072 06	→ 204GL:9.080.284;B:7.608.781;BD:7.943.951;U4:6.513.104
	2072 07	→ 204GL:9.080.285;B:7.608.782;BD:7.943.952;U4:6.513.105 und alle U4D

AUSGLEICHSCHEIBEN :

Ø	STARKE				
	0,07	0,15	0,20	0,25	0,50
62 x 74	2073 06	2073 02	2073 03	2073 04	2073 05
63 x 74,5	2073 07	2073 08	2073 09	2073 10	

2074.04	DICHTRING 37 x 47 x 5,5 mm	1
2074.07	DICHTRING 40 x 49,6 x 7,3 mm	1 1 1

- a) ohne Dichtring geliefert
- b) mit Dichtring geliefert

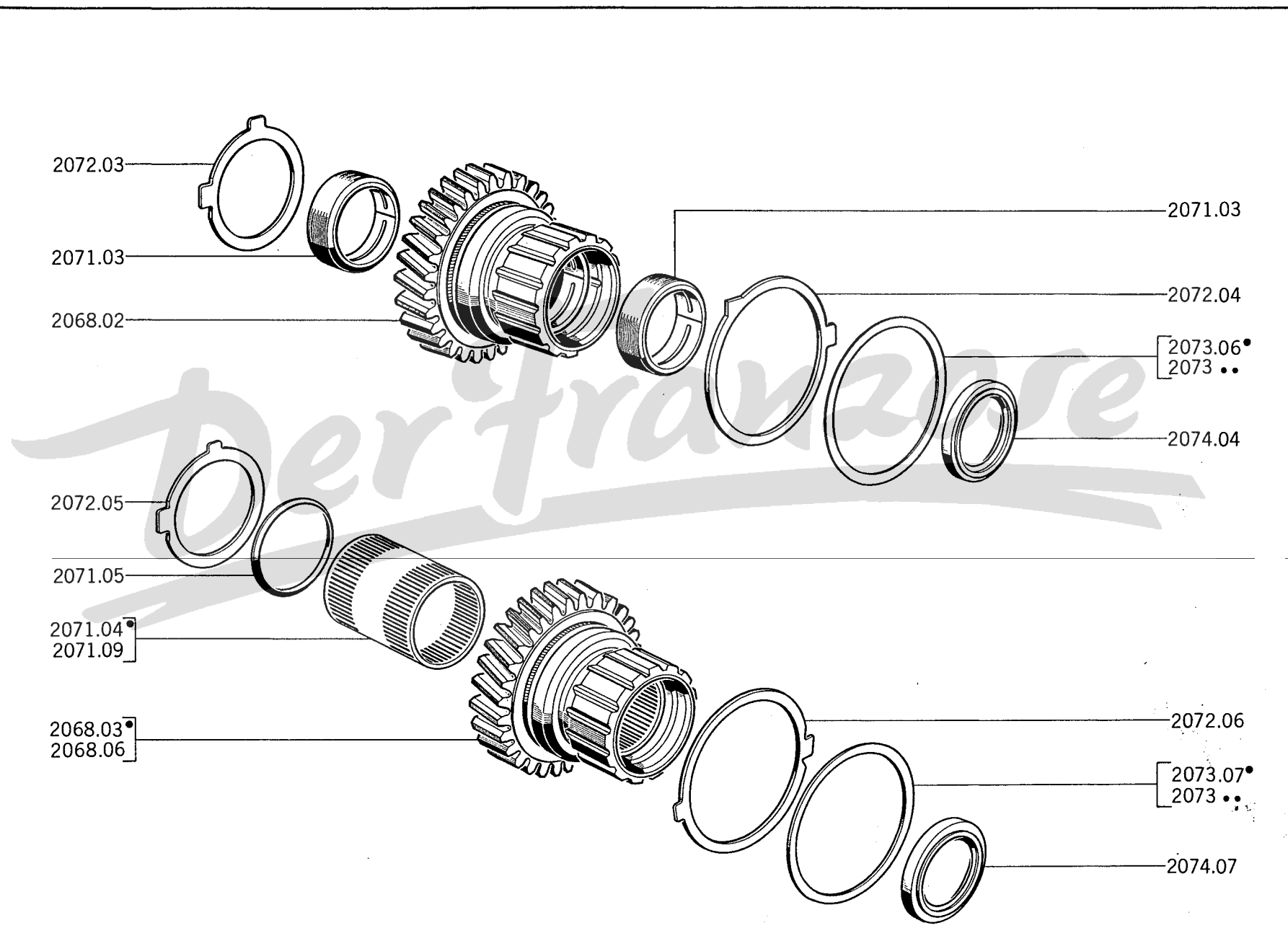

20 G - 204

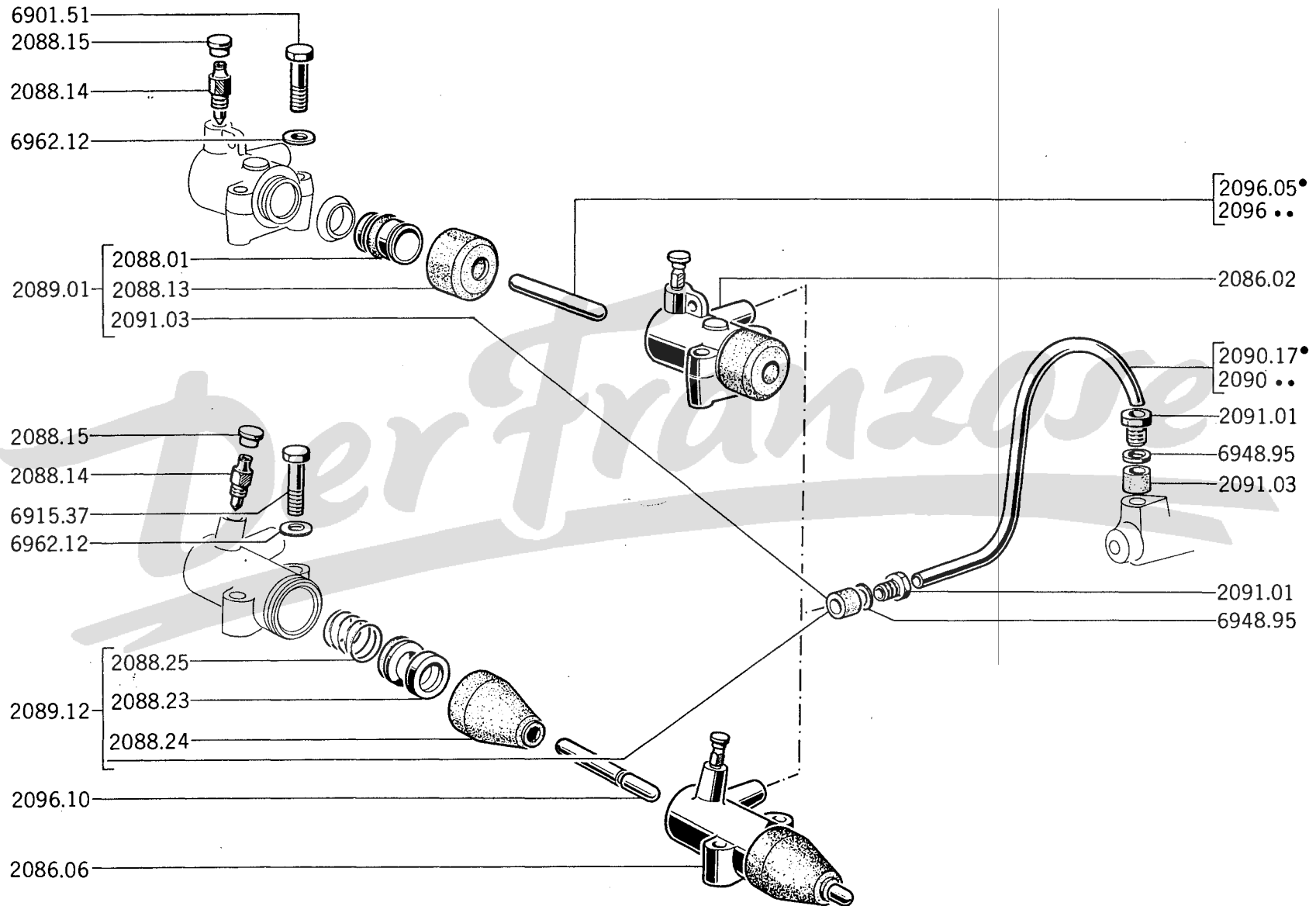

A -	→ 204 GL : 9.074.422 ; B : 7.606.379 ; U4 : 6.512.888 und alle 204 Luxe, C und mit Dieselmotor	A
B -	→ 204 GL : 9.074.423 ; B : 7.606.380 ; U4 : 6.512.889	B

2086.02	KUPPLUNGSZYLINDER Ø 27 mm	1	
2086.06	KUPPLUNGSZYLINDER Ø 30 mm	1	
2088.01	KOLBEN kpl.	1	
2088.23	KOLBEN kpl.	1	
2088.13	SCHUTZKAPPE	1	
2088.24	SCHUTZKAPPE	1	
2088.14	ENTLUFTUNGSVENTIL	1	1
2088.15	SCHUTZKAPPE	1	1
2088.25	DRUCKFEDER	1	
2089.01	Grosser Satz REPARATURTEILE	1	
2089.14	Grosser Satz REPARATURTEILE	1	
	NYLONSCHLAUCH 4 × 7 mm.		
2090.02	☺ ohne Serv-Br.	→ 204 : 6.069.417, 8.635.941 ; B : 6.743.589 ; BD : 6.633.331 ; C : 6.414.643 ; 6.474.318 ; U4 : 6.501.832	1
2090.03	☺ ohne Serv-Br.		
2090.04	☺ mit Endstücken, Serv-Br.	→ 204 : 6.069.418, 8.635.942 ; B : 6.743.590 ; BD : 6.633.332 ; C : 6.414.644, 6.474.319 ; U4 : 6.501.833 → Salon 1969	1
2090.05	☺ mit Endstücken, Serv-Br.		
2090.11	☺ mit Endstücken, Serv-Br.	→ Salon 1969	1
2090.14	☺ mit Endstücken, Serv-Br.		
2090.15	☺ ohne Serv-Br.		1
2090.16	☺ ohne Serv-Br.		1
2090.17	☺] → Salon 1969 [.....		1
2090.18	☺] → Salon 1969 [.....		1
2091.01	SCHAUBSTUTZEN 12 × 14,7 mm, Gewinde 1,00 mm	2	2
2091.03	GUMMIRING 6,5 × 10,2 × 7,5 mm	2	2
	DRUCKSTANGE		
2096.02	→ 204 : 6.063.800, 6.235.000 ; B : 6.632.000, 6.655.400 und alle 204BD	1	
2096.04	→ 204 : 6.063.801, 6.235.001 ; B : 6.655.401 ; C : 6.400.001, U4 : 6.500.001 → 6.064.588, 6.269.443, 6.674.482, 6.402.684, 6.450.716, 6.500.531	1	
2096.05	→ 204 : 6.064.589, 6.269.444 ; B : 6.674.483 ; C : 6.402.685, 6.450.717 ; U4 : 6.500.532	1	
2096.10		1

2088.05	ENTLÜFTUNGSSCHRAUBE	→ 204:6.069.417, 8.635.941; B:6.632.000,	[... 1
2088.06	SCHUTZKAPPE für Entlüftungsschraube ...	6.743.589; BD:6.633.331; C: 6.414.643,	[... 1
2095.03	HAUPTKUPPLUNGSZYLINDER	6.474.318; U4:6.501.832	[... 1
2095.09	HAUPTKUPPLUNGSZYLINDER → 204:6.069.418, 8.635.942; B:6.743.590; BD:6.633.332; C:6.414.644, 6.474.319; U4:6.501.833		1
2096.07	DICHTUNG aus Papier → 204:8.638.888, B:6.744.619; C:6.414.724, 6.474.693		1
2097.01	GUMMISCHLAUCH 5 x 10 mm., (Fahrz, ohne Servo-Bremsen → 204:6.069.417; B:6.632.000; BD:6.633.331; U4:6.501.832)		1
2097.07	GUMMISCHLAUCH 5 x 10 mm., (Fahrz, ohne Servo-Bremsen → 204:6.069.418; BD:6.633.332; U4:6.501.833 → Salon 1969)		1
2097.09	GUMMISCHLAUCH 5 x 10 mm., (Fahrz, mit und ohne Servo-Bremsen → Salon 1969)		1 x 0,240
4602.08	STEBBOLZEN 7 x 14 x 20 mm.		2
4624.07	ANSCHLAGSCHEIBE 14 x 24 x 2,5 mm.		1
4625.06	SICHERUNGSRING		1
2098.01	DRUCKFEDER		1
2098.02	PRIMÄRMANSCHETTE		1
2098.04	DICHTRING aus Gummi		1
2098.05	NYLONSCHAUCH		1
2098.06	ZAHNRING		1
2098.18	KOLBEN, kpl.		1
2099.01	<i>Grosser Satz REPARATURTEILE</i>		1
2099.02	<i>Kleiner Satz REPARATURTEILE</i>		1

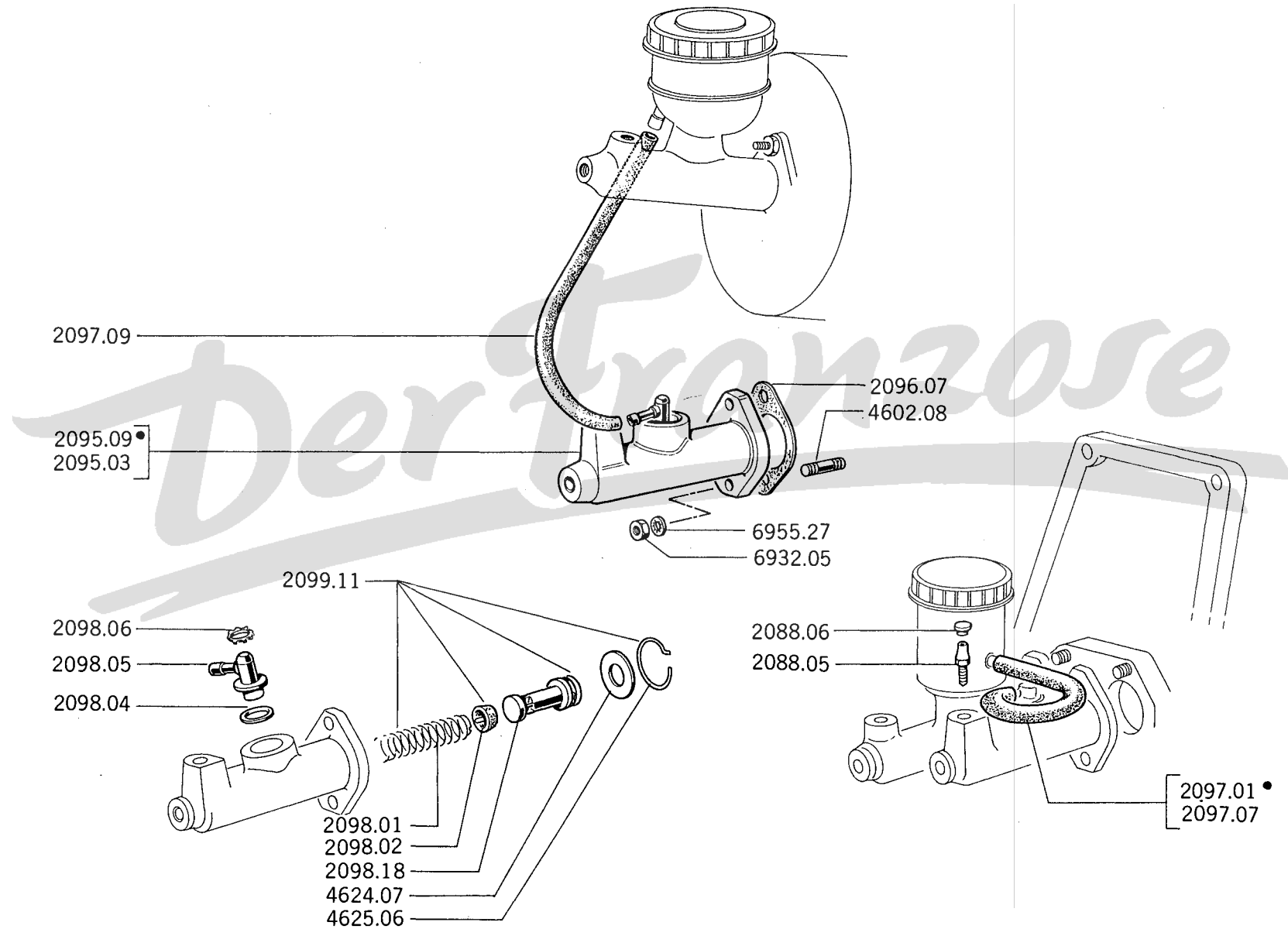

21 A - 204

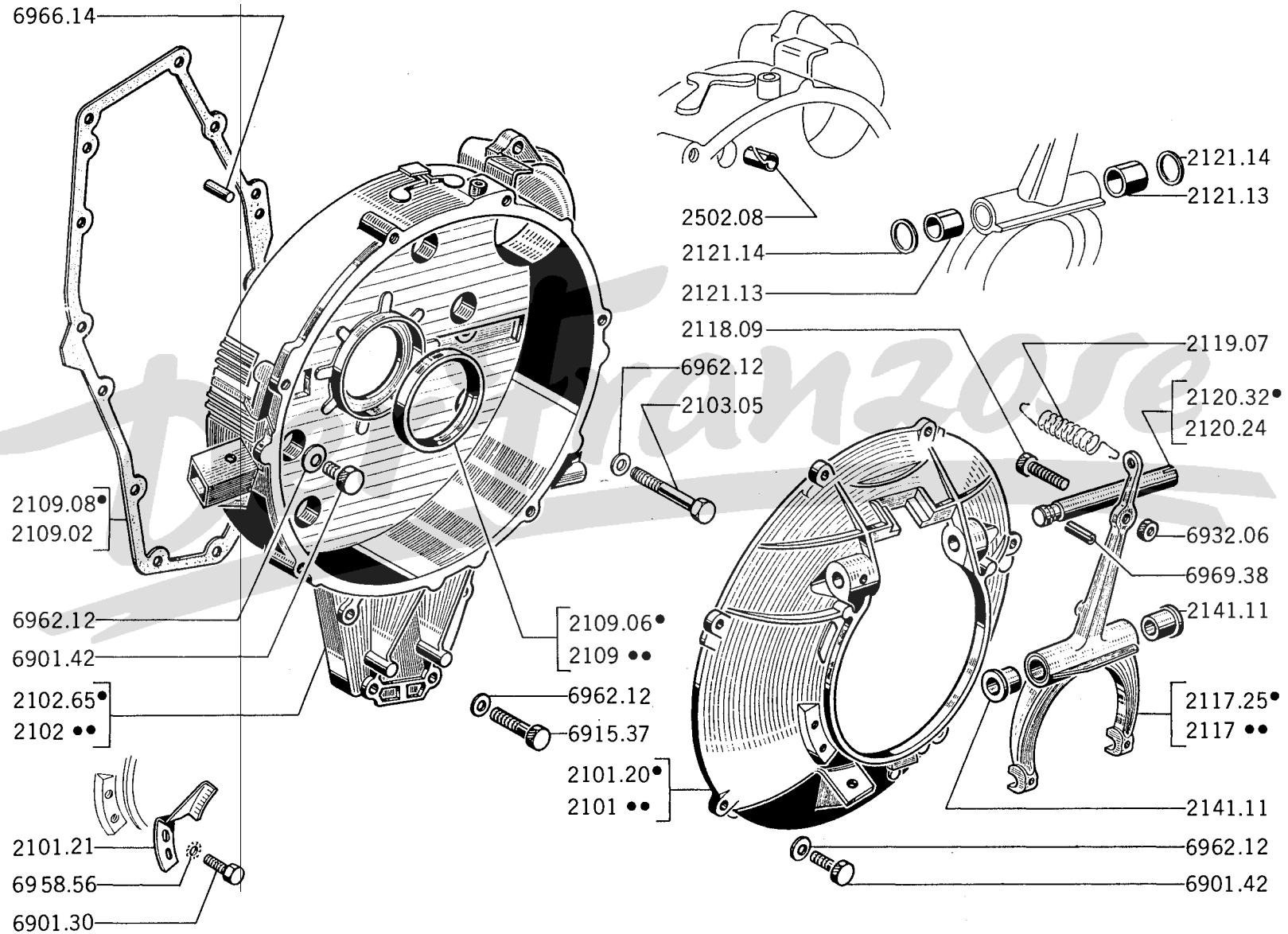

A	→ 204:6.063.800,6.235.000;B:6.632.000,6.655.400	A
B	→ 204:6.063.801,6.235.001;B:6.655.401;BD:6.632.001;C:6.400.001;U4:6.500.001 → 6.069.313;8.632.421, 6.742.295,6.634.087,6.414.527,6.473.901,6.501.805	B
C	→ 204:6.069.314,8.632.422;B:6.742.296,BD:6.634.088;C:6.414.528,6.473.902;U4:6.501.806 → 204GL: 9.074.422;B:7.606.379;U4:6.512.888 und alle 204 Luxe, Cabriolet, Coupé und Dieselmotor XLD	C

DECKEL :			
2101.16	1	
2101.17		1
2101.20		1
EINSTELLPLATTE :			
2101.21	→ Salon 1970 (ausser Dieselmotor)		1
2502.08	SPANNHÜLSE 5 x 8 x 18 mm.	1	1
KUPPLUNGSGEHÄUSE ◀▶ :			
2102.53	1	
2102.54	→ 204:6.071.924,8.703.200;B:6.770.600,BD:6.638.250;C:6.416.515,6.482.896; U4:6.502.726 (für Fahrz in Spalte «c» sind 1 schraube 2103.05 und 1 Scheibe 6962.12 zu montieren)	1	1
2102.65	→ 204:6.071.925,8.703.201;B:6.770.601,BD:6.638.251;C:6.416.516,6.482.897; U4:6.502.727 → 204BD:7.943.951		1
2102.82	→ 204BD:7.943.952		1
2103.05	SECHSKANTSCHRAUBE 7 x 82 mm., zur hinteren Befestigung	1	1
2109.02	DICHTUNG → 204:6.071.924,8.703.200;B:6.632.000,6.770.600;BD:6.638.250; C:6.416.515,6.482.896;U4:6.502.726)	1	1 1
2109.03	ABDICHRING 58 x 72 x 9 mm.	1	
2109.06	ABDICHRING 60,5 x 78 x 9 mm., → 204BD:7.943.951		1 1
2109.08	DICHTUNG (→ 204:6.071.925,8.703.201;B:6.770.601;BD:6.638.251;C:6.416.516, 6.482.897,U4:6.502.727)		1
2109.15	ABDICHRING 60,5 x 78 x 9 mm. → 204BD:7.943.952		1
AUSRÜCKGABEL mit Lagerbuchsen :			
2117.13	für Benzinmotor	1	1
2117.18	für Dieselmotor		1
2117.25		1
2118.09	NACHSTELLACHRAUBE	1	1 1
2119.07	ZUGFEDER	1	1 1
2120.24	AUSRÜCKGABELWELLE 12 x 116 mm.	1	1
2120.32	AUSRÜCKGABELWELLE 14 x 116 mm.		1
2121.13	LAGERBÜCHSE 12 x 15 x 16 mm.	2	2
2121.14	NYLONSCHLEIBE 12,2 x 22 x 1,5 mm.	2	2
2141.11	LAGERBÜCHSE aus Rilsan, 14 x 16,2 x 15 (siehe Seite 45 AB - 45 CD)		2

→ 204GL:9.074.423;B:7.606.380;U4:6.512.889 und
alle Dieselmotoren **XL4D**

DECKEL :			
2101.23	Benzinmotor	1
2101.27	Dieselmotor	1
2101.25	EINSTELLPLATTE "Europe-Cycle" (Benzinmotor)	1
KUPPLUNGSGEHÄUSE ←			
2102.65	→ 204GL:9.080.284; B:7.608.781; U4:6.513.104	1
2102.82	→ 204GL:9.080.285; B:7.608.782; U4:6.513.105	1
2102.81	Dieselmotor	1
ABDICHRING :			
2109.06	60,5 x 78 x 9 → 204GL:9.080.284; B:7.608.781; U4:6.513.104	1
2109.15	60,5 x 78 x 9 → 204GL:9.080.285; B:7.608.782; U4:6.513.105	1
2109.08	1
2117.32	AUSRÜCKGABEL mit Lagerbüchsen:	1
2120.36	KUGEL	1
2121.12	DECKEL für Kugel	1
2121.19	GUMMIABDECKPLATTE	1

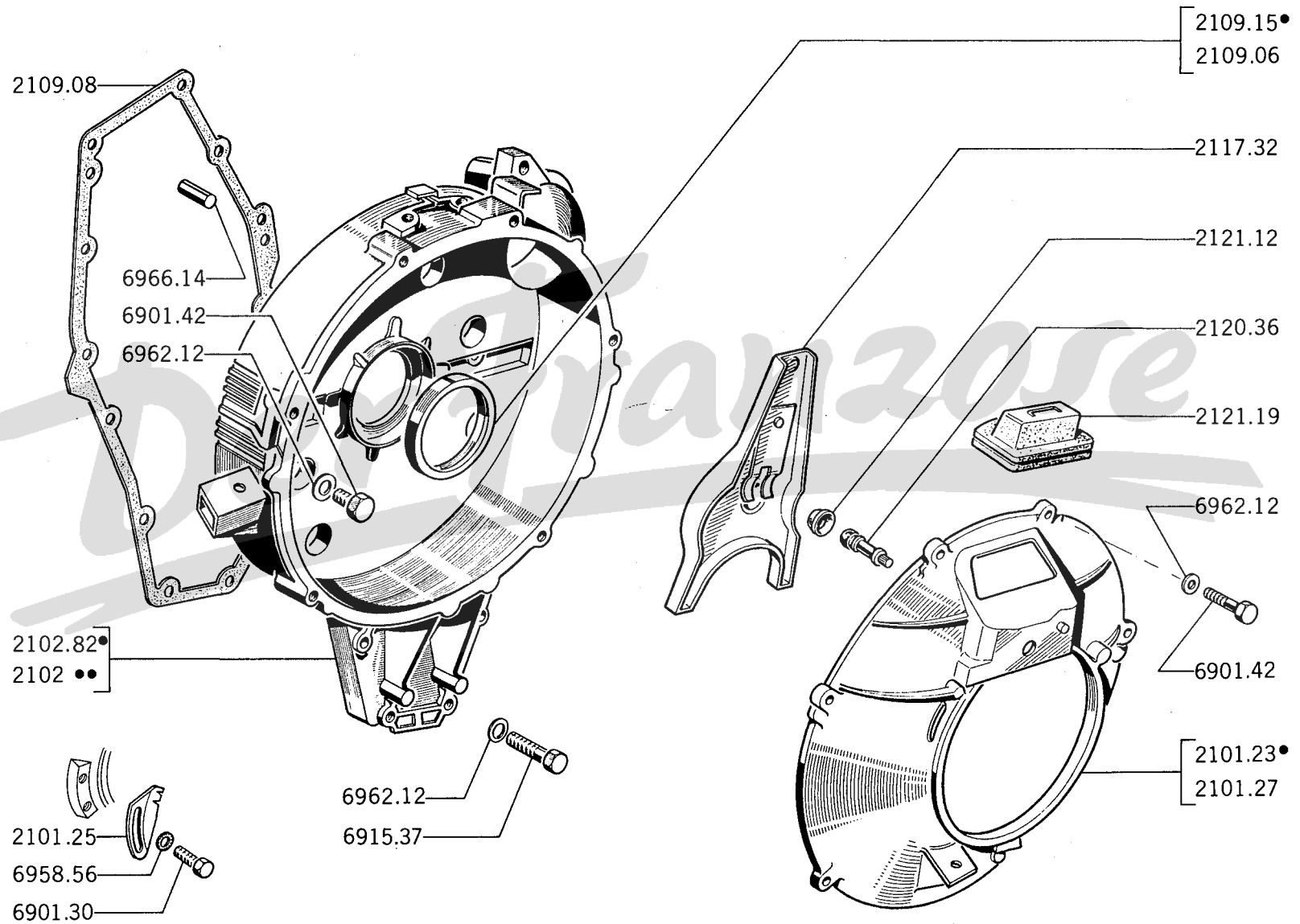

A – Fahrz ohne Servo-Bremsen	A
B – Fahrz mit Servo-Bremsen.....	B

KUPPLUNGSPEDAL mit Lagerbüchsen :			
2127.24	(→ 204:6.056.399;B:6.612.836).....		1
2127.25	(→ 204:6.056.400;B:6.612.837 und alle 204 U4 u. Dieselmotor).....	→ Salon 1969	1
2127.26		1
2127.35	→ Salon 1969)		1
2130.07	ÜBERZUG aus Gummi, 56,5x65 x 15 mm. (→ 204:6.056.399, B:6.612.836 und alle Typen → Salon 1969) (siehe Seiten 45 AB- 45 CD)		1
2130.08	ÜBERZUG aus Gummi, 53,5 x 62 x 14,5 mm., (→ 204:6.056.400;B:6.612.837 und alle mit Servo-Bremsen und 204 U4 u. Dieselmotor → Salon 1969)		1
2134.18	PEDALWELLE 14 x 78 mm., (→ Salon 1969).....		1
2141.11	LAGERBÜCHSE aus « rilsan », 14 x 16,2 x 15 mm. (Siehe Seiten 45 AB- 45 CD).....		2
2143.03	DISTANZHÜLSE 10 x 14 x 45 mm., (→ Salon 1969) (siehe Seite 45 CD).....		1
2146.01	GUMMIANSCHLAG (siehe Seite 45 AB - 79 AB).....		1
2146.02	GUMMIANSCHLAG 5,9 x 17 x 16 mm.		1
2147.01	VERSTELLSCHRAUBE 7 x 31 mm. (siehe Seite 45 AB).....	→ Salon 1969	1
2148.06	DRUCKFEDER		1
2149.02	FEDERTELLER		1
2147.03	NACHSTELLSCHRAUBE 7 x 34 mm. (siehe Seite 45 CD).....		1
2148.12	DRUCKFEDER	→ Salon 1969	1
2149.04	FEDERTELLER		1
4512.04	GUMMIPUFFER		1
2150.32	DRUCKSTANGE (→ 204:8.638.887;B:6.632.000,6.744.618;C:6.414.723,6.474.692 ist 1 Dichtung 2096.07 zu montieren)		1
2151.18	LAGERBOLZEN 8 x 21 mm., (ohne Servo-Bremsen → Salon 1969) (siehe Seite 45 CD).....		1
4522.10	DRUCKFEDER		1
4523.02	FEDERTELLER	→ Salon 1969	1
4524.13	DRUCKSTANGE		1
4533.08	LAGERBOLZEN 8 x 25 mm.		1

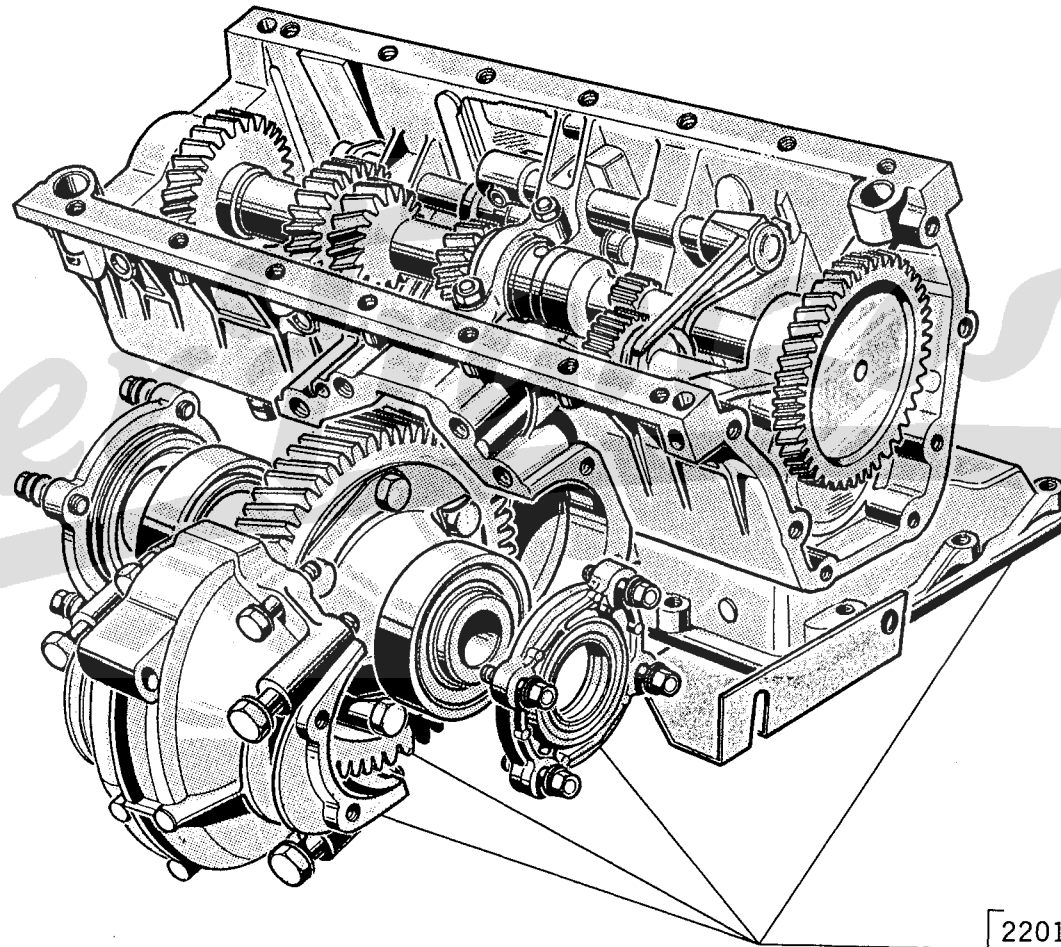

2201 ●●
2202 ●●

A – Benzinmotor	A
B – Dieselmotor	B

SCHALTGETRIEBE mit Ausgleichgetriebe :

Austausch Teile ohne Deckel	Neu	Anwendungen	
2202.32 ◀ d	2202.13	→ Salon 1968 ◀ a	1
2202.77	2202.13	→ Salon 1968 → 204.6.071.924, GL.8.703.200; C.6.416.515; 6.482.896; B.6.770.600; U4.6.502.726	1
2202.79	2202.99 ◀ b+e	→ 204.6.071.925; GL.8.703.201; C.6.416.516. 6.482.897; B.6.770.601; U4.6.502.727; und ◀ c → 204.6.110.501; GL.9.049.032; B.7.597.889; U4.6.512.040	1
2201.01		→ 204BD.6.638.250 1
2201.03		→ 204BD.6.638.251 und alle U4D 1

- (a) → 204.6.064.197, 6.247.894 ist 1 Antriebsstiel 2648.77 mit 18 ▲ zu montieren.
- (b) Für ☺ 1 Getriebegehäusedeckel 2501.66, 1 Wählhebelstange 2454.36, 1 Kugel 2520.06, 1 Scheibe 6947.22, 6947.11, 6958.56, 1 Mutter 6932.04 → 204GL.9.143.039; B.7.629.799; U4.6.516.212 zu montieren.
- (c) → Salon 1969 ist 1 Getriebegehäusedeckel 2501.61 zu montieren ; ausserdem .
→ 204.6.075.883 ; GL.8.772.947 ; C.6.418.918, 6.489.189 ; B.6.799.790; U4.6.503.843 sind 1 Schaltstange 2444.46 und für ☺ 1 Getriebegehäusedeckel 2501.66, 1 Wählhebelstange 2454.36; 1 Kugel 2520.06, 1 Scheibe 6947.22, 6947.11, 6958.56, 1 Mutter 6932.04 zu montieren.
- (d) Für Fahrz, die mit Gelenkwelle von 1e Modell ohne Ölschmierungsabflachung ausgerüstet sind, 2 Gelenkwellen mit Ölschmierungsabflachung zu montieren.
- (e) Für ☺ ist 1 Getriebegehäusedeckel 2501.66 → 204GL.9.153.040; B.7.629.800; U4.6.516.213.

A -	Benzinmotor	→ Salon 1968	A
B -		→ Salon 1968 → 204:6.071.924, 8.703.200;B:6.770.600;C:6.416.515, 6.482.896;U4:6.502.726	B
C -		→ 204:6.071.925, 8.703.201;B:6.770.601;C:6.416.516, 6.482.897; U4:6.502.727 → 204:6.095.613, 8.939.556;B:7.562.316;U4:6.508.307 und alle 204 C.....	C
D -		→ 204:6.095.614, 8.939.557;B:7.562.317;U4:6.508.308.....	D
E -	Dieselmotor	→ 204BD:6.638.250	E
F -		→ 204BD:6.638.251 und alle U4D	F

0324.15	SECHSKANTSCHRAUBE 7 x 58 mm., Gewinde 1,00 mm.	13 13 13 13 14 14
2205.03	SPANNHULSE 10 x 14 x 20 mm.	2 2 2 2 2 2
6902.53	SECHSKANTSCHRAUBE 7 x 60 mm. (→ 204:6.066.699, 6.340.499;B:6.632.000, 6.705.389;C:6.409.969, 6.461.169;U4:6.500.989 ist 1 Stütze 0355.08 zu montieren).	1 1 1 1
GETRIEBEGEHÄUSE :		
2206.26	(1 Nadellager 2358.14, 1 Scheibe 2357.48 oder 49/50/51/52 montieren)	1 1 1
2206.37	→ 204:6.110.503;GL:9.049.033;B:7.597.890;BD:7.936.651;U4:6.512.041 (für Fahrz der Spalten «C» und «F» ist 1 Distanzstück 2221.14 zu montieren)	1 1 1
2208.09	VERSCHLUSSSCHEIBE Ø 16 mm. (siehe Seite 25 AB)	1 1 1
2208.10	BLECHDECKEL	1 1 1 1 1 1
2208.11	VERSCHLUSSSCHRAUBE 12 mm., Gewinde 1,50 mm.	1 1 1
2211.15	SCHMIERLEITUNG	1 1 1
2211.09	DICHTRING aus Kupfer 10,3 x 16 x 1,2 mm. (siehe Seite 03 AB).....	4 4 4
2211.11	ANSCHLUSSSCHRAUBE 10 x 31 mm.	2 2 2
0163.05	VERSCHLUSSSCHRAUBE 10 mm., zum Verschliessen des Befestigungsloches für Örinne (Reparaturausführung) (die 2 Löcher 10 mm., Gewinde 1,50 und ca. 8 mm. : tief zu schneiden)	2
2212.03	DICHTRING 8,7 x 12,3 mm. (→ 204:6.055.791;B:6.613.011)	2
0164.02	DICHTRING aus Metallasbest, 16,3 x 22 x 2 mm.	1 1 1 1 1
2219.04	DICHTRING aus Metallasbest, 14,3 x 19 x 1 mm.	2 3 3
2221.05	ÖLABLASSTOPFEN magnetisiert, 14 mm., Gewinde 1,50 mm.	2 1 1
2221.07	DISTANZSTÜCK Länge 54,5 mm.	1 1 1 1
2221.14	DISTANZSTÜCK, Länge 32,5 mm.	1
0307.09	SICHERUNGSSCHEIBE	1 1 1 1 1
2221.11	VERSCHLUSSSCHRAUBE, magnetisiert, 16 mm., Gewinde 1,50 mm. (siehe Seite 03BC) ..	1 1 1 1 1

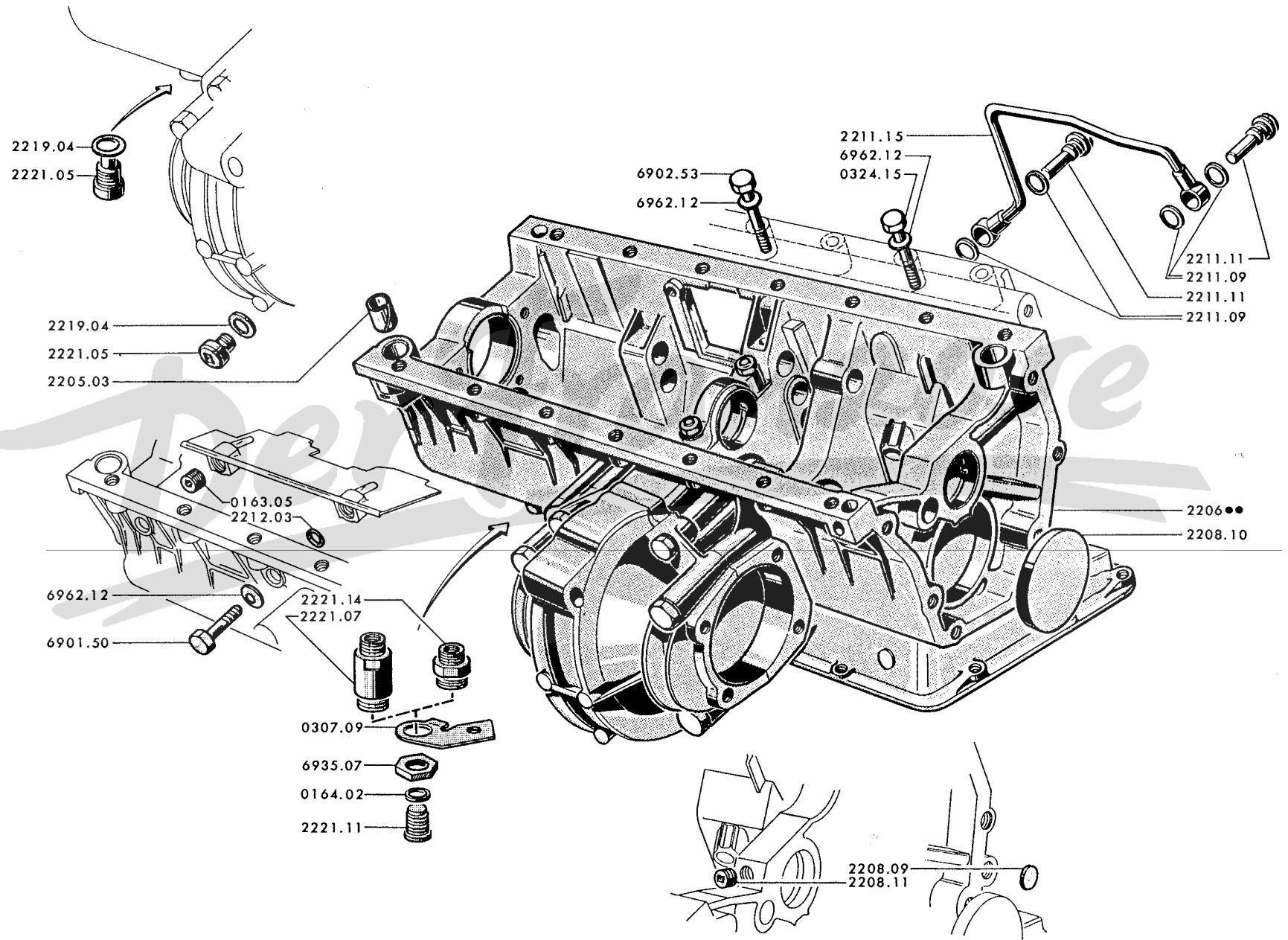

23 A - 204

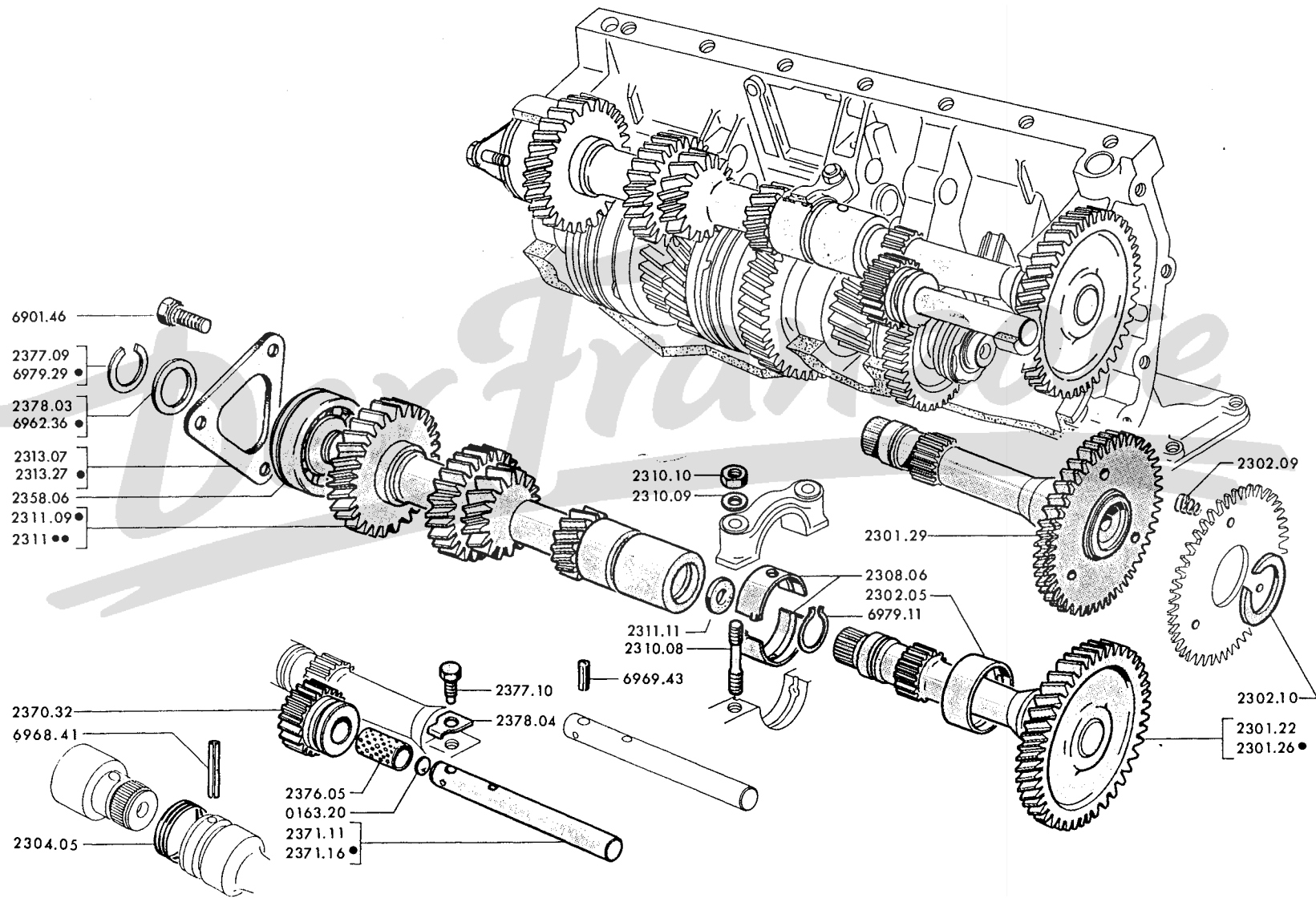

Getriebe 1e Modell	A - → 204:6.066.034,6.316.679;B:6.632.000;6.694.650;BD:6.632.700; C:6.408.230,6.457.526;U4:6.500.911 A
	B - → 204 6 066.035,6.316.980;B:6.694.651;BD:6.632.701;C:6.408.231,6.457.527; U4:6.500.912, → 204:6.071.924,8.703.200;B:6.770.600;BD:6.638.250; C:6.416.515,6.482.896;U4:6.502.726 B
Getriebe BB6	C - → 204:6.071.925,8.703.201;B:6.770.601;BD:6.639.251;C:6.416.516,6.482.897; U4:6.502.727 C

	MOTORWELLE 15▲▲▲, mit Zahnrad 44▲▲▲ :		
2301.22	1	
2301.26	1	1
2301.29	mit Zahnscheibe (Dieselmotor) (→ 6.632.701 → 6.636.449 ist 1 Antriebrad 2068.06 und 1 Ring 2311.11 zu montieren)	1	1 1
2302.05	LAGERBUCHSE 37,2 x 41,2 x 19 (nach Montage auf 37,51 ausbohren).....	1	1 1
2302.09	KEGELDRUCKFEDER (Dieselmotor)	3	
2302.10	SPRENGRING 37,7 x 44,2 x 1 mm., (Dieselmotor)	1	
2304.05	SPANNFEDER	1	
2308.06	LAGERSCHALE zweiteilig (2 Stück)	1	1 1
2310.08	STIEHBOLZEN 8 x 12 x 34,5 mm., Gewinde 1,25 mm.....	2	2 2
2310.09	UNTERLEGSCHLEIFE 8,3 x 16 x 1,5 mm.,	2	2 2
2310.10	SECHSKANTMUTTER 8 mm., Gewinde 1,25 mm.	2	2 2
	ANTRIEBSWELLE, mit Vorgelegerrädern für ③ und ④ Gänge mit Lagerring :		
2311.07	14, 17, 25, 30▲▲▲ für Dieselmotor der Spalte «A» und alle Fahrz. der Spalte «B».....	1	1
2311.09	14, 17, 25, 30▲▲▲ einteilig (Dieselmotor)		1
2311.14	14, 17, 25, 29▲▲▲, gemontiert (Benzinmotor)	1	
2311.15	14, 17, 25, 30▲▲▲, einteilig (Benzinmotor)		1
2311.11	LAGERBUCHSE aus Gummi 6 x 24 x 6,25 mm., für Antriebswelle (Dieselmotor).....	1	1
2313.27	FLANSCH	1	1 1
2358.06	KUGELLAGER 25 x 62 x 17	1	1 1
2370.32	SCHIEBEMUFFE für ③, 21▲▲▲, mit Lagerbüchse	1	1 1
2371.11	WELLE 16 mm.	1	1
2371.16	WELLE 16 mm.		1
0163.20	VERSCHLUSSSCHEIBE 12 mm.	1	1
2376.05	LAGERBUCHSE 16 x 18,2 x 28 mm.	1	1 1
2377.09	SICHERUNGSRING → Salon 1967.	1	
2378.03	FEDERSCHLEIFE 25,3 x 33 x 1,2 mm., → Salon 1967	1	
2377.10	FESTSTELLSCHEIBE, 7 x 15,5 mm., Gewinde 1,00 mm.	1	1
2378.04	SICHERUNGSBLECH → Salon 1967 und alle Dieselmotoren	1	1
6969.43	SPANNHULSE «mécanidus». 6 x 27 für Schiebemuff-Welle		1

A → 204:6.065.259,6.274.760;B:6.632.000,6.685.584;C:6.405.629,6.454.514;U4:6.500.827 A
 B → 204:6.065.260,6.274.761;B:6.685.585;BD:6.632.001;C:6.405.630,6.454.515;U4:6.500.828
 → 204:6.671.924,8.703.200;B:6.770.600;BD:6.638.250;C:6.416.515,6.482.896;U4:6.502.726 B

2316.21 HAUPTWELLE 15▲▲▲ (bei Spalte «A» sind 2 Scheiben 6962.36, 2 Sicherringe 6979.29 zu montieren (▲ a) 1 1
 2317.09 KUGELLAGER 28 x 58 x 20 1 1

AUSGLEICHSCHEIBE Ø 28,1 x 40 mm. :

Dick	0,15	0,20	0,25	0,50	0,75	0,80	0,85	1,10
Teil-Nr.	6948.77	6948.78	6948.79	6948.80	2318.61	2318.62	2318.63	2318.64

DISTANZSCHEIBE :

Dick	Teilnummer	Dick	Teilnummer	Dick	Teilnummer	Dick	Teilnummer
2,50	2318.22	2,75	2318.27	3,00	2318.32	3,25	2318.37
2,55	2318.23	2,80	2318.28	3,05	2318.33	3,30	2318.38
2,60	2318.24	2,85	2318.29	3,10	2318.34	3,35	2318.39
2,65	2318.25	2,90	2318.30	3,15	2318.35	3,40	2318.40
2,70	2318.26	2,95	2318.31	3,20	2318.36		

2323.15 SYNCHRONKÖRPER mit Nabe 21▲▲▲ → 204:6.066.525,6.334.611 1 1
 GANGRAD :
 2337.17 28▲▲▲ ②, mit Lagerbüchse und Synchronkegel B:6.632.000,6.702.646; 1 1
 2344.20 38▲▲▲ ①, mit Lagerbüchse und Synchronkegel Cabriolet:6.409.650; Coupé: 1 1
 → 204:6.459.994;U4:6.500.964
 2323.23 SYNCHRONKÖRPER mit Nabe 24▲▲▲, für ① u. ② → 204:6.066.526,6.334.612; 1
 GANGRAD : B:6.702.647;Cabriolet:6.409.651
 2337.21 28▲▲▲ ②, mit Lagerbüchse und Synchronkegel Coupé:6.459.995;U4:6.500.965, 1
 2344.29 38▲▲▲ ①, mit Lagerbüchse und Synchronkegel und alle Dieselmotoren 1
 2338.16 LAGERBÜCHSE für Gangrad ② 1 1
 2352.12 LAGERBÜCHSE für Gangrad ① 1 1
 2357.05 AUSGLEICHSCHEIBE 25,5 x 35 x 0,15 mm 2 2
 2358.06 KUGELLAGER 25 x 62 x 17 1 1
 2364.19 ANTRIEBSSCHNECKE, 8 Windungen (→ 204:6.064.197,6.247.894 1 Antriebritzel
 2648.84 montieren) 1 1
 2377.09 SICHERUNGSRING 1
 6979.29 SICHERUNGSRING 1
 2378.03 FEDERSCHEIBE 25,3 x 33 x 1,2 mm 1
 6962.36 FEDERSCHEIBE 20,3 x 33 x 1,4 mm 1
 2381.14 GANGRAD 44▲▲▲ ⑥ 1 1

(a) nach Notwendigkeit ist 1 Ausgleichscheibe 2318.61/62/63/64 montieren

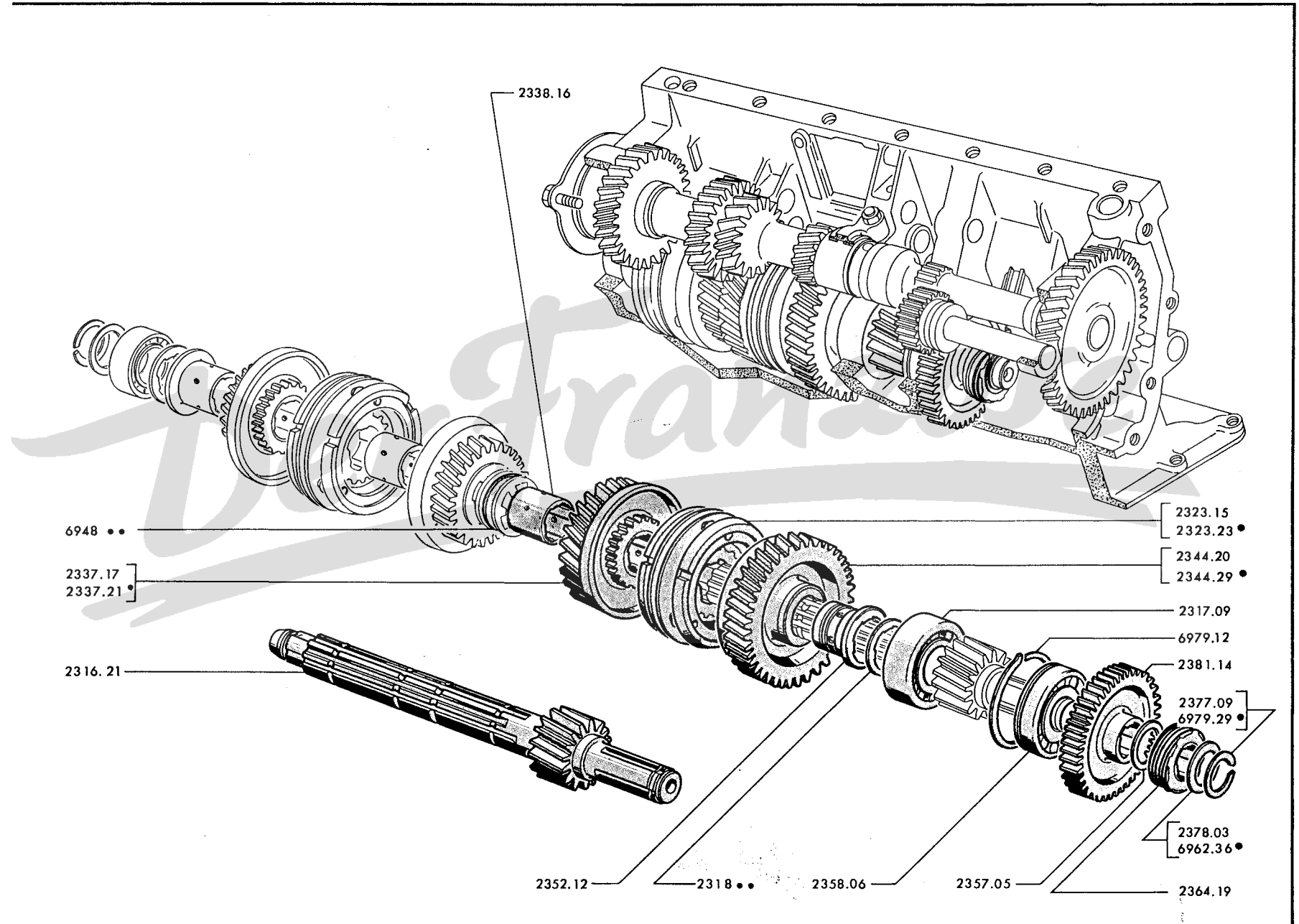

6948 ●●

2337.17
2337.21

2316.21

2338.16

2323.15
2323.23 ●

2344.20
2344.29 ●

2317.09

6979.12

2381.14

2377.09
6979.29 ●

2378.03
6962.36 ●

2352.12

2318 ●●

2358.06

2357.05

2364.19

23 D¹ - 204

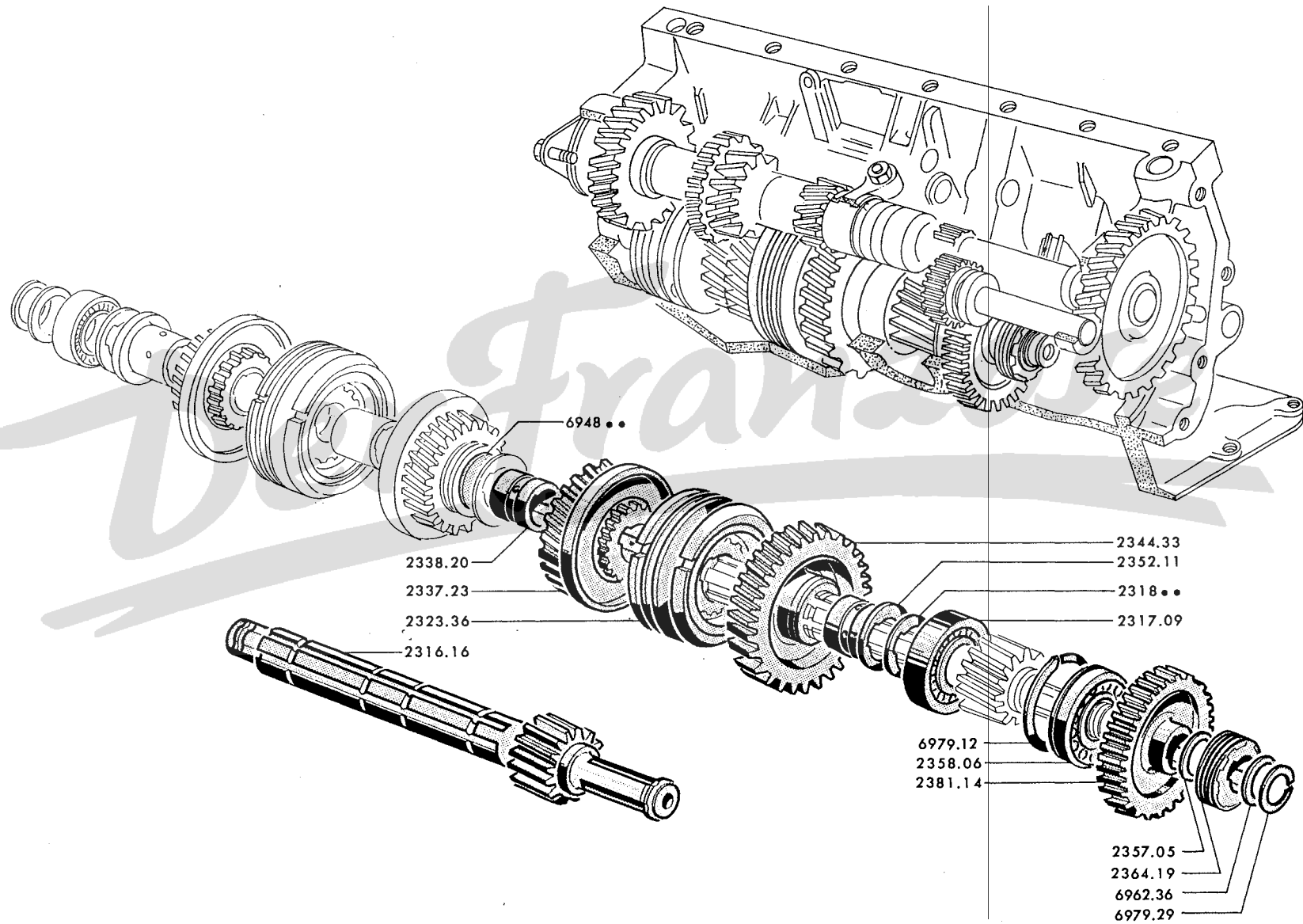

12/72

→ 204:6.071.925, 8.703.201; B:6.770.601; BD:6.638.251; C:6.416.516, 6.482.897;
U4:6.502.727

- 2316.16 HAUPTWELLE 15 ▲▲▲ 1
- 2317.09 KUGELLAGER 28 x 58 x 20 mm. 1

AUSGLEICHSSCHEIBE ø 28,1 x 40 mm., zwischen 1. Gangrad und Kugellager :

Stärke	0,15	0,20	0,25	0,50
Teile-Nr	6948.77	6948.78	6948.79	6948.80

DISTANZSCHEIBE :

Stärke	Teile-Nr	Stärke	Teile-Nr	Stärke	Teile-Nr	Stärke	Teile-Nr
2,00	2318.41	2,25	2318.46	2,50	2318.51	2,75	2318.56
2,05	2318.42	2,30	2318.47	2,55	2318.52	2,80	2318.57
2,10	2318.43	2,35	2318.48	2,60	2318.53	2,85	2318.58
2,15	2318.44	2,40	2318.49	2,65	2318.54	2,90	2318.59
2,20	2318.45	2,45	2318.50	2,70	2318.55		

- 2323.36 SYNCHRONKORPER mit Nabe 24 ▲▲▲ 1
- 2337.23 GANGRAD 28 ▲▲▲ ② mit Buchse und Kegel 1
- 2338.20 LAGERBUCHSE für Gangrader ② 1
- 2352.11 LAGERBUCHSE für Gangräder ① 1
- 2344.33 GANGRAD 38 ▲▲▲ ① mit Büchse und Kegel 1

- 2357.05 AUSGLEICHSCHEIBE 25,5 x 35 x 0,15 mm. 2

- 2358.06 KUGELLAGER 25 x 62 x 17 mm. 1

- 2364.19 ANTRIEBSSCHNECKE 8 Windungen 1

- 2381.14 GANGRAD 44 ▲▲▲ ® 1

23 E - 204

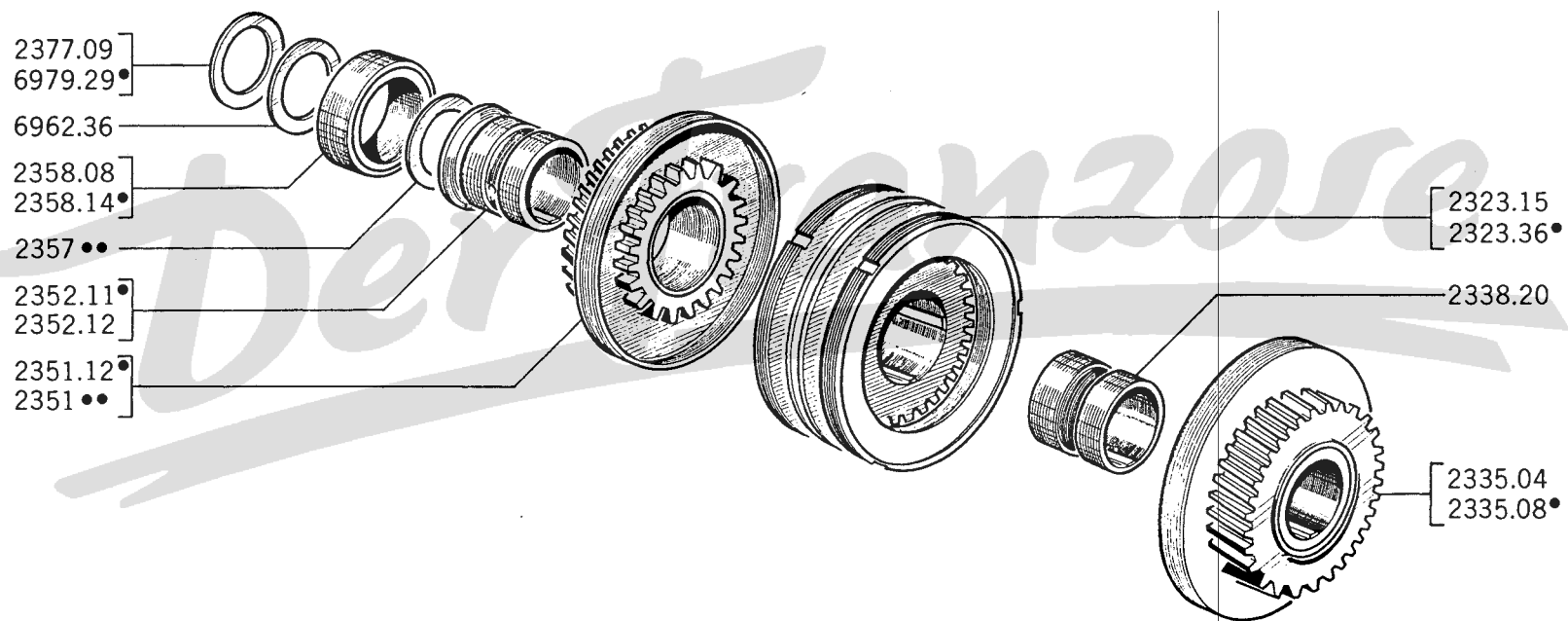

Getriebe 1. Aufs.	A	→ 204:6.065.259, 6.274.760; B:6.632.000, 6.685.584; C:6.405.629, 6.454.514; U4:6.500.827	A
	B	→ 204:6.065.260, 6.274.761; B:6.685.585; BD:6.632.001; C:6.405.630, 6.454.515; U4:6.500.828 → 204:6.071.924, 8.703.200; B:6.770.600; BD:6.638.250; C:6.416.515, 6.482.896; U4:6.502.726	B
Getriebe B.B.6	C	→ 204:6.071.925, 8.703.201; B:6.770.601; BD:6.638.251; C:6.416.516, 6.482.897; U4:6.502.727	C

2323.15	SYNCHRONKÖRPER mit Nabe 21 ▲▲▲	1	1	
2323.36	SYNCHRONKÖRPER mit Nabe 24 ▲▲▲			1
	GANGRAD mit Lagerbüchse und Synchronkegel :			
2335.04	27 ▲▲▲, für ③	1	1	
2335.08	27 ▲▲▲, für ③			1
2351.07	22 ▲▲▲, für ④ → 204:6.066.034, 6.316.979; BD:6.632.000, B:6.694.650; C:6.408.230, 6.457.526; U4:6.500.911	1	1	
2351.09	22 ▲▲▲, für ④ → 204:6.066.035, 6.316.980; B:6.694.651; BD:6.632.001; C:6.408.231, 6.457.527; U4:6.500.912			1
2351.12	22 ▲▲▲, für ④			1
	LAGERBÜCHSE :			
2338.20	für Gangrad ③	1	1	1
2352.12	für Gangrad ④	1	1	
2352.11	für Gangrad ④			1

DISTANZSCHEIBE :

Stärke	2,5	3	3,2	3,25	3,5	3,6	3,93	4	4,4	4,8
∅ 34,5	2357.48	2357.49	2357.39	2357.50	2357.51	2357.40	2357.52	2357.41	2357.42	2357.43
∅ 39,5	2357.23	2357.24		2357.27	2357.25		2357.26			

2358.08	KUGELLAGER 25 x 52 x 16	1	1	
2358.14	NADELLAGER 25 x 43 x 16			1
2377.09	SICHERUNGSRING	1		
2377.14	SICHERUNGSRING			1
2378.03	FEDERSCHEIBE 25,3 x 33 x 1,2 mm.	1		



Satz REPARATURTEILE :

2399.04	ohne Kugellagern	→ 204:6.063.800, 6.235.000; B:6.632.000, 6.655.400	[1	
2399.07	mit Kugellagern			1	
2399.08	ohne Kugellagern	→ 204:6.063.801, 6.235.001; B:6.655.401; BD:6.632.001; C:6.400.001; U4:6.500.001	[1	1
2399.09	mit Kugellagern			1	1
2399.16	ohne Kugellagern				1
2399.17	mit Kugellagern				1

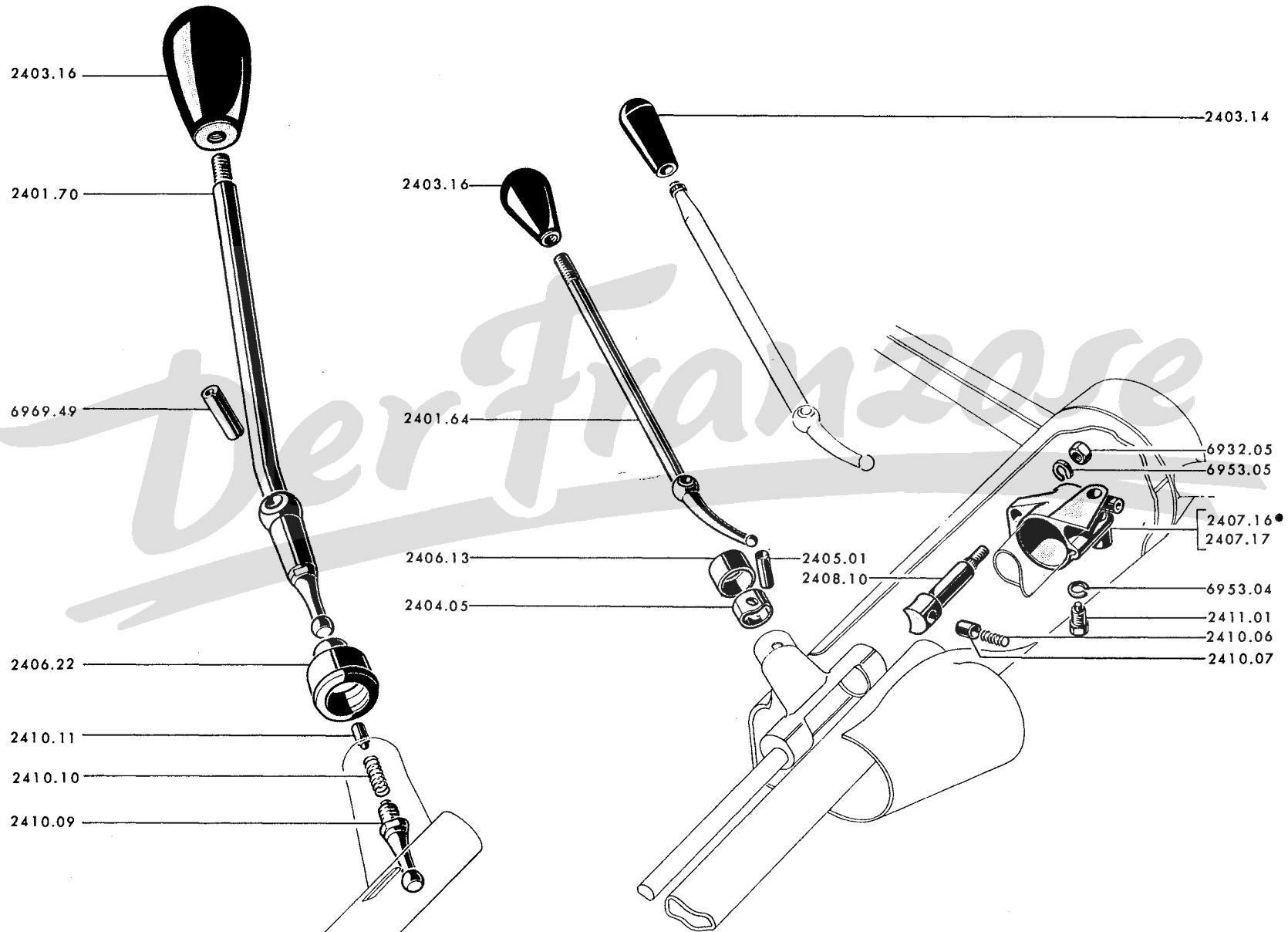
24 A - 204



A	→	Salon 1969	A
B	→	Salon 1969	B

2401.64	LENKRADSCHALTHEBEL (→ 204:6 065 700,6 311 000;B:6 650 000,6 692 000; C:6 407 600; 6.456 800;U4:6 500.900 ist ein Griff 2403 16 zu montieren)	1
2401.70	LENKRADSCHALTHEBEL	1
2403.14	GRIFF (→ 204:6.065.700,6.311.000, B:6.632.000,6.692.000;C.6.407.600,6.456.800;U4:6.500.900)	1
2403.15	GRIFF (→ 204:6.065.701,6.311.001;B:6.692.001;BD:6.632.001;C:6.407.601,6.456.801; U4:6.500.901)	1
2404.05	DÄMPFRING	1
2405.01	LAGERBOLZEN 6 x23,6	1
2406.13	LAGERKAPPE	1
2406.22	FALTENMANSCHETTE aus Plastik, für Lenkradschalthebel	1
2407.16	HALTEFLANSCH 	1
2407.17	HALTEFLANSCH 	1
2408.10	FÜHRUNGSBOLZEN (1 Stift 2410.07 → 204:6.049.476;B:6.606.999 montieren)	1
2410.06	DRUCKFEDER	1
2410.07	STIFT nackt (1 Führungsbolzen 2408.10 → 204:6.049.476;B:6.606.999 montieren)	1
2410.09	KUGELZAPFEN für Lenkradschalthebel	1
2410.10	DRUCKFEDER	1
2410.11	DRUCKSTIFT für Lenkradschalthebel	1
2411.01	SECHSKANTSCHRAUBE 6 x13	1

→ Salon 1969

2414.13	SCHALTSTANGEN-OBERTEIL	1
2414.17	SCHALTSTANGEN-UNTERTEIL (→ 204:6.063.861, 6.236.277; B:6.632.000, 6.656.353 sind 4 Stiftschrauben 4043.09 zu montieren)	1
2415.04	UNTERLEGSCHLEIBE 12,1 × 28 × 3 mm (→ 204:6.064.807, 6.278.343; B:6.632.000, 6.678.970 ; C:6.403.754, 6.452.124 ; U4:6.500.634)	1
2415.05	SPANNSCHLEIBE unten	1
2415.06	SECHSKANTMUTTER (→ 204:6.063.861, 6.236.277 ; B:6.632.000, 6.656.353)	1
2415.07	SPRENGRING 10,5 × 13,3 × 1,4 mm	1
2415.10	SPANNRING zum unteren Hebel (→ 204:6.064.808, 6.278.344; B:6.678.971; BD:6.632.001 ; C:6.403.755, 6.452.125 ; U4:6.500.635)	1
6939.05	NYLSTOPMUTTER (→ 204:6.063.862, 6.236.278; B:6.656.354 und alle 204 BD, C, U4)	1
	HEBEL unten :	
2416.13	☉ → 204:6.064.807, 6.278.343; B:6.632.000, 6.678.970; C:6.403.754, 6.452.124 ; U4:6.500.634	1
2416.16	☉ (1 Spannring 2415.10 → 204:6.064.807, 6.278.343; B:6.632.000, 6.678.970 ; C:6.403.754, 6.452.124 ; U4:6.500.634 zu montieren)	1
2416.17	☉ → 204:6.064.808, 6.278.344; B:6.678.971; BD:6.632.001, C:6.403.755, 6.452.125 ; U4:6.500.635	1
2417.06	FÜHRUNGSSPULE	1
2418.07	DRUCKFEDER	1
2419.09	DISTANZROHR	1
2419.10	ZWISCHENROHR	1
2419.11	REGULIERROHR mit Führungsspule	1
2420.06	FEDERTELLER mit Bund, aus Nylon, 15,5 × 28 × 4 mm	2
2430.04	OBERES LAGER	2
2430.05	NYLONLAGER : - → 204:6.064.270, 6.255.404; B:6.632.000, 6.667.193; C:6.400.639 ; U4:6.500.187	2
	→ 204:6.064.271, 6.255.405 ; B:6.667.194; C:6.400.640 ; U4:6.500.188	1
2031.02	SPANNRING, 23 × 30 × 11,5 mm : - → 204:6.064.270, 6.255.404; B:6.632.000, 6.667.193 ; C:6.400.639 ; U4:6.500.187	2
	- → 204:6.064.271, 6.255.405; B:6.667.194; C:6.400.640 ; U4:6.500.188	1
2435.14	WÄHLZWISCHENHEBEL ☉	1
2435.15	WÄHLZWISCHENHEBEL ☉	1
2436.06	GLEITSTEIN aus Nylon	1
2438.05	KLAMMER siehe Seite 45 AB, CD)	1

24E - 204

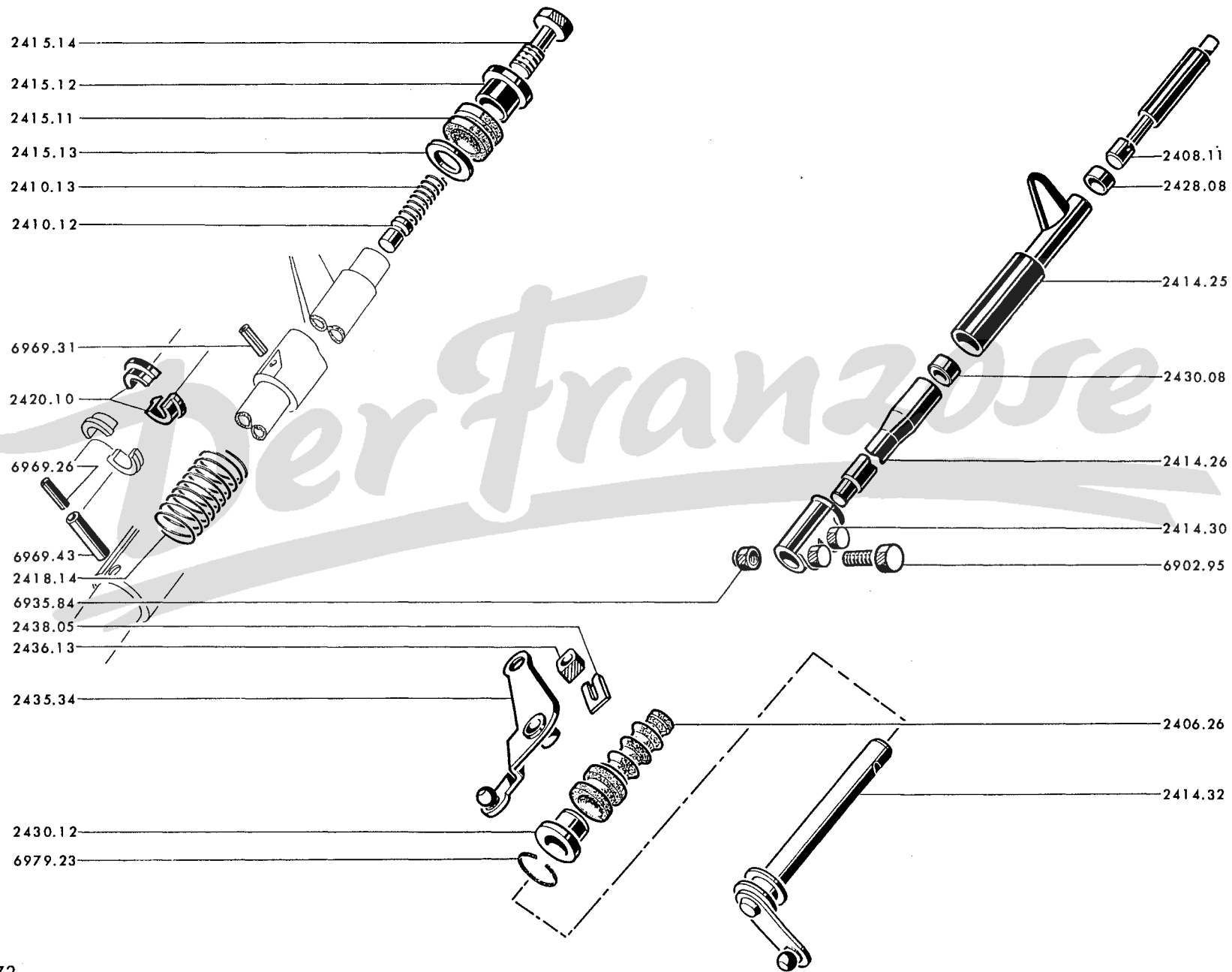

↳ Salon 1969

2414.25	SCHALTHEBELLAGER	1
2414.26	SCHALTSTANGEN-OBERTEIL	1
2414.30	KUPPLUNGSFLANSCH	1
2414.32	SCHALTSTANGEN-UNTERTEIL	1
2406.26	FALTENMANSCHETTE aus Gummi	1
2408.11	BOLZEN	1
2410.12	DRUCKSTÜCK	1
2410.13	DRUCKFEDER	1
2415.11	GUMMIRING für Bolzenlager	1
2415.12	LAGERBÜCHSE aus Plastik, für Bolzen	1
2415.13	BEILEGSCHEIBE 13 × 23 × 2 mm	1
2415.14	SECHSKANTSCHRAUBE 9 × 28 mm, Gewinde 1,25 mm.	1
2418.14	DRUCKFEDER für Gangwähler	1
2420.10	PLASTIKHÜLSE zweiteilig	2
2428.08	LAGERRING 16 × 18 × 24, oben	1
2430.08	LAGERRING 15 × 18 × 23, unten	1
2430.12	UNTERES LAGER	1
2435.34	WÄHLZWISCHENHEBEL	1
2436.13	GLEITSTEIN	1
2438.05	HEFTKLAMMER	1

A - → Salon 1969 → 204 GL:9.011.966 ; B:7.585.696 ; BD:7.931.841 ; U4:6.510.757 und alle Cabriolets, Coupés	A
B - → 204GL:9.011.967 ; B:7.585.697 ; BD:7.931.842 ; U4:6.510.758 → 204GL:9.174.932 ; B:7.641.804 ; U4:6.517.776	B

2401.73	KNÜPPELSCHALTHEBEL kpl.	1	
2401.90	KNÜPPELSCHALTHEBEL, kpl.		1
2401.89	SCHALTHEBEL (→ 204 GL:8.927.599 ; B:7.558.850 ; U4:6.508.016 ist 1 Hebellager 2410.16 zu montieren)	1	1
2403.25	SCHALTHEBELSGRIFF mit Schaltbild	1	1
2406.23	ABDECKPLATTE	1	1
2406.24	GUMMIRING 28 × 40 × 7 mm.	1	1
2406.25	DICHTUNG aus Gummi, für Abdeckplatte	1	1
2406.30	MANSCHETTE für Schalthebel → Salon 1972 (Gummi)	1	1
7503.57	MANSCHETTE für Schalthebel → Salon 1972 (Kunststoff)		1
2410.14	HEBELLAGER → 204GL:8.927.599 ; B:7.558.850 ; U4:6.508.016	1	
2410.16	HEBELLAGER → 204GL:8.927.600, B:7.558.851 ; U4:6.508.017	1	1
2414.28	SCHALTSTANGE kpl.	1	1
2415.15	LAGERBÜCHSE für Zwischenhebel	2	2
2417.09	DRÜCKER für Schalthebel (Seite RW-Gang)	1	1
2417.10	DRÜCKSTÜCK aus polyamide (Seite ① und ②)	1	1
2430.10	LAGERBÜCHSE vorn für Schaltstange	1	1
2430.11	LAGERBÜCHSE hinten für Schaltstange	1	1
2435.32	ZWISCHENHEBEL	1	1
2435.33	ZWISCHENHEBEL oben	1	1
2436.12	GLEITSTEIN aus polyamide, für Zwischenhebel	1	1
2527.10	ZUGFEDER	1	1

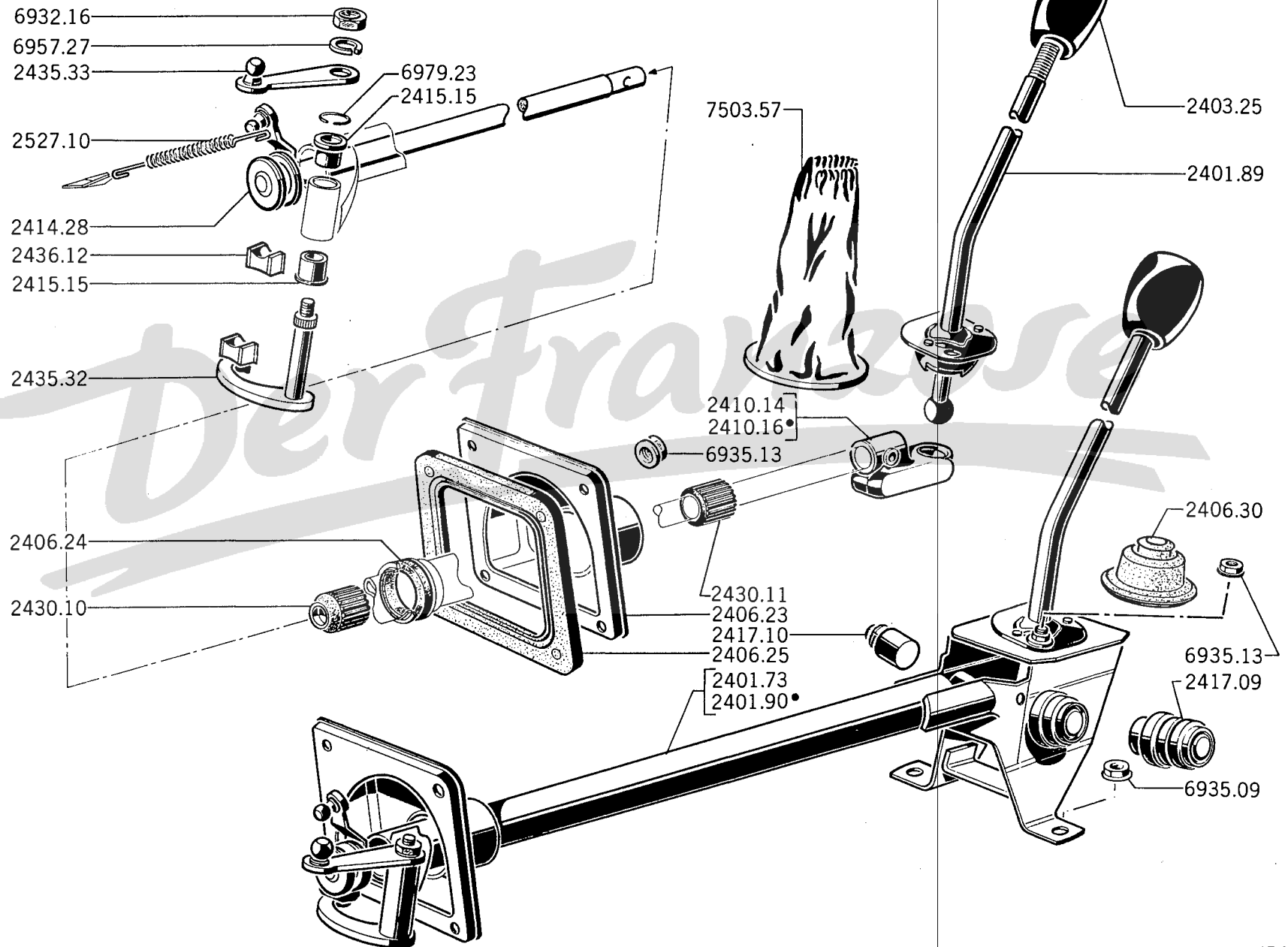

241 - 204

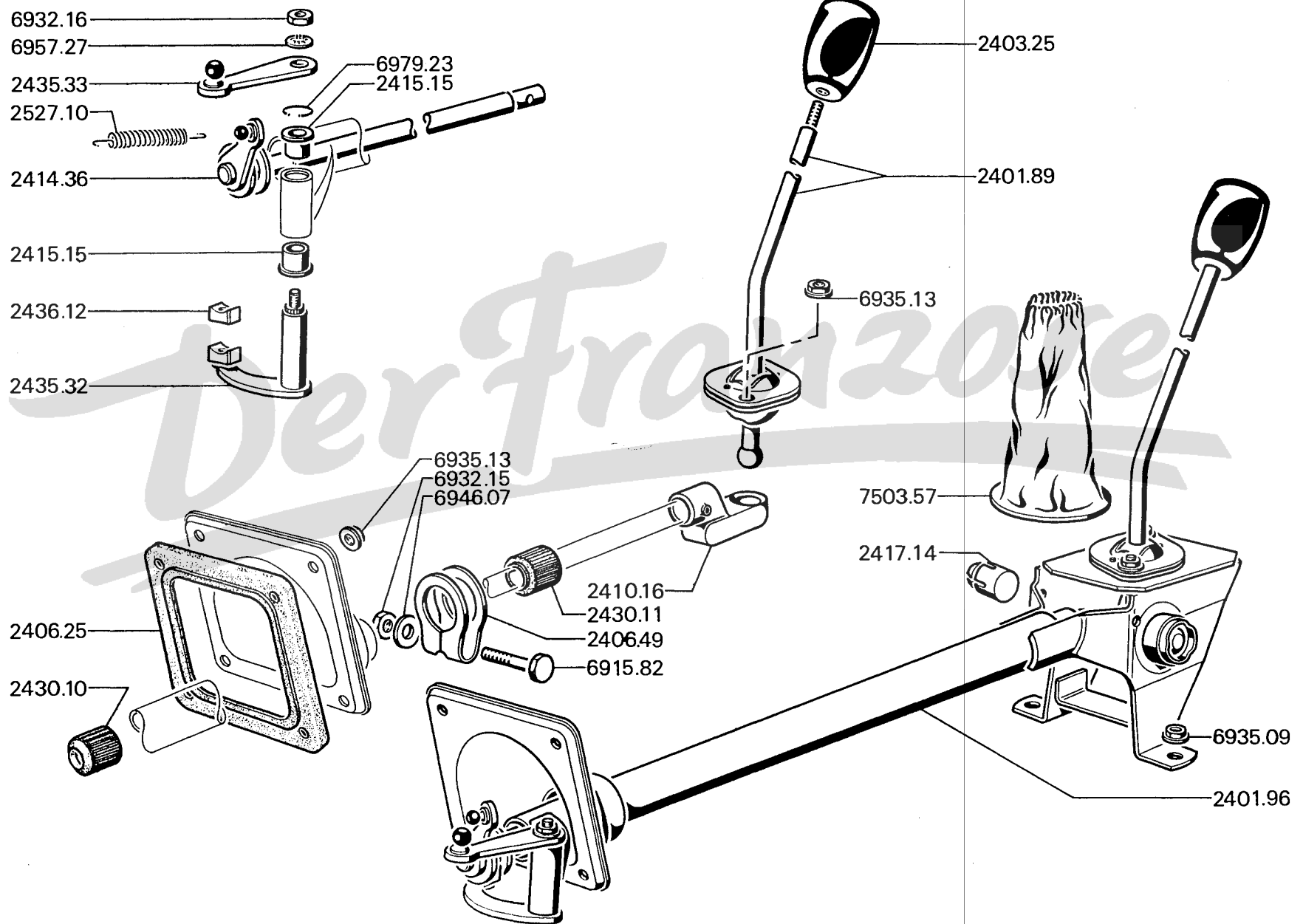

→ 204GL:9.174.933;B:7.641.805;U4:6.517.777

2401.96	KNÜPPELSCHALTUNG kpl. (◁ a)	1
2401.89	SCHALTHEBEL	1
2403.25	SCHALTHEBELSGRIFF mit Schaltbild	1
2406.25	GUMMIDICHTUNG für Abdeckplatte	1
2406.49	KLAMMER für Abdeckplatte	1
7503.57	MANSCHETTE aus Kunststoff für Schalthebel	1
2410.16	HEBELLAGER	1
2414.36	SCHALTSTANGE (◁ a)	1
2415.15	LAGERBÜCHSE für Zwischenhebel	2
2417.14	DRÜCKSTÜCK (Seite ①, ②)	1
	LAGERBÜCHSE für Schaltstange :	
2430.10	vorn	1
2430.11	hinten	1
2435.32	ZWISCHENHEBEL, kpl.	1
2435.33	ZWISCHENHEBEL, oben	1
2436.12	GLEITSTEIN für Zwischenhebel	1
2527.10	ZUGFEDER	1

a) → 204GL:9.183.949;B:7.644.795;U4.6.518.354 ist 1 Wählhebelstange 2454.38 zu montieren.

A	→	204:6.071.924, 8.703.200;B:6.770.600;BD:6.638.250;C:6.416.515, 6.482.896; U4:6.502.726	A
B	→	204:6.071.925, 8.703.201;B:6.770.601;BD:6.638.251;C:6.416.516, 6.482.897; U4:6.502.727 → Salon 1969	B
C	→	Salon 1969 → 204:6.075.883, 6.772.947;B:6.799.790;BD:6.645.060;C:6.418.918; 6.489.189;U4:6.503.843	C
D	→	204:6.075.884, 8.772.948;B:6.799.791;BD:6.645.061;C:6.418.919, 6.489.190; U4:6.503.844	D

SCHALTSTANGE, kpl. :

2444.19		1		
2444.20		(Benzinmotor)	1		
2444.33		1		
2444.34		(Benzinmotor)	1		
2444.40			1	
2444.41			1	1
2444.46				1
2444.36	SCHALTSTANGE, nackt,	, Ø 6mm.	1		
2445.06	GELENKKOPF, mit Stange Ø 8 für Regulierstange	1	1	1
2445.09	GELENKKOPF, mit Stange Ø 6	1	1	1
2438.04	DRUCKFEDER für Wählhebelstange für Regulierstange	1	1	1
2450.04	(siehe Seite 25 AB)				
2450.05	(siehe Seite 25 AB)				

WAHLHEBELSTÄNGE :

2454.14					1	1
2454.15			Benzinmotor		1	
2454.25			Benzinmotor		1
2454.27					1 1
2454.28		→	204GL:9.143.039;B:7.629.799		1 1
2454.40		→	204GL:9.143.040;B:7.629.800		1
		→	204GL:9.162.453;B:7.636.987			
2454.36		→	204GL:9.162.454;B:7.636.988		1
		→	204GL:9.174.932;B:7.641.804;U4:6.517.776			
2454.42		→	204GL:9.174.933;B:7.641.805;U4:6.517.777		1
		→	204GL:9.183.949;B:7.644.795;U4:6.518.355			
2454.38		→	204GL:9.183.950;B:7.644.796;U4:6.518.356		1

2455.11	LAGERBOLZEN	1	1	1	1
2456.01	TELLER	1	1	1	1
2450.20] Siehe Seite 25 AB				
2450.21					
2466.02	Siehe Seite 61 CD - 61 EF				

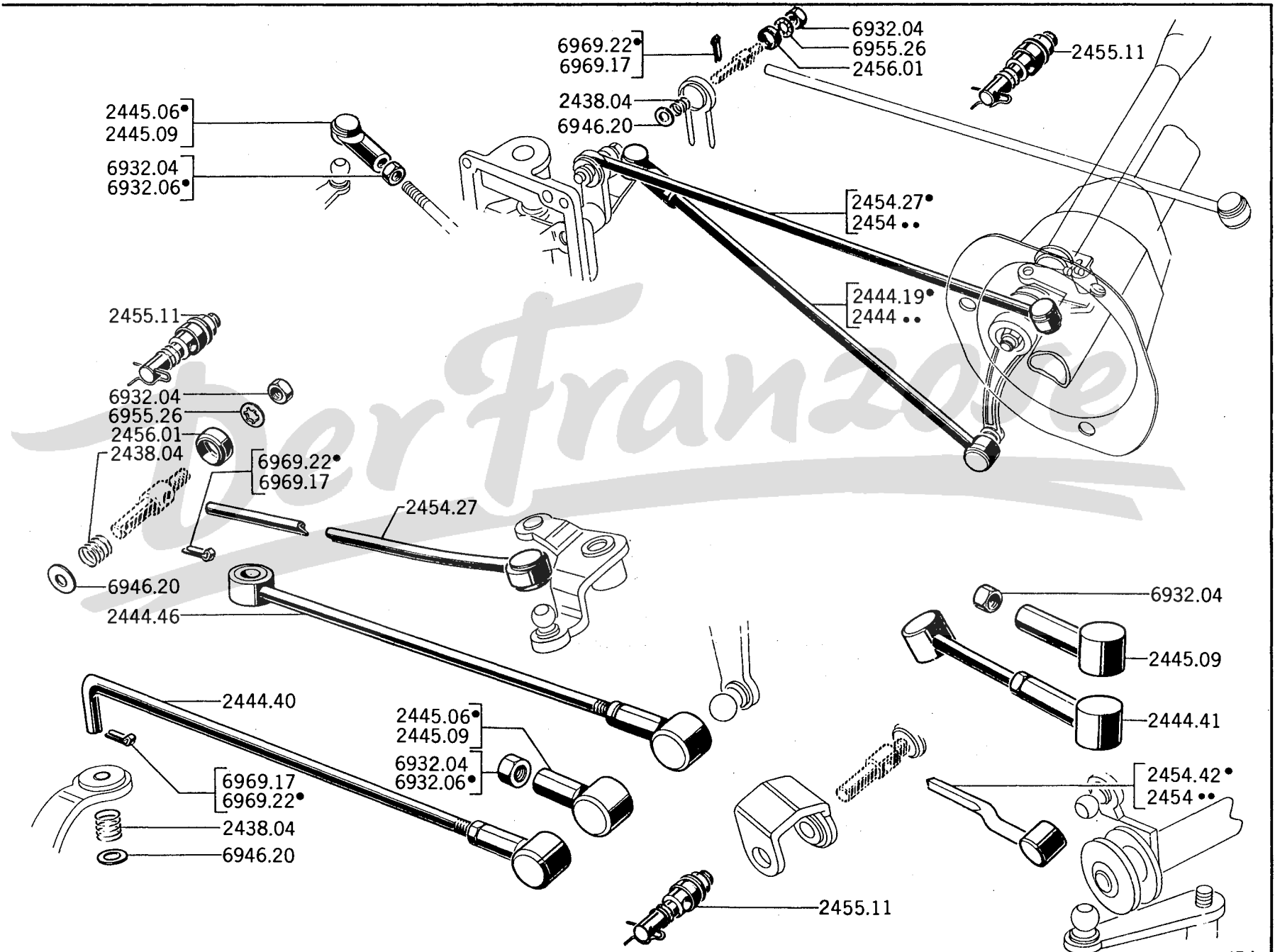

Getriebe 1e Modell	A - → 204:6.071.924, 8.703.200; B:6.770.600; BD:6.638.250; C:6.416.515, 6.482.896; U4:6.502.726 A
Getriebe BB6	B - → 204:6.071.925, 8.703.201; B:6.770.601; BD:6.638.251; C:6.416.516, 6.482.897; U4:6.502.727 → Salon 1969 B
	C - → Salon 1969 → 204:6.075.883, 8.772.947; B:6.799.790; BD:6.645.060; C:6.418.918, 6.489.189; U4:6.503.843 C
	D - → 204:6.075.884, 8.772.948; B:6.799.791; BD:6.645.061; C:6.418.919, 6.489.190; U4:6.503.844 D

GETRIEBEGEHÄUSEDECKEL :

2501.59	1			
2501.61		1		
2501.63	☺ → 204GL:9.143.039; B:7.629.799; U4:6.516.212			1	1
2501.65	☺ (1 Schaltstange 2444.46 für spalte « C » montieren)			1	1
2501.66	☺ → 204GL:9.143.040; B:7.629.800; U4:6.516.213 (◁ a)				1
2208.09	VERSCHLUSSSCHEIBE Ø 16 mm.		1	1	1
2503.19	DICHTUNG		1		
2503.21	DICHTUNG			1	1
2519.24	SCHALTHEBEL mit Bolzen und Kugelzapfen		1		
2519.28	SCHALTHEBEL mit Bolzen und Kugelzapfen			1	
2525.10	WÄHLHEBEL mit Gummibüchse		1	1	
2525.17	WÄHLHEBEL ☺			1	1
2520.06	KUGEL Ø 10 mm. für Wählhebel ☺ → 204GL:9.143.040; B:7.629.800; U4:6.516.213				1
2527.05	DICHTRING 11,5 x 15,5 x 2 mm. → Salon 1968		1	1	1
2450.04	GUMMIBÜCHSE : -für Wählhebel (☺ → 204GL:9.143.039; B:7.629.799; U4:6.516.212)		1	1	1
	-für Schalthebel ☺			1	
2450.05	GUMMITÜLLE : -für Wählhebel ☺		1	1	
	-für Wählhebel ☺		1	1	1
	-für Schalthebel ☺			1	
2450.20	HOHLNIET aus Messing, für Gummiring am Wählhebel ☺ → 204GL:9.143.039; B:7.629.799; U4:6.516.212			1	1
2450.21	KEGELSCHIBE 8,5 x 18,5 x 0,8, für Gummiring am Wählhebel ☺			1	1
2528.04	WÄHLGABEL mit Welle		1		
2538.08	SPERRKUGEL 6 mm. (siehe Seite 14 EF - 20 CD)		1	1	1
2539.09	DRUCKFEDER für Sperrkugel		1	1	1
2540.18	NYLONSTOPFEN 6,2 x 4 mm.		1	1	1
2527.10	siehe Seite 24 GH				

a) 1 Wählhebelstange 2454.36 → 204GL:9.162.453; B:7.636.987 und alle U4.

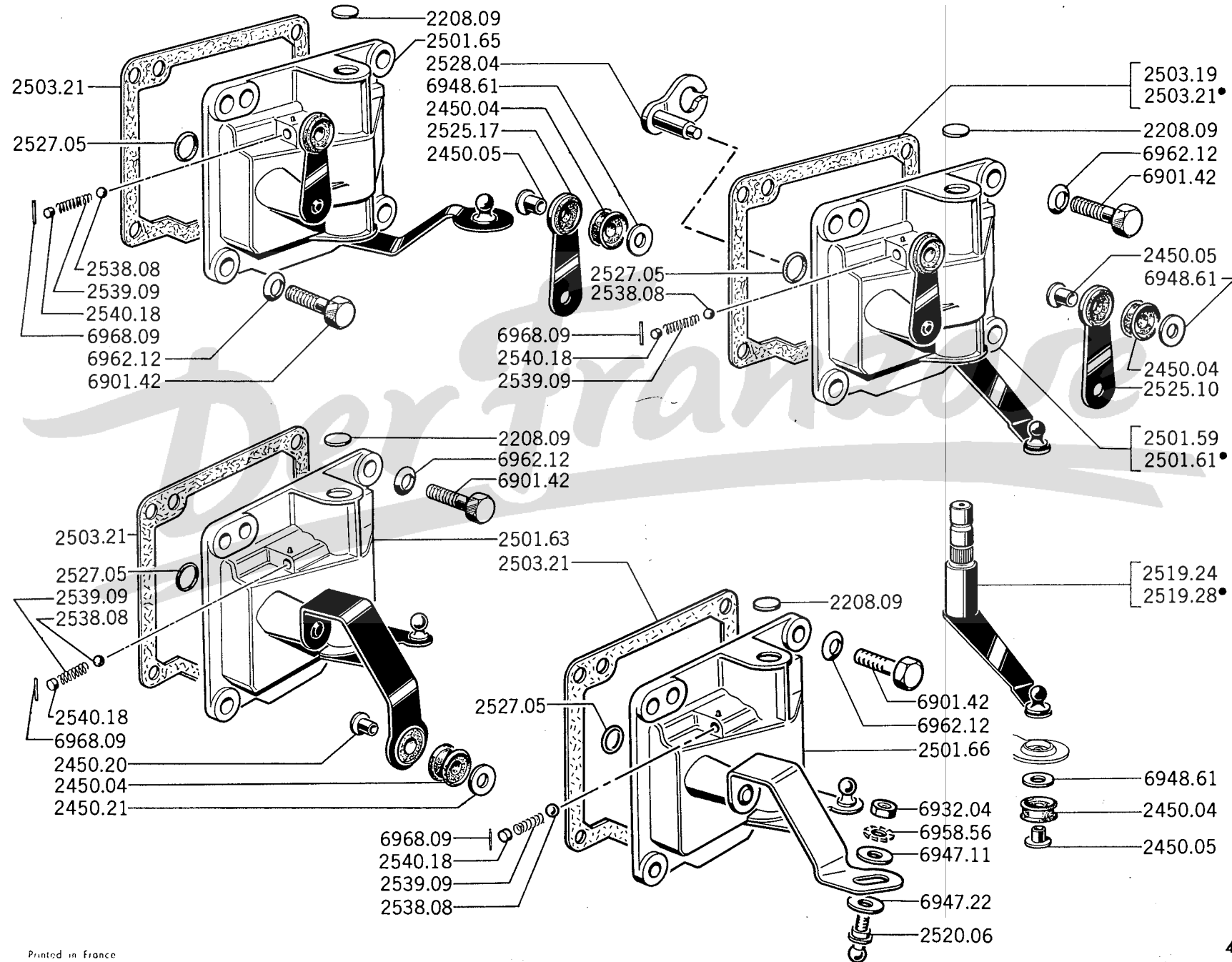

25 C - 204

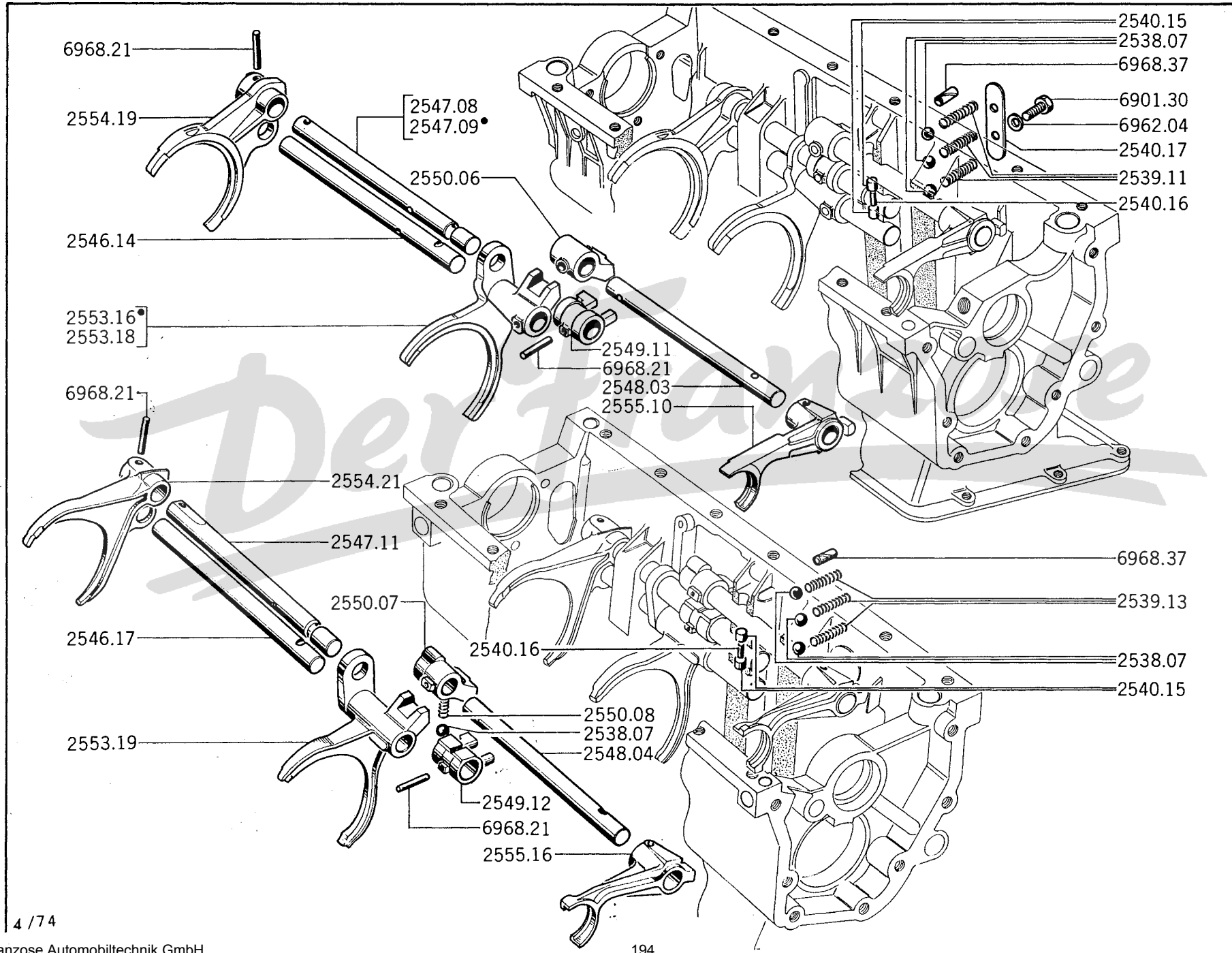

GETRIEBE – SCHALTGABELN

Getriebe 1e Modell	A → 204:6.071.924,8.703.200;B:6.770.600;BD:6.638.250; C:6.416.515; 6.482.896;U4:6.502.726	A
Getriebe BB6	B → 204:6.071.925,8.703.201;B:6.770.601;BD:6.638.251; C:6.416.516; 6.482.897;U4:6.502.727	B
2502.08	SPANNHÜLSE 5 x 8 x 18 mm. (siehe Seite 21 AB)	1 1
2538.07	SPERRKUGEL 8 mm. : – für Gabel – für ®	3 3 1 1
2539.11	DRUCKFEDER	3
2939.13	DRUCKFEDER	3
2540.15	SPERRFINGER 8 x 12,8 : – ① - ② und ® – ③ - ④ und ®	1 1 1 1
2540.16	SPERRNADEL 4 x 11,9 ① - ② und ®	1 1
2540.17	ABDECKPLATTE für Gangsperrn	1
SCHALTGABELWELLE :		
2546.14	14 x 178, für ① und ②	1
2546.17	14 x 178, für ① und ②	1
2547.08	14 x 183, für ③ und ④ → 204:6.064.392,6.261.180;B:6.670.141;C:6.401.533;U4:6.500.361	1
2547.09	14 x 183, für ③ und ④ → 204:6.064.393,6.261.181;B:6.670.142;C:6.401.534;U4:6.500.362 und alle 204 BD	1
2547.11	14 x 183, für ③ und ④	1
2548.03	14 x 172, für ®	1
2548.04	14 x 172, für ®	1
NUSS :		
2549.11] für Schaltgabel ③ und ④ [1
2549.12		1
2550.06] für Schaltgabel ® [1
2550.07		1
2550.08	SPEERFEDER für ®	1
SCHALTGABEL :		
2553.16	① und ② → 204:6.066.525,6.334.611;B:6.702.646;C:6.409.650,6.459.994;U4:6.500.964	1
2553.18	① und ② → 204:6.066.526,6.334.612;B:6.702.647;C:6.409.651,6.459.995;U4:6.500.965 und alle 204 BD	1
2553.19	① und ②	1
2554.19	③ und ④	1
2554.21	③ und ④	1
2555.10	®	1
2555.16	®	1

2613.03	(siehe Seite 40 GH)	
2639.35	GESCHWINDIGKEITSMESSER - ANTRIEB (→ 204:6.064.197, 6.247.894 ist 1 Antriebsritzel 2648.76 zu montieren)	1
2641.43	FÜHRUNGSBÜCHSE	1
2645.06	DICHTRING aus Gummi, Ø 24 x 28 x 2 mm.	1
2646.06	MADENSCHRAUBE 7 x 38,5 mm., Gewinde 1,00 mm., → 204:6.071.924, 8.703.200; B:6.770.600; BD:6.638.250; C:6.416.515, 6.482.896; U4:6.502.726	1
2646.05	MADENSCHRAUBE 7 x 33 mm., Gewinde 1,00 mm., → 204:6.071.925, 8.703.201; B:6.770.601; BD:6.638.251; C:6.416.516; 6.482.897; U4:6.502.727	1
2648.76	ANTRIEBSRITZEL aus Stahl, 16 ▲▲▲ (→ 204:6.064.197, 6.247.894)	1
2648.84	ANTRIEBSRITZEL aus Nylon, 18 ▲▲▲ (→ 204:6.064.198, 6.247.895 und alle anderen Typen	1
2650.05	LAGERBOLZEN	1
2651.01	DICHTSCHEIBE 7 x 14 x 1,5 mm.	1
2653.03	FEDERTELLER	1
2654.02	DRUCKFEDER	1

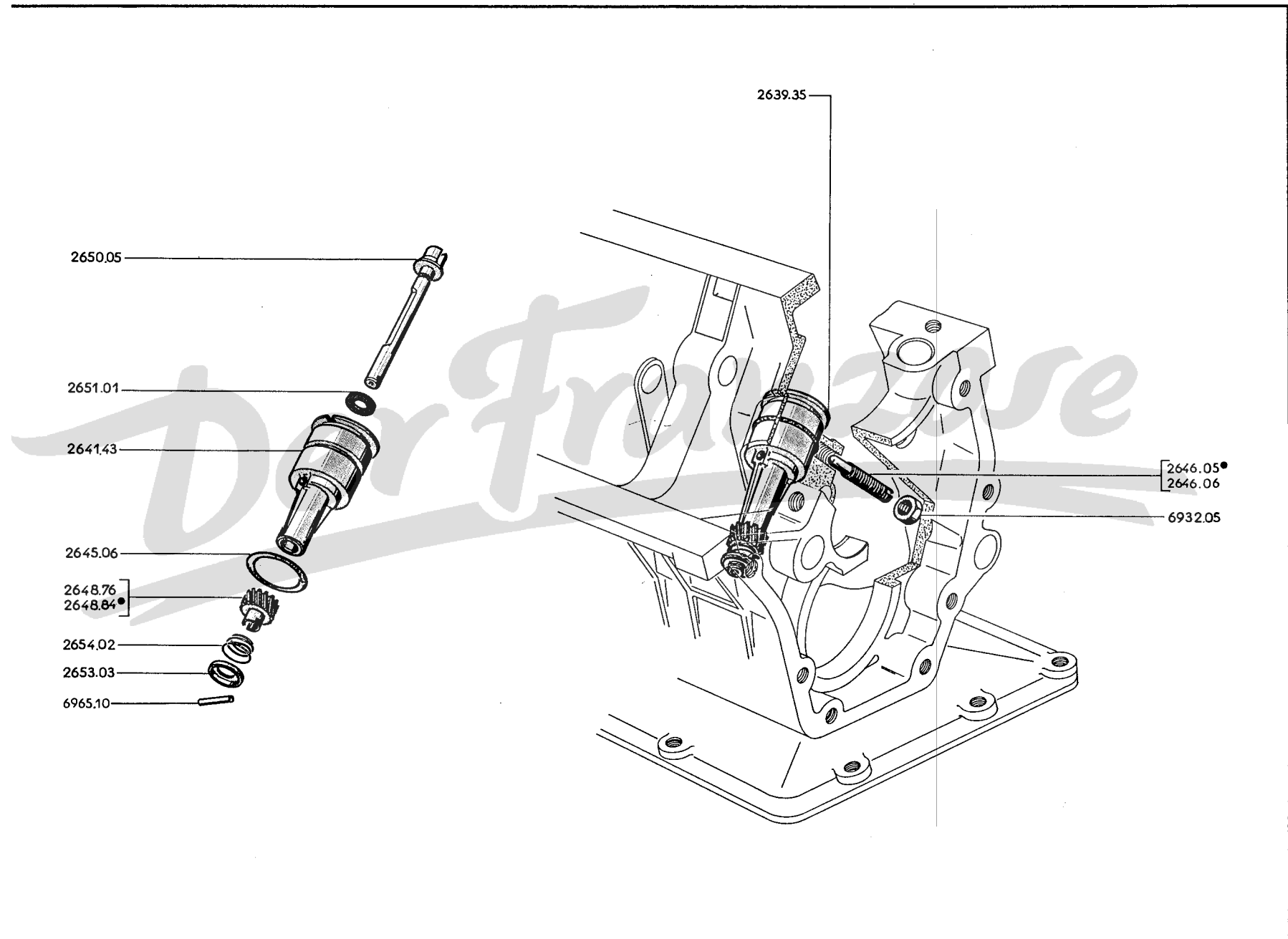

3 – VORDERACHSE - AUSGLEICHGETRIEBE - HINTERACHSE

11/72	30/A] Ausgleichgehäusedeckel.
10/65	30/B	
3/68	31/A] Ausgleichgetriebe
11/72	31/B	
11/72	32/A] Gelenkwelle
11/72	32/B	
11/72	33/A] Vordere Radnaben
11/72	33/B	
11/72	35/A] Motorlager, Dreieckstreben
11/72	35/B	
11/72	36/A] Vordere Achsschenkel, Kugelgelenke
11/72	36/B	
11/72	37/A] Hintere Radnaben
11/72	37/B	
11/72	38/A] Spurstangen
11/72	38/B	

3009.10	AUSGLEICHGEHÄUSEDECKEL	2
3010.10	GUMMIDICHTRING 74 x 80 x 3 mm.	2
3011.04	SECHSKANTSCHRAUBE 8 x 38 mm., Gewinde 1,25 mm.	4
3011.06	SECHSKANTSCHRAUBE 8 x 25 mm., Gewinde 1,25 mm.	8
0165.07	DICHTRING aus Gummi, 8,9 x 12,7 x 1,9 mm., zur Befestigung des Ausgleichgetriebegehäuse (→ 204:6.001.635, 6.200.001 und alle 204 B, BD, C, U4)	4
3121.03	DICHTUNG 40 x 58 x 10 mm.	2

3 - VORDERACHSE - AUSGLEICHGETRIEBE - HINTERACHSE

4/65 4/65	30.A 30.B	} Ausgleichgehäusedeckel.
4/65 4/65	31.A 31.B	} Ausgleichgetriebe.
4/65 4/65	32.A 32.B	} Gelenkwelle.
4/65 4/65	33.A 33.B	} Vordere Radnaben.
4/65 4/65	35.A 35.B	} Motorlager, Dreieckstreben.
4/65 4/65	36.A 36.B	} Vordere Achsschenkel, Kugelgelenk.
4/65 4/65	37.A 37.B	} Hintere Radnaben.
4/65 4/65	38.A 38.B	} Spurstangen.

3009.10	AUSGLEICHGEHÄUSEDECKEL	2
3010.10	GUMMIDICHTRING 74×80×3	2
0323.04	PASSTIFT 8×23	1
3011.04	SECHSKANTSCHRAUBE 8×38	4
3011.05	SECHSKANTSCHRAUBE 10×68	4
3011.06	SECHSKANTSCHRAUBE 8×25	8



3121.03	DICHTUNG 40×58×10	2
---------	-------------------	---

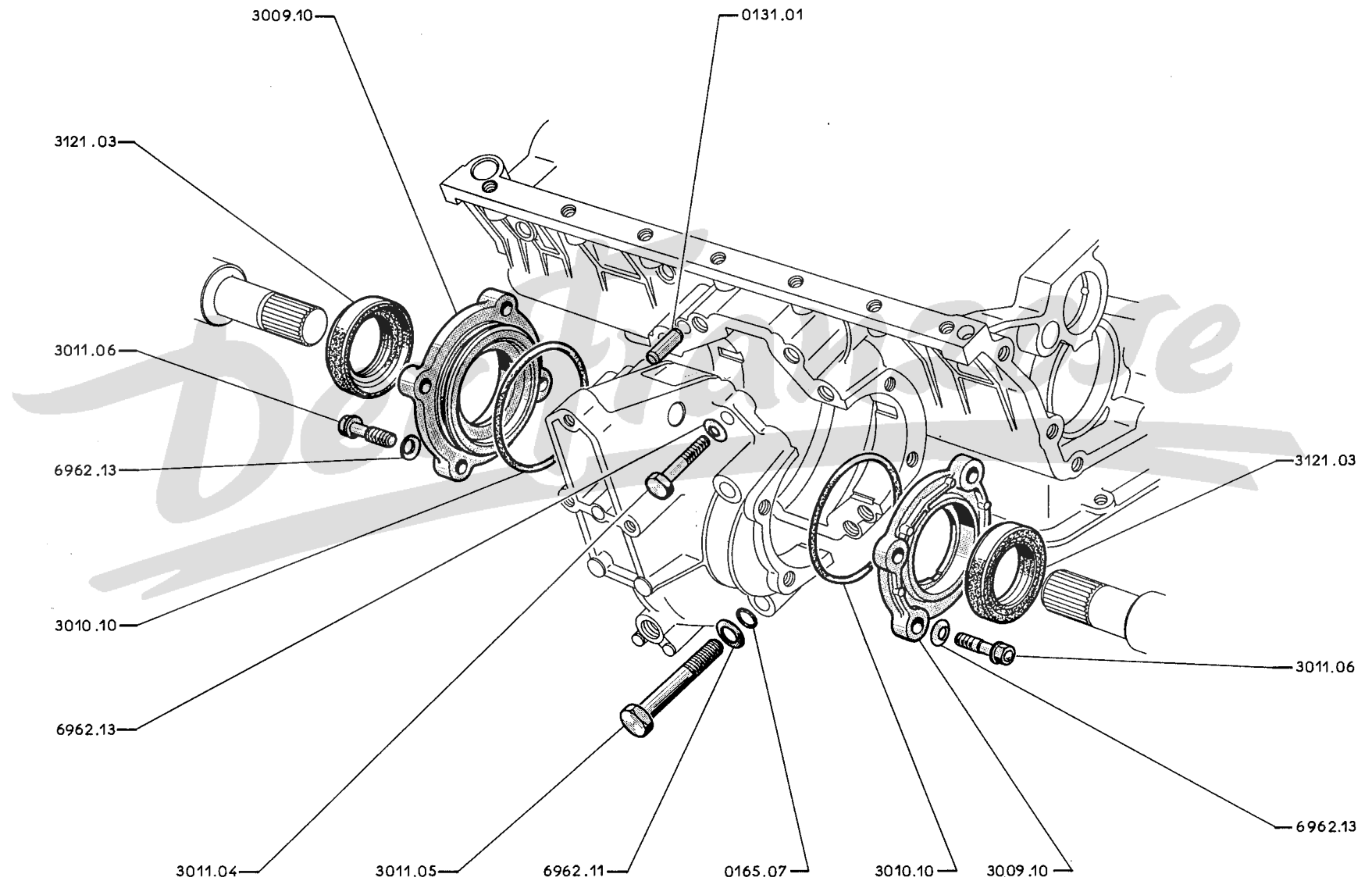

31 A - 204

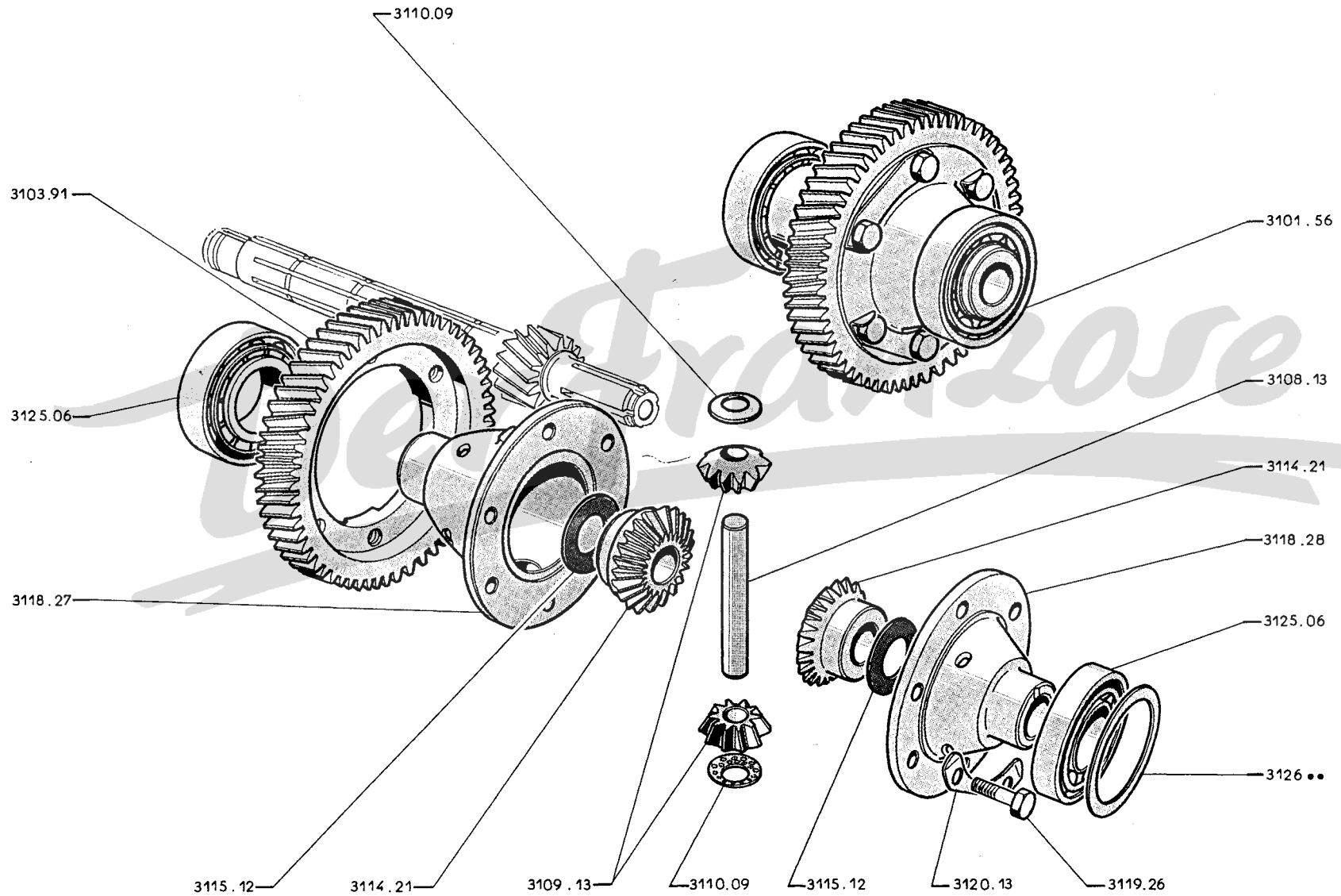

3101.56	AUSGLEICHGETRIEBE vollständig, mit Schraubenrad 61 ▲▲▲ , Kugellagern	1
3103.91	SCHRAUBENRAD 61 ▲▲▲	1
3108.13	ACHSE, 15 x 96 mm, für Ausgleichkegelräder	1
3109.13	AUSGLEICHKEGELRAD 10 ▲▲▲	2
3110.09	ANLAUFSCHEIBE Ø 15,2 x 30 mm	2
3114.21	ACHSKEGELRAD 16 ▲▲▲	2
3115.12	ANLAUFSCHEIBE 26,5 x 49,2 x 1,5 mm	2
3118.27	AUSGLEICHGEHÄUSE	1
3118.28	TRAGSCHALE	1
3120.13	SICHERUNGSBLECH → Salon 1968	3
3121.03	Siehe Seite 30 AB	
3125.06	ROLLENLAGER 40 x 80 x 20 mm	2

AUSGLEICHSCHEIBE:

3126.08	66 x 79,5 x 0,10 mm	—
3126.10	66 x 79,5 x 0,15 mm	—
3126.12	66 x 79,5 x 0,50 mm	—
3126.15	66 x 79,5 x 0,30 mm	—
3126.16	66 x 79,5 x 0,40 mm	—
3126.17	66 x 79,5 x 0,05 mm	—

Austausch- Teile	Neu			
3274.34		GELENKWELLE mit Doppelgelenk (neu; → 3274.25)	2
3274.42	3274.25	GELENKWELLE mit Gelenk "GE"	2
	3275.12	GLEITMUFFE	2
3276.03		DRUCKFEDER für Gelenksterne	2
3277.03		FEDERTELLER	2
3279.06		GELENKSTERN	2
3287.14		SCHUTZTEILE	2
3291.01		GELENKGABEL	2
3296.01		FALTENMANSCHETTE für Achsschenkegelenk	2
3296.02		SPANNRING für Faltenmanschette	2
3301.28		ACHSSCHENKEGELENK	2
			→ 204 : 6.065.799 ;	2
			6.312.817 ; B : 6.632.000 ;	2
			6.685.943 ; C : 6.405.100 ;	2
			6.453.800 ; U4 : 6.500.830 ;	2
3292.10		KREUZGELENKSTERN (hohl) für Doppelgelenk	2
3292.11		KREUZGELENKSTERN (voll) für Doppelgelenk	2
3293.09		SCHUTZTEILE für Gelenk "GE" (→ 204 : 6.066.577, 6.335.955 ; B : 6.685.944 ; C : 6.405.101, 6.453.801 ; U4 : 6.500.831 und alle 204 BD)	2

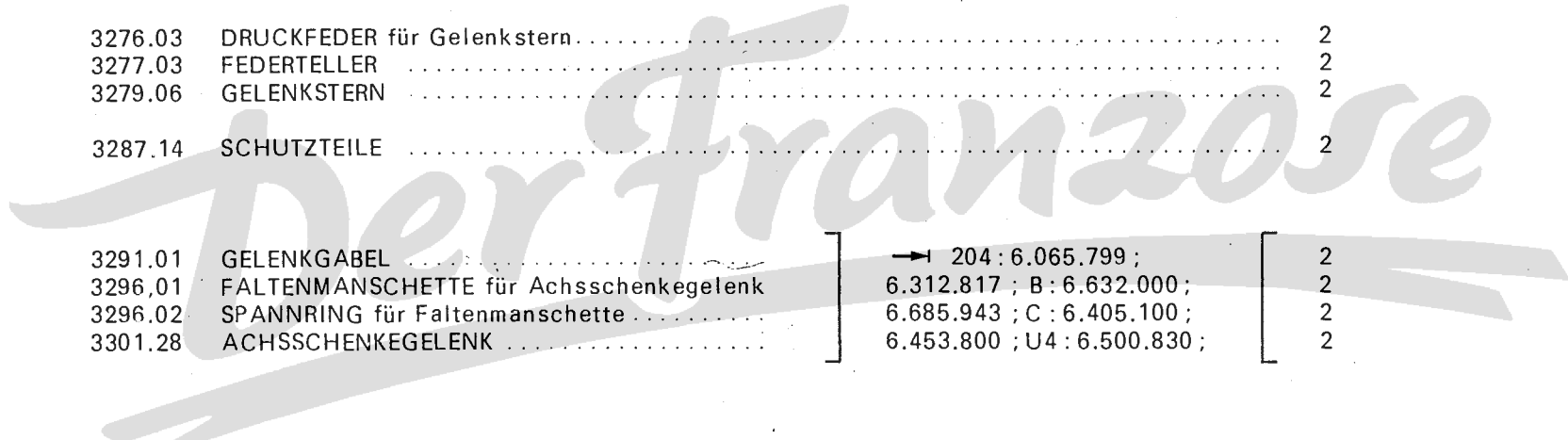

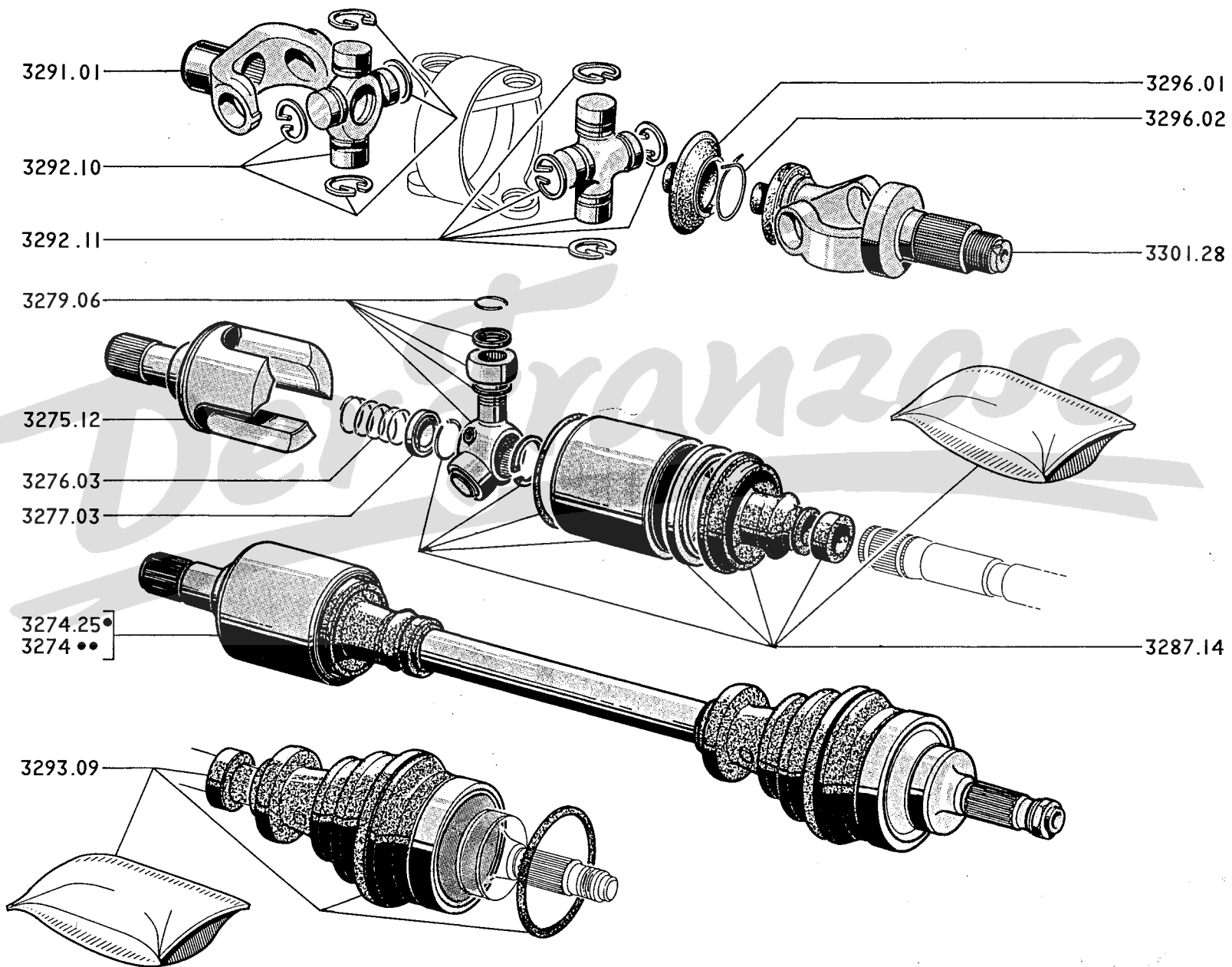

33 A - 204

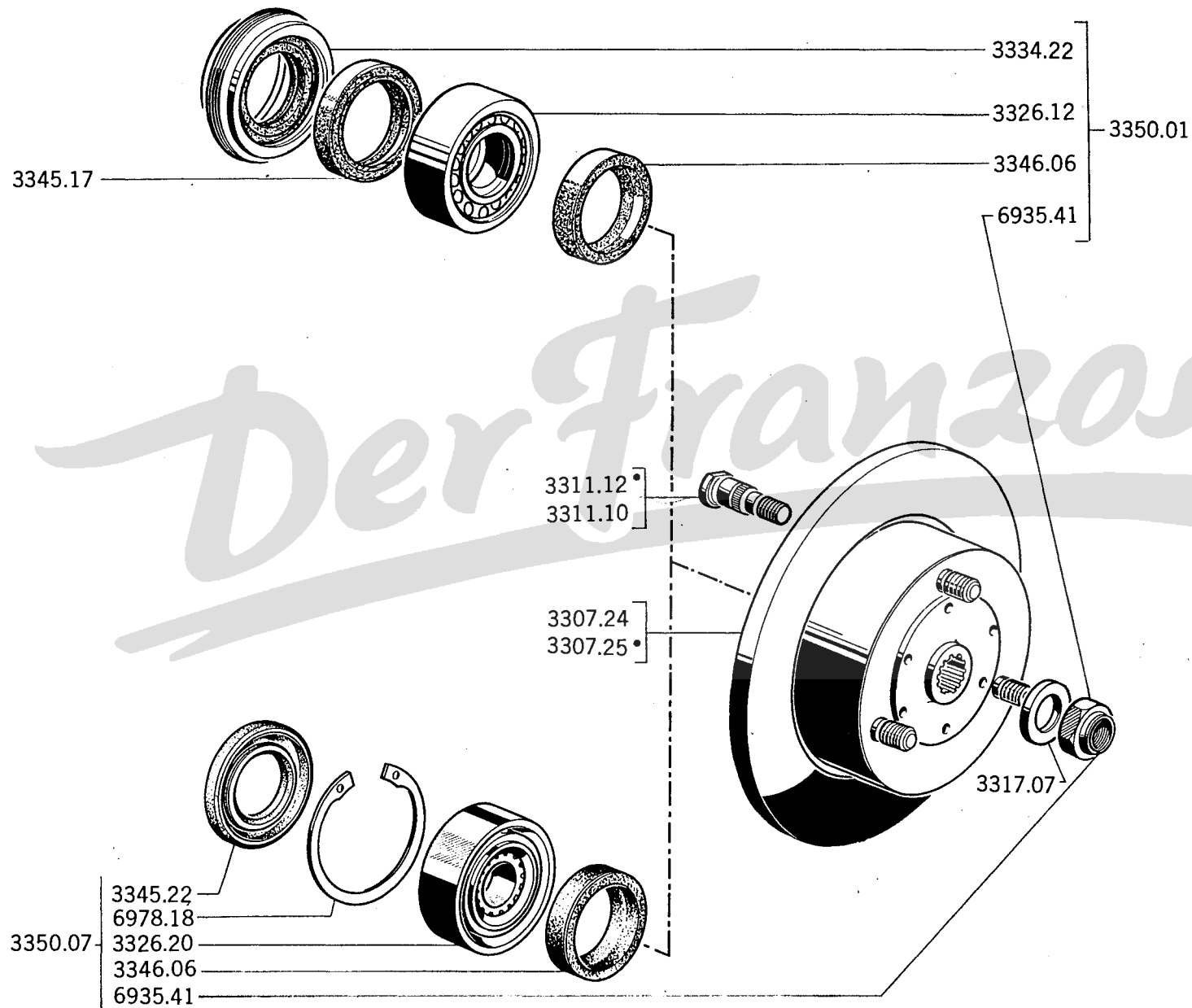

Printed in France

3301.28	siehe Seite 32 A		
3307.24	VORDERRADNABE, mit Radbefestigungsbolzen und Bremsscheibe (→ 204:6.063.627, 6.232.408; B:6.654.010 und alle 204 B ohne Servo-Bremsen)		2
3307.25	VORDERRADNABE mit Radbefestigungsbolzen und Bremsscheibe (→ 204:6.063.628, 6.232.409; B:6.654.011 und alle 204 BD, C, U4		2
3311.10	RADBEFESTIGUNGSBOLZEN 12mm., unter Kopf Ø 15mm.		6
3311.12	RADBEFESTIGUNGSBOLZEN 12mm., unter Kopf Ø 13,5mm.		6
3317.07	SICHERUNGSSCHEIßE 22,5 x 36 x 4,5 mm.		2
3326.12	KUGELLAGER 40 x 80 x 30,2 mm.] → 204:GL:9.065.090; B:7.602.891; BD: 7.940.939; U4:6.512.501 und alle anderen Typen	2
3334.22	SECHSKANTMUTTER mit Dichtung		2
3345.17	DICHTUNG 54 x 72,2 x 10 mm., innen		2
3350.01	REPARATURSATZ für vordere Radnabe		2
3326.20	KUGELLAGER 40 x 80 x 30,2 mm.] → 204:GL:9.065.091; B:7.602.892; BD:7.940.940; U4: 6.512.502 △ a	2
3345.22	DICHTUNG 54 x 81,2 x 10 mm. innen ...		2
3350.07	REPARATURSATZ für vordere Radnabe		2
3346.06	DICHTUNG 55 x 70,2 x 10 mm., aussen		2

a) siehe SB n° 965/408/a, Klasse 6 von September 1972

MOTORLAGERBOCK :

3502.39	→ Salon 1969 (für Fahrz. mit Drehstab sind 4 Schrauben 6901.45, 2 Gummilager 5094.08 und 2 Lagerdeckel 5097.04 zu montieren)	1
3502.38	→ Salon 1969 → 204:6.105.684; GL:9.011.966; B:7.585.696; BD:7.931.841; U4:6.510.757	1
3502.42	→ 204 GL:9.011.967; B:7.585.697; BD:7.931.842; U4:6.510.758 → 9.064.000, 7.602.891, 7.940.939, 6.512.501 und → 204 L:6.105.685 → Serienende	1
3502.41	→ 204:9.064.001; B:7.602.892; BD:7.940.940; U4:6.512.502	1

3508.06	VERSTÄRKUNGSPLATTE	13
---------	--------------------------	----

DREIECKSTREBE :

3520.18		1
3521.09		1

3522.20	LAGERBOLZEN 10 x 64,5 mm., mit Mutter und Scheiben (1Scheibe 6948.35 → 204: 6.016.700 montieren)	4
---------	--	---

3523.11	SILENTBLOCK 10 x 34 x 41 x 31 mm.	4
---------	--	---

3524.12	BEILEGSCHLEIBE 12,5 x 42 x 6 mm.	8
---------	---------------------------------------	---

3566.03	SCHRAUBE 10 x 35 mm., Gewinde 1,50 mm., zur Motorlagerbocksbefestigung	2
---------	--	---

a) Reparatursatz 3640.07 → 6.063.627, 6.232.408; B:6.654.010 und alle 204 B ohne Servo-Bremsen montieren

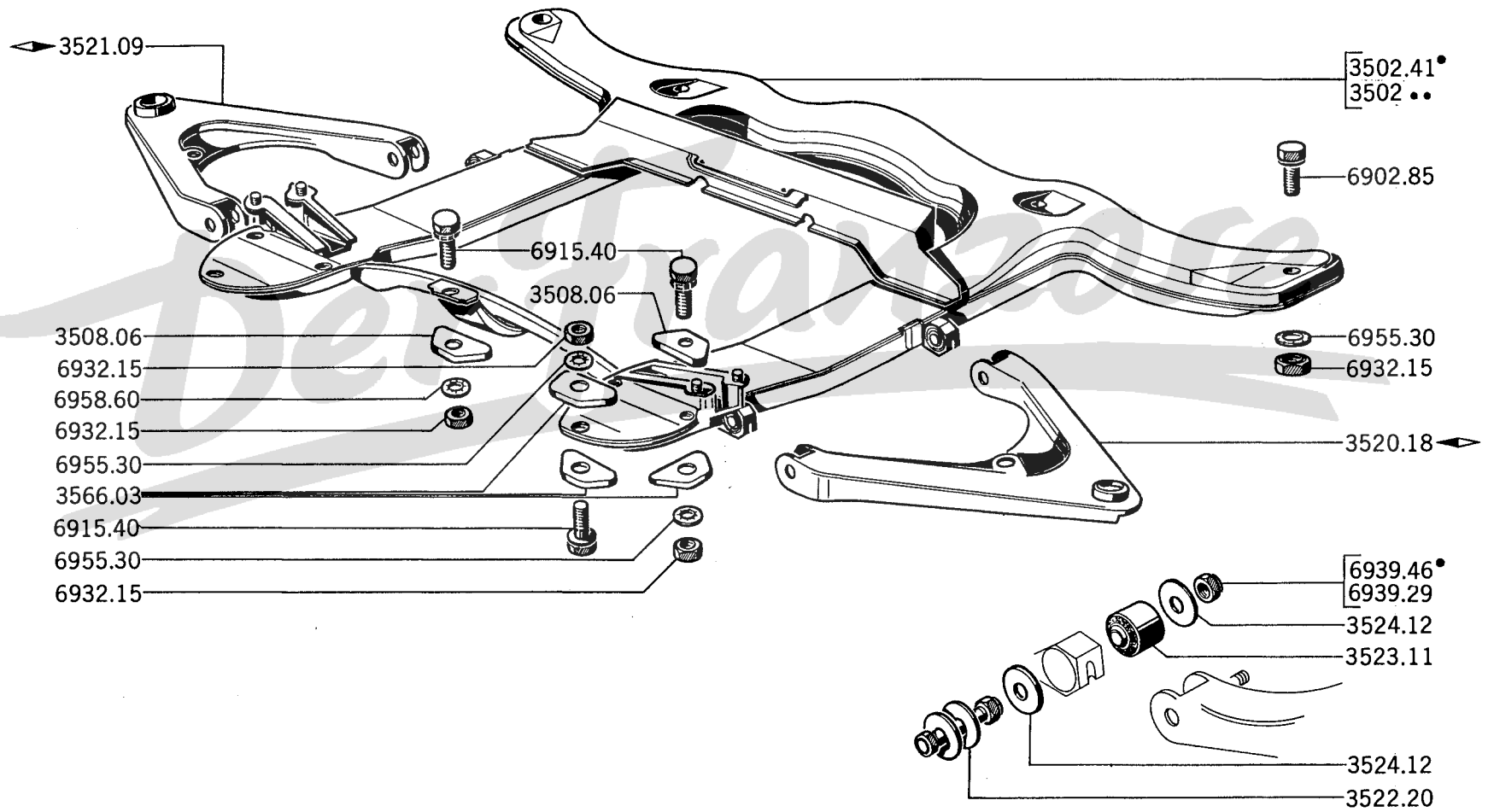

36 A - 204

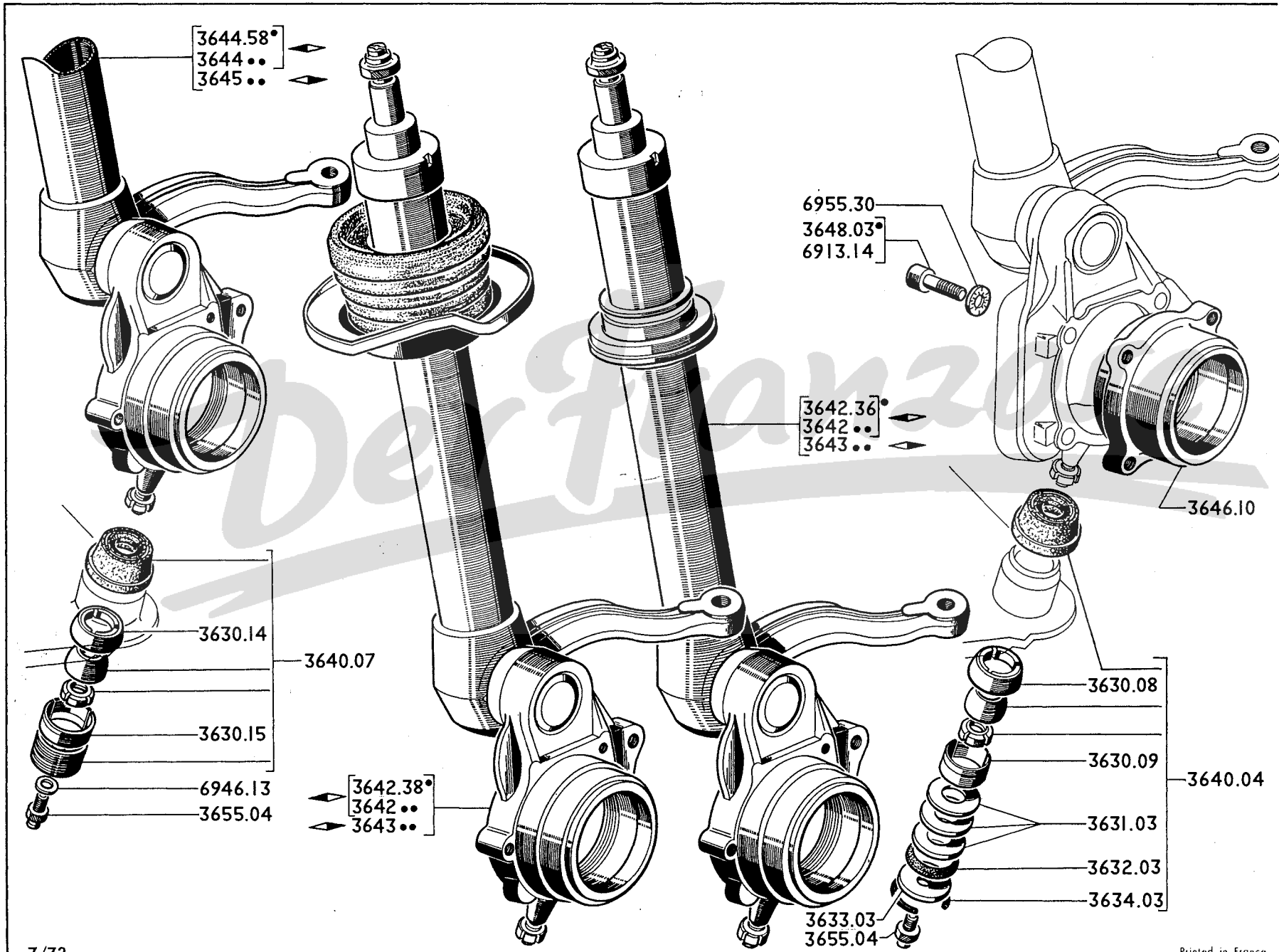

A → 204:6.063.627,6.232.408;B:6.632.000,6.654.010 A
 B → 204:6.063.628,6.232.409;B:6.654.011 und alle anderen Typen B

3630.08	KUGELPFANNENHALFTE :		
	oben, aus Nylon	2	
3630.09	unten, aus Nylon	2	
3630.14	oben, aus Nylon		2
3630.15	unten, aus Nylon		2
3631.03	FEDERSCHEIBE «Belleville» 15 mm.	6	
3632.03	GUMMISCHLEIBE 30 x 36 x 1. zur Abdichtung	2	
3633.03	ABDECKSCHEIBE	2	
3634.03	SPRENGRING	2	
3640.04	Satz REPARATURTEILE	2	
3640.07	Satz REPARATURTEILE		2
3646.10	KUGELGELENK		→ 204:6.064.382,6.260.568;C:6.401.487; [2 2
3648.03	SCHRAUBE 10 x 30 mm., Gewinde 1,50 mm.]		B:6.632.000,6.669.807;U4:6.500.341 [8 8
3655.04	SCHMIERNIPPEL, ◀▶ (siehe Seite 38 AB).....	2	2

Scheiben- bremen	ACHSSCHENKELBOLZEN				FAHRZEUGE									
	mit Stossdämpfer		mit Stossdämpfer		ohne Servo-Br.				mit Servo-Br.					
	◀	◀	◀	◀	204	204 B	204BD	204U4	204 GL	204 B	204 BD et U4D	204 Cabriolet	204 Coupé	204 U4
mit 3 Kolben	3642.14 (◀ b)	3643.14 (◀ b)	3644.54 (◀ b)	3645.56 (◀ b)	→ 6.063.627	6.632.000			6.232.408	6.654.010				
mit 2 Kolben	3642.10 (◀ a)	3643.34 (◀ a-d)	3644.64 (◀ a-d)	3645.66 (◀ a-d)	→ 6.063.628			6.500.001	6.232.409	6.654.001		6.400.001	6.400.001	
					→ 6.064.382			6.500.341	6.260.568	6.669.807		6.401.487	6.401.487	
		3643.34 (◀ d)	3644.64 (◀ d)	3645.66 (◀ d)	→ 6.064.383		6.632.001	6.500.342	6.260.569	6.669.808		6.401.488	6.450.001	
					→ 6.077.324		6.641.700	6.503.400	8.618.600	6.787.000		6.414.000	6.472.500	
ausser verstärkte	3642.36 (◀ d)	3643.36 (◀ d)	3644.64 (◀ d)	3645.66 (◀ d)	→		6.641.701	6.503.401	8.618.601	6.787.001		6.414.001	6.472.501	
					→		6.650.000			6.800.000				
Aufhängung	3642.24	3643.24	3644.58 (◀ c)	3645.60 (◀ c)	→ 6.077.325									
					→ 6.091.488									
	3642.38 (◀ c-d)	3643.38 (◀ c-d)	3644.58 (◀ c)	3645.60 (◀ c)	→			6.504.235	8.792.450	7.507.796	7.900.207	6.419.399	6.491.075	
				→			6.512.494	9.064.000	7.602.616	7.940.703	Serienende			
	3642.39	3643.39	3644.63	3645.65	→			6.512.495	9.064.001	7.602.617	7.940.704			
Verstärkte Aufhängung					→ 6.091.489									
					→ serienende									
	3642.40	3643.40	3644.67	3645.69	→			6.513.592	9.092.841	7.612.785	7.945.385			Salon 1973
					→			Salon 1973						

- a) 1 Schutzplatte für Bremsscheibe 4209.41, 1 Versteifung 4209.40, 3 Schrauben 6913.14, 3 Scheiben 6958.56 montieren
- b) 1 Schutzplatte 4209.42 montieren.
- c) → 204GL:8.912.028;B:7.553.141,7.916.853;U4:6.507.544 ist 1 Tellerscheibe 5031.09 zu montieren.
- d) 1 Kugellager 3326.20, 1 Ring 6978.18; 1 Dichtung 3345.22 montieren.

A	→ 204 : 6.046.324	A
B	→ 204 : 6.046.325; GL:6.200.001; B:6.600.001; BD:6.632.001; C:6.400.001; U4:6.500.001 → 204 : 6.070.306; GL:8.618.600; B:6.753.476; BD:6.634.752; C:6.414.000, 6.472.500; U4 : 6.502.105	B
C	→ 204 : 6.070.307; GL:8.618.601; B:6.753.477; BD:6.634.753; C:6.414.001, 6.472.501; U4 : 6.502.106 und alle U4 D	C

RADNABE mit Radbefestigungsbolzen :				
3701.23	2		
3701.24		2	
3701.27			2
3714.19	RADBEFESTIGUNGSBOLZEN 12mm., Gewinde 1,25mm.	6	6	6
ABDICHRING :				
3724.10	40 x 62 x 8 mm.	2		
3724.11	42 x 64,2 x 7 mm.		2	
3724.12	40 x 52,2 x 7 mm.			2
ABSTANDRING :				
3725.05	25,5 x 40 x 11,25 mm.	2		
3725.06	25,5 x 42 x 16,25 mm.		2	
3725.07	25,5 x 40 x 11,5 mm.			2
3725.08	25,5 x 42 x 10,75 mm. (für Anpassung)	2	2	
3726.08	DISTANZSCHEIBE 26,1 x 34 x 1 mm. (Siehe S.B. 723/203 Mai 1969)			2
KUGELLAGER :				
3730.08	25 x 62 x 17, innen	2		
3730.09	25 x 64 x 17, innen		2	
3730.11	25 x 52 x 16,25, innen			2
3735.03	20 x 52 x 15, aussen	2	2	
3735.07	20 x 47 x 15,25, aussen			2
3736.08	SICHERUNGSSCHEIBE	2	2	
3736.11	SICHERUNGSSCHEIBE			2
3740.11	RADNABENDECKEL	2	2	
3740.12	RADNABENDECKEL			2
3741.01	DICHRING aus Gummi, 48,5 x 56,5 x 4 mm.	2	2	
3741.03	DICHRING aus Gummi, 43,5 x 51,5 x 4 mm.			2
REPARATURSATZ :				
3748.03	2		
3748.04		2	
3748.05			2

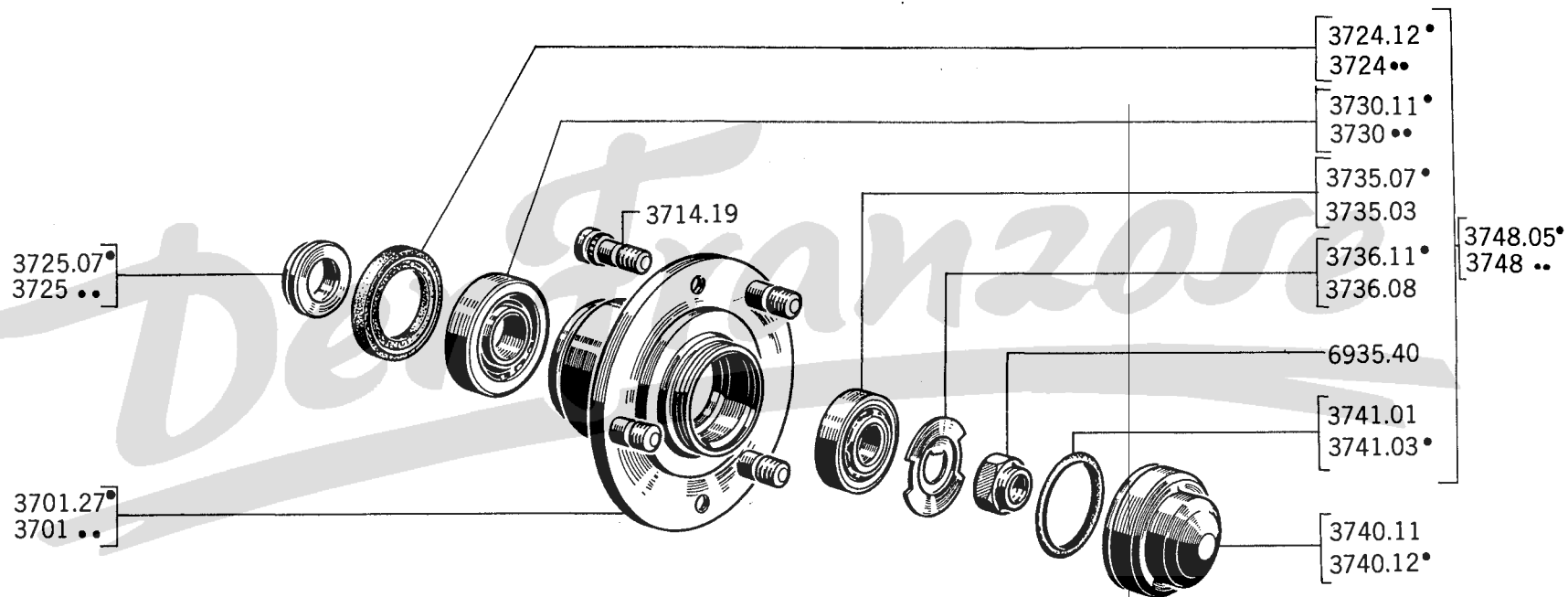

38 A - 204

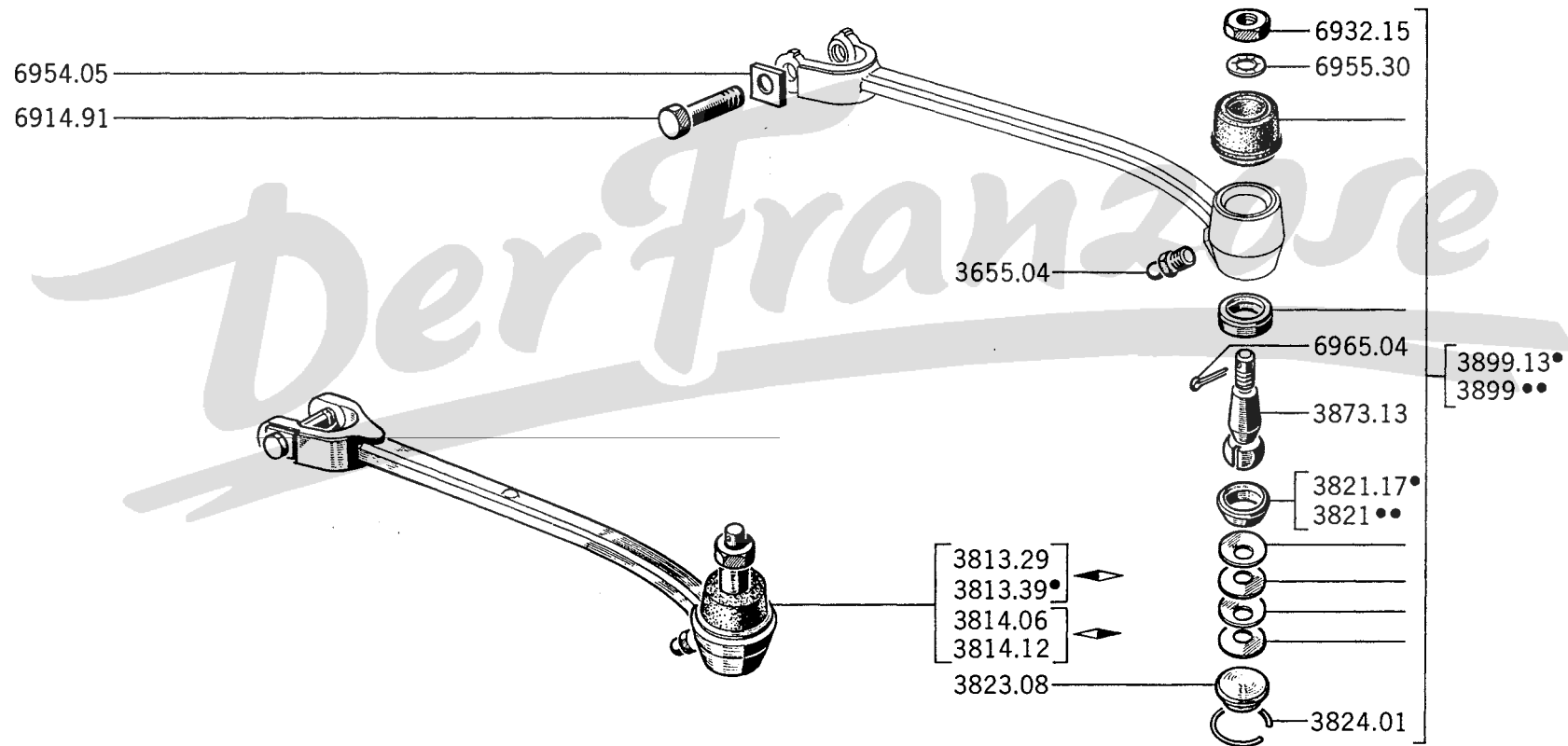

A	→	204:6.078.747, 8.811.849; B:6.632.000, 7.514.877; BD:6.500.000, 7.902.853; U4: 6.504.672 und alle 204 C	A
B	→	204:6.078.748, 8.811.850; B:7.514.878; BD:7.902.854; U4:6.504.673	B

SPURSTANGE :

3813.29	↔	Salon 1969	1	
3814.06	↔	Salon 1969	1	
3813.39	↔	Salon 1969	1	1
3814.12	↔	Salon 1969	1	1

KUGELPFANNENHÄLFTE :

3821.07	↔	aus Nylon, unten, 204:6.060.200, 6.210.500; B:6.624.600, alle BD, C und U4	2	
3821.15	↔	aus Nylon, unten, 204:6.060.199, 6.210.499; B:6.624.599	2	
3821.17		aus Nylon, unten		2

3823.08	ABDECKSCHEIBE	2	2
3824.01	SPRENGRING	2	2

3873.13	KUGELBOLZEN	2	2
3655.04	SCHMIERNIPPEL	2	2

Satz REPARATURTEILE :







3899.10	→	204 : 6.060.199, 6.210.479; B:6.624.599	2
3899.11	→	204 : 6.060.200, 6.210.500; B:6.624.600 und alle BD, C und U4	2
3899.13			2

4 – LENKUNG, BREMSEN

204 - 4

7/73 40/A]	Lenkgetriebe, Lenkgetriebegehäuse	8/72 44/E]	Radbremszylinder hinten
7/73 40/B]	Antriebsritzel	8/72 44/F]	
7/73 40/C]	Lenkgetriebegehäuse, Antriebsritzel (Folge)	9/69 45/A]	Bremspedal
7/73 40/D]		9/69 45/B]	
7/73 40/E]	Zahnstange, Spurstange	11/72 45/C]	Bremspedal (Folge)
8/72 40/F]		11/72 45/D]	
8/72 40/G]	Zahnstange, Faltenmanschette	11/72 45/E]	Mastervac
7/73 40/H]		12/71 45/F]	
7/73 41/A]	Lenksäule, Lenkrad	12/71 45/G]	Vakuumpumpe (Diesel)
11/72 41/B]		12/71 45/H]	
11/72 41/C]	Mantelrohr, Lenksäulenverkleidung	12/71 46/A]	Hauptbremszylinder
11/72 41/D]		12/71 46/B]	
11/72 41/E]	Mantelrohr, Lenksäulenverkleidung (Folge)	12/71 46/C]	Ausgleichbehälter
7/73 41/F]		12/71 46/D]	
7/73 42/A]	Brems Scheibe, Bremsträgerplatte, Bremsbacken, Bremstrommel (Vorderbremsen)	12/71 47/A]	Handbremse
7/73 42/B]		11/72 47/B]	
7/73 42/C]	Brems Scheibe, Bremsträgerplatte, Bremsbacken, Bremstrommel (Hinterbremsen)	11/72 47/C]	Handbremse (Folge)
7/73 42/D]		8/72 47/D]	
7/73 42/E]	Brems Scheibe, Bremsträgerplatte, Bremsbacken, Bremstrommel (Folge) (Hinterbremsen)	8/72 48/A]	Bremsleitung, (vorn), einzige Leitung
7/73 42/F]		8/72 48/B]	
7/73 43/A]	Einzelteile für Bremsträgerplatten, hinten	8/72 48/B1]	Bremsleitung, (vorn), doppelte Leitung
7/73 43/B]		8/72 48/B2]	
7/73 43/C]	Einzelteile für Bremsträgerplatten, hinten	8/72 48/C]	Bremsleitung, Bremsseil, (hinten)
8/72 43/D]		1/72 48/D]	
8/72 44/A]	Einzelteile für Vorderbremsen (Girling)	9/69 48/E]	Steuerventil
8/72 44/B]		12/68 48/F]	
8/72 44/C]	Einzelteile für Vorderbremsen (Bendix-Lockheed)		
8/72 44/D]			

A	→ 204:6.070.128, 8.659.018; B:6.632.000, 6.751.877; BD:6.634.530; C:6.415.306; 6.477.269 und U4:6.502.036	A
B	→ 204:6.070.129, 8.659.019; B:6.751.878; BD:6.634.531; C:6.415.307, 6.477.270; U4:6.502.037 → Salon 1969	B

LENKGETRIEBE kpl.		
4002.33	 a für Fahrz in Spalte « A»	1 1
4002.24	 a	1
4002.28		1
LENKGETRIEBEGEHAUSE mit Lagerringen :		
4004.20		1
4004.21		1
4004.28		1
4004.29		1
LAGERRING :		
4006.03	24 x 27 x 6 mm.	1 1
4007.03	22 x 25 x 10 mm.	2
4007.06	22 x 25 x 15 mm.	2
4026.06	DICHTRING 30 x 40 x 5 mm.	1 1
4026.07	FLITTERSCHEIBE 30,1 x 42 x 0,2 mm.	1 1
4030.09	NYLONSTOPFEN unten	1 1
4030.12	ABDECKBLECH	1 1
4030.13	FILTERSTOPFEN aus Nylon, oben	1 1
4040.12	GUMMISCHEIBE mit Bolzen und Scheiben	1 1
4041.02	GELENKSCHEIBE	2 2
4041.04	BEILAGSCHEIBE 8,3 x 14 x 1 mm.	8 8
4042.04	KUPPLUNGSFLANSCH	1 1
4043.11	SECHSKANTSCHRAUBE 7 x 38, Gewinde 1,00 mm., mit Scheibe (siehe Seite 41 A)	1 1
4043.07	SECHSKANTBOLZEN 8 x 31,5 mm., Gewinde 1,25 mm., mit Scheibe	4 4
4048.25	ANTRIEBSRITZEL 8▲▲▲	1 1
4051.05	LAGERRING 30 x 34 x 10 mm.	1 1
4051.06	KUGELLAGER 15 x 32 x 9	1 1
6935.49	SECHSKANTMUTTER 12 mm. (→ 204:6.035.780, B:6.600.946) Gewinde 1,50 mm.	1
6935.48	SECHSKANTMUTTER 14 mm. (→ 204:6.035.781, 6.200.001; B:6.600.947, 6.650.001 und alle 204 BD, C, U4) Gewinde 1,50 mm.	1 1

a) 4 Sechskantbolzen 4043.07 → 204:6.063.861, 6.236.277; B:6.632.000, 6.656.353;
C:6.400.019 montieren

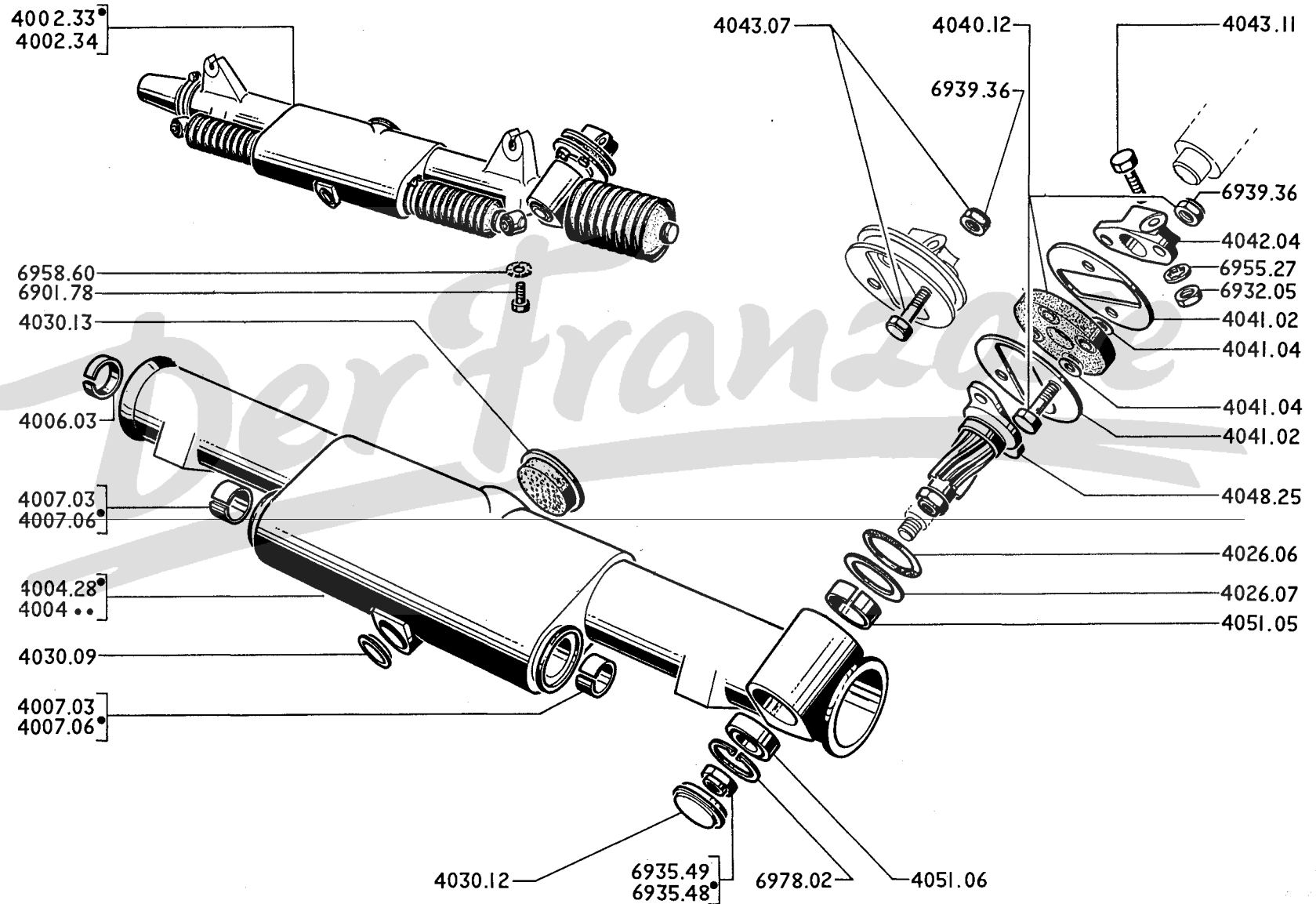

40 C - 204

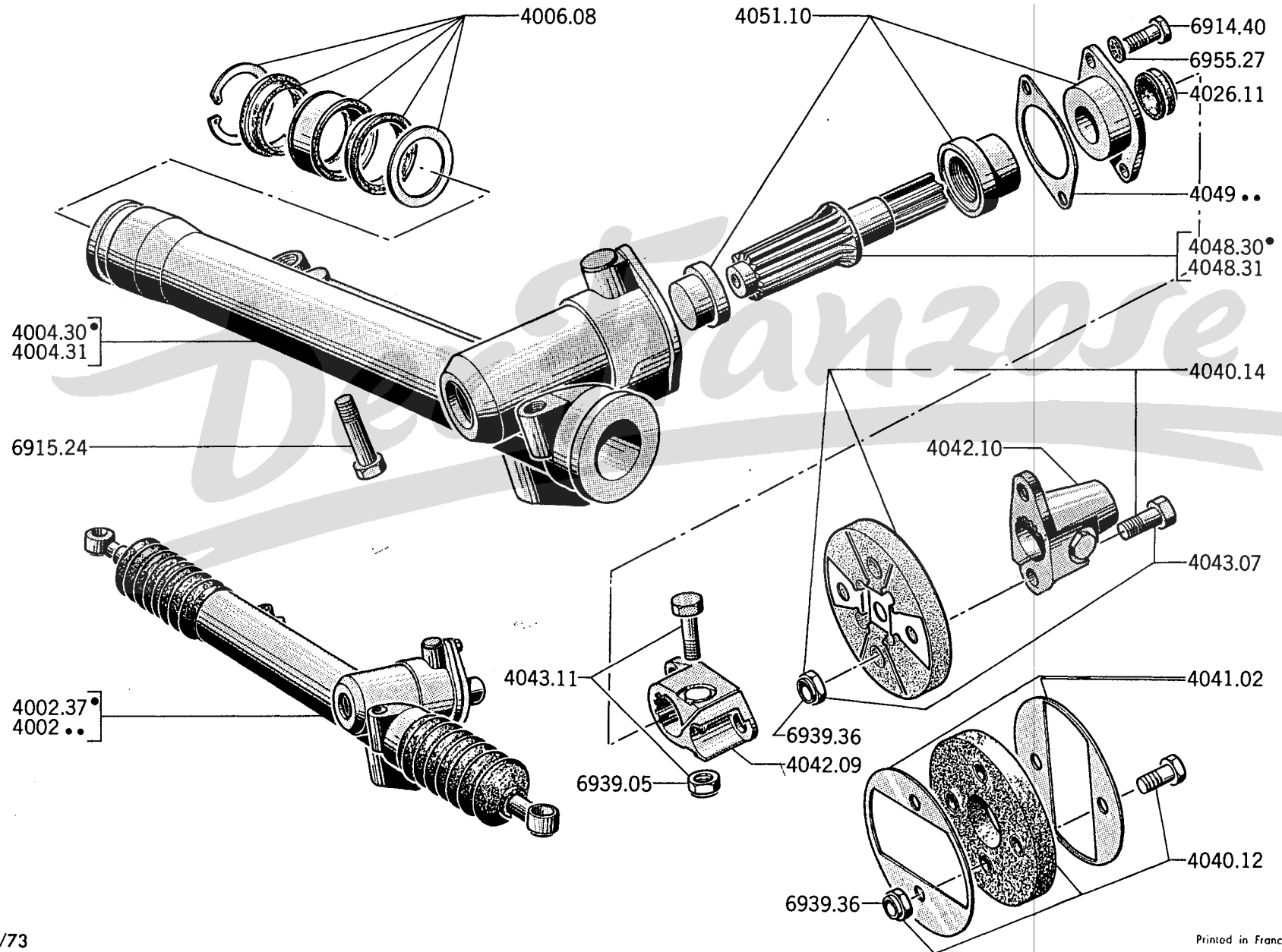

→ Salon 1969

	LENKGETRIEBE ohne Gummischeibe	LENKGETRIEBEGEHÄUSE mit Lagerringen	
☺	4002.37 ◁ a	4004.30	
☺	4002.32	4004.31	→ Salon 1972
	4002.38		→ Salon 1972

- 4006.08 LAGER, Kpl. 1
- 4026.11 GUMMIDICHTUNG 18 x 26 x 10,5 mm. 1
- GUMMISCHEIBE :
- 4040.12 → Salon 1973 1
- 4040.14 → Salon 1973 1
- 4041.02 GELENKSCHLEIFE → Salon 1973 2
- 4042.09 KUPPLUNGSFLANSCH unten 1
- 4042.10 KUPPLUNGSFLANSCH oben 1
- 4043.11 SECHSKANTSCHRAUBE 7 x 38 mm., Gewinde 1,00 mm., zur Flanschbefestigung 2
- 4043.07 NIET 8 x 31,5 mm., Gewinde 1,25 mm., mit Scheibe → Salon 1973 4
- 4043.15 NIET 8 x 20 mm., Gewinde 1,25 mm., mit Scheibe → Salon 1973 4
- 4048.30 ANTRIEBSRITZEL 8 ▲▲▲, ☺ 1
- 4048.31 ANTRIEBSRITZEL 8 ▲▲▲, ☺ 1
- AUSGLEICHPLATTE :
- 4049.12 0,15 mm. dick -
- 4049.13 0,10 mm. dick -
- 4049.14 0,20 mm. dick -
- 4049.15 0,30 mm. dick -
- 4049.16 0,50 mm. dick -
- 4051.10 REPARATURSATZ für Zahnstangesritzel 1

a) 2 Muttern 4058.10 → Salon 1972 montieren

→ Salon 1969

4055.03	ZAHNSTANGE 30 ▲▲▲	1
4055.04	ZAHNSTANGE 30 ▲▲▲	1
4056.14	SPURSTANGE \varnothing 22 x 448 mm.	1
	- a → 204:6.015.749	
	- b → 204:6.015.750, 6.200.001; B:6.600.001; BD:6.632.001; C:6.400.001; U4:6.500.001 → 6.070.128, 8.659.018, 6.751.877, 6.634.530, 6.415.306, 6.477.269, 6.502.036	
4057.02	OSE \varnothing 14, Gewindegang 1,50 mm. (→ 204:6.015.749)	2
4057.06	OSE \varnothing 14, Gewindegang 1,00 mm.] (→ 204:6.015.750, 6.200.001 [2
4058.03	SECHSKANTMUTTER 14 mm.] und alle 204 B, BD, C, U4) [2
4058.04	SECHSKANTMUTTER 14 mm., Gewindegang 1,50 mm. (→ 204:6.015.749)	2
4059.02	SILENTBLOCK 10 x 22 x 24 x 18 mm.	1
4060.01	ZWISCHENSTÜCK	1
4061.01	BOLZEN 10 x 99 mm., Gewinde 1,50 mm. mit Mutter.	1
4061.02	UNTERLEGSCHLEIFE 10 x 15 x 1,5 mm.	1
4061.03	SECHSKANTMUTTER 10 mm., Gewinde 1,50 mm.	1
4062.06	DRUCKSTÜCK \varnothing 24 mm. mit Schmierloch	1
4063.01	DRUCKFEDER	1
4063.13	DISTANZSTÜCK aus Nylon, \varnothing 12 mm., 19,7 mm. lang.	1
4064.08	FLANSCH	1
4065.02	SCHMIERNIPPEL	1
4066.04	SCHUTZKAPPE aus Nylon, schwarz	1
4066.05	FALTENMANSCHETTE aus Gummi	1
4066.06	FALTENMANSCHETTE aus Gummi	2
	SCHELLE:	
4067.12	mit Verschlusschraube \varnothing 56 mm.	1
4068.06	mit Klemme \varnothing 20 mm.	2
4068.07	mit Klemme \varnothing 24 mm.	1
4068.09	mit Klemme \varnothing 44 bis 58 mm.	3

SCHEIBE 8,25 x 12 mm.:

Stärke	0,1	0,2	0,5	0,15
Teilnummer	6948.64	6948.65	6948.66	4063 15

a) 2 Osen 4057.06 und 2 Gegenmuttern 4058.03 montieren

b) 2 Osen 4057.06 montieren

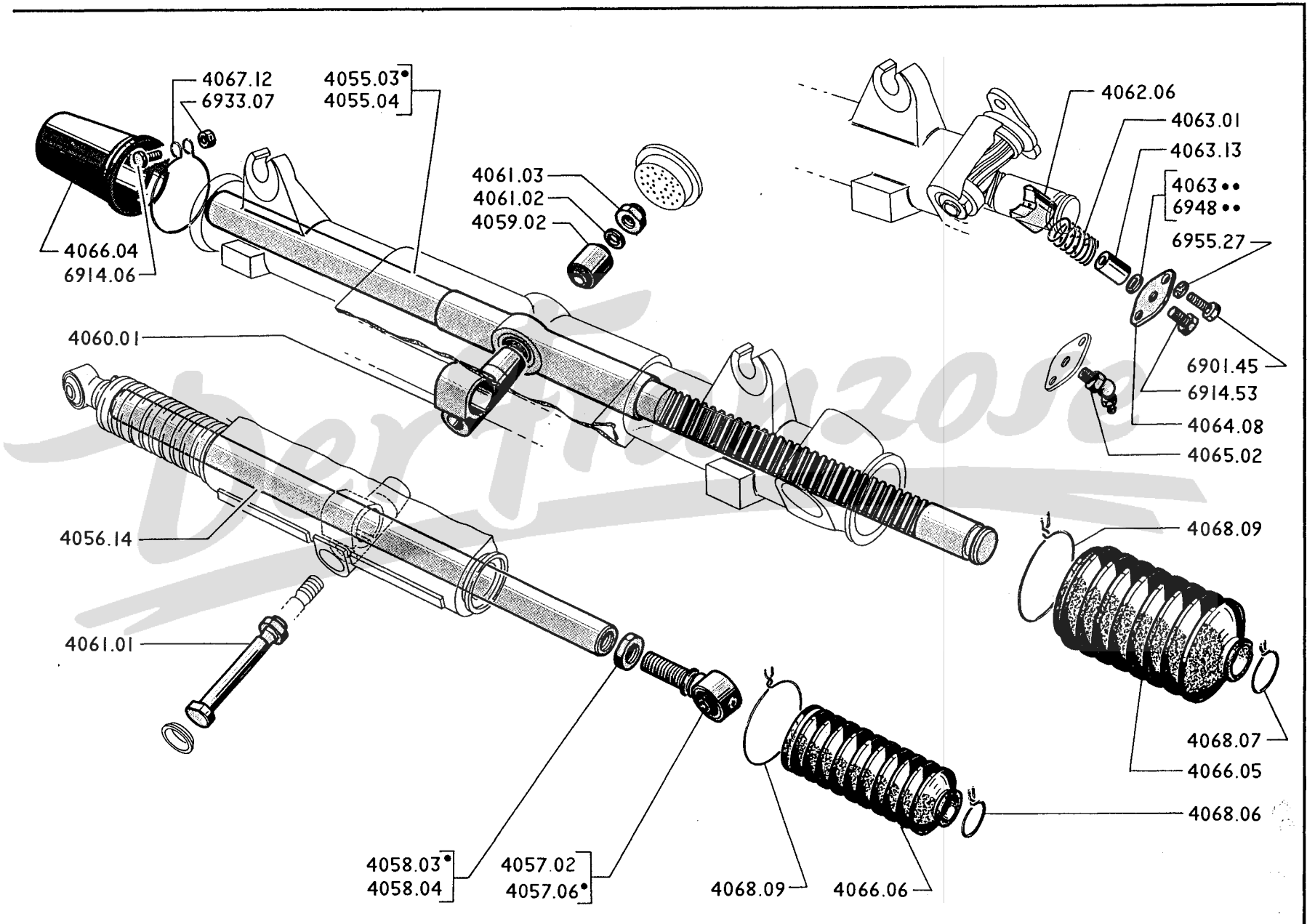



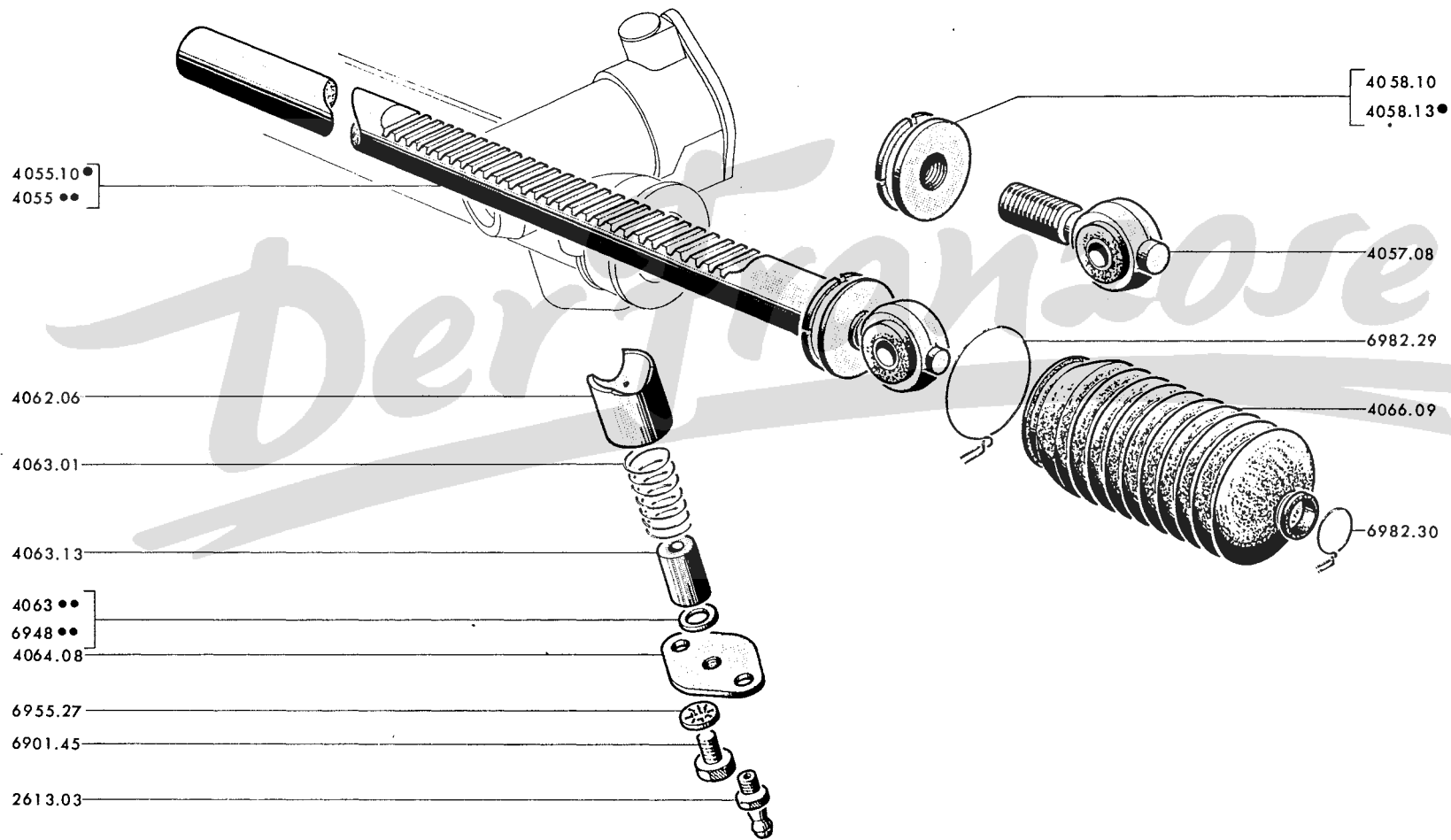

40G - 204



→ Salon 1969

ZAHNSTANGE 30 ▲▲▲ :

4055.06	] → Salon 1972	[.....	1
4055.07	] → Salon 1972	[.....	1
4055.10	] → Salon 1972	[.....	1
4055.11	] → Salon 1972	[.....	1
4057.08	ÖSE ø 14 mm.			2
4058.10	NUTMUTTER 14 mm., für Öse Höhe 11 mm., → Salon 1972			2
4058.13	NUTMUTTER 14 mm., für Öse Höhe 15 mm., → Salon 1972			2
4062.06	DRUCKSTÜCK ø 24, mit Schmierloch			1
4063.01	DRUCKFEDER			1
4063.13	DISTANZSTÜCK aus Nylon ø 12, 19,7 mm. lang			1
4064.08	FLANSCH aus Blech			1
2613.03	SCHMIERNIPPEL			1
4066.09	FALTENMANSCHETTE aus Gummi			2

SCHEIBE 8,25 x 12 mm. :

Stärke	0,1	0,2	0,5	0,15
Teilnummer	6948.64	6948.65	6948.66	4063.15

SCHALTSTANGE :

oben (mit Mutter)		4103.21	Länge 466,6 mm.	↳ Salon 1969	1
		4103.23			
unten		4103.22	Länge 341 mm.	↳ 204 GL:9.064.000; B:7.602.891; BD:7.940.939; U4:6.512.501 und alle anderen Typen	
		4103.24			
		4103.31	Länge 333,5 mm.	↳ 204 GL:9.064.001; B:7.602.892; BD:7.940.940; U4:6.512.502 und alle XL 4 D ↳ Salon 1973	
		4103.32			
		4103.35	Länge 325,5 mm.	↳ Salon 1973	
		4103.36			

4103.17	LENKSPINDEL, Länge 767 mm. ↳ Salon 1969	1
4104.13	KREUZGELENK kpl.	1
4043.11	SECHSKANTSCHRAUBE 7 x 38 mm.] ↳ Salon 1969 [2
4107.19	LENKRAD mit Wulst	1

ZIERKAPPE kpl	4111.16	↳ Salon 1967 und alle 204 L, U4 et U4D	1
ZIERKAPPE mit Sprengring	4111.18	↳ Salon 1967 ↳ Salon 1968	
SPRENGRING Ø 65 mm.	4113.07		
WULST für Lenkrad	4111.22	↳ Salon 1968	
LÖWE für Wulst	4111.24		

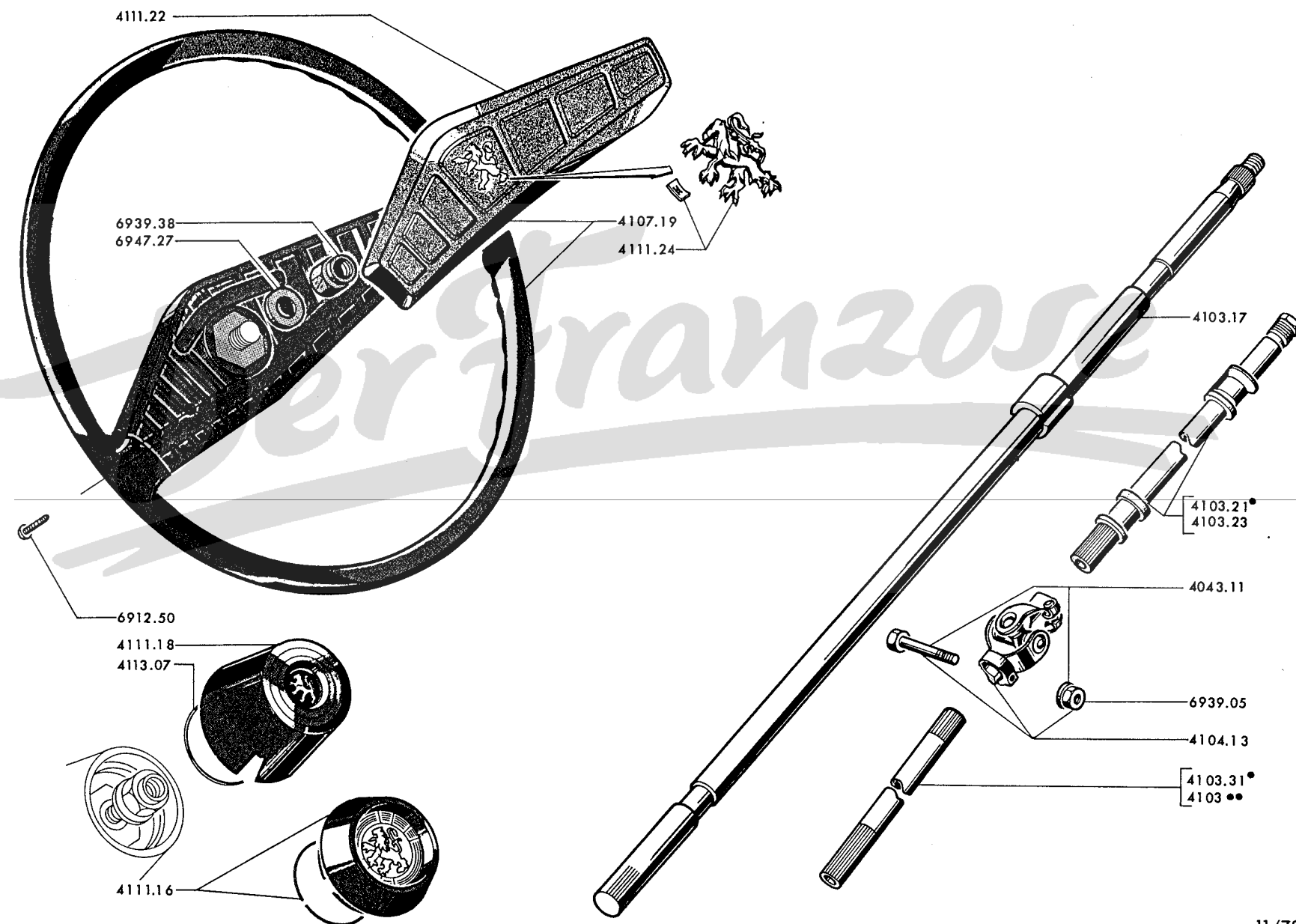

41C - 204

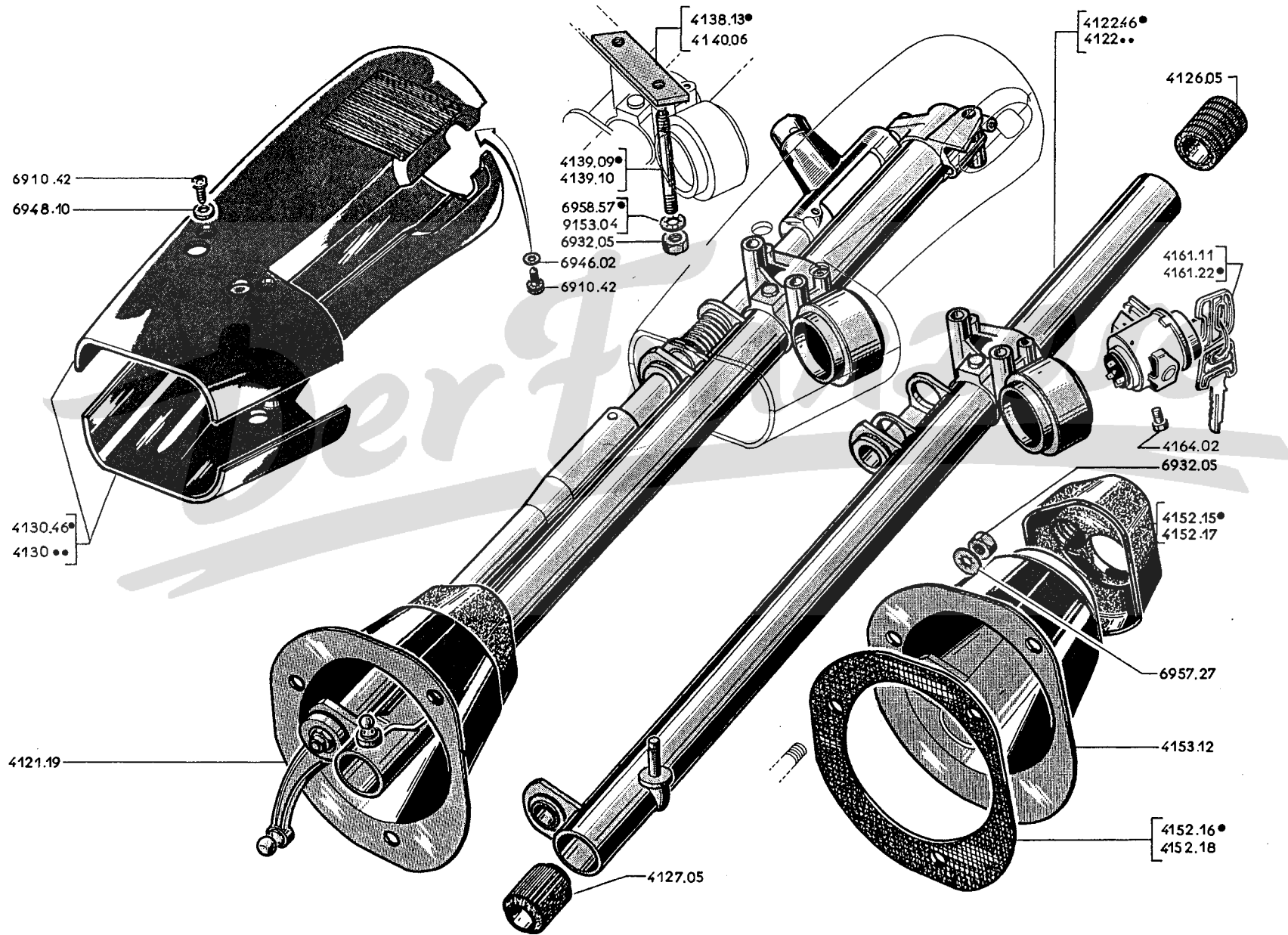









→ Salon 1969

MANTELROHR:		
4121.19	Kpl. (Benzinmotor) (4 Bolzen 4043.07 → 204: 6.063.861, 6.236.277; B:6.632.000, 6.656.353; C:6.400.019 montieren, ausserdem ist 1 stift 2410.07 → 204:6.049.476; B:6.606.999 zu montieren)	1
4122.46	nackt (Benzinmotor)	1
4122.47	nackt (Benzinmotor)	1
4122.58	nackt (Dieselmotor)	1
4126.05	FÜHRUNGSBÜCHSE 19 x 28 x 30 mm., oben	1
4127.05	FÜHRUNGSBÜCHSE 19 x 28 x 36 mm., unten	1
LENKSAULENVERKLEIDUNG, Schwarz:		
4130.46	(Benzinmotor)	1
4130.47	(Benzinmotor)	1
4130.63	(Dieselmotor)	1
4138.13	GEWINDEPLATTE	1
4139.09	STEBBOLZEN 7 x 14 x 62 mm.	2
4139.10	STEBBOLZEN 7 x 14 x 70 mm., (204 C)	1
4140.06	DISTANZSCHEIBE(204 C)	1
9153.04	UNTERLEGSCHIEBE 18 x 8,3 x 0,3 mm., (204 C)	2
4152.15	FALTENMANSCHETTE aus Gummi,	1
4152.16	DICHTUNG aus Gummi	1
4152.17	FALTENMANSCHETTE aus Gummi,	1
4152.18	GUMMIDICHTUNG	1
4153.12	LAGERBLECH mit Abdämpfung,	1
4161.11	LENKSCHLOSS mit 2 Schlüsseln (Dieselmotor)	1
4161.22	LENKSCHLOSS mit 2 Schlüsseln (Benzinmotor)	1
4164.02	SECHSKANTSCHRAUBE 3,5 x 6,5 mm., Gewinde 0,60 mm.	1

→ Salon 1969

MANTELROHR:

4122.64	 (nicht für Diesel)	1
4122.65		1
4122.66	 , (für Diesel)	1
4126.08	FÜHRUNGSBÜCHSE 19 x 30 x 19 mm., oben	1
4127.06	Satz LAGERHÄLFTEN (2 St)	1
4128.05	GUMMIRING zum Lager	1
4128.07	STIFT aus Plastik	2
4130.93	LENKSÄULENVERKLEIDUNG schwarz 	1
4130.94	LENKSÄULENVERKLEIDUNG schwarz 	1
4150.04	PLASTIKLAGER	1
4152.22	GUMMIDICHTUNG für Abdeckblech, ] → 204:6.105.691; GL:9.012.089; [.....	1
4152.23	GUMMIDICHTUNG für Abdeckblech, ] B:7.585.725; B D. 7.931.855; [.....	1
4153.15	ABDECKBLECH ] U4: 6.510.761 [.....	1
4152.27	GUMMIDICHTUNG] → 204:6.105.692; GL:9.012.090; B:7.585.726; BD : 7.931.856; [.....	1
4153.18	ABDECKBLECH....] U4: 6.510.762 [.....	1
LENKSCHLOSS mit 2 Schlüsseln :		
4161.36	Benzinmotor	1
4161.38	Dieselmotor	1
4161.40	Benzinmotor mit Türschloss	1
4161.42	Limousine mit Benzinmotor und Türschloss	1
9068.02	GEWINDEPLATTE	2

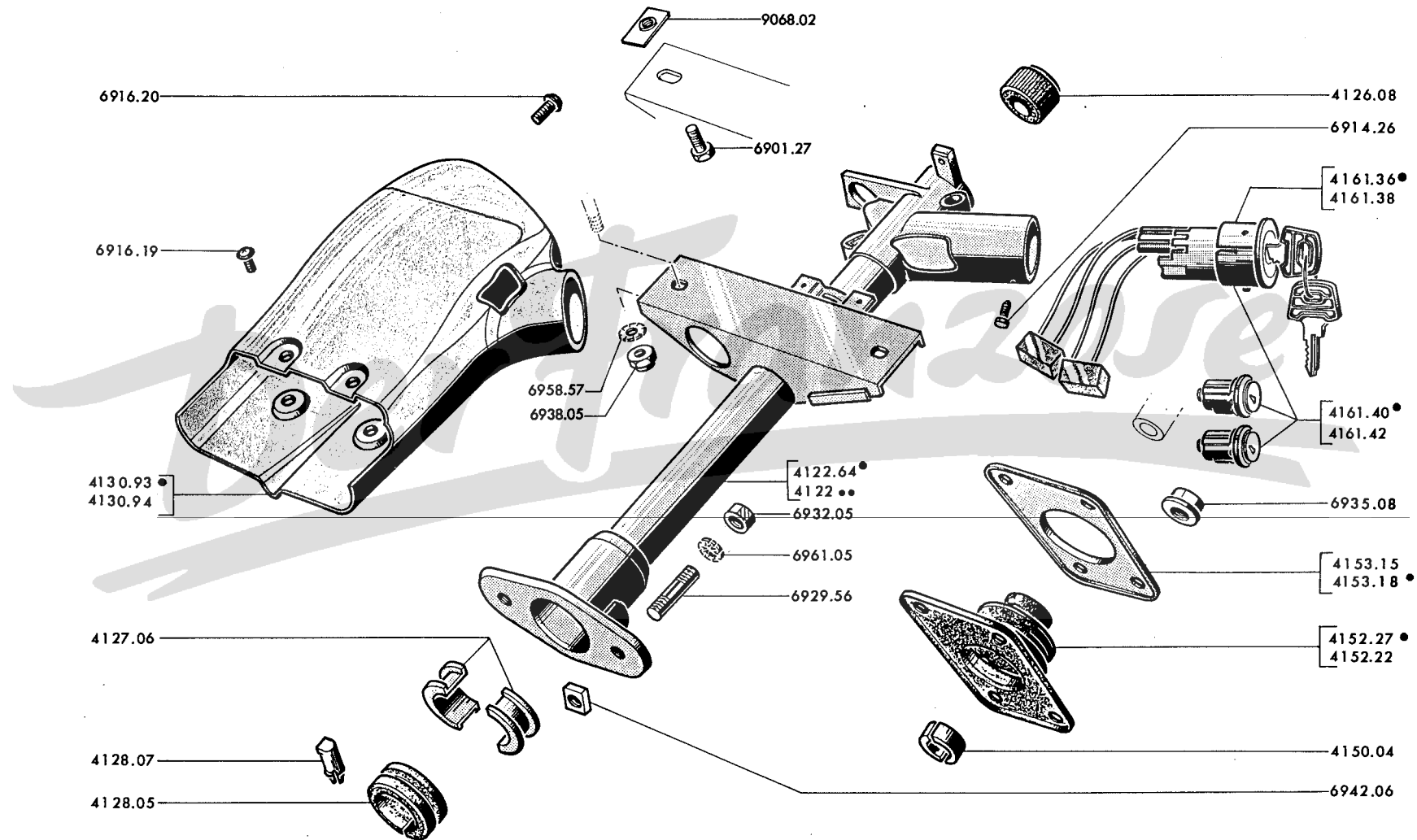

204 - 42A

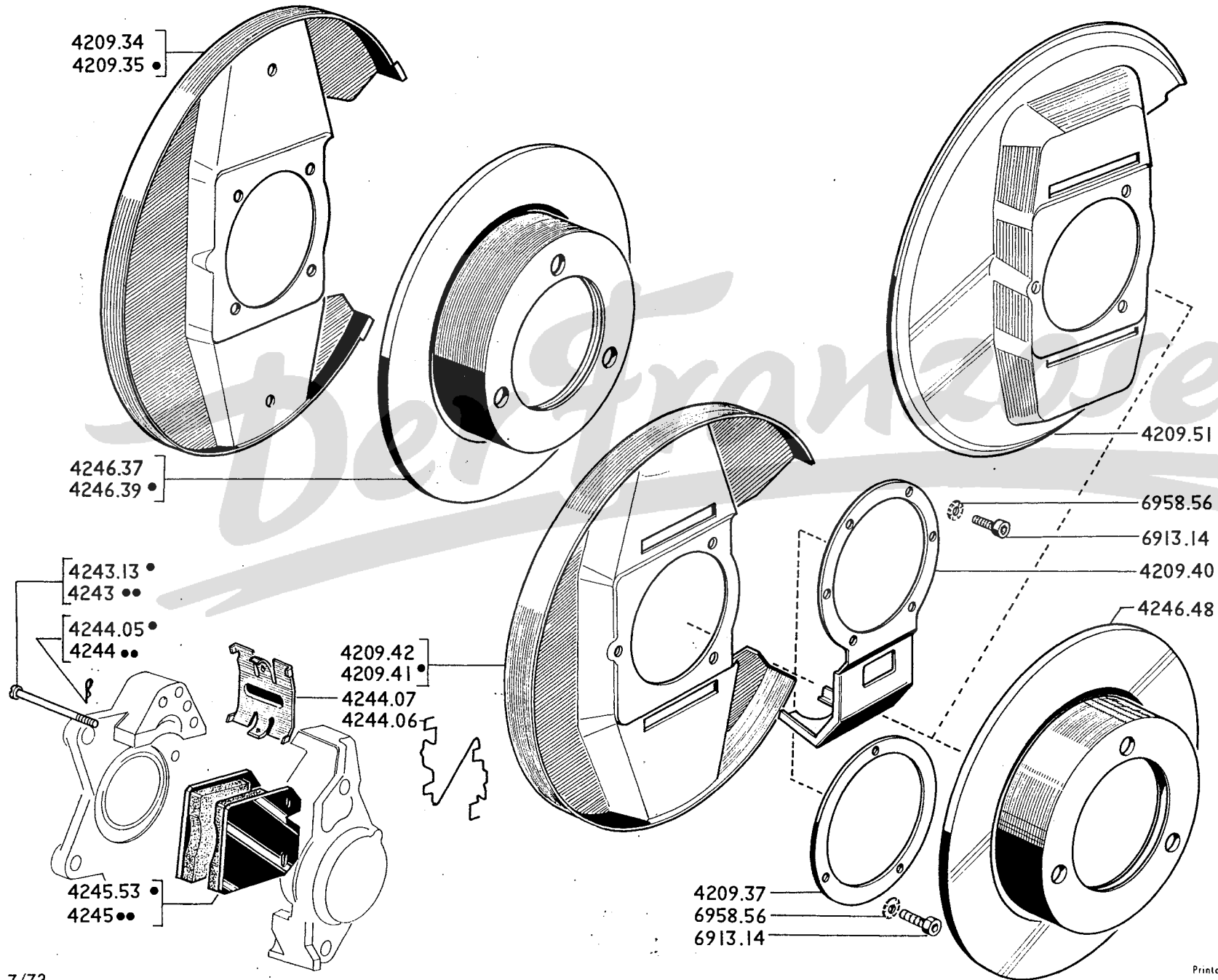

	3 kolben	A	→	204 : 6.063.627, 6.232.408; B: 6.632.000, 6.654.010	A	
	2 kolben	B	→	204 : 6.063.628, 6.232.409; B: 6.654.011, alle anderen Typen	B	
SCHUTZPLATTE für Bremscheibe :						
4209.34					2	
4209.35	→			204 : 6.064.382, 6.260.568; B: 6.632.000, 6.669.807; C: 6.401.487 und U4: 6.500.341		2
4209.41	→			204 : 6.064.383, 6.260.569; B: 6.669.808; BD: 6.632.001; C: 6.401.488; U4: 6.500.342		
	→			6.079.549, 8.819.821; B: 7.518.323; BD: 7.903.819; U4: 6.504.824; (Verstärkungsring		
				4209.40 ist → 6.067.422, 6.365.243, 6.716.829, 6.632.017, 6.411.044 zu montieren)		2
4209.51	→			204 : 6.079.550, 8.819.822; B: 7.518.324; BD: 7.903.820; U4: 6.504.825 und alle U4D		2
4209.42				(einteiliges Kugelgelenk)		2
4209.37	→			204: 6.064.383, 6.260.569; B: 6.669.808; BD: 6.632.001; C: 6.401.488, U4: 6.500.342 → 6.067.422, 6.365.243, 6.716.829, 6.632.017, 6.411.044, 6.466.716, 6.501.155		2
4209.40	→			204: 6.067.423, 6.365.244; B: 6.716.830; BD: 6.632.018; C: 6.411.045, 6.466.717; U4: 6.501.156 und alle U4D		2
BOLZEN :						
4243.07				6,3 x 67 mm		4
4243.09				4,6 x 58,5 mm., 204, B, C, U4 → Salon 1968 und alle 204 BD und U4D		4
4243.12				4,6 x 68,5 mm., 204, B, C, U4 → Salon 1968 (Girling)		4
4243.13				5 x 69 mm., 204, B, C, U4 (Bendix-Lockheed)		4
DRAHTSICHERUNG :						
4244.01						4
4244.02				Girling		4
4244.05				Bendix-Lockheed		4
4244.06				FEDER gegen Schwingung (Bendix-Lockheed)		2
4244.07				FEDERPLÄTTCHEN → 204: 6.079.018, 8.818.561; B: 7.517.694; BD: 7.903.711; U4: 6.504.853 und U4D (Girling)		2
Satz BREMSBELÄGE (4 Stück) :						
4245.33						1
4245.34	→			Salon 1968		1
4245.52	→			Salon 1968 (Girling)		1
4245.53				mit Feder und Drahtsicherung (Bendix-Lockheed)		1
BREMSSCHEIBE :						
4246.37						2
4246.39				mit Löcher Ø 15 mm., → 204: 6.069.952, 8.653.274; B: 6.749.828; BD: 6.634.238; C: 6.415.177; 6.476.540; U4: 6.501.980; und → 204: 6.070.030, 8.656.078; B: 6.750.842; BD: 6.634.386; C: 6.415.249, 6.476.915; U4: 6.502.009 → 6.072.483, 8.716.565, 6.775.720, 6.638.921, 6.417.079, 6.484.222, 6.502.893		2
4246.48				mit Löcher Ø 13,5 mm. → 204: 6.069.953, 8.653.275; B: 6.749.829; BD: 6.634.239; C: 6.415.178, 6.476.541; U4: 6.501.981 → 6.070.029, 8.656.077; 6.750.841, 6.634.385, 6.415.248, 6.476.914, 6.502.008; → 204: 6.072.484, 8.716.566; B: 6.775.721; BD: 6.638.922; C: 6.417.080, 6.484.223; U4: 6.502.894 und U4D		2

A	→	204:6.070.306,8.618.600;B:6.632.000,6.753.476;BD:6.634.752;C:6.414.000,6.472.500; U4:6.502.104	A
B	→	204:6.070.307;8.618.601;B:6.753.477;BD:6.634.753;C:6.414.001,6.472.501;U4:6.502.105 und → Salon 1972 für (S), (N) und alle anderen Typen → 204 GL:9.065.941; B:7.603.791;BD:7.940.973;U4:6.512.561	B
C	(S) (N) →	Salon 1972 (Bremsen mit Automatischen Regulierung)	C

Austausch-Teil Neu

		BREMSTRÄGERPLATTE :		
4211.24	◀		1
4212.24	◀		1
4211.27	◀		1
4212.27	◀		1
4211.28	◀		1
4212.28	◀		1
4221.19		ÖLSCHLEUDERSCHEIBE	2	
4221.21		ABDICHTPLATTE für Bremsträgerplatte	2	2
4222.08		ABDICHTUNG für Bremsträgerplatte	2	2
4228.16		INNENSECHSKANTSCHRAUBE 10 x 37 mm., Gewinde 1,50 mm.	6	
4228.19		INNENSECHSKANTSCHRAUBE 10 x 19 mm.	6	6
		PRIMÄRBREMSBACKE :		
4235.72	4237.15	2	2
4237.26	4237.25	◀ a [.....		1
4237.29	4237.28	◀ a [.....		1
		SEKUNDÄRBREMSBACKE :		
4236.47	4236.61	2	2
4236.69	4236.68	◀ a		2
		BREMSELAG :		
4239.30		244 x 40 x 5 mm.	2	2
4240.25] 189 x 40 x 5 mm. [.....	2	2
4239.44			◀ a	
4243.08		NIET aus Messing 3,75 x 5,7 mm.	-	-
4245.17		Satz BREMSELÄGE (4 Stück) mit 36 Nieten	1	1
4245.68		Satz BREMSELÄGE (4 Stück) mit 36 Nieten ◀ a		1
4247.11		BREMSTROMMEL	2	2

Nota : Wenn Schwingarm aus Aluminium ist durch Schwingarm aus Blech ersetzt, muss man den rechten Trägerplatte an ◀ Seite und linken an ◀ Seite montieren.

a) mit Führungfedern und Befestigungen geliefert

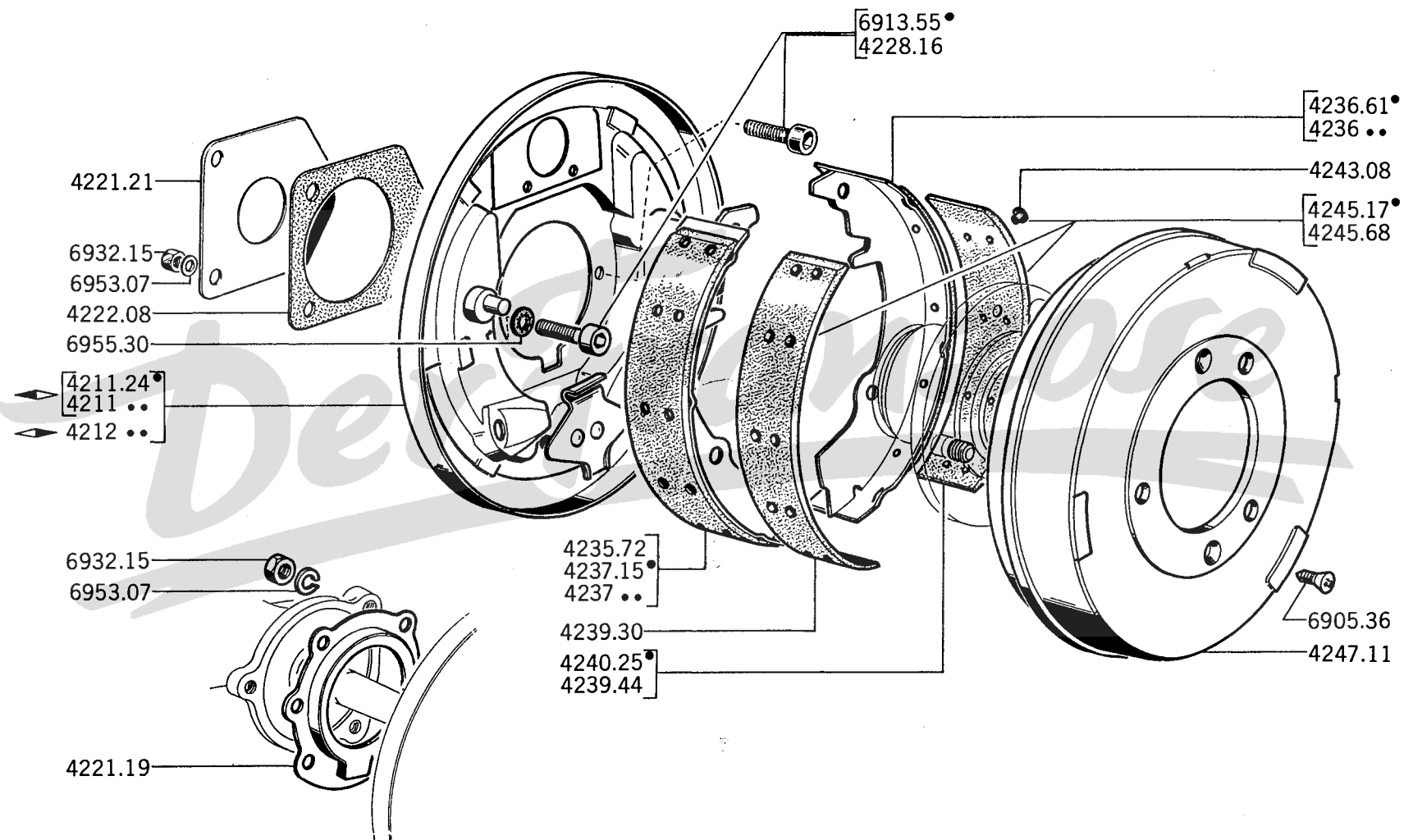

42 E - 204

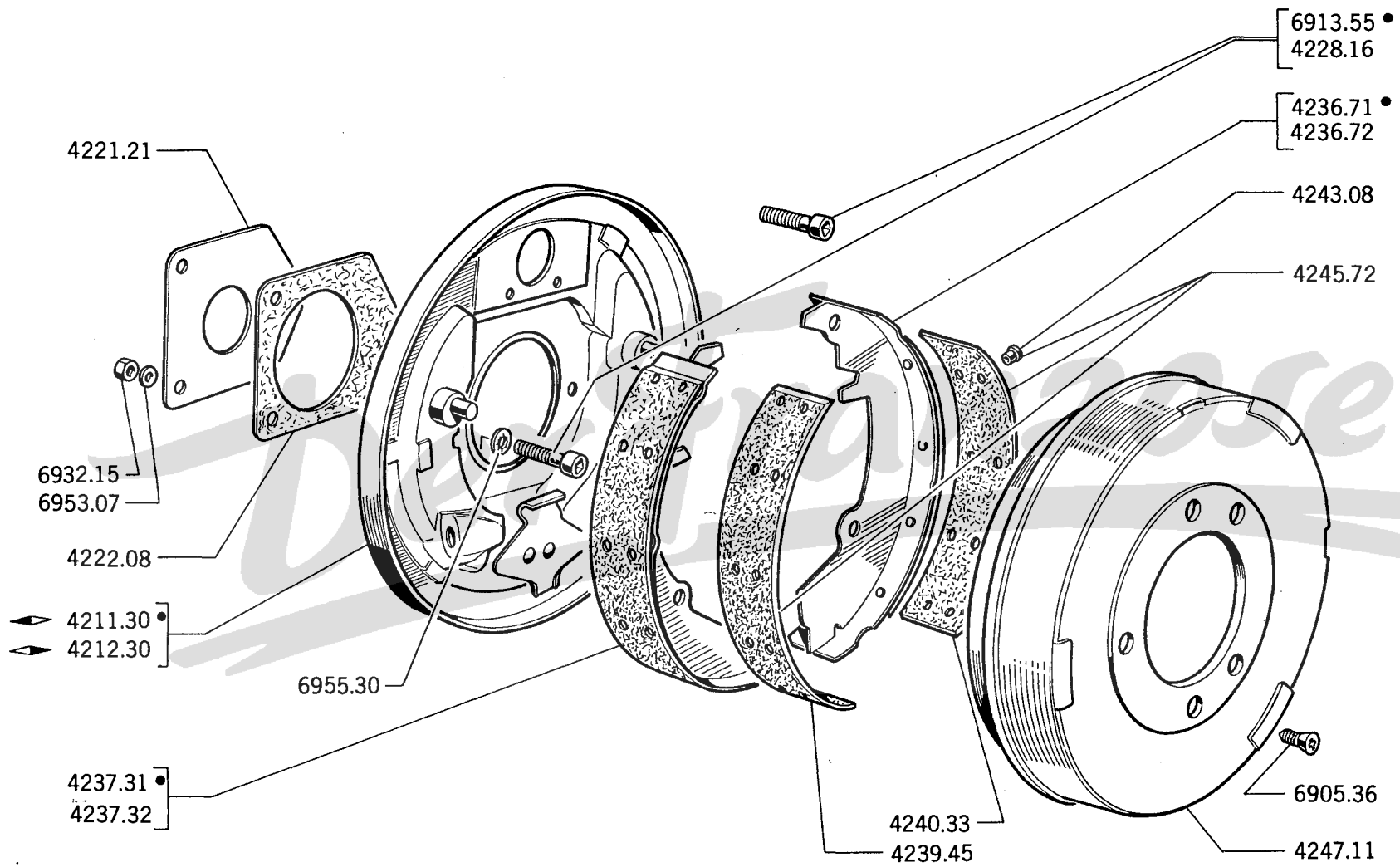

aussen **S** und **N**
 ↳ 204GL:9.065.942;B:7.603.792;BD:7.940.974;U4:6.512.562 und U4D

Austausch-Teile Neu

		BREMSTRÄGERPLATTE	
4211.30	◀	1
4212.30	▶	1
4221.21		ABDICHTPLATTE für Bremsträgerplatte	2
4222.08		ABDICHTUNG für Bremsträgerplatte	2
4228.16		INNENSECHKANTSCHRAUBE 10 x 37 mm., Gewinde 1,50	6
4228.19		INNENSECHKANTSCHRAUBE 10 x 19 mm.	6
		BREMSBACKE :	
4236.72	4236.71	sekundär	2
4237.32	4237.31	primär	2
		BREMSBELAG ◀ a :	
4239.45		244 x 40 x 5	2
4240.33		189 x 40 x 5	2
4243.08		NIET aus Messing	-
4245.72		Satz BREMSBELÄGE mit Niete (4 Stück) ◀ a	1
4247.11		KEILRIEMENSCHLEIBE	2

a) mit Feder und Befestigung geliefert

A	→ (S), (N) → Salon 1972 und alle anderen Typen	
	→ 204GL:9.065.941;B:7.603.791;BD:7.940.973;U4:6.512.561	A
B	→ 204GL:9.065.942;B:7.603.792;BD:7.940.974;U4:6.512.562 und U4D	B

4308.01	Satz FEDERN für Hinterbremsen	1
4308.15	Satz FEDERN für Hinterbremsen	1
4309.11	ZUGFEDER (Bremsbackenaufhängungs-Seite)	2
4309.13	ZUGFEDER (Bremsbackenaufhängungs-Seite)	2
4312.05	FÜHRUNGSFEDER	4
4312.07	FÜHRUNGSFEDER	4
4315.08	BEFESTIGUNG für Führungsfeder	4
4320.09	NACHSTELLEXENTER	-
	BREMSBACKENHEBEL :	
4357.14	↔	1
4358.11	↔	1
4357.22	↔	1
4358.17	↔	1
4362.04	FEDERSCHEIBE 10 x 19 x 0,5 mm	2
4363.01	SICHERUNGSSCHEIBE	2
4363.03	SICHERUNGSSCHEIBE	2
4370.16	BREMSBACKENDRUCKSTANGE	2
4370.21	BREMSBACKENDRUCKSTANGE	2
4375.19	ZUGFEDER an Zylinderblock-Seite	2
4375.24	ZUGFEDER an Zylinderblock-Seite	2

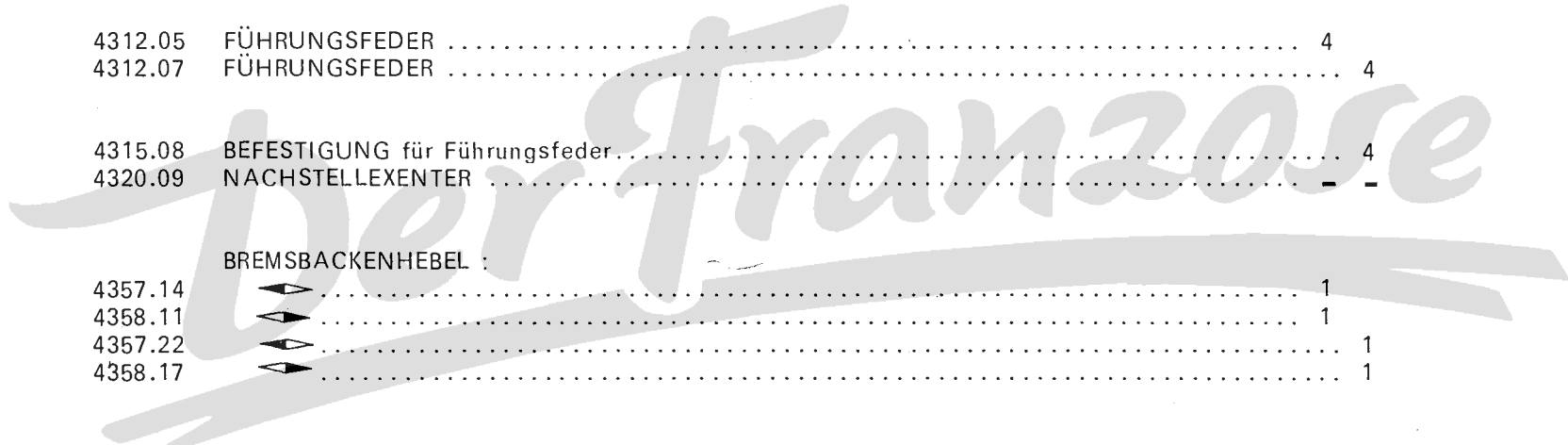

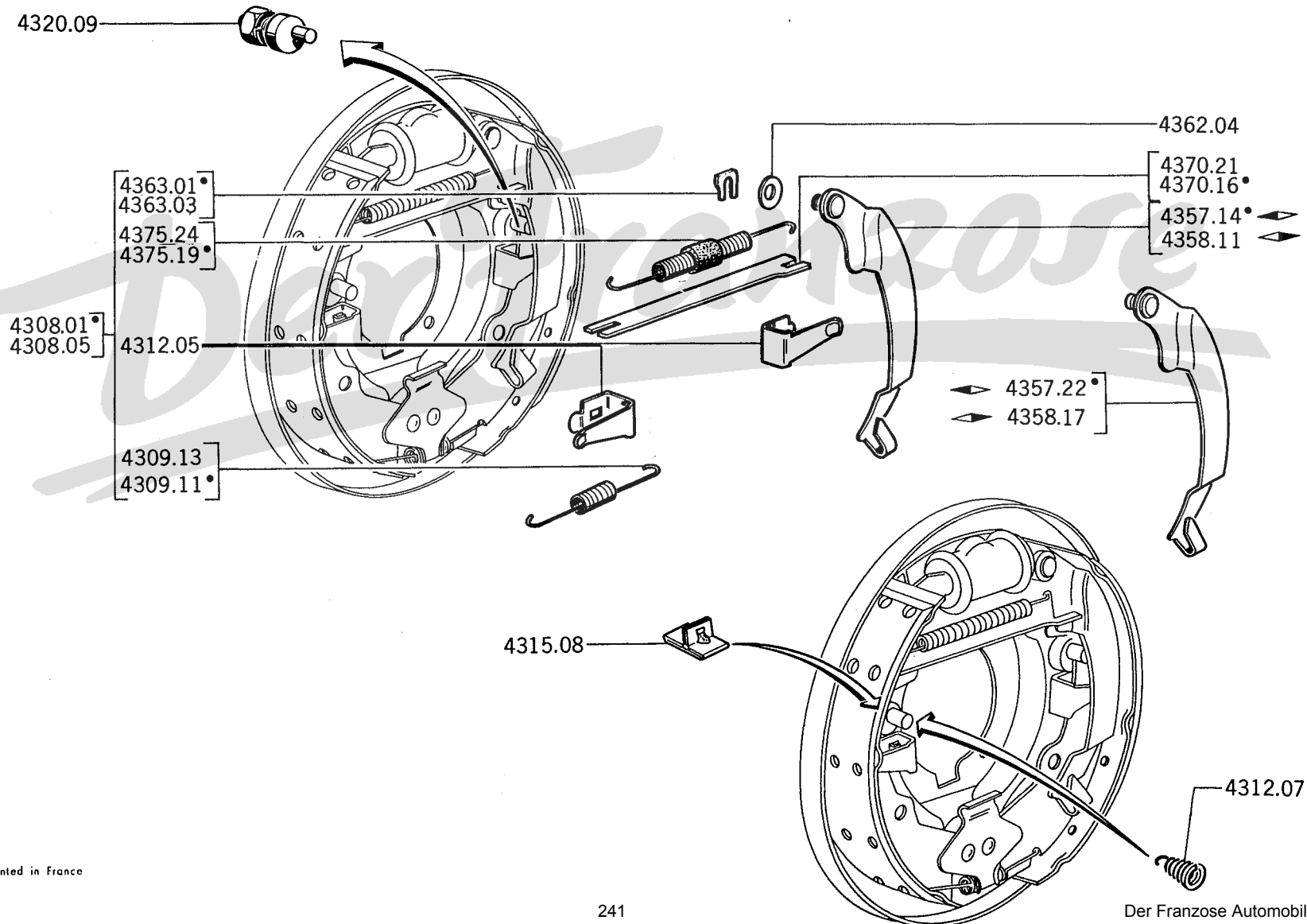

43 C - 204

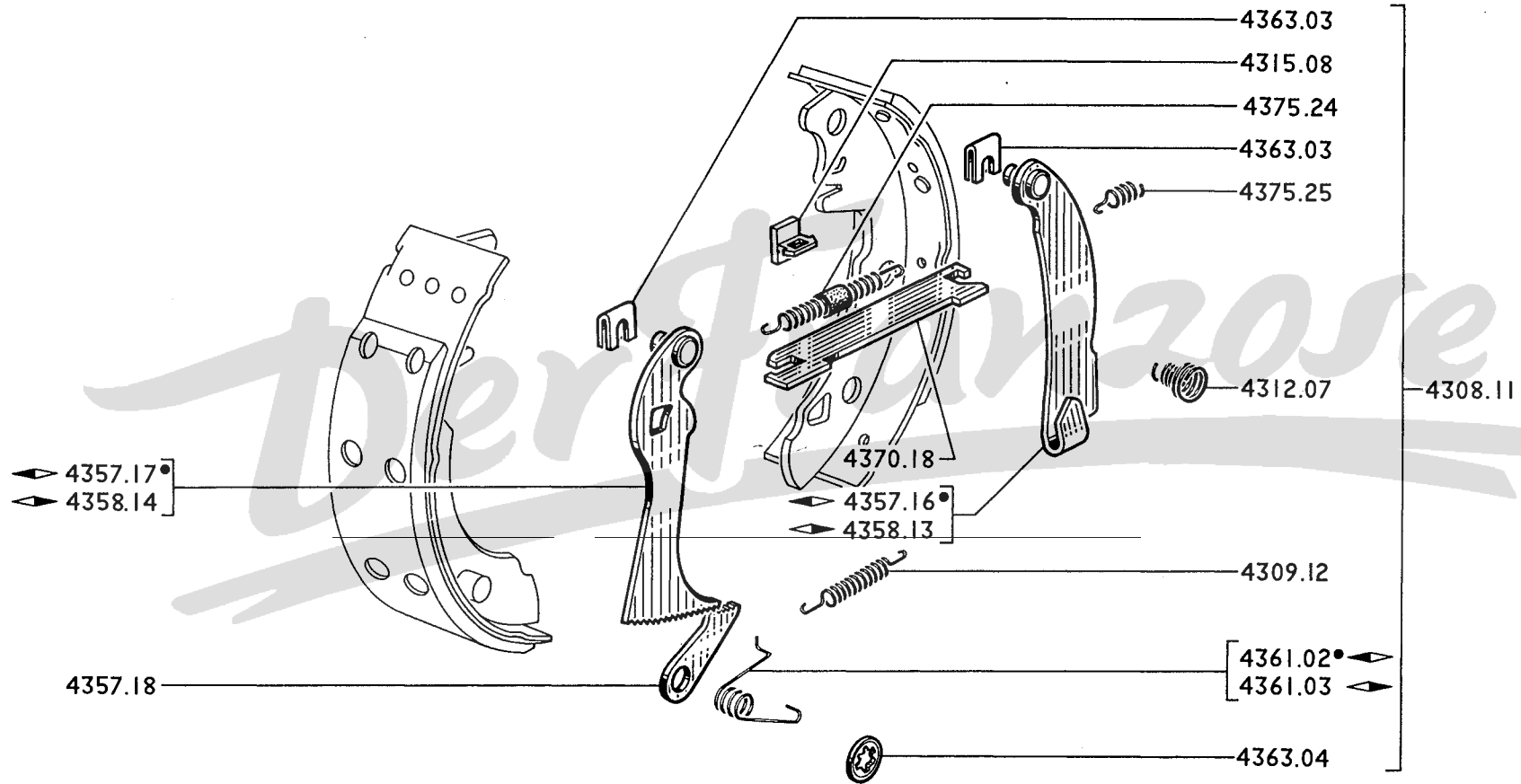

Schweden → Salon 1972

4308.11	Satz FEDERN	1
4309.12	ZUGFEDER für Bremsbacke	2
4312.07	FÜHRUNGSFEDER, oben	4
4315.08	BEFESTIGUNG für Führungsfeder	4
BREMSBACKENHEBEL :		
4357.16	▶] für Handbremshebel [.....	1
4358.13	▶]	1
4357.17	▶] für Regulierung [.....	1
4358.14	▶]	1
4357.18	KLINKE, automatisch, für Regulierung	2
FEDER für Klinke :		
4361.02	▶	1
4361.03	▶	1
4363.03	SICHERUNGSSCHEIBE	4
4363.04	RING «Truarc» für Klinke	2
4370.18	DRUCKSTANGE	2
4375.24	ZUGFEDER	2
4375.25	BEFESTIGUNGSFEDER	2

	[A - → 204 : 6.063.627, 6.232.408 ; B : 6.650.000 ; 6.654.010	A
	[B - → 204 : 6.063.628, 6.232.409 ; B : 6.654.011 und alle 204BD, C, U4	B
	VORDERBREMSE, kpl, mit Bremsbeläge :		
4400.03	- → auf der entgegengesetzter Seite sind 2 Bremsbeläge 4245.33		
	→ 204 : 6.063.627, 6.232.408 ; B : 6.610.014 zu montieren	1
	VORDERBREMSE ohne Bremsbeläge :		
4400.22	- → auf der entgegengesetzter Seite ist 1 Satz Bremsbeläge 4245.33 zu montieren ;		
	ausserdem sind 2 Bolzen 4243.07, 2 Drahtsicherungen 4244.01 zu montieren	1
4400.23	- → Salon 1968] 1 Satz Bremsbeläge 4245.34, 2 Drahtsicherungen 4244.02 [..... 1
4400.24	- → Salon 1968		
4400.25	- → Salon 1968] 1 Satz Bremsbeläge 4245.52, 2 Federplättchen 4244.07 [..... 1
4400.26	- → Salon 1968		
4405.07	SECHSKANTSCHRAUBE 12×34 mm., Gewinde 1,50 mm	4
4405.08	SECHSKANTSCHRAUBE 11×32 mm., Gewinde 1,25 mm	4
4415.12	DICHTRING aus Gummi, 48,4×54,4×3,2 mm, innen	2 4
4415.13	DICHTRING aus Gummi, 34,2×40,2×3,2 mm, aussen	4
	KOLBEN :		
4419.15	- innen ø 48,1	2
4419.16	- aussen ø 33,9	4
4419.22	Satz KOLBEN (2 Stück) (→ 204 : 6.079.017, 8.818.560 ; B : 7.517.693 ; 7.903.710 ;		
	U4 : 6.504.852 ist 1 Reparatursatz 4448.25 zu montieren)	2
4423.11	GUMMI MANSCHETTE, aussen	2
4426.02	SPRENGRING → 204 : 6.079.017 ; 8.818.560 ; B : 6.632.000, 7.517.693 ; BD : 6.500.000,		
	7.903.710 ; U4 : 6.504.852	4
4427.06	FLITTERPLÄTTCHEN (→ 204 : 6.079.017 ; 8.818.560 ; B : 6.632.000 ; 7.517.693 ; BD : 6.500.000 ;		
	7.903.710 ; U4 : 6.504.852 ist 1 Federplättchen 4244.07 zu montieren)	4
4428.06	ENTLUFTUNGSVENTIL ø 3/8 inch., 26,6 mm lang	2
4428.07	ENTLUFTUNGSVENTIL ø 3/8 inch., 36,5 mm, lang	2
4430.03	SCHUTZKAPPE aus Gummi	2 2
4435.10	BREMSLEITUNG →	1
4435.11	BREMSLEITUNG →	1
4437.04	(siehe Seite 46 AB)	
4437.05	DICHTRING 9,7×15,6×2 mm : - für Bremsschlauch an Ringstutzen	2
	- für Ringstutzen an Radbremszylinder	2
4438.05	RINGSTUTZEN	2
4442.02	DICHTRING 12,3×16×1,2 mm	2
4443.08	HOHLSCHRAUBE für Ringstutzen	2
	Satz REPARATURTEILE :		
4448.17	2
4448.19	→ 204 : 6.079.017, 8.818.560 ; B : 6.632.000, 7.517.693 ; BD : 6.500.000, 7.903.710,		
	U4 : 6.504.852	2
4448.25	→ 204 : 6.079.018, 8.818.561 ; B : 7.517.694 ; BD : 7.903.711 ; U4 : 6.504.853	2

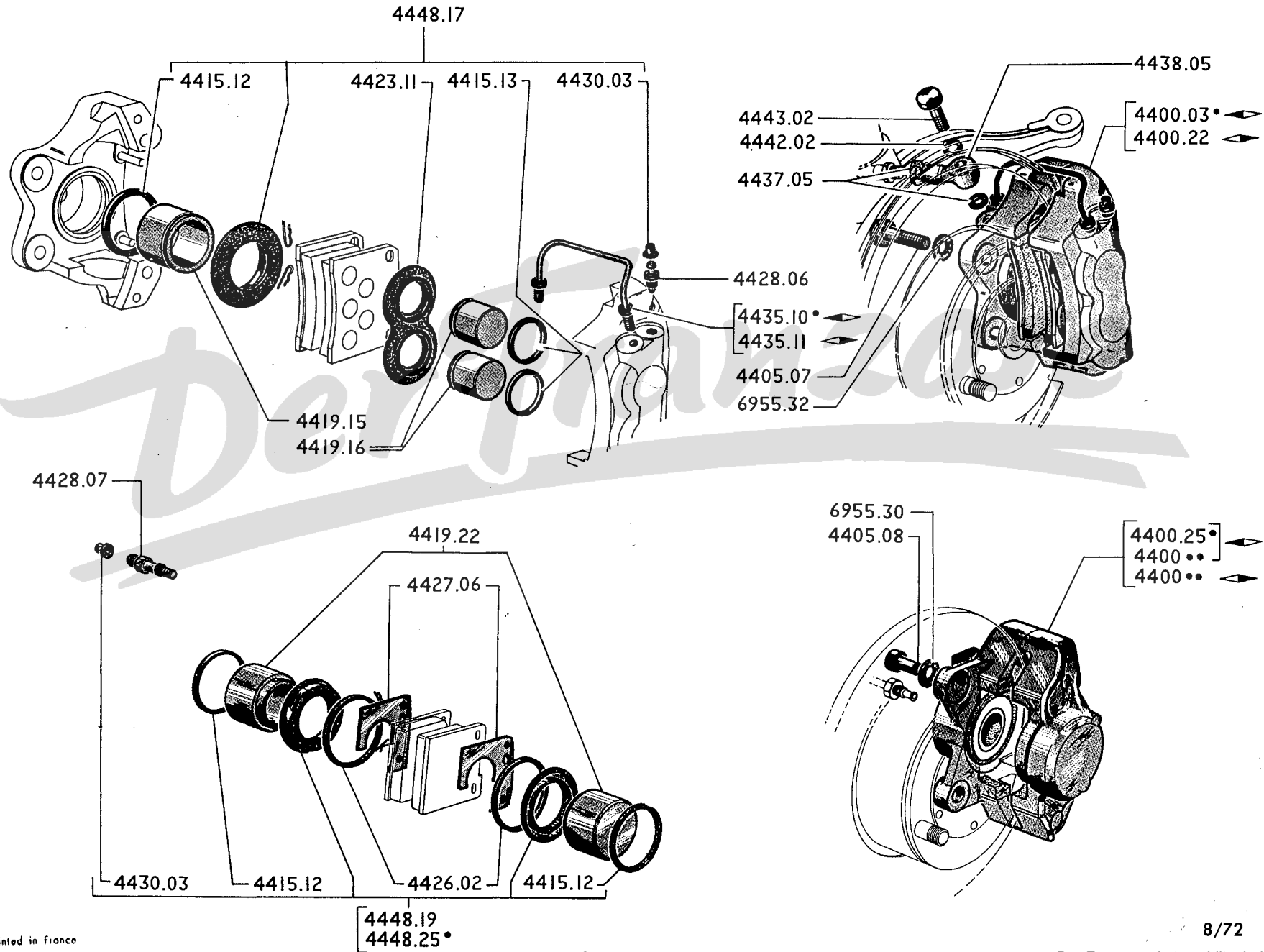

44 C - 204

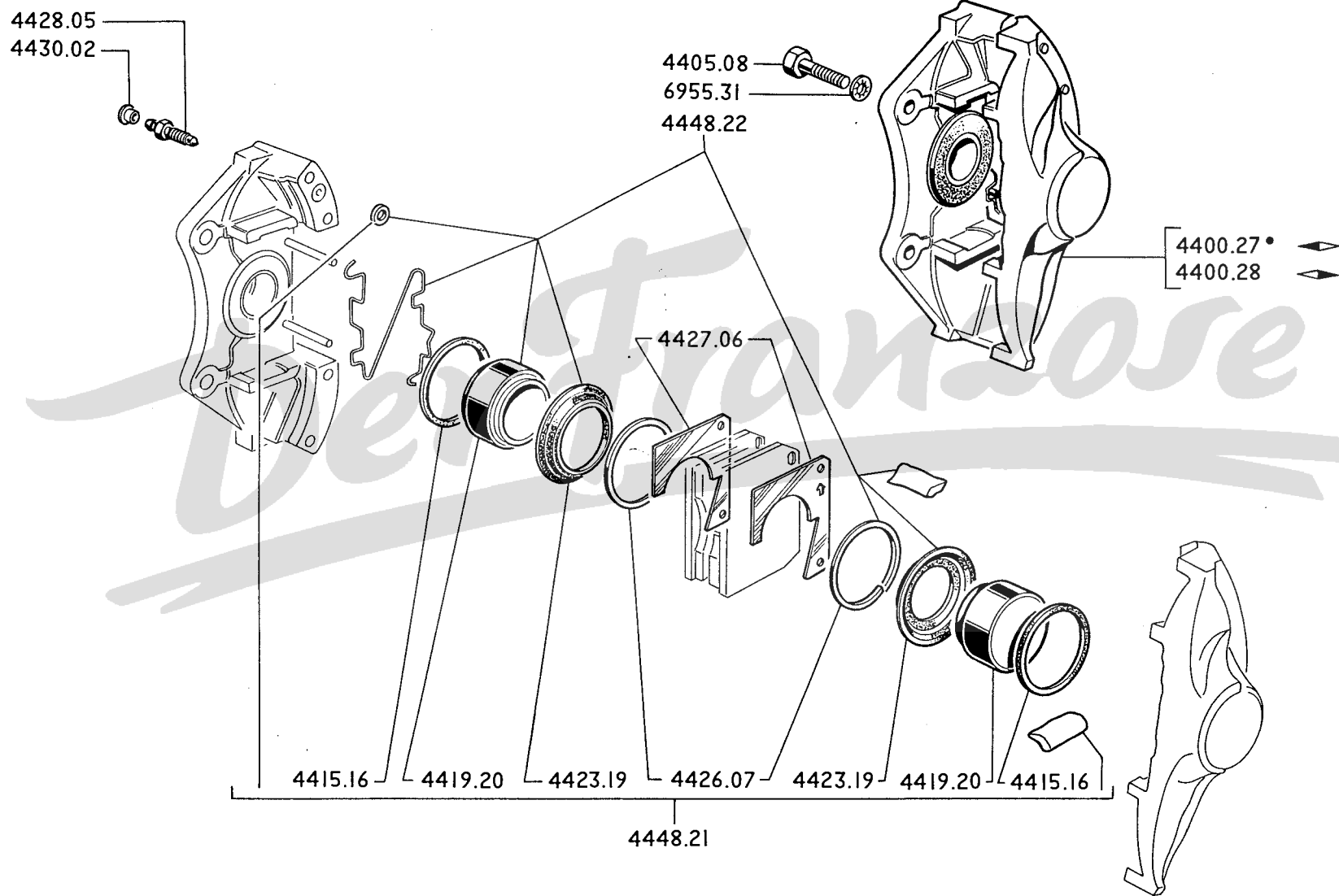

	VORDERBREMSE, kpl., ohne Bremsbeläge	
4400.27		1
4400.28		1
4405.08	SECHSKANTSCHRAUBE 11 × 32 mm, Gewinde 1,25 mm	4
4415.16	DICHTRING aus Gummi für Kolben	4
4419.20	KOLBEN Ø 48 mm	4
4423.19	GUMMIMANSCHETTE	4
4426.07	SPRENGRING	4
4427.06	FLITTERPLÄTTCHEN (→ 204 : 6.079.017 ; 8.818.560 ; B : 6.632.000 ; 7.517.693, BD : 6.500.000 ; 7.903.710 ; U4 : 6.504.852 ist 1 Federplättchen 4244.07 zu montieren)	4
4428.05	ENTLÜFTUNGSVENTIL 3/8 "	2
4430.02	SCHUTZKAPPE aus Gummi	2
	REPARATURSATZ	
4448.21	Grosser Satz	2
4448.22	Kleiner Satz	2

44 E - 204

4406.03
6955.26

4402.21
4402.37

4430.02

4428.05

4449.10
4449.18

4423.13
4423.07

4420.14
4420.09

4416.09
4416.07

4412.03
4412.05

4449.09
4449.17

4416.07
4416.09

4420.09
4420.14

4423.13
4423.07

- A — Schweden → Salon 1972 und alle anderen Länder A
 B — Schweden → Salon 1972 B

RADZYLINDER :			
4402.21	∅ 19 mm	2	
4402.37	∅ 23,8 mm	2	
4406.03	SECHSKANTSCHRAUBE 6 × 10 mm	4	4
DRUCKFEDER :			
4412.05	2	
4412.03	2	
KOLBENMANSCHETTE :			
4416.07	4	
4416.09	4	
KOLBEN :			
4420.09	4	
4420.14	4	
SCHUTZKAPPE :			
4423.13	4	
4423.07	4	
4428.05	ENTLÜFTSCHRAUBE	2	2
4430.02	SCHUTZKAPPE	2	2
REPARATURSATZ :			
4449.09] normal [2	
4449.17		2	
4449.10] klein [2	
4449.18		2	

→ Salon 1969	
A – Fahrz. mit Servo-Bremsen	A
B – Fahrz. ohne Servo-Bremsen	B

BREMSPEDAL mit Lagerbüchsen :			
4501.22	- → 204: 6.056.399; 204 B: 6.012.836	1	
4501.24	- → 204: 6.056.400; B: 6.612.837 und alle 204 BD, U4	1	
4501.26	1	
4501.28	PEDALLAGERBOCK mit Bremspedal, kpl., für 	1	
ÜBERZUG aus Gummi :			
2130.07	- 56,5 x 65 x 15 → 6.056.399, 204 B: 6.612.836	1	
4504.06	- 53,5 x 62 x 14,5, → 204: 6.056.400; B: 6.612.837 und alle 204 BD, C, U4	1	1
2141.11	LAGERBÜCHSE aus Rilsan, 14 x 16,2 x 15 mm	2	2
4506.03	PEDALWELLE 14 x 140 mm	1	
4506.05	PEDALWELLE 14 x 78 mm	1	
4507.01	ANLAUFSCHLEIBE 14,5 x 22 x 2 mm	1	
4508.01	SICHERUNGSRING Ø 11,5 mm	1	
2146.01	GUMMIPUFFER	1	
2147.01	VERSTELLSCHRAUBE für Anschlag, 7 x 31 mm	1	
4515.17	PEDALLAGERBOCK mit Stehbolzen	1	
4515.20	PEDALLAGERBOCK mit Stehbolzen	1	
4516.16	GUMMIDICHTUNG.....	1	1
4519.02	(siehe Seite 21 CD, 84 AB, 89 EF)		
4522.10	DRUCKFEDER (siehe Seite 21 CD)	1	
4523.02	FEDETELLER (siehe Seite 21 CD)	1	
4524.13	DRUCKSTANGE (siehe Seite 21 CD)	1	
4533.08	BOLZEN 8 x 25 mm (siehe Seite 21 CD)	1	
4533.10	BOLZEN 8 x 20,5 mm	1	
2438.05	HEFTKLAMMER	1	
9153.04	UNTERLEGSCHLEIBE 18 x 8,3 x 0,3 mm	2	

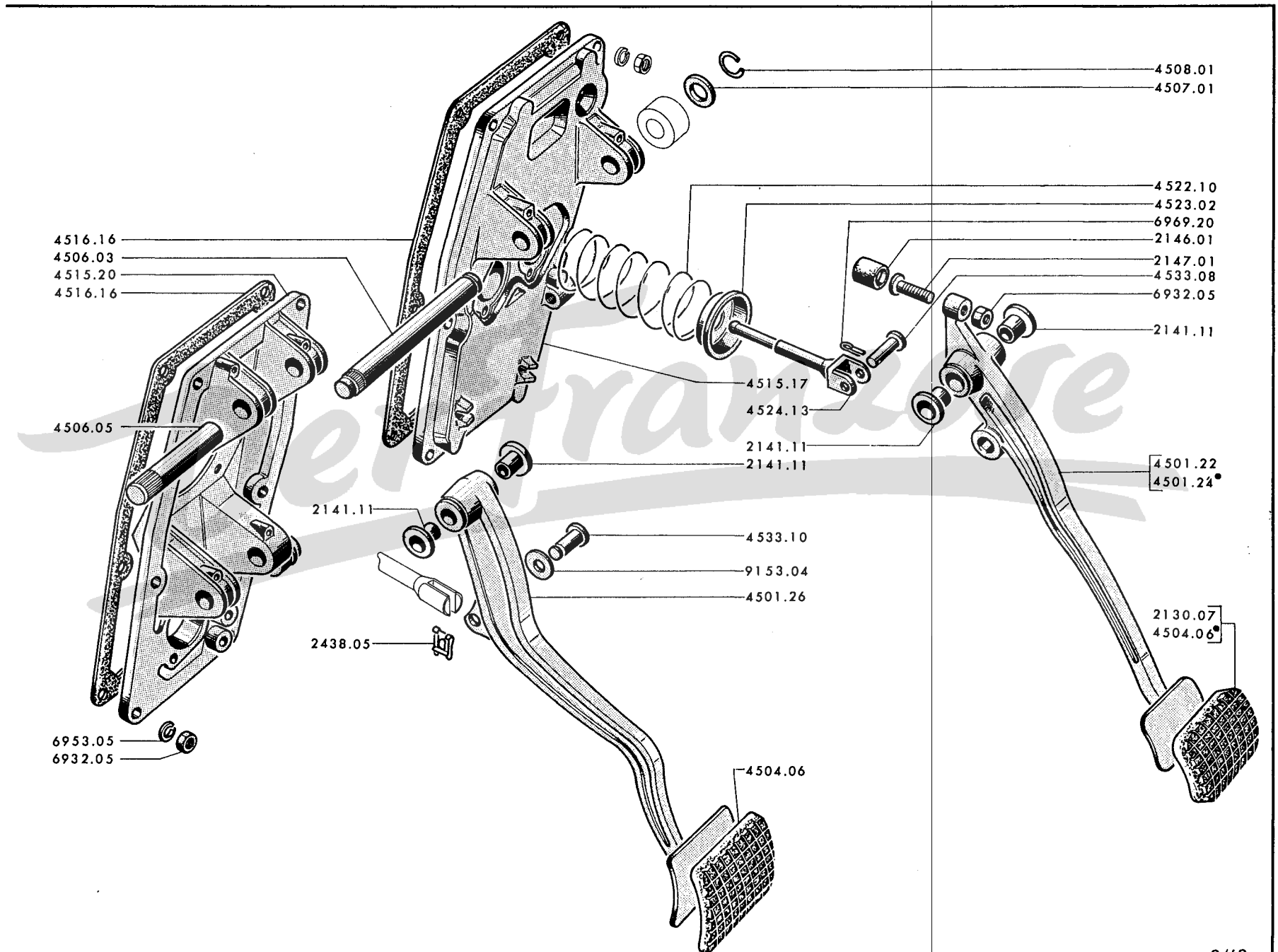



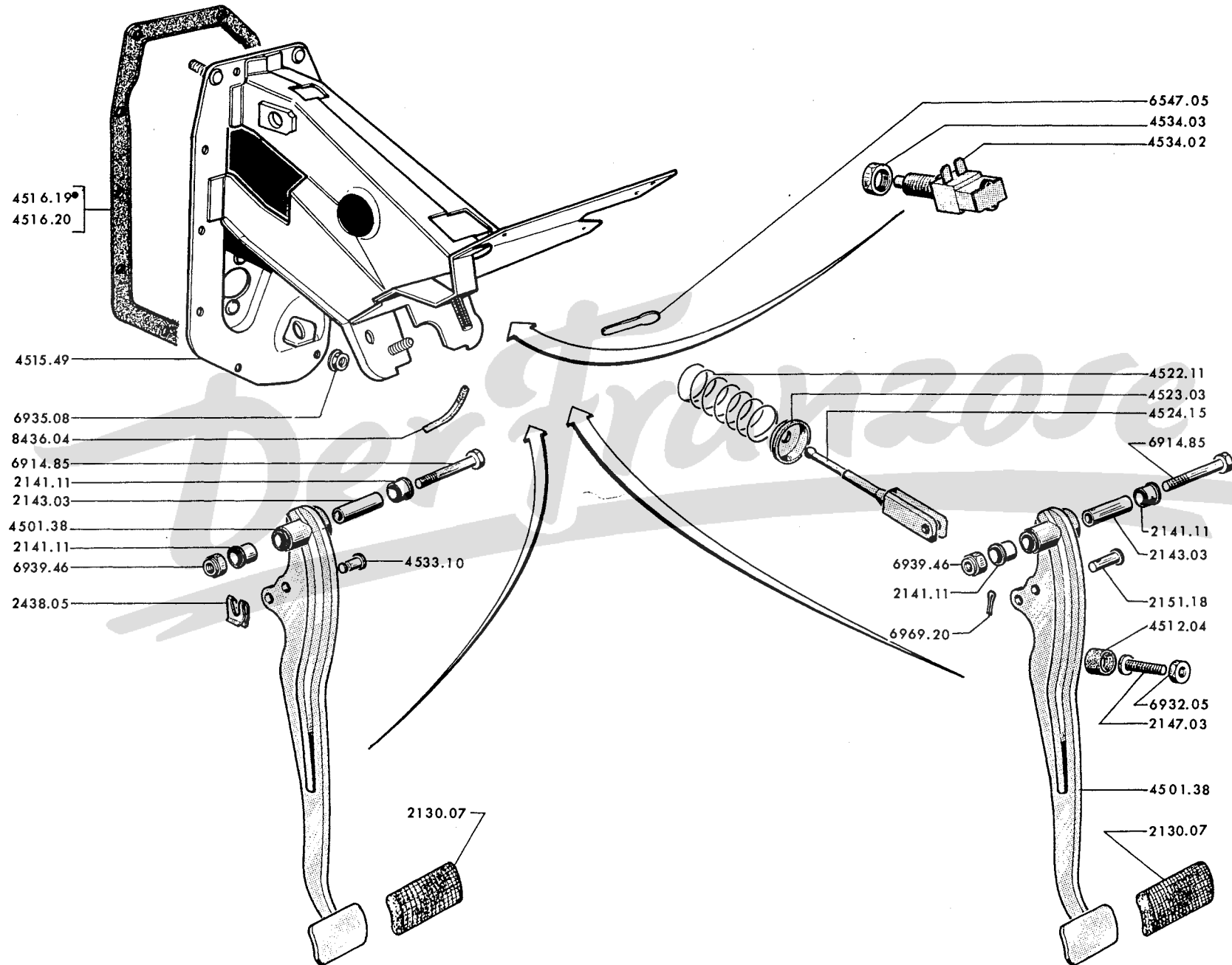

45C - 204

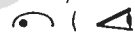

11/72

Printed in France

<p>→ Salon 1969 A – Fahrz. mit Servo-Bremsen A B – Fahrz. ohne Servo-Bremsen B</p>
--

4501.38	BREMSPEDAL mit Lagerbüchsen	1	1
2130.07	ÜBERZUG aus Gummi, 56,5 x 65 x 15 mm.	1	1
2141.11	LAGERBÜCHSE aus Rilsan, 14 x 16,2 x 15 mm.	2	2
2143.03	DISTANZHÜLSE 10 x 14 x 45 mm., für Pedalwelle	1	1
4512.04	GUMMIPUFFER für Pedal (siehe Seite 21 CD)	1	1
4515.49	PEDALLAGERBOCK und Lenksäule, für  ( a)	1	1
6547.05	SCHELLE für Pedallagerbock.	1	1
8436.04	SCHUTZSTREIFEN (Meterware) (um 75 mm. abschneiden).	1	1
4516.19	GUMMIDICHTUNG für Pedallagerbock, 	1	1
4516.20	GUMMIDICHTUNG für Pedallagerbock, 	1	1
2438.05	HEFTKLAMMER	1	
4522.11	DRUCKFEDER für Bremspedal	1	1
4523.03	FEDERTELLER	1	1
4524.15	DRUCKSTANGE (EXPORT → Salon 1971 und alle der Inland).	1	1
2151.18	BOLZEN 8 x 21 mm.	1	1
2147.03	VERSTELLSCHRAUBE 7 x 34 mm.	1	1
4533.10	BOLZEN 8 x 19,6 mm.	1	
4533.14	BOLZEN 8 x 16,6 mm.	1	
4534.02	BREMSLICHTSCHALTER	1	1
4534.03	SECHSKANTMUTTER aus Messing, 10 mm., Gewinde 1,00 mm.	1	1

(a) 1 Speerhebel 1680.18 montieren, und für Fahrz. ohne Servo-Bremsen → 204BD:7.908.595 ist
 1 Mutter 6942.06 an Bremlichtschalterslager anschweißen

MASTERVAC, kpl. :			
4535.19	einzigste Leitung (\triangleleft a)		1
4535.35	doppelte Leitung		1
4602.11	DICHTUNG aus Gummi		1
4536.04	DICHTUNG aus Gummi für Bremsverstärker		1
4537.02	DISTANZSTÜCK aus Plastik. für Bremsverstärker		1
4572.15	GUMMISCHLAUCH 9,5 x 17 x 1000 mm., für Unterdruckleitung, (nach Länge abschneiden)		1
4575.06	RÜCKSCHLAGVENTIL mit Dichtring] für Mastervac [..... 1
4576.01	GUMMITÜLLE 1
4577.01	FALTENMANSCHETTE für Kolben...	 1
4575.07	RÜCKSCHLAGVENTIL ohne Dichtung] für Bremsverstärker [..... 1
4576.03	GUMMITÜLLE 1
4577.02	FALTENMANSCHETTE für Kolben...	 1

(a) bei Austausch des eingebauten Bremsverstärkers « Bosch » gegen ein Mastervac-Gerätes
entfallen 1 Distanzstück 4537.02 und 1 Dichtung 4536.04

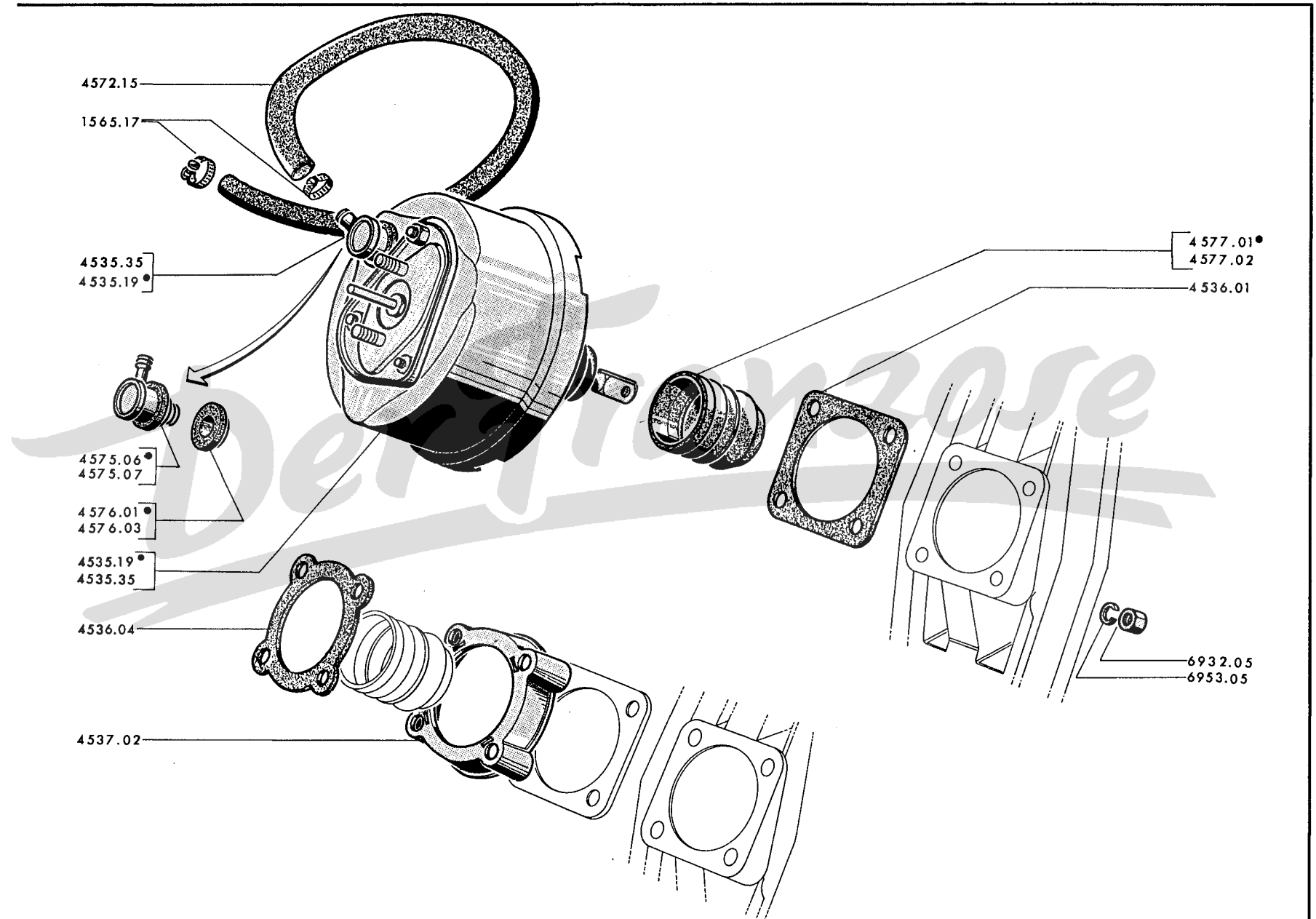

45 G - 204

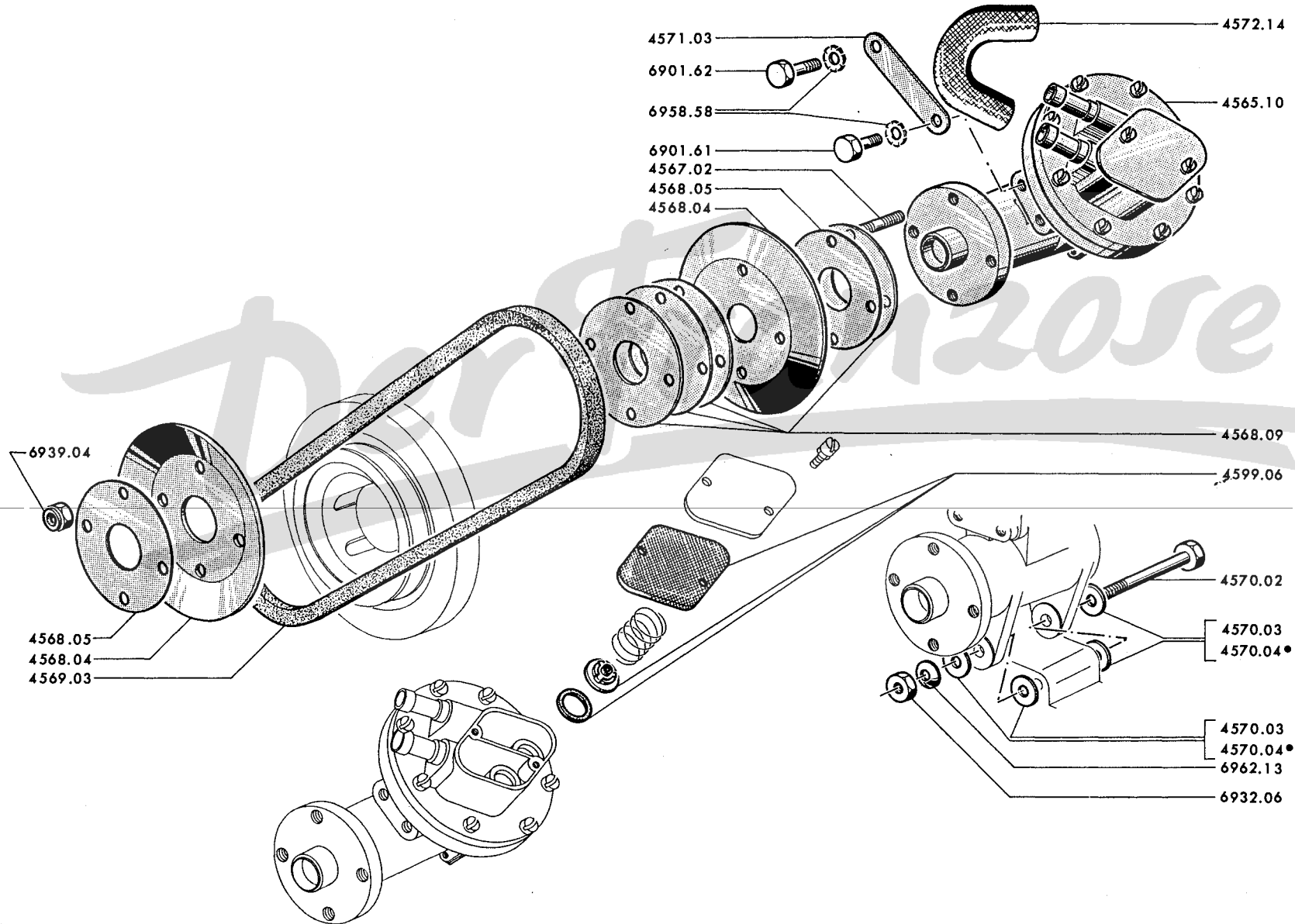

12/71

204 BD (Fahrz. mit Servo-Bremsen) ↳ 7.900.001

4565.10	UNTERDRUCKPUMPE	1
4567.02	STEBBOLZEN 12 x 20 zur Befestigung der Riemenscheibe; Ø 6 mm., Gewinde 1,00 mm.	4
4568.04	SEITENSTÜCK für Riemenscheibe	2
4568.05	UNTERLAGE	-
4568.09	Satz UNTERLÄGE	1
4569.03	RIEMEN «Ventilflex» 10 x 8,4; 674 mm. lang	1
4570.02	LAGERBOLZEN 8 x 67 mm.	1
4570.03	SCHEIBE Ø 8,5 x 18 x 0,1 mm.	-
4570.04	SCHEIBE Ø 8,5 x 18 x 0,2 mm.	-
4571.03	LASCHE	1
4572.14	GUMMISCHLAUCH 13 x 22 mm. von Unterdruckpumpe zum Luftfilter	1
4599.06	REPARATURSATZ für Ventile	1

46 A - 204

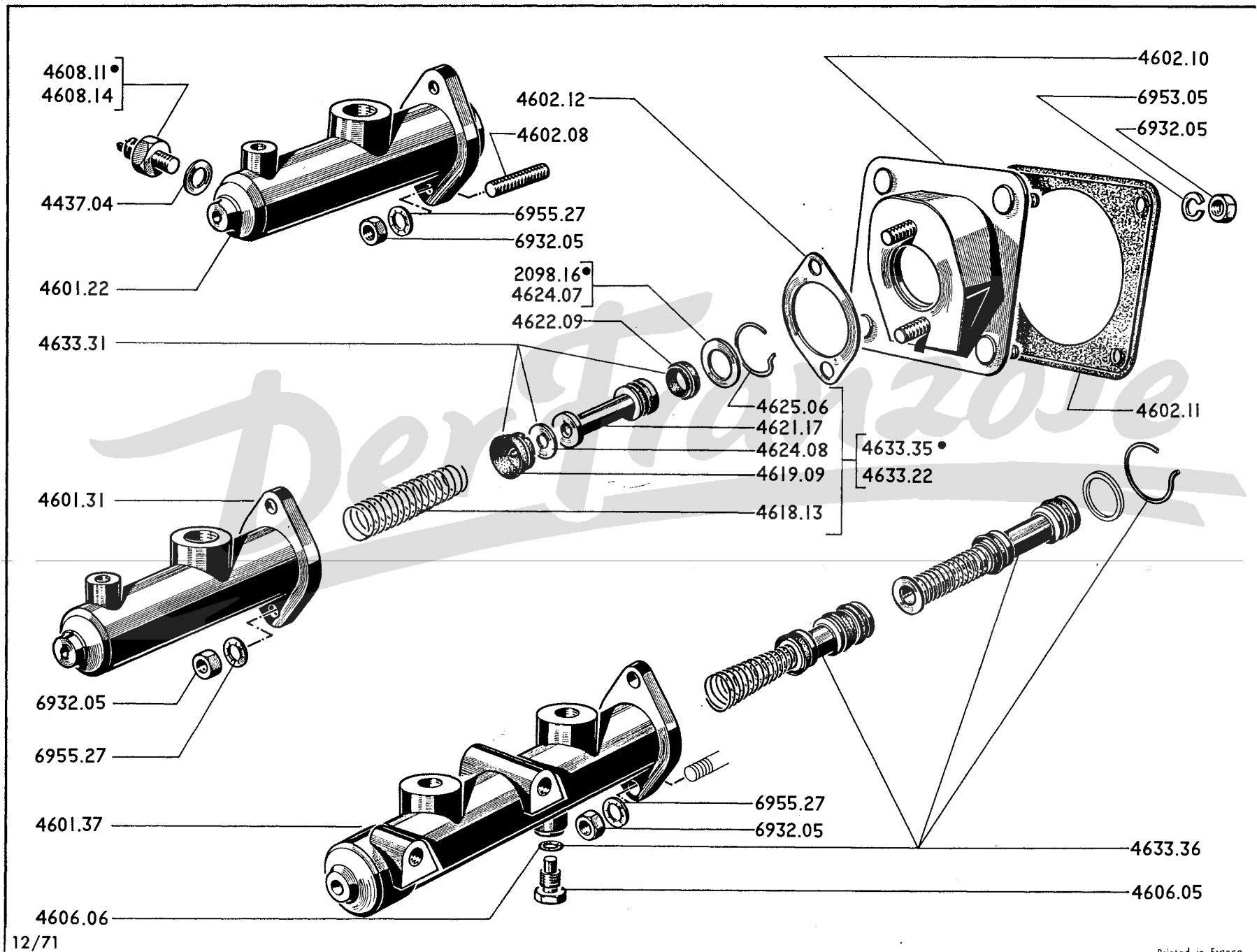

12/71

einzigste Leitung	A - → Salon 1969	A
	B - → Salon 1969	B
doppelte Leitung	C - → Salon 1971	C

HAUPTBREMSZYLINDER Ø 19 :

4601.22	204 GrandLuxe, B, C → Salon 1968 bei ☺ und alle ☺	1
4601.31	für Spalte « A » ☺ 204 GrandLuxe, B, C → Salon 1968	1 1
4601.37	Tandem	1
4602.08	STEBOLZEN 7 x 14 x 20 mm. (siehe Seite 20 EF)	2
4602.10	LAGERBOCK für Hauptbremszylinder (ohne Servo-Bremsen)	1
4602.11	GUMMIDICHTUNG für Lagerbock (ohne Servo-Bremsen)	1
4602.12	DICHTUNG aus Papier, zwischen Hauptbremszylinder und Lagerbock (ohne Servo-Br.)	1
4606.05	ANSCHLAGSCHRAUBE zum Hauptbremszylinder-Tandem	1
4606.06	GUMMIDICHRING 4,9 x 19 mm. zur Anschlagsschraube	1
4608.11	BREMSLICHTSCHALTER (nicht nach Ⓟ) (2 Steckverbinder 6540.15 → 204:6.013.515 montieren)	1
4608.14	BREMSLICHTSCHALTER mit Doppelkammer Ⓟ	1
4437.04	DICHTSCHEIBE 11,5 x 19 x 2 mm.	1
4618.13	DRUCKFEDER kpl.	1 1
4621.17	KOLBEN mit Manschette	1
4619.09	PRIMÄRMANSCHETTE] → 204:6.067.518, 6.370.658; B:6.719.028;	1 1
4624.08	SICHERUNGSSCHEIBE] C:6.411.302, 6.467.426; U4:6.501.189; BD:6.632.033 [1 1
4622.09	SEKUNDÄRMANSCHETTE (siehe Seite 20 EF)	1 1
4624.07	ANSCHLAGSCHEIBE 14 x 24 x 2,5 mm. (siehe Seite 20 EF)	1
2098.16	ANSCHLAGSCHEIBE 14 x 24 x 2 mm.	1
4625.06	SICHERUNGSRING (siehe Seite 20 EF)	1 1

REPARATURTEILE :

4633.22	Grosser Satz	1
4633.31	Kleiner Satz	1
4633.35	Grosser Satz	1
4633.36	Grosser Satz	1

A — einzige Leitung	A
B — doppelte Leitung	B

AUSGLEICHBEHÄLTER :

4635.18	für Servo-Bremsen	1	
4635.19	ohne Servo-Bremsen	1	
4635.21	für Servo-Bremsen (Schweden) → 204 GL:8.689.247; B:6.765.150; Coupé:6.481.458	1	
4635.22	ohne Servo-Bremsen (Schweden) → 204BD:6.636.495	1	
4635.29	für Servo-Bremsen	1	1

DECKEL kpl. :

4643.07	(Fahrz. ohne Servo-Bremsen) → Salon 1968	1	
4643.08	(Fahrz. mit Servo-Bremsen) → 204:6.249.982; B:6.664.288; C:6.400.366	1	
4643.09	(Fahrz. mit Servo-Bremsen) → 204:6.249.983; B:6.664.289; BD:7.900.001; C:6.400.367; Fahrz. ohne Servo-Bremsen → Salon 1968	1	
4643.12	(Schweden) → 204GL:8.689.247; B:6.765.150; BD:6.636.495; Coupé:6.481.458	1	
4643.15	Nivocode	1	1
4643.16	1	
4644.05	DICHTRING aus Gummi 60 x 72 x 2 mm. Fahrz. mit Servo-Bremsen → 204:6.249.983; B:6.664.289; BD:7.900.001; C:6.400.367; Fahrz. ohne Servo-Bremsen → Salon 1968	1	
4644.07	GUMMIDICHTUNG 43,3 x 33,3 x 2 mm.	1	
4652.09	SCHRAUBSTUTZEN 16 x 18 mm., Gewinde 1,50 mm.	1	
4652.13	INNENKANTSCHRAUBE 16 x 18,7 mm. zur Ausgleichbehältersbefestigung	2	
4654.03	GUMMIDICHTUNG 17,5 x 23 x 3 mm.	1	
4654.04	DICHTRING 18 x 23 x 2,5 mm. für Ausgleichbehälter an Hauptbremszylinder	2	
4654.05	SCHEIBE 19,2 x 27 x 0,5 mm.	2	

LOCKHEED-BREMSEFLÜSSIGKEIT :

4699.11	in Kanister von ½ Liter	-	-
4699.12	in Kanister von 1 Liter	-	-
4699.14	in Kanister von 5 Liter	-	-
4699.16	in Fass von 60 Liter	-	-

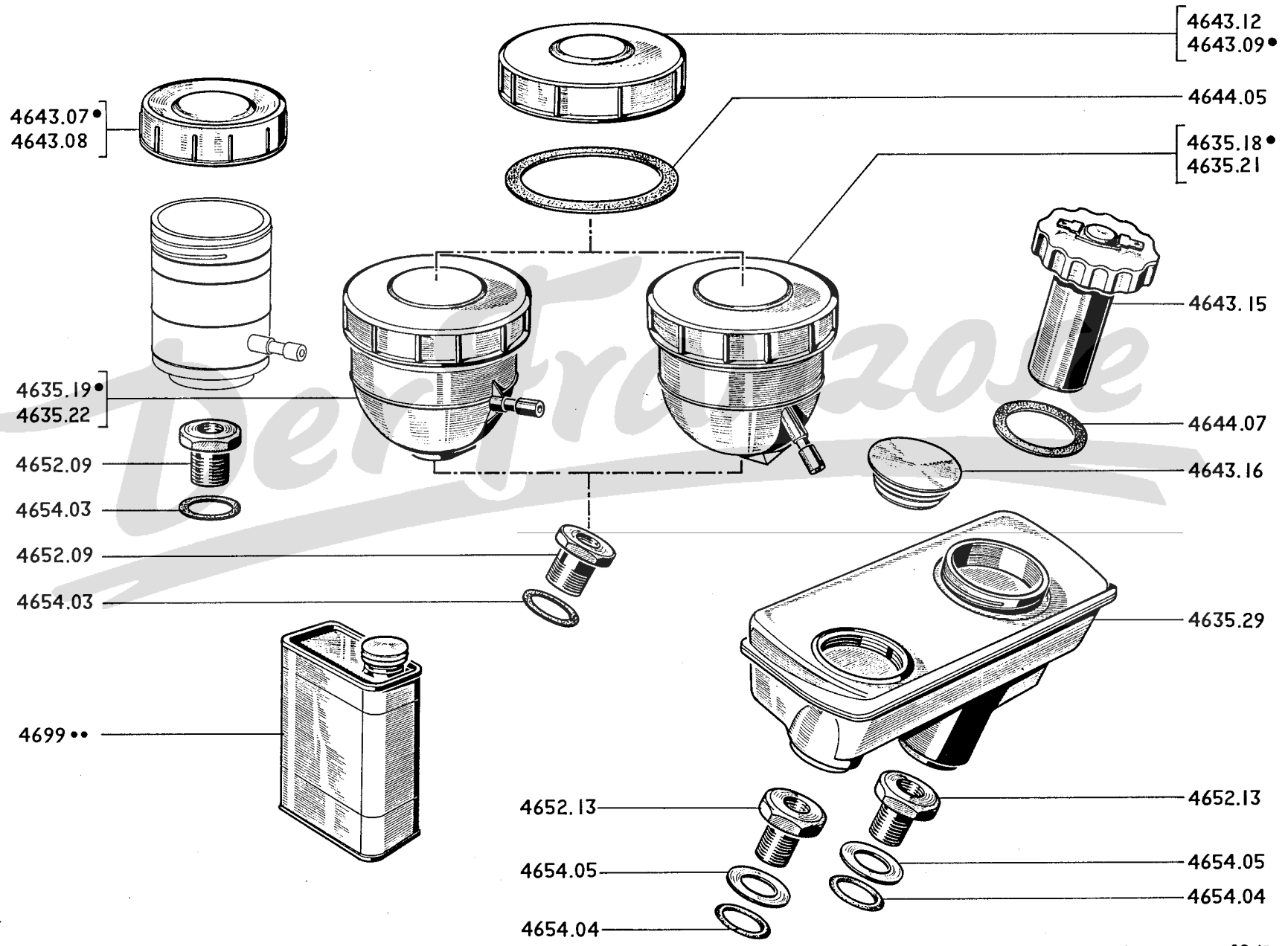

47 A - 204

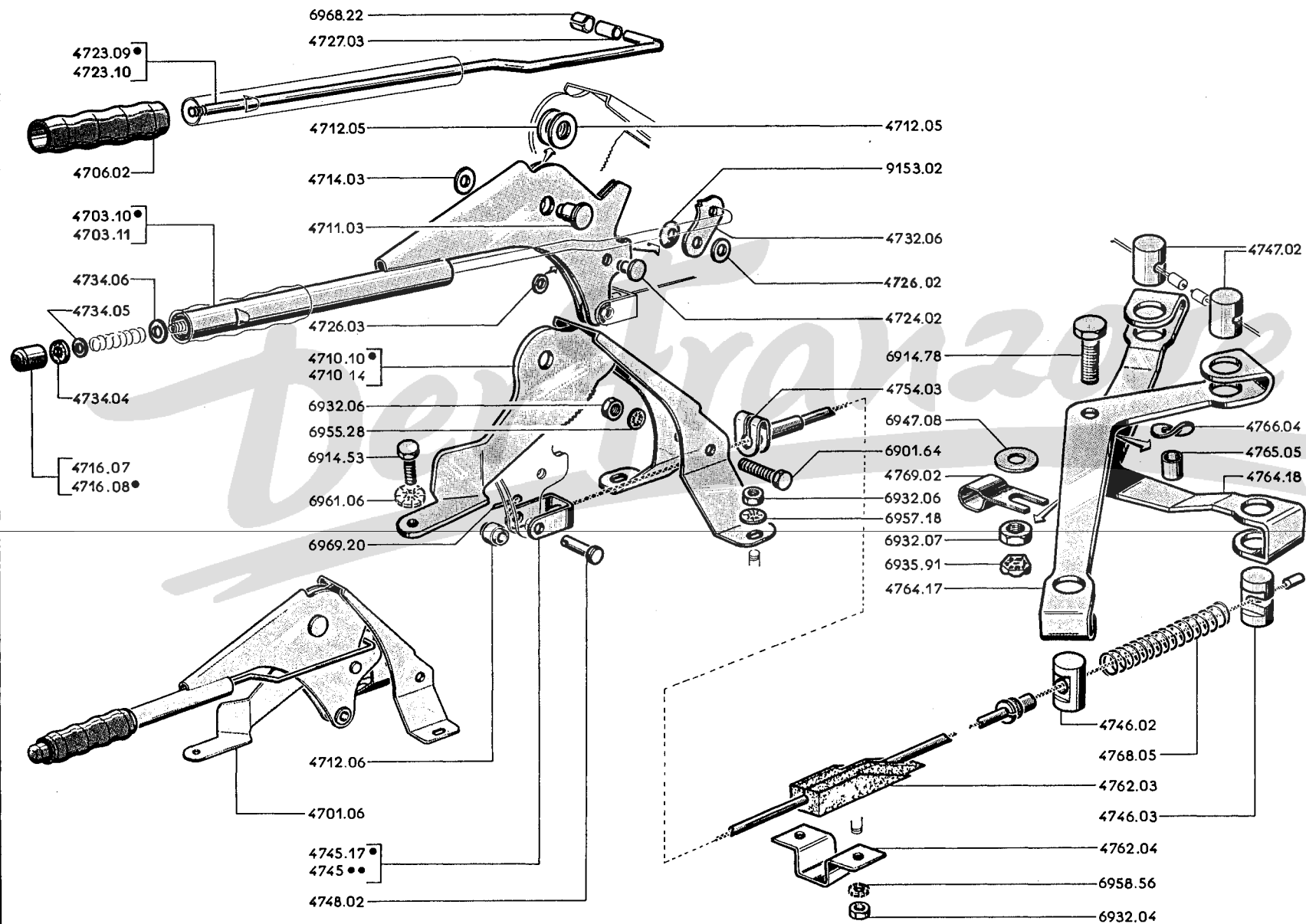

		A	B
A → 204 : 6.062.235, 6.223.573; B:6.630.468.....		A	
B → 204 : 6.062.236, 6.223.574; B:6.630.469,6.650.001 und alle 204 BD, C, U4 → Salon 1969.....			B
4701.06	HANDBREMSHEBEL vollständig (bei Spalte «A» ist ein Bremsseil 4745.24 zu montieren)....	1	1
4703.10	HANDBREMSHEBEL	1	
4703.11	HANDBREMSHEBEL		1
4706.02	GRIFF aus Plastik	1	1
4710.10	LAGERBOCK mit Rastensegment	1	
4710.14	LAGERBOCK mit Rastensegment		1
4711.03	LAGERBOLZEN 12mm.	1	1
4712.05	DISTANZSCHEIBE aus Nylon, 13 x 25 x 2,5mm.	2	2
4712.06	DISTANZSTÜCK	1	1
4714.03	SICHERUNGSSCHEIBE 8 x 17 x 2mm.	1	1
4716.08	DRÜCKERKNOPF aus Nylon → 204: 6.036.423, 6.200.001; B:6.601.238, 6.650.001 und alle 204 BD, C, U4	1	1
4723.09	DRUCKSTANGE für Raste (jedoch 1 Knopf 4716.08 → 204:6.036.422; B:6.601.237 montieren).	1	
4723.10	DRUCKSTANGE		1
4724.02	LAGERBOLZEN 8mm.	1	1
4726.02	DISTANZSCHEIBE aus Nylon, 8,5 x 16 x 1,5mm.	1	1
4726.03	SICHERUNGSSCHEIBE 4,25 x 12 x 1mm.	1	1
9153.02	FEDERSCHEIBE 8,2 x 19 x 0,3mm.	1	1
4727.03	PLASTIKHÜLLE 5 x 6,2 x 14mm.	1	
4734.04	GUMMIRING 5 x 15,2 x 2,5mm.	1	1
4734.05	FEDERTELLER 5,25 x 12 x 0,5mm.	1	1
4734.06	FEDERTELLER 7,5 x 15 x 1,5mm.	1	1
PRIMÄRBREMSEIL mit Führung:			
4745.17	Länge 1095mm.	1	
4745.24	Länge 1105mm. (ausser 204 C).		1
4745.25	Länge 1235mm. (204 C)		1
BOLZEN Ø 20mm.:			
4746.02	primär, oben	1	1
4746.03	primär, unten	1	1
4747.02	Sekundär	2	2
4748.02	LAGERBOLZEN 8 x 28,5mm.	1	1
4754.03	SPANNRING	1	1
4762.03	GUMMIDICHTUNG. → 204:6.072.483, 8.716.565; B:6.632.000, 6.775.720; [1	1
4762.04	BEFESTIGUNGSBÜGEL] BD:6.638.921; C:6.417.079, 6.484.223; U4:6.502.893 [1	1
4764.17	OBEREN HEBEL	1	1
4764.18	UNTEREN HEBEL	1	1
4765.05	DISTANZHÜLSE 10,5 x 14 x 11,3mm.	1	1
4766.04	FEDERSCHEIBE 15 x 28,4 x 0,5mm.	1	1
4768.05	ZUGFEDER	1	1
4769.02	SHELLE für Bremsseil (204 C)		1

↳ Salon 1969

4701.11	HANDBREMSE vollständig	1
4703.13	HANDBREMSHEBEL	1
4705.01	SCHALTER (Schweden)	1
4705.03	MANSCHETTE für Handbremsenhebel	1
4706.02	GRIFF aus Plastik	1
4710.17	LAGERBOCK (ausser Schweden)	1
4716.09	DRUCKERKNOPF aus Nylon	1
4723.11	DRUCKSTANGE	1
4732.08	RASTENKLINKE für Hebel	1
4734.06	FEDERTELLER 7,5 x 15 x 1,5 mm.	1
4734.07	GUMMIRING 4 x 15,2 x 2,5 mm.	1
4734.08	FEDERTELLER 4,25 x 12 x 0,5 mm.	1
4739.03	BOLZEN 12, für Rastensegment	1
4746.04	LASCHE für Bremsausgleich	1
4765.06	BOLZEN 8 mm., für Bremsausgleich	1
4772.05	BREMSAUSGLEICH	1

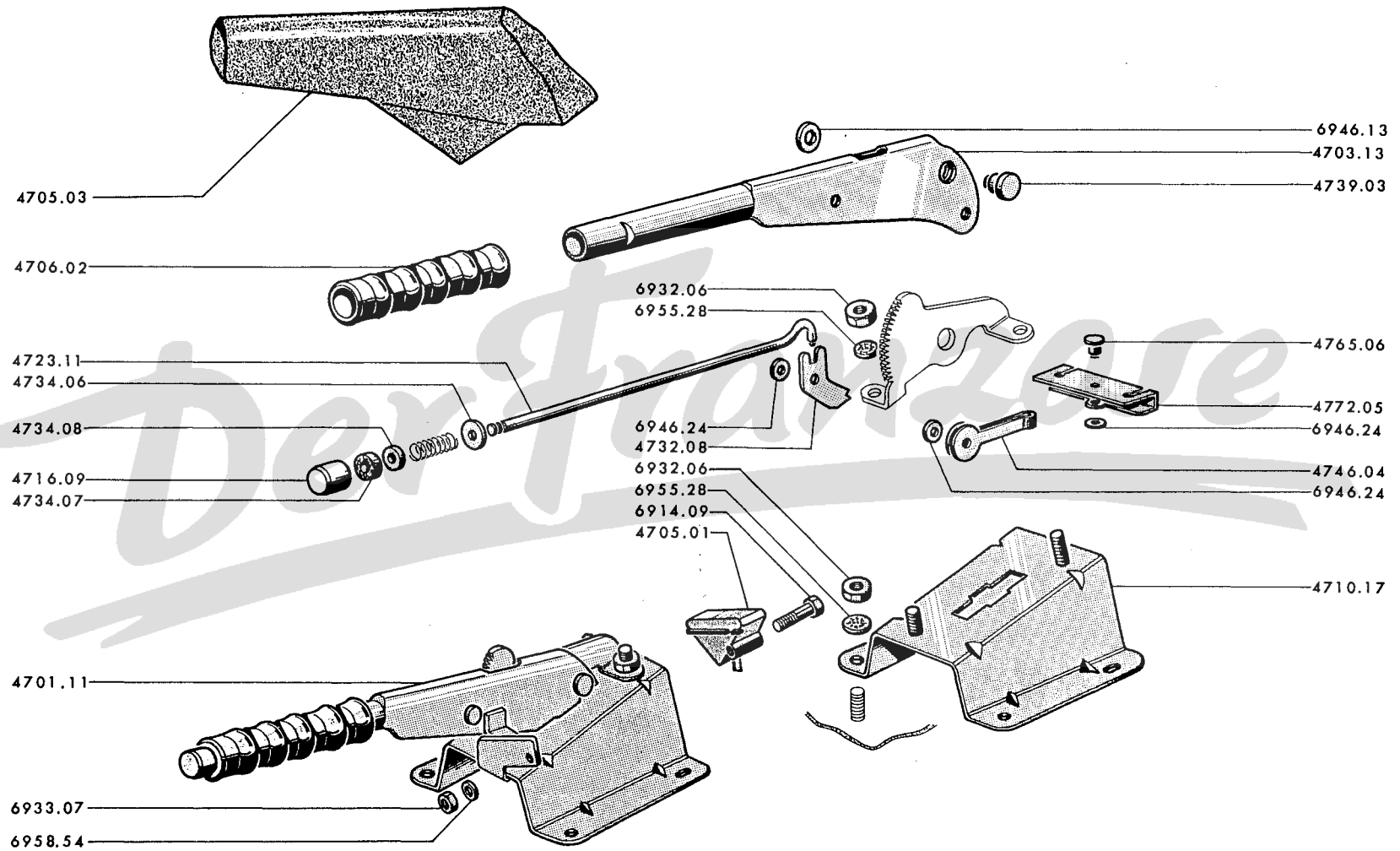

48 A - 204

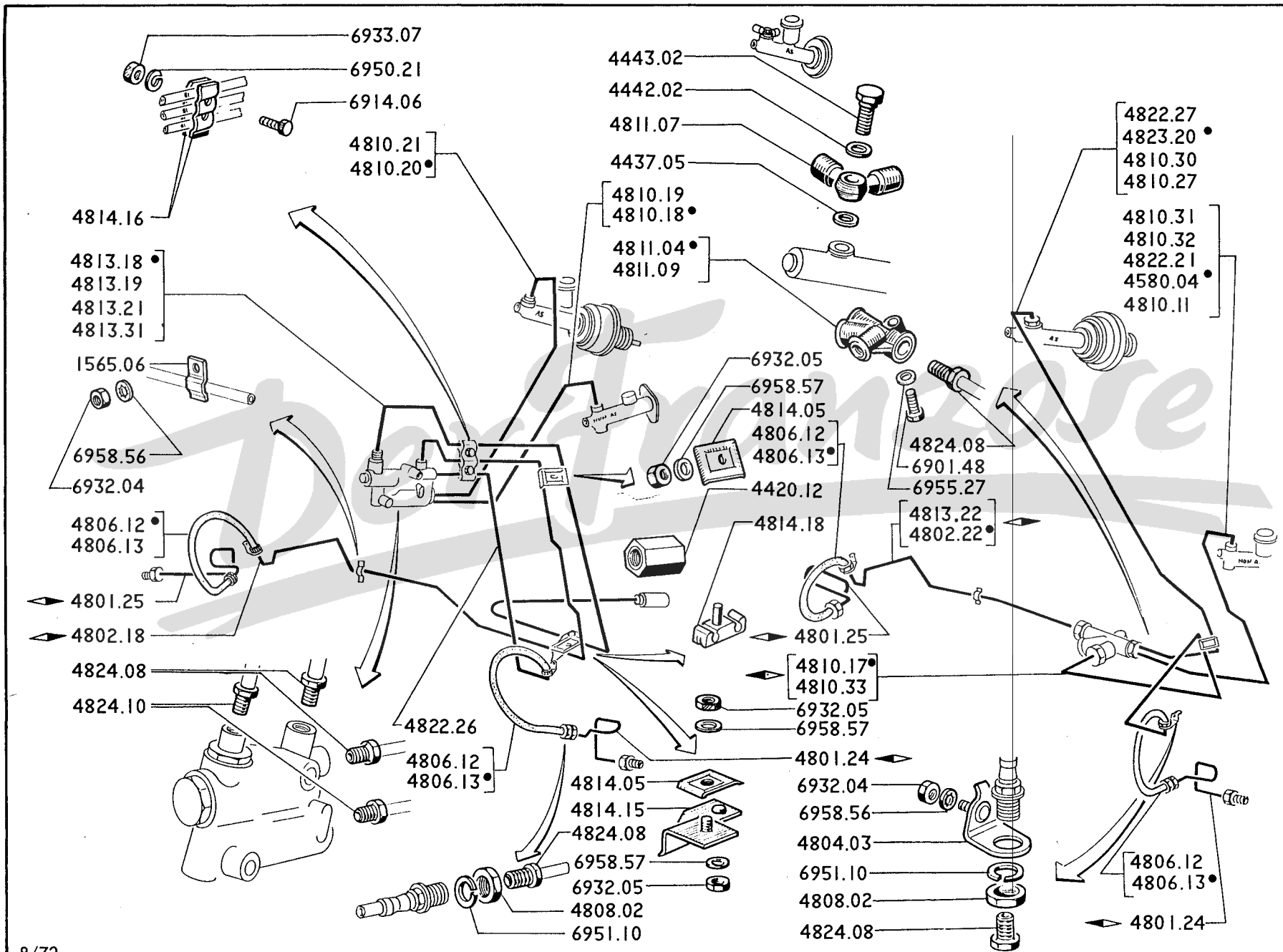







8/72

Printed in France

		A	B	C
einzigste Leitung				
A	→ Salon 1968			
B	→ Salon 1968 → 204 : 6.105.691, GL : 9.012.089, B : 7.585.725 ; BD : 7.931.855 ; U4 : 6.510.761			B ₁
C	→ 204 : 6.105.692 ; GL : 9.012.090 ; B : 7.585.726 ; BD : 7.931.856 ; U4 : 6.510.762			C
BREMSLEITUNG 3,34 × 4,76 mm				
4801.24	-	1	1	1
4801.25	-	1	1	1
4802.18	- 1835 mm, mit Schraubstutzen	1		
4802.22	- 905 mm, mit Schraubstutzen		1	
4806.12	- flexible, 373 mm. lang → 204 : 6.063.627, 6.232.408 ; B : 6.632.000, 6.654.010	2		
4806.13	- flexible, 376 mm. lang → 204 : 6.063.628, 6.232.409 ; B : 6.654.011 und alle 204 BD, C, U4	2	2	2
4804.03	HALTBLECH	2	2	2
4808.02	SECHSKANTMUTTER 5/8 " : → 204 : 6.063.627, 6.232.408 ; B : 6.632.000, 6.654.010 → 204 : 6.063.628, 6.232.409 ; B : 6.654.011 und alle 204 BD, C, U4	4	4	4
BREMSLEITUNG 3,34 × 4,76 mm, mit Schraubstutzen				
4810.17	- 625 mm. lang		1	
4810.18	- 500 mm. lang, ohne Servo-Br.	1		
4810.19	- 1350 mm. lang, ohne Servo-Br.	1		
4810.20	- 590 mm. lang, für Servo-Br.	1		
4810.21	- 1470 mm. lang, für Servo-Br.	1		
4810.27	- 1080 mm. lang, → Salon 1969		1	
4810.30	- 1190 mm. lang, Servo-Bremsen, für		1	
4810.31	- 1085 mm. lang, ohne Servo-Bremsen, für → Salon 1969		1	
4580.04	- 840 mm. lang, ohne Servo-Bremsen, für		1	
4810.11	- 1125 mm. lang, ohne Servo-Bremsen			1
4810.32	- 485 mm. lang mit Schraubstutze von Hauptbremszylinder zum Ringstutzen mit 4 Anschlüssen			1
4810.33	- 165 mm. lang mit Schraubstutze für Leitung an			1
4823.22	- 1415 mm. lang Vorderbremsen			1
4813.18	- 1250 mm. lang	1		
4813.19	- 2315 mm. lang → 204 : 6.033.102 ; B : 6.600.425	1		
4813.21	- 1505 mm. lang (204 C)	1		
4813.31	- 730 mm. lang			1
RINGSTUTZEN				
4811.04	mit 4 Anschlüssen		1	
4811.07	mit 2 Anschlüssen, an Hauptbremszylinder, Servo-Br.		1	
4811.09	mit 4 Anschlüssen			1
4814.05	SCHELLE für Bremsleitung, (siehe Seite 15 CD)	2	1	1
4814.15	HALTER	1	1	
4814.16	SCHELLE für 3 Leitungen an vorderer Kotflügelwand	2		
1565.06	SCHELLE für Benzinmotor — am Bodenblech — am Stirnwall	1	1	1
4814.18	SCHELLE für 2 Leitungen an Motorlagerbock			1
4437.05	DICHTRING 9,7 × 2 × 15,6 mm. — mit Servo-Br.		1	
4442.02	DICHTRING 12,3 × 16 × 1,2 mm. Servo-Br. für Fahrz. in Spalte " C "	1	1	1
4443.02	HOHLSCHRAUBE 3/8 " , Servo-Br.	1	1	1
4820.12	ROHRKUPPELSTÜCK aus Messing	1		1
BREMSLEITUNG 3,34 × 4,76 mm.				
4822.21	780 mm. lang. Servo-Br. (→ Salon 1969)			1
4822.26	475 mm. lang von Radbremszylinder zum Ringstutzen mit 4 Anschlüssen, ohne Servo-Bremsen	1		1
4822.27	575 mm. lang von Radbremszylinder zum Ringstutzen mit 4 Anschlüssen, mit Servo-Bremsen			1
4823.20	950 mm. lang. Servo-Br.		1	
4824.08	SCHRAUBSTUTZEN 3/8"	8	8	8
4824.10	SCHRAUBSTUTZEN 7/16"	2		

Doppelleitung → Salon 1971

BREMSLEITUNG 3,34 × 4,76 mm		
4801.24	- 	1
4801.25	- 	1
4806.13	- flexible, 376 mm, lang	2
4804.03	HALTEBLECH	2
4808.02	SECHSKANTMUTTER 5/8 " :	4
BREMSLEITUNG 3,34 × 4,76 mm, mit Schraubstutzen		
4810.32	- 485 mm. lang] mit Schraubstutze von Hauptbremszylinder zum [.....	1
4823.23	- 440 mm, lang] Ringstutzen mit 5 Anschlüssen [.....	1
4810.33	- 165 mm, lang ] mit Schraubstutze für Leitung an [.....	1
4823.22	- 1415 mm, lang ] Vorderbremsen [.....	1
4813.31	- 730 mm, lang	1
4811.10	RINGSTUTZEN mit 5 Anschlüssen	1
4814.05	SHELLE für Bremsleitung, (siehe Seite -15 CD)	2
4814.15	HALTER	1
4814.18	SHELLE für 2 Leitungen an Motorlagerbock	1
1565.06	SHELLE für Benzinmotor	1
4437.05	DICHTRING 9,7 × 2 × 15,6 mm Ringstutzen an Hauptbremszylinder	1
4442.02	DICHTRING 12,3 × 16 × 1,2 mm. Servo-Br.,]  [.....	1
4443.02	HOHLSCHRAUBE 3/8 ", Servo-Br.,]  [.....	1
4820.12	ROHRKUPPELSTÜCK aus Messing	1
4820.14	RINGSTUTZEN	1
4824.08	SCHRAUBSTUTZEN 3/8 "	11

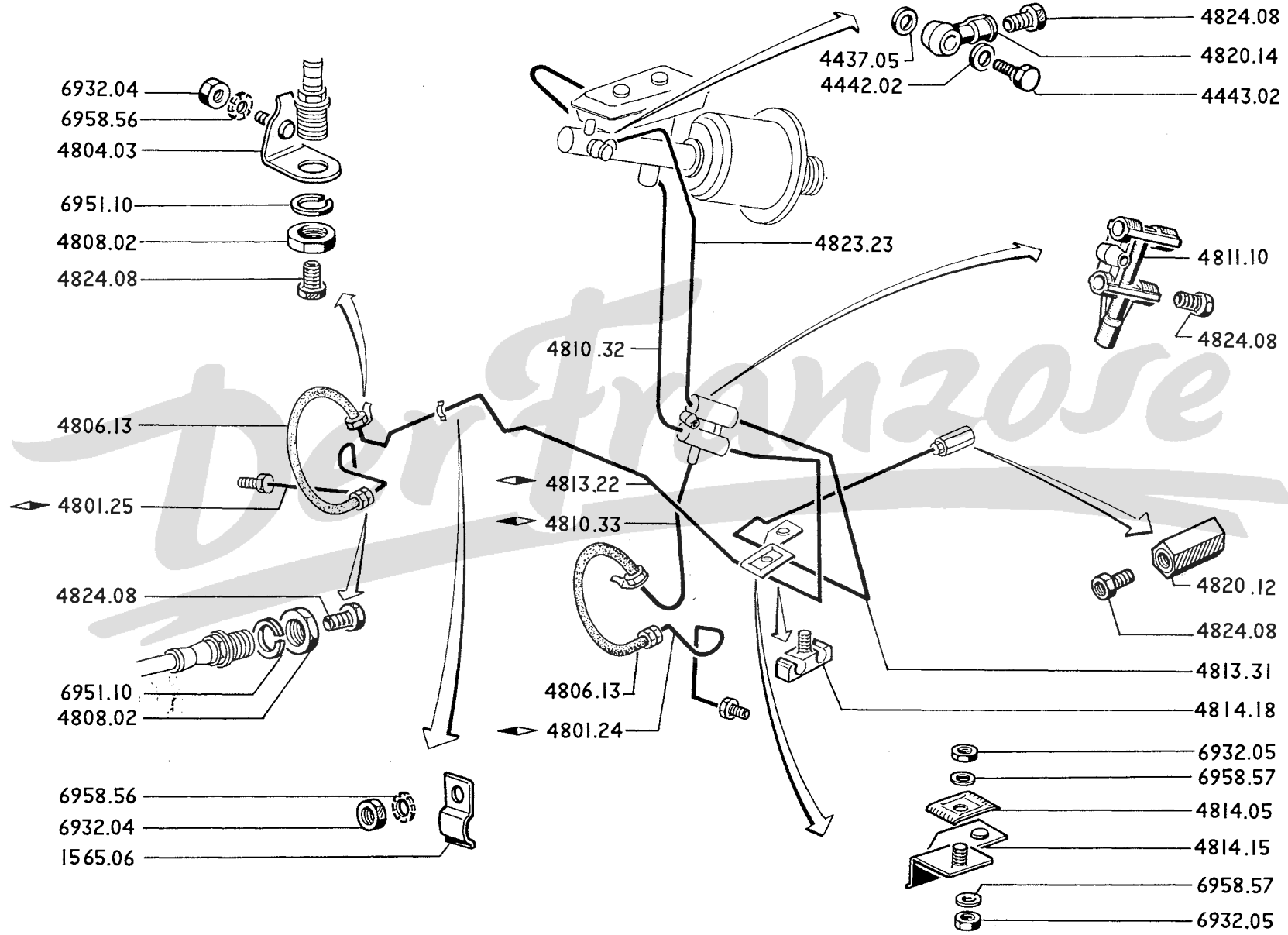

48 C - 204

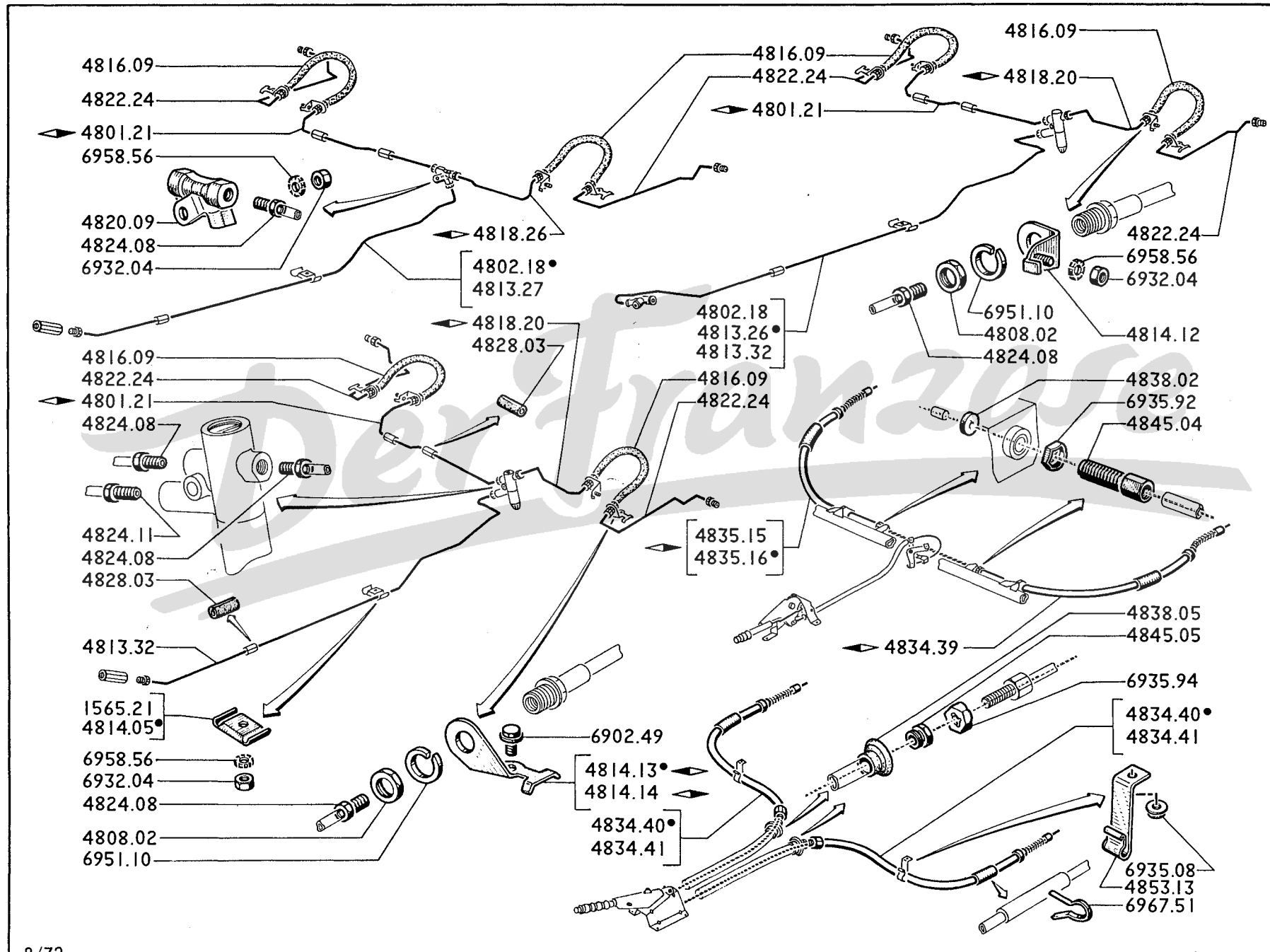

	einziges Leitung	A - → Salon 1968 B - → Salon 1968	A	B	C
	doppelte Leitung	C - → Salon 1971			
	BREMSLEITUNG 3,34 x 4,76 mm. mit Schraubstutzen				
4802.18	- 1835 mm. lang, → 204 : 6.033.103, 6.200.001 ; B : 6.600.426, 6.650.001 und alle BD, U4		1	1	
4813.26	- 2250 mm. lang			1	
4813.27	- 1945 mm. lang (204 C)		1		
4813.32	- 1895 mm. lang (Hinterteil)				1
4822.24	- 435 mm. lang (Hinterbremsen)		2	2	2
4822.30	- 1958 mm. lang (Bremsleitung) (204 C)			1	
4808.02	MUTTER 5/8"		4	4	4
1814.05	SCHELLE für Bremsleitung am Bodenblech (siehe Seite 15 CD):				
	- → 204 : 6.033.102, B : 6.600.425		5		
	- → 204 : 6.033.103, 6.200.001 ; B : 6.600.426, 6.650.001 und alle 204 BD, C, U4		4	4	4
	HALTER für:				
4814.12	- flexible		2	2	2
4814.13	- flexible hinten am Tragarm		1	1	1
4814.14	- flexible hinten am Tragarm		1	1	1
4816.09	BREMSLEITUNG flexible, 287 mm. lang		2	2	2
1565.21	SCHELLE für Brems- und Kraftstoffleitung (Dieselmotor)		6	6	
	BREMSZWISCHENLEITUNG 3,34 x 4,76 mm				
4801.21	- 655 mm. lang, mit Schraubstutzen		1	1	1
4818.20	- 375 mm. lang			1	1
4818.26	- 350 mm. lang, mit Schraubstutzen		1		
4820.09	RINGSTUTZEN mit 3 Anschlüssen		1		
4824.08	SCHRAUBSTUTZEN 3/8"		10	9	9
4824.11	SCHRAUBSTUTZEN 1/2"			1	1
4828.03	GUMMIRING 4,5 x 8 x 20 mm:				
	- für Bremsleitung		2	2	2
	- für Hauptbremsleitung hinten		1	1	1
	BREMSSEIL mit Führung:				
4834.36	- , 714 mm. lang a		1		
4834.39	- , 714 mm. lang → Salon 1969			1	
4834.40	- hinten, 1540 mm lang (nicht für 404 C) → Salon 1969			2	2
4834.41	- hinten, 1276 mm. lang (204 C) → Salon 1969			2	2
4835.15	- , 917 mm. a		1		
4835.16	- , 917 mm. lang → Salon 1969			1	
4838.02	GUMMISCHLEIBE 2,7 x 14 x 2 mm.] → 204 : 6.057.350, 6.203.550 ; B : 6.618.100 [2	2	
4845.04	EINSTELLASCHE für Bremsseil] 6.650.001 und alle 204 BD, C, U4 → Salon 1969 [2	2	
4838.05	GUMMISCHLAUCH für Bremsseil			2	2
4845.05	EINSTELLMUTTER 9 x 1,25 mm für Bremsseil] → Salon 1969 [2	2
4853.13	SCHELLE für Bremsseil (→ Salon 1969)			2	2

(a) - jedoch 1 Einstellasche 4845.04 und 1 Scheibe 4838.02 → 204 : 6.057.349, 6.203.549, B : 6.618.099 montieren

4861.03	STEUVENTIL	→ Salon 1968	1	
4861.11	STEUVENTIL	↳ Salon 1968 (nicht für 204C)	1	
4861.12	STEUVENTIL	↳ Salon 1968 (204C)	1	
4862.01	VERSCHLUSSCHRAUBE (Kugel-Seite)]]	1	
4863.01	DISTANZHÜLSE		1	
4863.02	KUGEL		1	
4864.01	DRUCKFEDER Ø 9		1	
4864.02	DRUCKFEDER Ø 20		→ Salon 1969	1
4865.01	UNTERLEGSCHIEBE		1	
4866.01	SICHERUNGSRING		1	
4867.01	VERSCHLUSSCHRAUBE (Ventil-Seite)		1	
4868.01	SCHRAUBSTUTZEN	1		
4868.02	DICHRING	1		
4879.01	Satz REPARATURTEILE	→ Salon 1968	1	

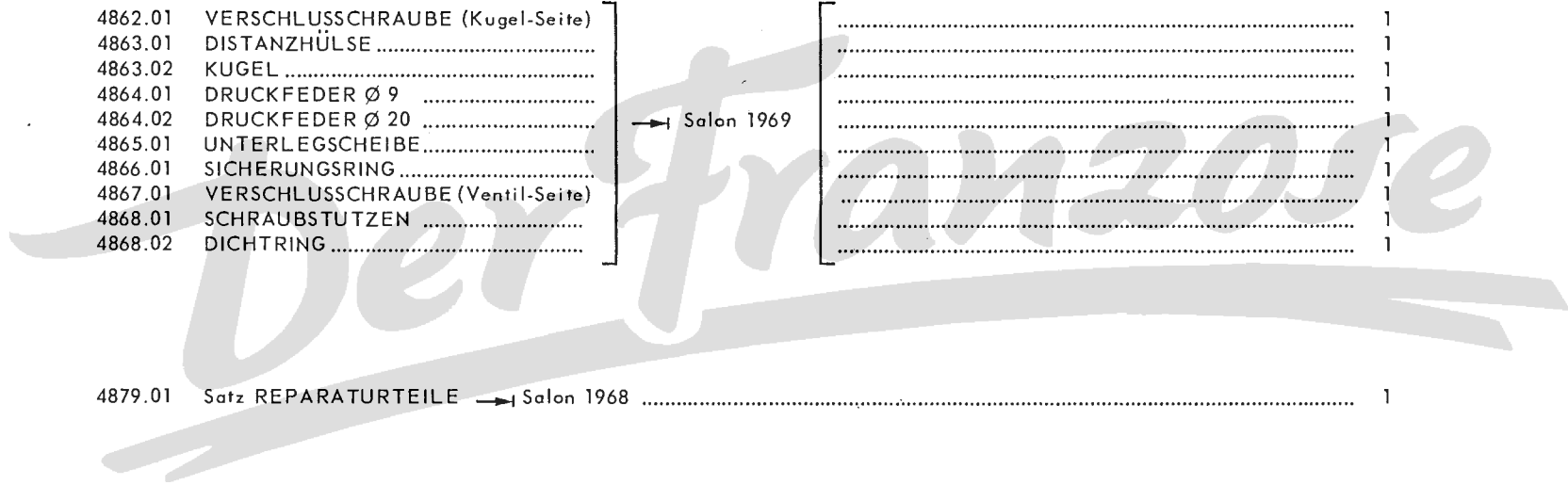

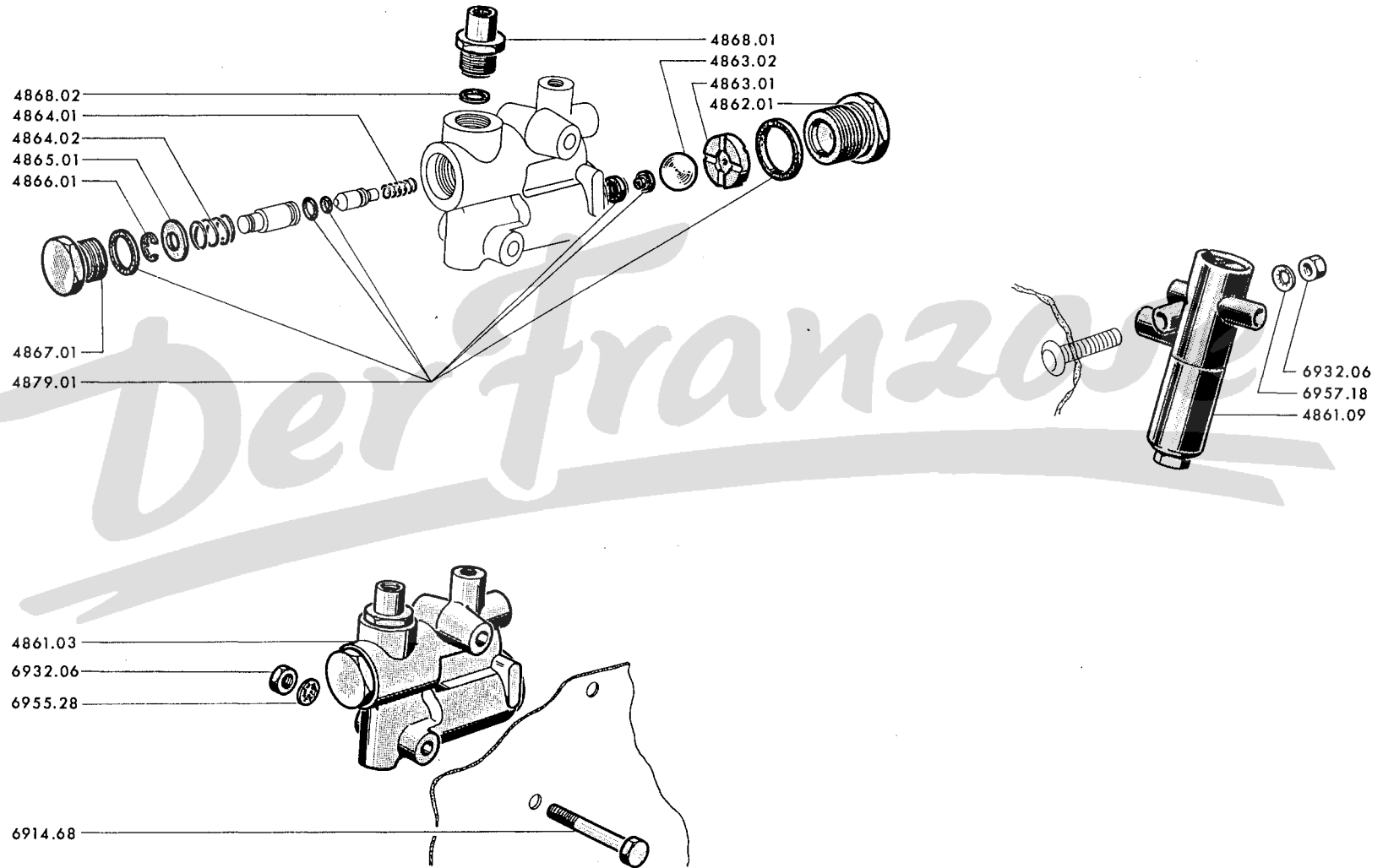

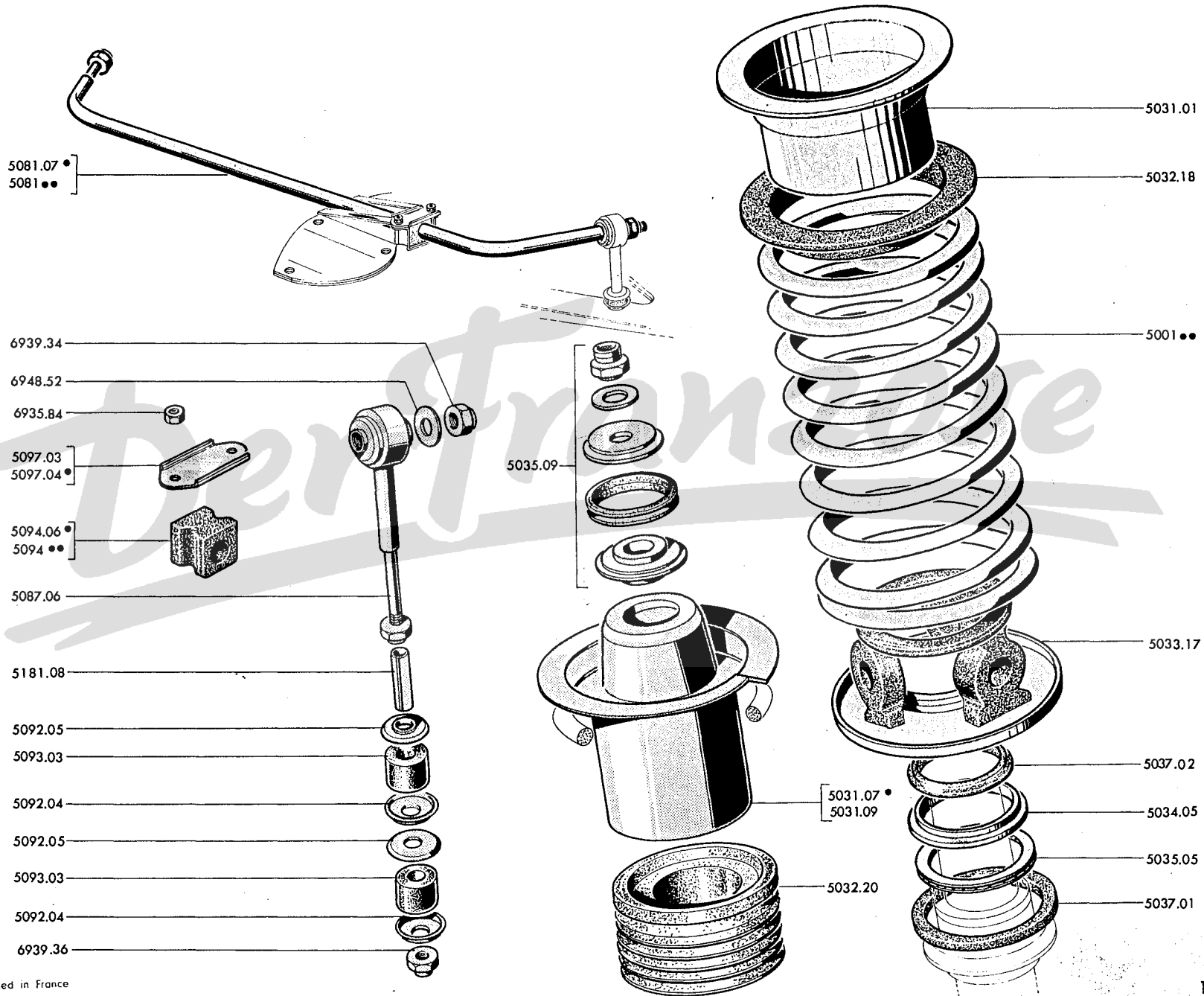

Printed in France

50 C - 204

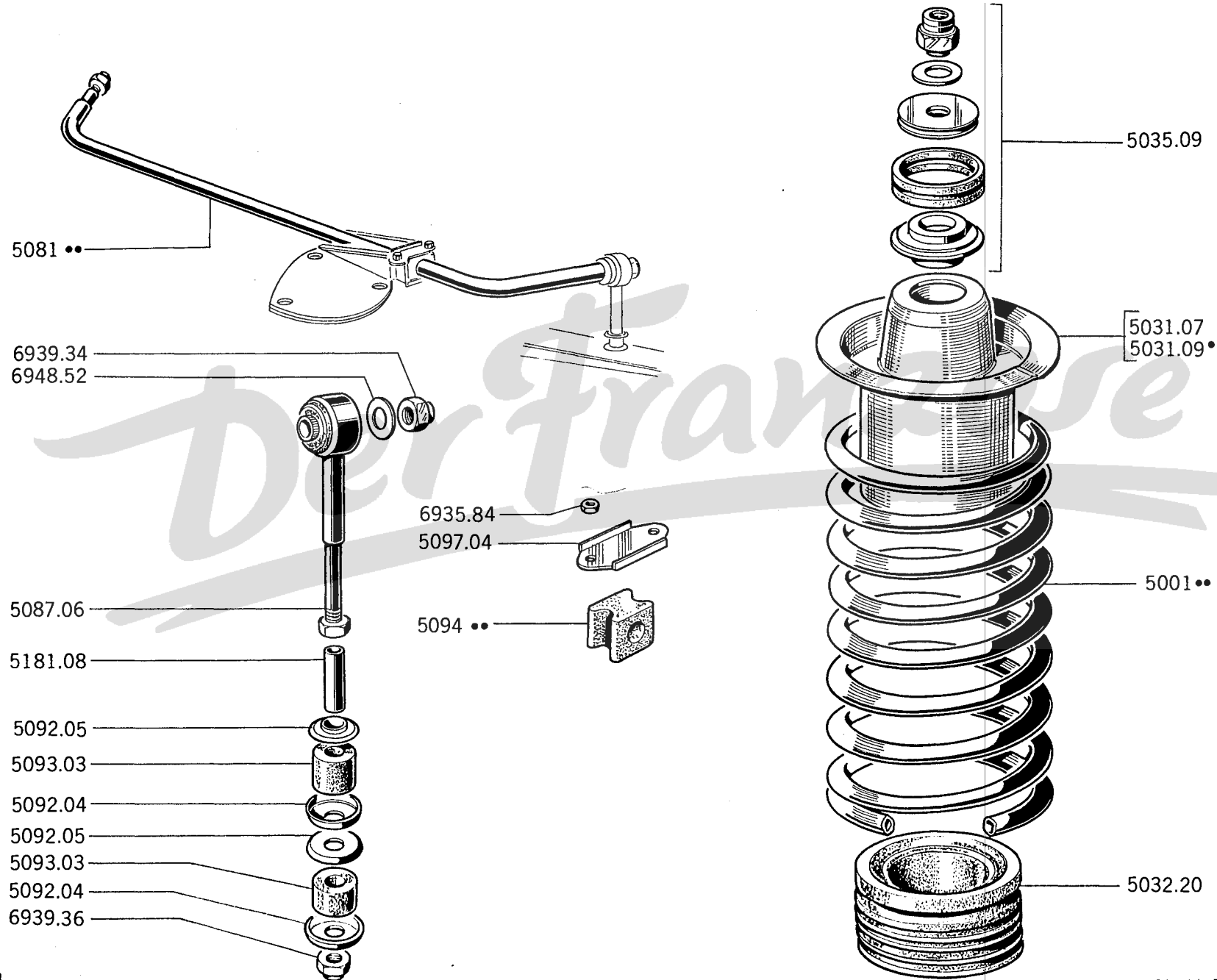

mit Drehstab	ausser verstärkte Aufhängung	↳ 204GL:8.792.450; B:7.507.796; BD:7.900.207; C:6.419.399, 6.491.075; U4:6.504.235	A
	verstärkte Aufhängung	↳ 204GL:9.092.841; B:7.612.785; BD:7.945.385; U4:6.513.592	B

VORDERFEDER :

5001.87	1 grüne und 1 rote Markierung	↳ 204GL:8.866.050; BD:7.910.358	2	
5001.89	1 rote Markierung	204C	2	
5001.90	1 weisse Markierung			
5001.93	2 rote Markierungen	204B, U4; ↳ 204GL:8.866.051; BD:7.910.359	2	
5001.94	2 blaue Markierungen			
5001.91	1 blaue Markierung		2	
5001.92	1 gelbe Markierung		2	
5031.07	TELLERSCHEIBE, oben	↳ 204GL:8.912.028; B:7.553.141; BD:7.916.853; U4:6.507.544		
	und alle 204C		2	
5031.09	TELLERSCHEIBE, oben	↳ 204GL:8.912.029; B:7.553.142; BD:7.916.854; U4:6.507.545	2	2
5032.20	PUFFER		2	2
5035.09	Satz ERSATZTEILE für Nadellager		2	2
	DREHSTAB :			
5081.05	Ø 16 (Cabriolet)		1	
5081.07	Ø 19 (204GL in Spalte «B» und alle in Spalte «A» ausser Cabriolet)		1	1
5081.11	Ø 22 (204 B, BD, U4)			1
5087.06	LASCHE für Drehstab		2	2
5092.04	ZENTRIERTOPF, unten		4	4
5092.05	ZENTRIERTOPF, oben		4	4
5093.03	GUMMIRING, 10,2 x 26 x 20mm., für Lasche		4	4
	GUMMILAGER :			
5094.06	Ø 19 (ausser Cabriolet) ↳ 204GL:9.011.966; B:7.585.696; BD:7.931.841; U4:6.510.757 und alle 204 Coupé		2	
5094.07	Ø 16 (Cabriolet)		2	
5094.13	Ø 19 (ausser 204C) (↳ 204GL:9.011.967; B:7.585.697; BD:7.931.842; U4:6.510.758 in Spalte «A» und alle 204GL in Spalte «B»)		2	2
5094.12	Ø 22 (204B, BD, U4)			2
5097.04	LAGERDECKEL		2	2
5181.08	DISTANZHÜLSE 8 x 10,5 x 3,9mm., für Lasche		2	2

Ohne Drehstab	A – Alle Typen → Salon 1968.....	A
	B – 204B BD U4 → Salon 1968 → Salon 1969 und alle 204 L → Salon 1968 → Serienende	B
Mit Drehstab	C – 204GL und C → Salon 1968 → Salon 1969	C

HINTERFEDER :

5101.78	blaue Markierung : – Limousine	2	2	2
	– Coupé			2
5101.79	gelbe Markierung : – Limousine	2	2	2
	– Coupé			2
5101.83	grüne Markierung oder rote Markierung (Nutzfahrzeuge).....	2	2	
5101.85			
5101.86	1 weiße Markierung			
5101.91	2 gelben Markierungen.....			
5101.92	2 grünen Markierungen			
	204 C	2		
	Cabriolet			2

TRAGARM :

5130.15	→ 204:6.046.324 (1 Schlauchband 6980.20 und 1 Klemmfeder 6967.51 [..	1		
5130.16	→ ca. 204:6.011.700 montieren) [..	1		
5130.26	→ 204:6.046.325 und alle anderen Typen (← b und ← a [..	1	1	1
5130.27	→ 204L:6.070.306;B:6.753.476;BD:6.634.752;U4:6.502.105) [..	1	1	1
5131.13	Satz SILÉNTBLÖCKE (2 Stück)	2	2	2

5132.19	BOLZEN 16 x 223 mm., Gewinde 1,50 mm.....	2		
5132.22	BOLZEN 16 x 223 mm., Gewinde 1,50 mm.....		2	2
5134.12	SICHERUNGSSCHEIBE	2		
5134.15	SICHERUNGSSCHEIBE		2	2
4519.02	VIERKANTMUTTER Ø 8 mm., → 204L:6.070.307;B:6.753.477;BD:6.634.753;U4:6.502.106 und alle Fahrz in Spalte « C »		2	2
5164.11	DÄMPFUNGRING aus butyl, oben 204:6.064.208, 6.248.453; B:6.632.000, 6.663.422; U4:6.500.088		2	
5165.12	LAGERUNG (Lagerteller 5221.14, 5221.15 und Unterlegscheibe 6946.13 → 204:6.064.208,6.248.453;B:6.632.000;6.663.422;U4:6.500.088 montieren)	2	2	2
5166.10	PUFFER (Schraube bis auf 12 mm., → 204:6.028.850 verkürzen)	2	2	
5167.02	DISTANZSCHEIBE 8,3 x 32 x 5 mm., (Nutzfahrzeuge)	2	2	
5167.03	SECHSKANTSCHRAUBE 7 mm., oben (→ 204:6.064.209,6.248.454;B:6.663.423; U4:6.500.089 und alle anderen Typen).....	6	6	6
5169.02	SCHEIBE aus « Klingerite », 20 x 1,5 (→ 204:6.064.208,6.248.453;B:6.632.000; 6.663.422;U4:6.500.088)	6		
5151.06	siehe Seite 18 B			

a) Die beiden wechseln und 2 Distanzstücke 3725.08, 2 Scheiben 3736.08, 2 Laschen 5247.07, 4 Schrauben 6914.98, 2 Bolzen 5249.23, 2 Dichtungen 4222.08, 6 Schrauben 6913.55, 1 Bremsträgerplatte 4212.27 an linken Seite und 4211.27 an rechten Seite montieren

b) 1 Distanzstück 3725.07, 1 Scheibe 3736.11, 1 Lasche 5247.07, 2 Schrauben 6914.98 montieren

204 - 51 B

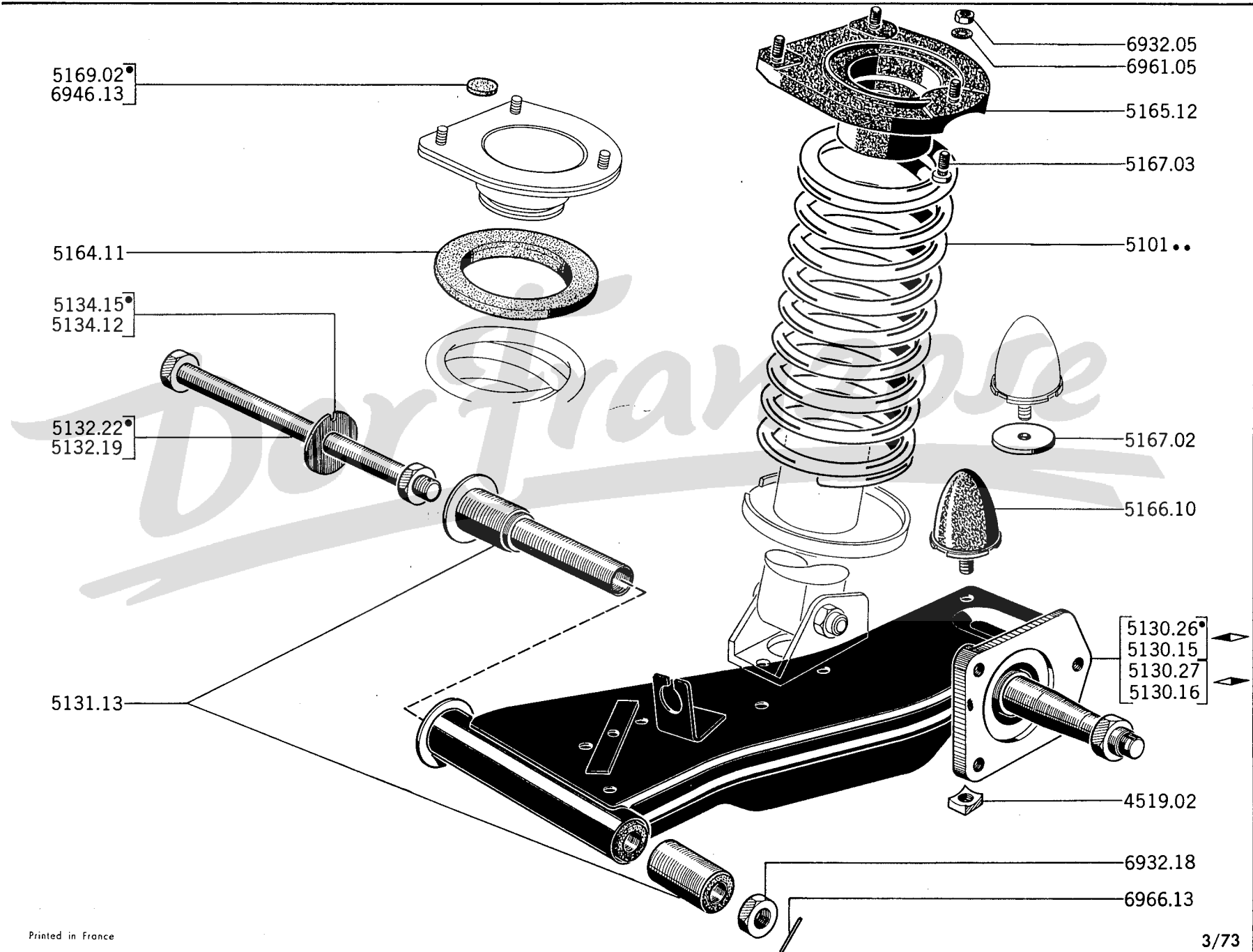

51 C - 204

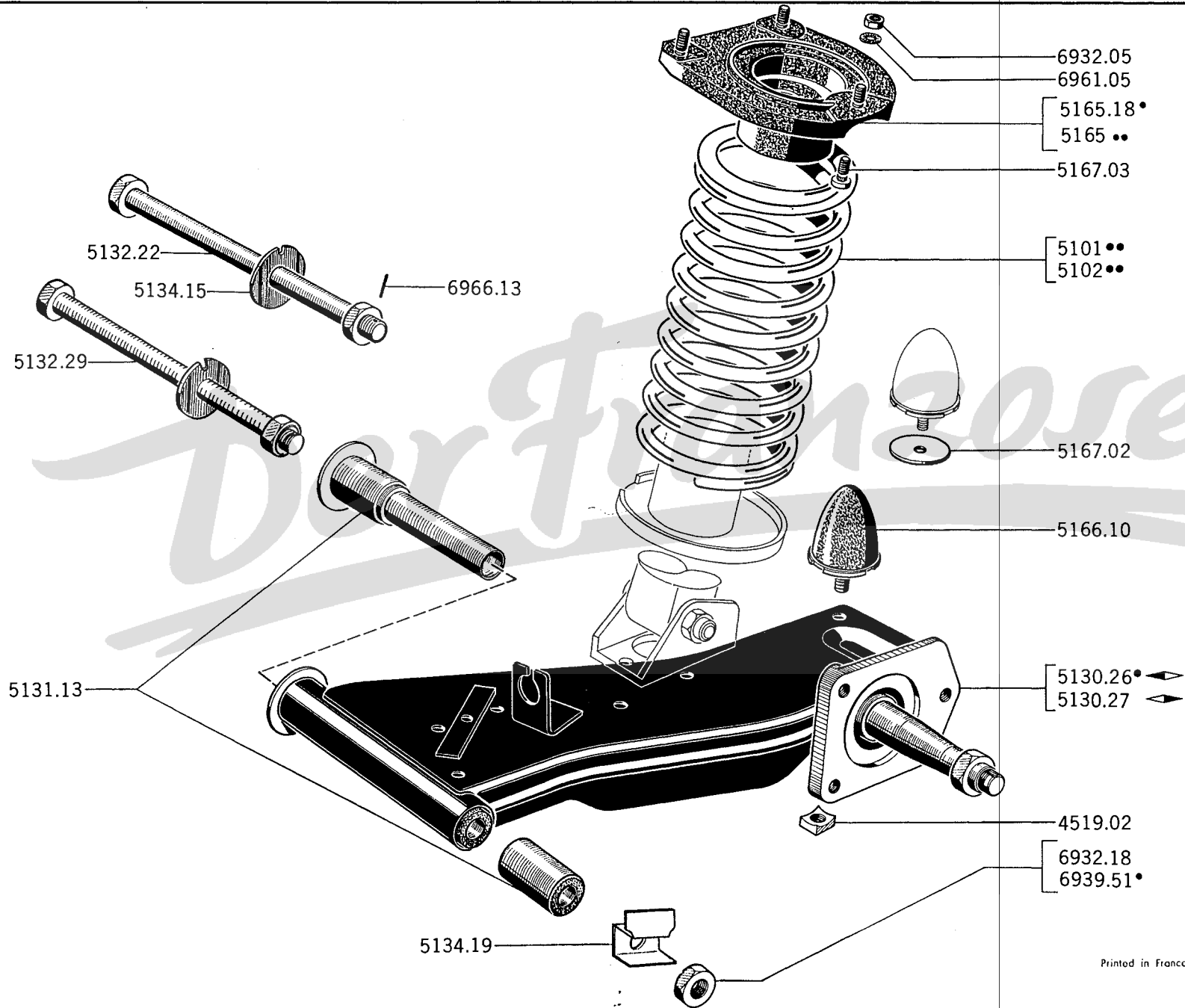

3/73

Printed in France

mit Drehstab → Salon 1969 (ausser 204Luxe)

ausser verstärkte Aufhängung

HINTERFEDER :		
5101.78	blaue Markierung : Limousine	2
	Coupé → 6.488.321	2
5101.79	gelbe Markierung : Limousine	2
	Coupé → 6.488.321	2
5101.91	2 gelben Markierungen	2
5101.92	2 grünen Markierungen	2
5102.02	1 weisse Markierung	2
5102.01	2 roten Markierungen	2
5102.05	1 rote und Blaue Markierung	2
5102.06	1 grüne und 1 rote Markierung	2
	Cabriolet	2
	Coupé → 6.488.322	2
	Nutzfahrzeuge	2
TRAGARM :		
5130.26	↔	1
5130.27	↔ ohne Lasche (↔ a)	1
5131.13	Satz SILENTBLÖCKE (2 Stück)	2
5132.22	BOLZEN 16 x 223 mm., Gewinde 1,50 mm. → 204GL:9.093.025; B:7.613.204; BD:7.945.210; U4:6.513.580	2
5132.29	BOLZEN → 204GL:9.093.026; B:7.613.205;	2
5134.19	SICHERUNGSBLECH] BD:7.945.211; U4:6.513.581	2
5134.15	SICHERUNGSBLECH	2
4519.02	VIERKANTMUTTER Ø 8 mm.	2
LAGERUNG :		
5165.21	→ 204GL:9.064.000; B:7.616.653; BD:7.946.761; U4:6.514.011	2
5165.18	→ 204GL:9.064.001	2
5165.19	→ 204B:7.616.654; BD:7.946.762; U4:6.514.012	2
5166.10	GUMMIPUFFER	2
5167.02	DISTANZSCHEIBE 8,3 x 32 x 5 (Nutzfahrzeuge)	2
5167.03	SECHSKANTSCHRAUBE 7 mm., zur oberen Befestigung	6

a) 1 Lasche 5247.07, 2Schraube6914.98, 1 Distanzscheibe 3725.07, 1 Scheibe 3736.11
 → 204GL:8.910.058; B:7.552.502; BD:7.916.608; U4:6.507.490 montieren.

verstärkte Aufhängung	A - → 204GL:9.183.184;B:7.644.700;BD:7.963.605;U4:6.518.214;U4D:7.881.774 .. A
	B - → 204GL:9.183.185;B:7.644.701;BD:7.963.606;U4:6.518.215;U4D:7.881.775 B

HINTERFEDER :

5102.23	1 weisse, 1 gelbe Markierung.....]	Limousine [.....	2	2
5102.24	1 grüne Markierung	2	2
5102.25	(stark) 1 rote, 1 gelbe Markierung.....]	ausser Limousine [.....	2	2
5102.26	(normal) 2 rote Markierungen	2	2

TRAGARM :

5130.38	▶	1	
5130.39	▶	1	
5130.48	▶		1
5130.49	▶		1

5131.23	Satz SILENTBLÖCKE (2 Stück)	2	
5131.25	Satz SILENTBLÖCKE (2 Stück)		2

5132.28	BOLZEN	2	
5132.32	BOLZEN		2

LAGERUNG oben :

5165.16	▶] ausser Limousine [.....	1	1
5165.17	▶]	1	1
5165.18	Limousine	2	2

5166.10	GUMMIPUFFER	2	2
4519.02	VIERKANTMUTTER O 8 mm.	2	2
5167.08	DISTANZSTÜCK an Gummipuffer (ausser Limousine)	2	2

4228.22	SECHSKANTSCHRAUBE 8 x 1,25 mm.	2	2
5167.03	SECHSKANTSCHRAUBE 7 x 1,00 mm.	6	6

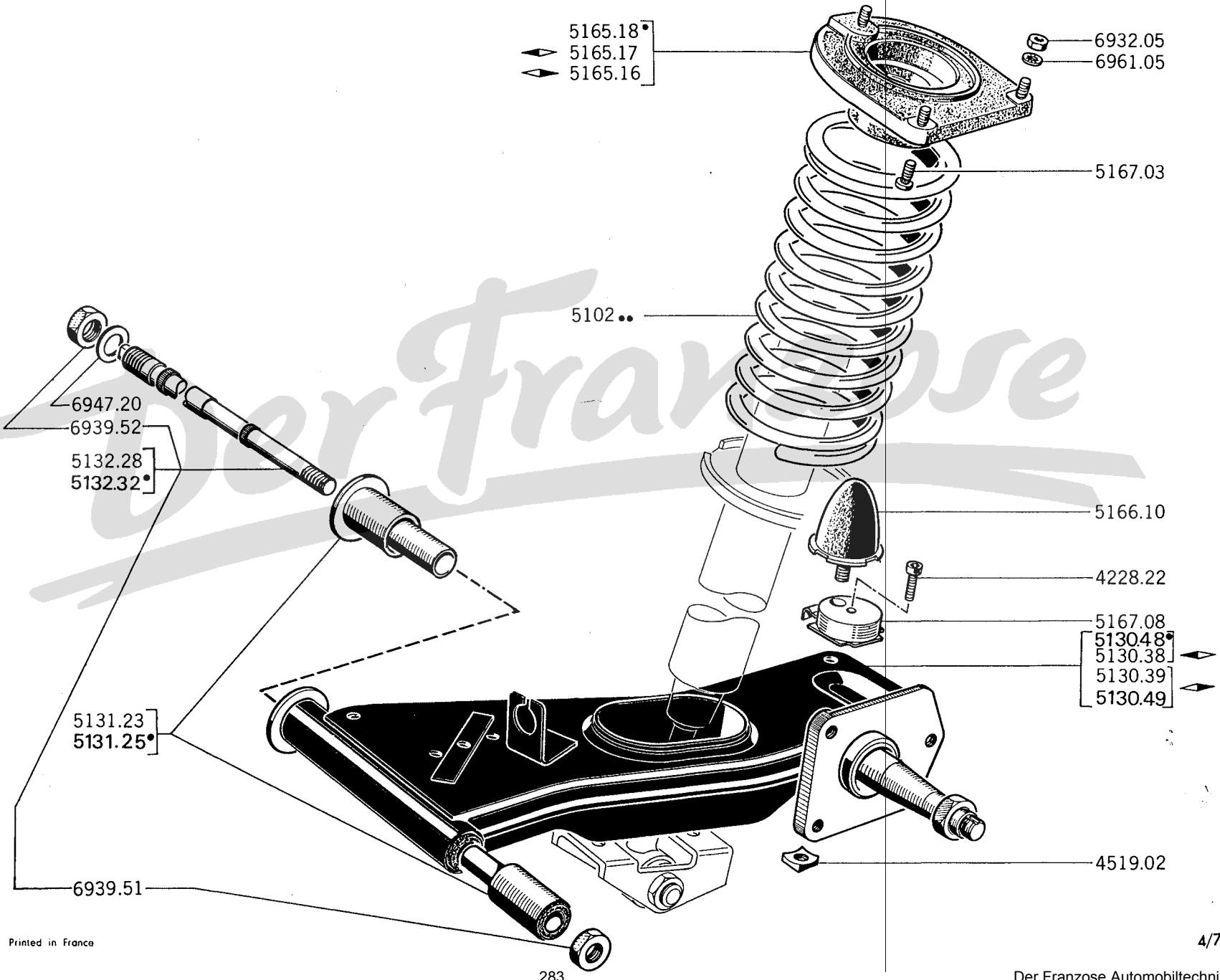

51G-204

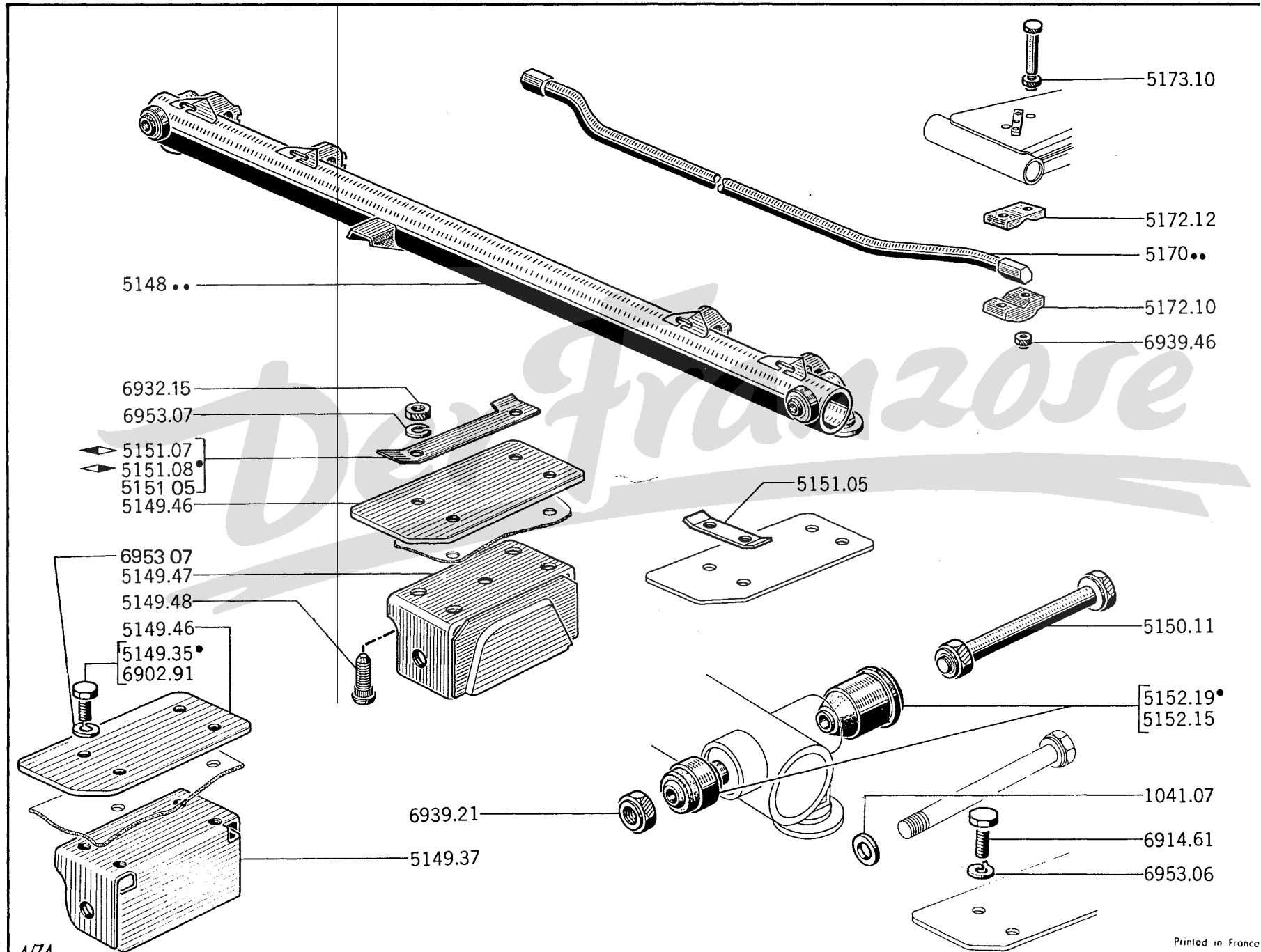

ohne Drehstab	A – alle Typen → Salon 1968	A
	B – 204B,BD,U4 → Salon 1968 → Salon 1969 und 204L → Salon 1968 → Serienende	B
mit Drehstab	C – 204GL,C → Salon 1968 → Salon 1969	C
	D – 204GL,B,BD,C,U4, U4D → Salon 1969	D

QUERTRÄGER :

5148.11	→ Salon 1969 (Für Fahrz in Spalte « A » sind 1 Bremsseil 4835.16 und 2 Sicherungsblech 5134.15 zu montieren)	1	1	1
5148.10	→ Salon 1969 → 204L:6.093.677;GL:8.926.087;B:7.558.338;BD:7.919.173; U4:6.507.972	1		1
5148.17	→ 204L:6.093.678;GL:8.926.088;B:7.558.339;BD:7.919.174;U4:6.507.973 und U4D (2 Bolzen 5132.29 → 204GL:9.093.025;B:7.613.204;BD:7.945.210; U4:6.513.580 montieren)	1		1
5149.35	SECHSKANTSCHRAUBE 8 x 18 mm., (→ 204:6.046.325,6.200.001 und alle anderen Typen)	2	2	2
5149.37	LAGERBOCK (1 Bolzen 5150.11 → 204:6.046.324 montieren)	2	2	2
5149.46	VERSTÄRKUNGSPLATTE	1	1	1
5149.47	LAGERBOCK 204L → Salon 1969 und alle Fahrz in Spalte « D »	2		2
5149.48	RANDELSCHRAUBE 10 x 31 mm., Gewinde 1,50 mm.			8
5150.11	BOLZEN (1 Scheibe 1041.07 → 204:6.046.324 montieren)	2	2	2
1041.07	UNTERLEGSCHIEBE 12 x 27 x 2 mm., (→ 204:6.046.324)	2		

SICHERUNGSBLECH :

5151.05	204L, GL → Salon 1969	4		4
5151.07] 204B,BD,U4,U4D [2
5151.08				2
5152.15	Satz SILENTBLÖCKE (2 Stück)	2	2	2
5152.19	Satz SILENTBLÖCKE (2 Stück)			2

DREHSTAB :

5170.15	Ø 15 mm., grüne Markierung (aussen Cabriolet;204B, BD, U4,verstärkte Aufhängung)	1		1
5170.17	Ø 13 mm., gelber Markierung (Cabriolet)	1		1
5170.18	Ø 18 mm., blaue Markierung (204B,BD,U4, verstärkte Aufhängung)			1
5172.09	SHELLE für Drehstab → 204GL:9.199.801;B:7.622.061;BD:7.949.227;U4:6.514.843	2		2
5172.10	SHELLE für Drehstab			2
5172.12	SHELLE			2
5173.10	SCHRAUBE 10 x 1,50 - 95mm., mit Mutter] → 204GL:9.119.802;B:7.622.062; [BD:7.949.228;U4:6.514.844 und U4D [.....			4
5173.06	SECHSKANTSCHRAUBE 10 x 88 mm., → 204GL:9.119.801;B:7.622.061;BD:7.949.227; U4:6.514.843	4		4
5181.08	siehe Seiten 50 AB-50CD			

A	-	→	204 : 6.077.324, 8.792.449 ; B : 7.507.795 ; BD : 7.900.206 ; C : 6.419.398, 6.491.074 ; U4 : 6.504.234.....	A
B	-	→	204 : 6.077.325, 8.792.450 ; B : 7.507.796 ; BD : 7.900.207 ; C : 6.419.399, 6.491.075 ; U4 : 6.504.235 und U4 D	B

MECHANISMUS :

5201.28	204 Grand Luxe, 204 C → Salon 1968	2
	204 B, BD und U4 → Salon 1969 und alle 204 Luxe	2
5201.42	204 Grand Luxe, C → Salon 1968 → Salon 1969 (ausser 204 Luxe)	2
5201.43	204 Luxe	2
5201.44	ausser 204 Luxe → 204 GL : 9.064.000 ; B : 7.602.616 ; BD : 7.940.703 ; U4 : 6.512.494.....	2
5201.50	ausser 204 Luxe → 204 GL : 9.064.001 ; B : 7.602.617 ; BD : 7.940.704 ; U4 : 6.512.495 und U4D ausser verstärkte Aufhängung	2
5201.51	verstärkte Aufhängung.....	2
5210.08	OBERE LAGERUNG.....	2
5210.12	OBERE LAGERUNG.....	2
5212.07	STAUSCHEIBE, oben	2
5232.06	BREMSPLATTE zur Befestigung der oberen Lagerung.....	2
FALTENMANSCHETTE aus Gummi :		
5254.05	→ 204 GL : 9.064.000 ; B : 7.602.616 ; BD : 7.940.703 ; U4 : 6.512.494 und alle 204 L... ..	2
5254.06	→ 204 GL : 9.064.001 ; B : 7.602.617 ; BD : 7.940.704 ; U4 : 6.512.495 und U4D	2

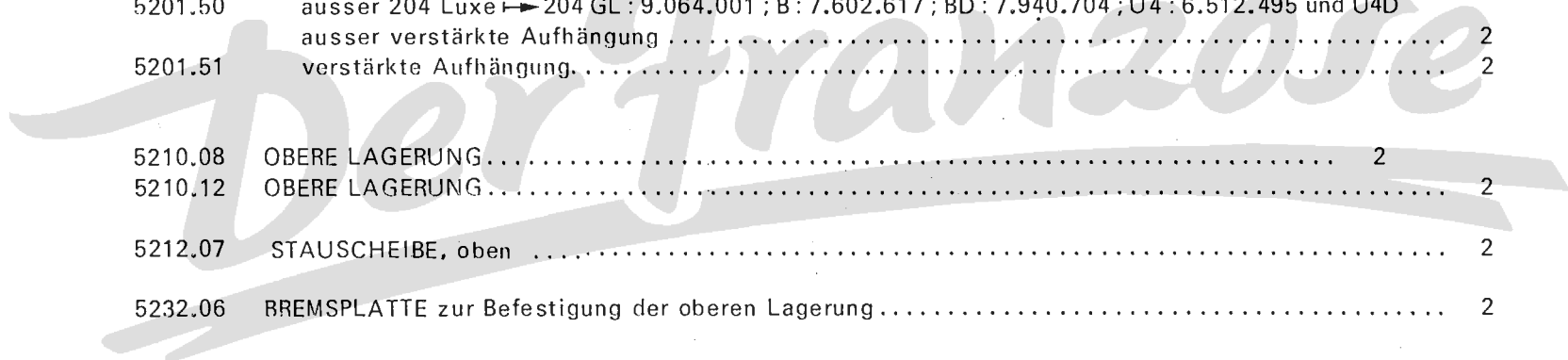

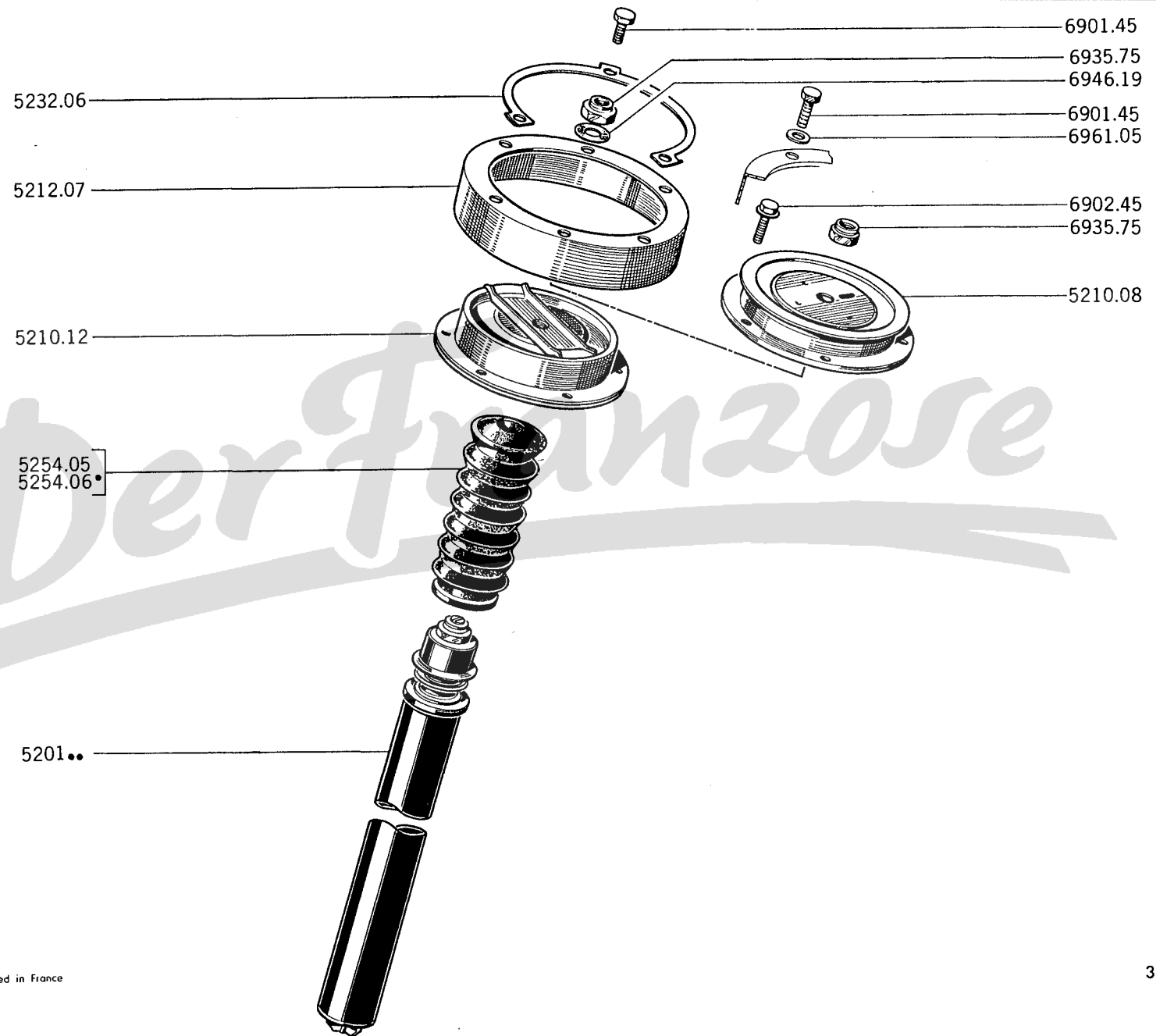

Printed in France

52C-204

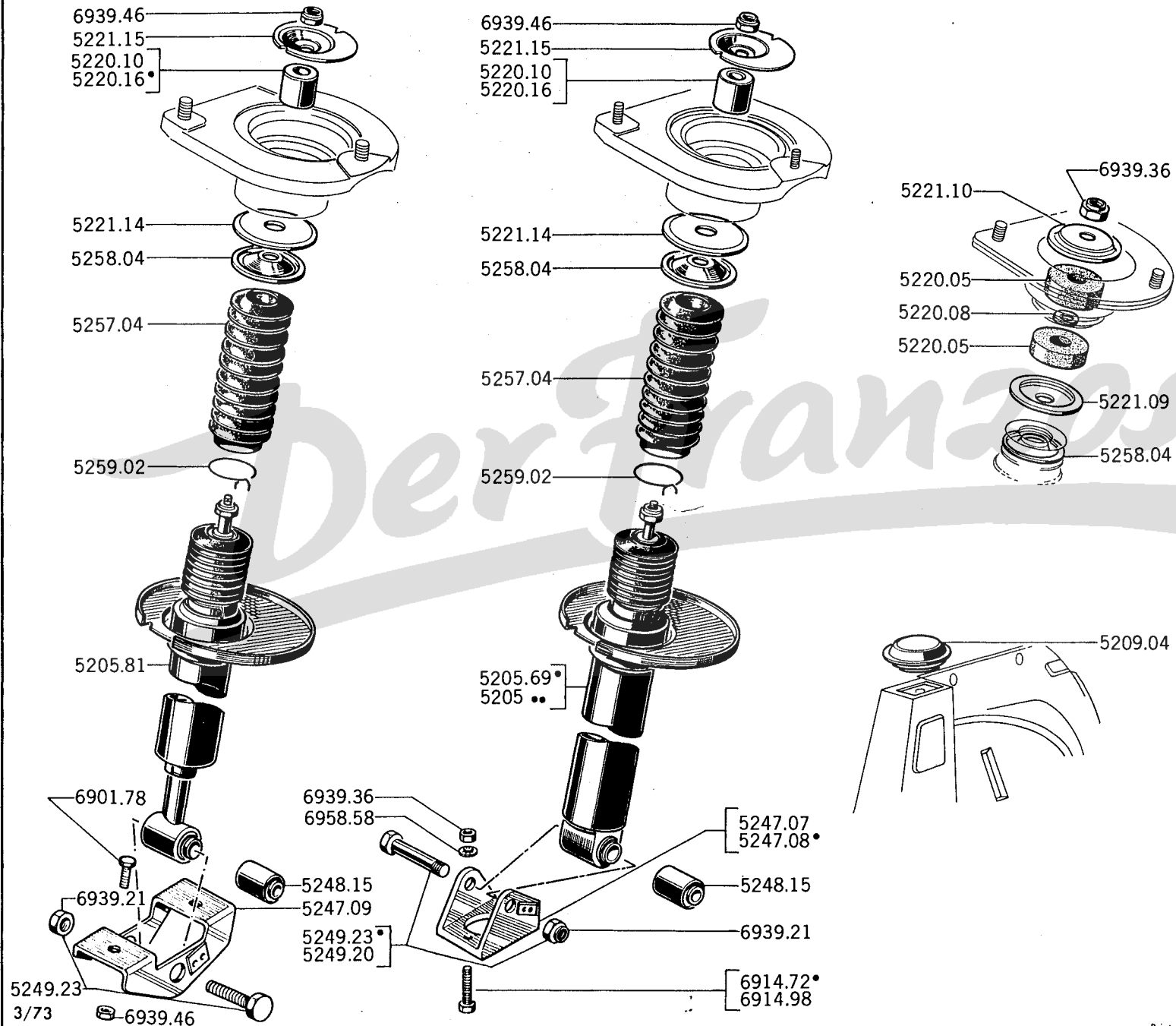

A	→ 204:6.064.208, 6.248.453; B:6.632.000, 6.663.422; U4:6.500.088	A
B	→ 204:6.064.209; 6.248.454; B:6.663.423; U4:6.500.089 und alle BD und C	B

TELESKOPSTOSSDAMPFER :

5205.62	204 Luxe	1 Lagerung 5165.12, 1 Zentriertopf 5221.14, 1 Teller	[2	2
	204 Grand Luxe → Salon 1968	5221.15 → 204:6.064.208, 6.248.453 montieren]	2
5205.63	204 B, BD, U4 → Salon 1969	(1 Lagerung 5165.12, 1 Zentriertopf 5221.14, 1 Teller		
	5221.15 → 204B:6.632.000, 6.663.422; U4:6.500.088 montieren)		2	2
5205.64	Coupé → Salon 1968			2
5205.65	Cabriolet → Salon 1968			2
5205.69	204 Grand Luxe und Coupé → Salon 1968	ausser verstärkte Aufhängung	[2
	204 B, BD, U4 → Salon 1969]	2
5205.70	Cabriolet → Salon 1968			2
5205.81	verstärkte Aufhängung			2
5209.04	SCHUTZKAPPE aus Plastik, zur oberen Lagerung (204 U4)		2	2
5220.05	GUMMIRING 9,5 x 42 x 16 mm.		4	
5220.08	NYLONRING 10,2 x 15,5 x 3 mm.		2	
5220.10	DISTANZRING 10,3 x 20,2 x 31,2 mm. aus Plastik → 204GL:9.064.000; B:7.616.653;			
	BD:7.946.761; U4:6.514.011			2
5220.16	DISTANZRING 10,3 x 22,3 x 31,2 mm. → 204GL:9.064.001; B:7.616.654; BD:7.946.762;			
	U4:6.514.012			2
	LAGERTELLER :				
5221.09	unten		2	
5221.10	oben		2	
5221.14	unten			2
5221.15	oben			2
	LASCHE zur unteren Befestigung :				
5247.07	→ 204:6.070.307; GL:8.618.601; B:6.735.477; BD:6.634.753; U4:6.502.106			
	→ 204:6.093.677; GL:8.926.087; B:7.558.338; BD:7.919.173; U4:6.507.972			2
5247.08	→ 204:6.093.678; GL:8.926.088; B:7.558.339; BD:7.919.174; U4:6.507.973 (ausser			
	verstärkte Aufhängung)			2
5247.09	verstärkte Aufhängung			2
5248.15	SILENTBLOCK unten, 14 x 28 x 44 x 40 mm.		2	2
5249.20	LAGERBOLZEN 14 x 78 mm., 12 mm. Gewinde, mit Mutter → Salon 1968		2	2
5249.23	LAGERBOLZEN 14 x 69 mm., mit Mutter → 204:6.070.307; GL:6.618.601; B:6.735.477;			
	BD:6.634.753; C:6.400.001; U4:6.502.106			2
5257.04	FALTENMANSCHETTE aus Gummi		2	2
5258.04	TELLERSCHEIBE		2	2
5259.02	SPANNRING innen		2	2

A	→ 204:9.064.000; B:7.602.616; BD:7.940.703; U4:6.512.494 und alle 204 Luxe und 204C ...	A
B	→ 204:9.064.001; B:7.602.617; BD:7.940.704; U4:6.512.495	B

5321.03	OBERES LAGER für Stossdämpfer	2	
5321.04	OBERES LAGER für Stossdämpfer		2
5323.10	FEDERTELLER	2	
5324.03	DRUCKFEDER		2
5346.10	ABSCHLUSSMUTTER → 204:6.063.627, 6.232.408; B:6.654.010	2	
5346.13	ABSCHLUSSMUTTER → 204:6.063.628, 6.232.409; B:6.654.011 und alle 204 BD, C, U4...	2	2
5356.43	VENTILPLATTE (ausser verstärkte Aufhängung)	2	2
5356.45	VENTILPLATTE (verstärkte Aufhängung)		2
5368.02	VENTILPLATTCHEN 10 x 33 x 0,12 mm.	4	4
5372.02	DRUCKFEDER mit Ventilplättchen (ausser verstärkte Aufhängung)	2	2
5372.04	DRUCKFEDER mit Ventilplättchen (verstärkte Aufhängung)		2
REPARATURSATZ :			
5399.08	(Scheibe 5347.04 → 204:6.063.628; GL:6.232.409; B:6.654.011 und alle 204 BD, C, U4 nicht verwenden)		2
5399.14		2
5398.01	KANISTER aus Lecithine de Soja (konzentriert) - 1 liter	-	-
9730.27	KANISTER aus Oleofluid 40 X (2 liter)	-	-

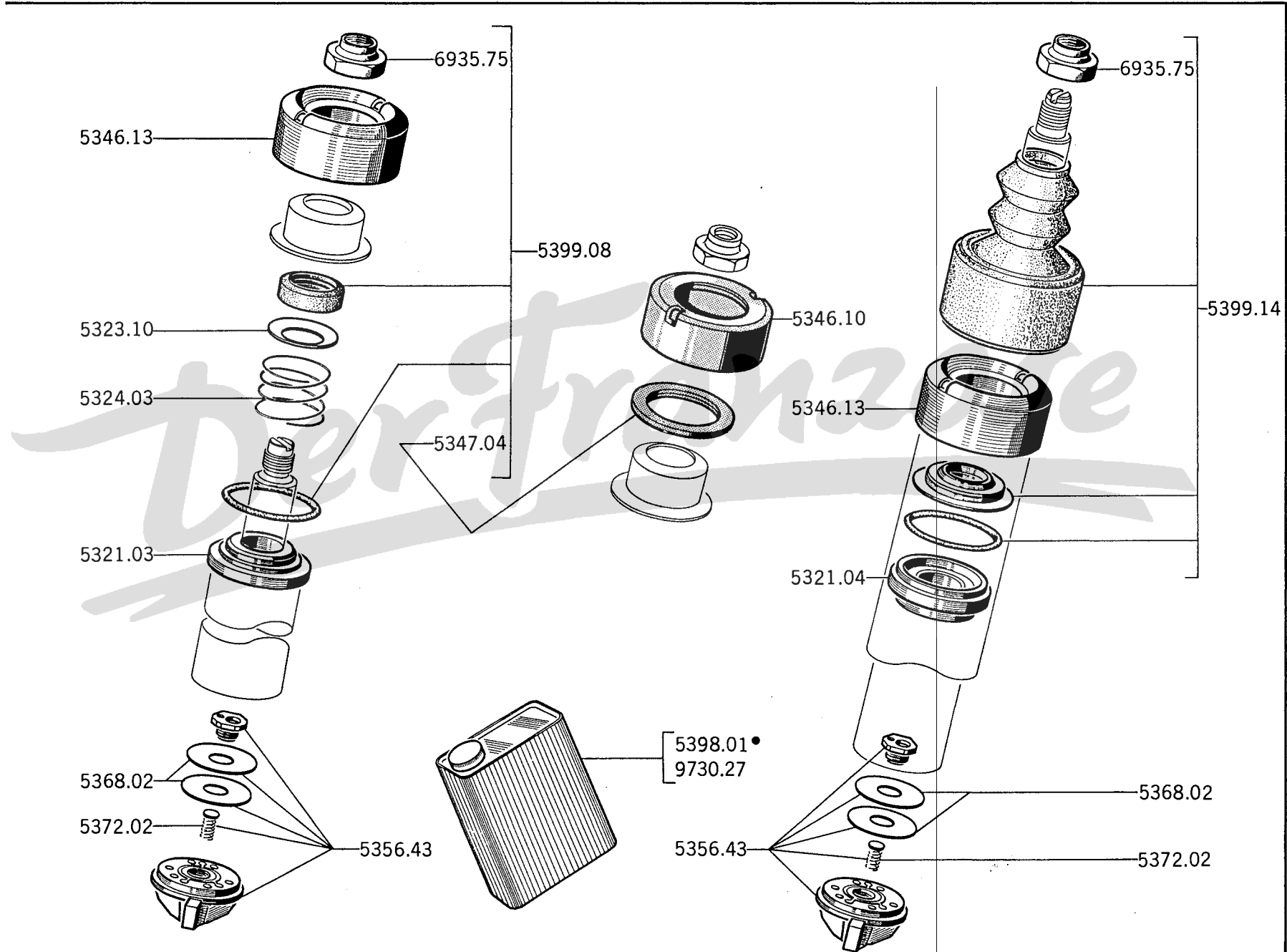

54 A - 204

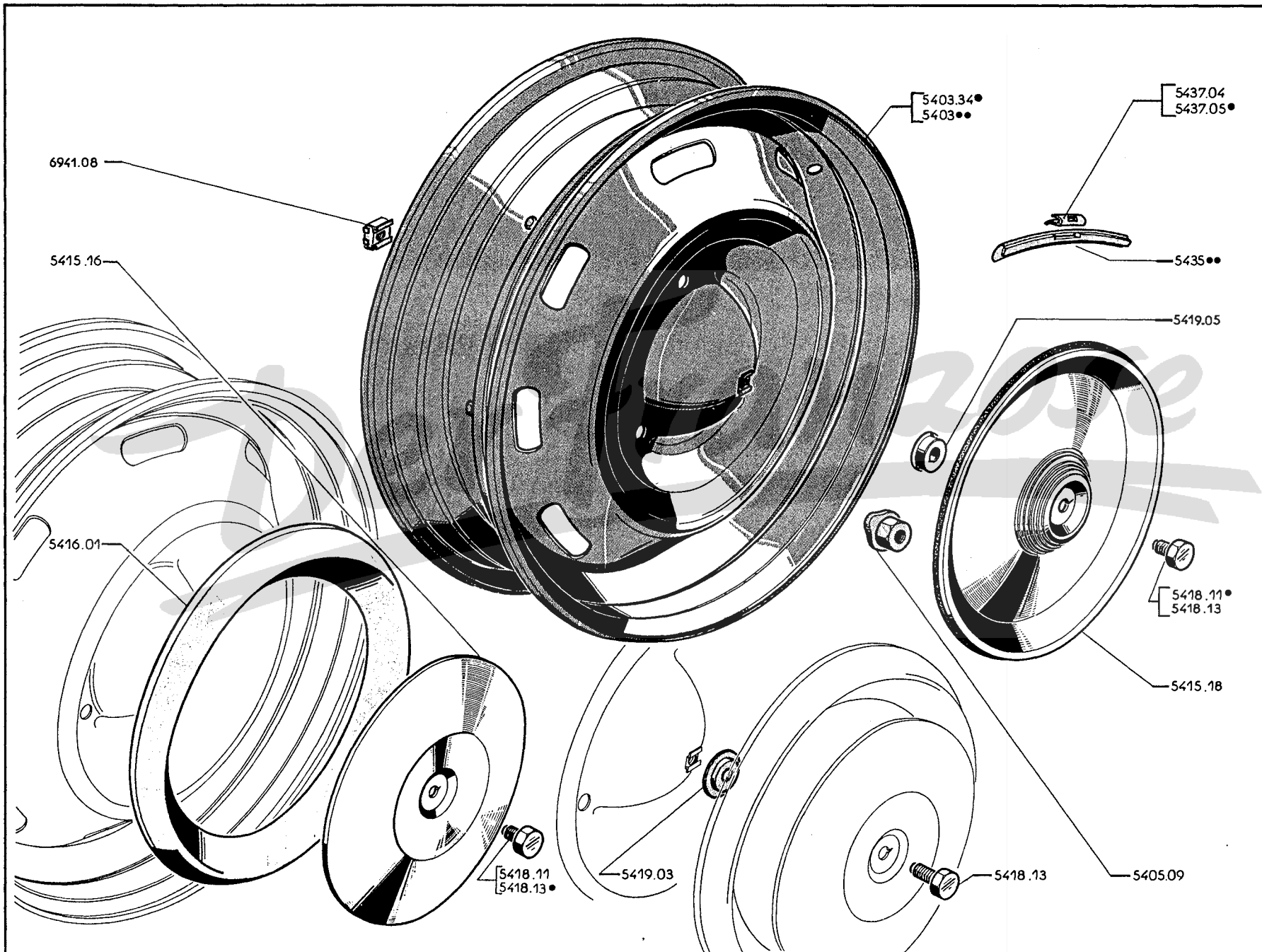

AUFHANGUNG, WAGENRADER, ELEKTRISCHE MORAUSRUSTUNG

1/73	50/A	Vorderfedern, Drehstab vorn	4/73	57/G	Alternator, Dreiphasig «SEV-Marchal» (Benzinmotor)
12/72	50/B		12/72	57/H	
3/73	50/C	Vorderfedern, Drehstab vorn (Folge)	12/72	57/I	Alternator, Dreiphasig, . Paris-Rhône» (Benzinmotor)
3/73	50/D		12/72	57/J	
3/73	51/A	Hinterfedern, Tragarm	7/73	57/J1	Alternator, Dreiphasig «Ducellier» (Benzinmotor)
3/73	51/B		7/73	57/J2	
3/73	51/C	Hinterfedern, Tragarm (Folge)	7/73	57/K	Alternator, monophasig «Ducellier» (Benzinmotor)
3/73	51/D		7/73	57/L	
3/73	51/E	Hinterfedern, Tragarm (Folge)	7/73	57/M	Alternator, monophasig «Paris-Rhône» (Benzinmotor)
3/73	51/F		12/72	57/N	
3/73	51/G	Querträger, Drehstab hinten	4/73	57/O	Alternator, Dreiphasig «SEV-Marchal» (Dieselmotor)
7/73	51/H		4/73	57/P	
7/73	52/A	Stossdämpfer, vorn	4/73	58/A	Anlasser «Ducellier» (Benzinmotor)
3/73	52/B		7/73	58/B	
3/73	52/C	Stossdämpfer, hinten	12/72	58/C	Anlasser «Paris-Rhône» (Benzinmotor)
3/73	52/D		12/72	58/D	
3/73	53/A	Einzelteile zu den vorderen Stossdämpfern	12/72	58/E	Anlasser «Ducellier» (Dieselmotor)
12/72	53/B		12/72	58/F	
12/72	54/A	Wagenräder	12/72	58/G	Anlasser «Paris-Rhône» (Dieselmotor)
12/72	54/B		12/72	58/H	
12/72	56/A	Batterie	12/72	59/A	Zündverteiler
12/72	56/B		12/72	59/B	
12/72	57/A	Lichtmaschine «Ducellier»	12/72	59/C	Zündverteiler (Folge)
12/72	57/B		12/72	59/D	
12/72	57/C	Lichtmaschine «Paris-Rhône» (Benzinmotor)	12/72	59/E	Zündkerzen, Zündspulen, Zündkabeln
4/73	57/D		12/72	59/F	
4/73	57/E	Keilriemen, Spannrolle ; Spannungsregler			
4/73	57/F				

ausser verstärkte Aufhängung	ohne	A - Alle 204 GL, C → Salon 1968; 204 B, BD, U4 → Salon 1969 und 204 L → 6.077.324	A
	Drehstab	B - → 204 L: 6.077.325 → Serienende	B
	mit Drehstab	C - 204 GL, C → Salon 1968 204 B, BD, U4 → Salon 1969 → 204 GL: 8.792.449; B: 7.507.795; BD: 7.900.206; C: 6.419.398, 6.491.074; U4: 6.504.234	C
VORDERFEDER:			
5001.57	1 blaue Markierung (ausser 204 C)		2
5001.59	2 weissen Markierungen	204 C	2
5001.60	1 weisse Markierung		
5001.71	1 grüne und 1 rote Markierung (204 GL, 204 BD)		2
5001.73	1 rote Markierung	204 C	2
5001.74	1 weisse Markierung		
5001.81	2 roten Markierungen (204 B, 204 U4)		2
5001.91	1 blaue Markierung		2
5001.92	1 gelbe Markierung		2
5031.01	ZENTRIERTOPF		2 2
5031.07	TELLERSCHEIBE, oben → 6.091.488		2
5031.09	TELLERSCHEIBE, oben → 6.091.489		2
5032.18	DAMPFUNGRING aus «butyl» oben		2 2
5032.20	PUFFER		2
5033.17	ZENTRIERTOPF		2 2
5034.05	TELLERSCHEIBE zum Nadellager		2 2
5035.09	Satz ERSATZTEILE für Nadellager		2
5035.05	NADELLAGER 60,1 x 85 x 3,6		2 2
5037.01	DICHTRING aus Gummi		2 2
5037.02	DICHTRING aus Gummi, oben		2 2
DREHSTAB:			
5081.05	∅ 16 (Cabriolet)		1
5081.06	∅ 18 (ausser Cabriolet) → 204: 8.760.357; B: 6.794.518; BD: 6.642.531; Coupé: 6.488.002; U4: 6.503.624		1
5081.07	∅ 19 (ausser Cabriolet) → 204: 8.760.358; B: 6.794.519; BD: 6.642.532; Coupé: 6.488.003; U4: 6.503.625		1
5087.06	LASCHE für Drehstab		2
5092.04	ZENTRIERTOPF, unten		4
5092.05	ZENTRIERTOPF, oben		4
5093.03	GUMMIRING 10,2 x 26 x 20 mm. für Lasche		4
GUMMILAGER:			
5094.04	∅ 16 mm. (Cabriolet) → Salon 1969		2
5094.05	∅ 18 mm. (ausser Cabriolet) → Salon 1969		2
5094.06	∅ 19 mm. (ausser Cabriolet) → 204: 8.760.358; B: 6.794.519; BD: 6.642.532; Coupé: 6.488.003; U4: 6.503.625		2
*** 5094.07	∅ 16 mm. (Cabriolet) → Salon 1969		2
5094.08	∅ 18 mm. (ausser Cabriolet) → Salon 1969 → 204 GL: 8.760.357; B: 6.794.518; BD: 6.642.531; Coupé: 6.488.002; U4: 6.503.624		2
5097.03	LAGERDECKEL → Salon 1969		2
5097.04	LAGERDECKEL → Salon 1969		2
5181.08	DISTANZHÜLSE 8 x 10,5 x 39 mm. für Lasche		2
*** 5094.15	∅ 16 mm. (Cabriolet) → Salon 1969. (Reparaturausf)		2

5403.31 SCHEIBENRAD durchbrochen, 135 x 355 (→ 204:6.088.259) 5

5403.34 SCHEIBENRAD durchbrochen, 135 x 14 " (→ 204:6.008.260,6.200.001) 5
 (→ 204 B:6.600.001;BD:6.632.001;C:6.400.001;
 U4:6.500.001 → Salon 1968) 5

5403.39 SCHEIBENRAD durchbrochen, 145 x 355 (nicht für 204) → Salon 1968 5

5405.09 KUGELBUNDMUTTER 12 mm., Gewinde 1,25 mm. 12

5415.16 RADKIERKAPPE (→ 204:6.008.259) 4

5415.18 RADKIERKAPPE mit Dichtring (→ 204:6.008.260,6.200.001 und alle 204B, BD, C) 4

5416.01 PLASTIKRING (→ 204:6.008.259) 4

5418.11 SECHSKANTSCHRAUBE 10 x 12,5 mm., aus rostfreiem Stahl, Sechskant 19 mm., (→
 204 6.004.179; → 6.008.260,6.200.001;B:6.600.001;BD:6.632.001;C:6.400.001
 → Salon 1968 für 204B,C und alle Limousinen) 4

5418.13 SECHSKANTSCHRAUBE 10 x 20,5 mm., Sechskant 19 mm., aus rostfreiem Stahl (→
 204:6.004.180 → 6.008.259 und 204 B, BD, C → Salon 1968) 4

5419.03 DISTANZSTÜCK zur Befestigung der Radzierkappe (→ 204:6.004.180 → 6.008.259 und
 Zierkappen mit 7 Streifen) 4

5419.05 DISTANZSTÜCK zur Befestigung der Radzierkappe (nicht für 204) → Salon 1968 4

AUSWUCHTGEWICHT ohne Federklammer :

Gewichte Gr.	Teilnummer	Gewichte Gr.	Teilnummer	Gewichte Gr.	Teilnummer
10	5435.16	40	5435.19	70	5435.22
15	5435.35	45	5435.38	75	5435.41
20	5435.17	50	5435.20	80	5435.23
25	5435.36	55	5435.39	85	5435.42
30	5435.18	60	5435.21	90	5435.43
35	5435.37	65	5435.40	95	5435.44

FEDERKLAMMER für Auswuchtgewichte :

5437.04	10 Bis 20 gr.]	-
5437.05	über 20 gr.		

6932.05
6932.06

6958.57
6958.58

5638.21
5638 ..

5639.04

5625.05

5651.02

5600.07
5600.08

5611.02

5604.05

6958.58
6961.04
6961.06

6932.04
6932.06

5643.05
6547.02

5642.31
5642 ..

5615.17

6912.13

5625.04

5616.06

5618.03

5615.14
5615.15

6447.03

5613.24
5613.28

5603.17
5603 ..

8405.01

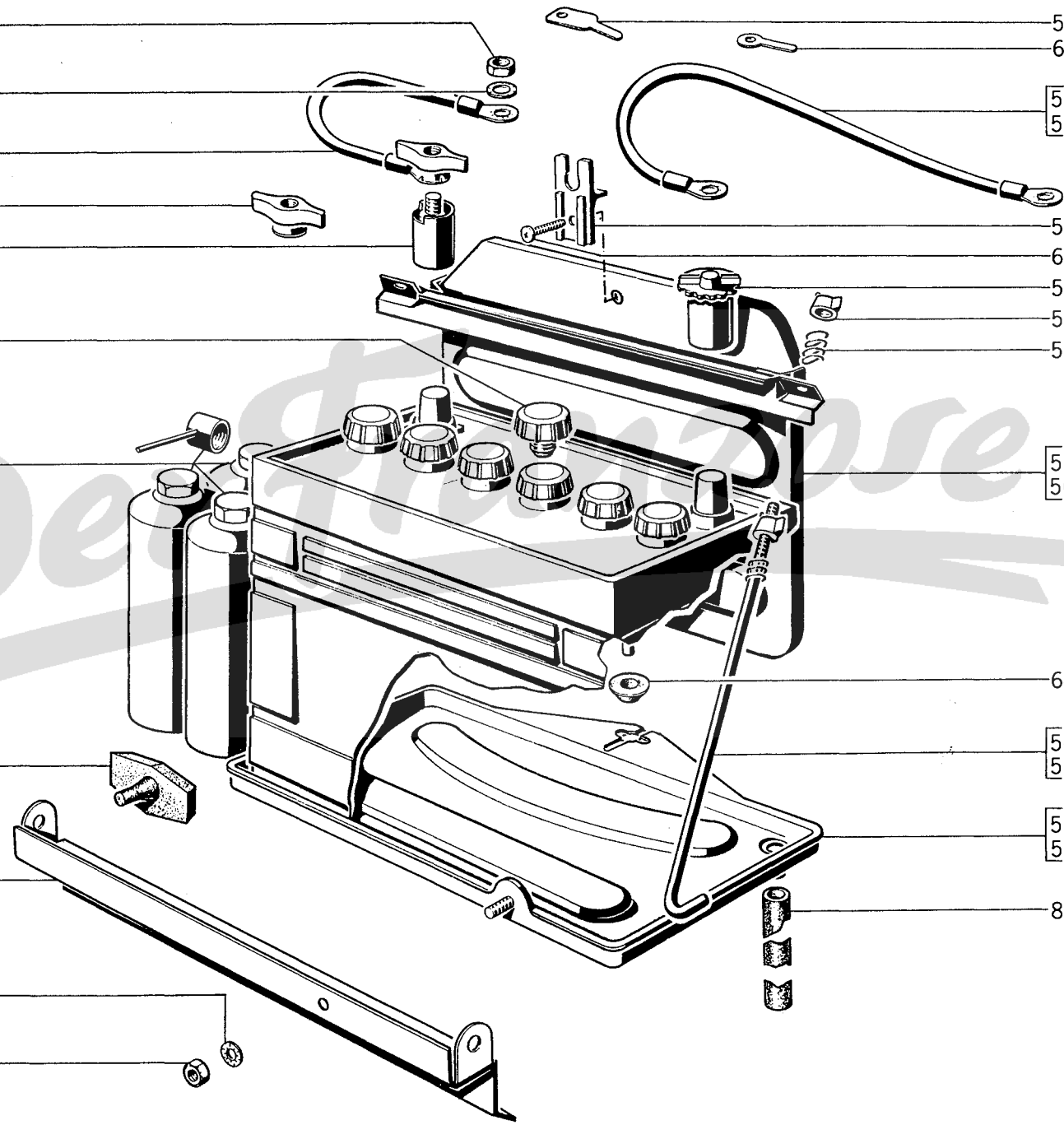

57 A - 204

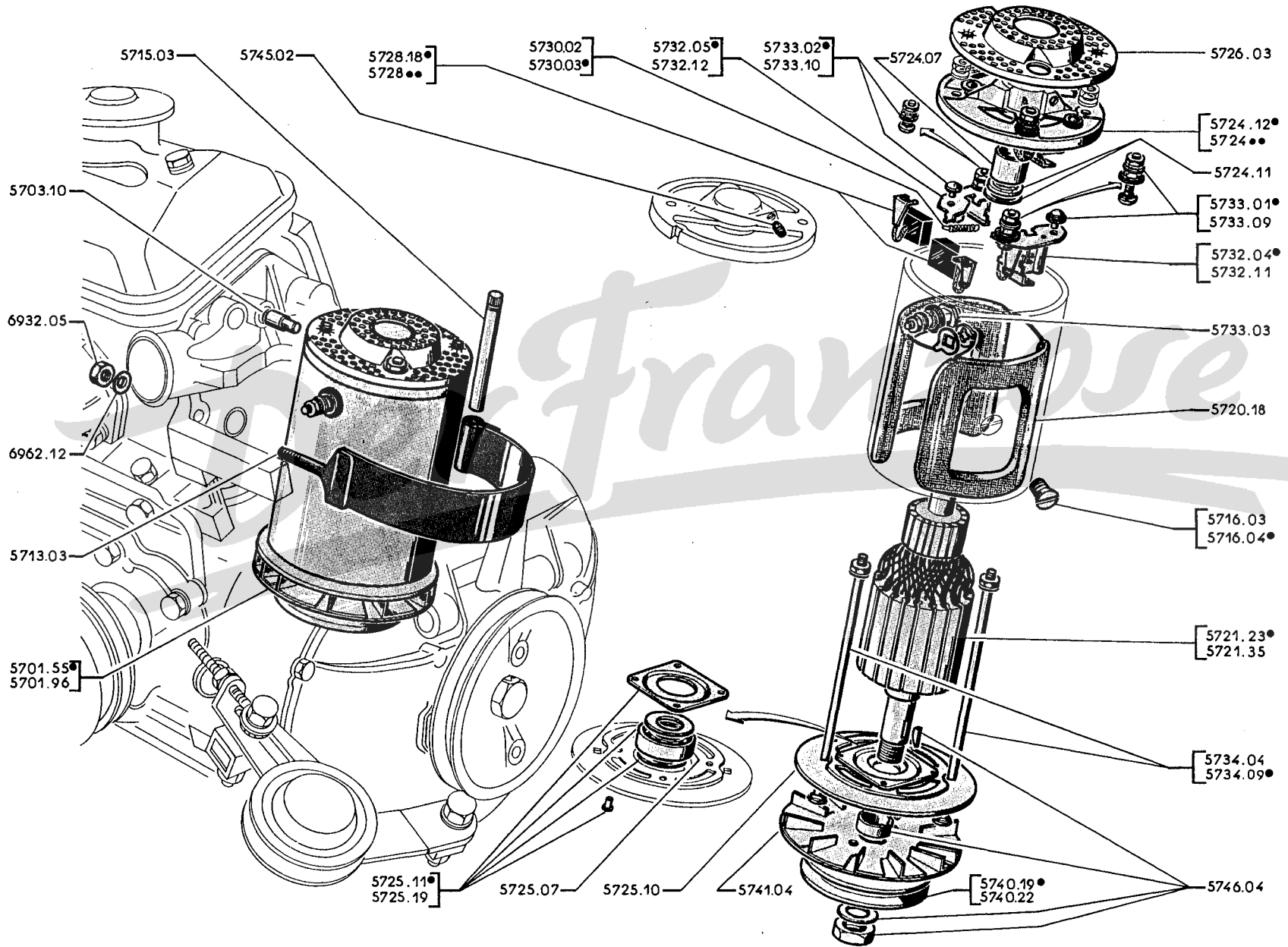

A - → 204 C : 6.415.527, 6.478.833, alle 204, 204 B; U4 Salon 1970..... A
 B - Alle 204 BD B

5701.55	LICHTMASCHINE Ø 102, 2 Kohlebürsten, ohne Spannungsregler, mit Keilriemenscheibe	1	
5701.96	LICHTMASCHINE Ø 102, 2 Kohlebürsten, ohne Spannungsregler, mit Keilriemenscheibe (a)	1	1
5703.10	ZYLINDERSTIFT 6,9 x 8 x 23mm	1	1
5713.03	SPANNBAND	1	1
5715.03	BOLZEN 8 x 85mm	1	1
5716.03	SENKSCRAUBE für Lichtmaschine 7319 G, 7320 G	2	
5716.04	SENKSCRAUBE für Lichtmaschine 7320 A, 7345 A	2	2
5716.05	(Siehe Seite 58 EF)		
5720.18	Satz FELDWICKLUNGEN	1	1
5721.23	ANKER für Lichtmaschine 7320 A, 7320 G, 7345 A	1	1
5721.35	ANKER für Lichtmaschine 7319 G	1	
5724.07	LAGERBÜCHSE aus Graphit, 17 x 21 x 18mm. für Lichtmaschine 7320 A, 7320 G, 7345 A	1	1
5724.08	KOLLEKTORLAGER kpl., für Lichtmaschine 7320 G	1	
5724.11	Satz ERSATZTEILE zum Kollektorlager, für Lichtmaschine 7320 A, 7320 G, 7345 A	1	1
5724.12	KOLLEKTORLAGER kpl., für Lichtmaschine 7320 A, 7345 A	1	1
5724.19	KOLLEKTORLAGER kpl., für Lichtmaschine 7319 G	1	
5725.07	KUGELLAGER 17 x 40 x 12mm. : - für Antriebslager - zum Kollektorlager für Lichtmaschine 7319 G	1	1
5725.10	ANTRIEBSLAGER kpl.	1	1
5725.11	Satz ERSATZTEILE zum Antriebslager	1	1
5725.19	Satz ERSATZTEILE zum Kollektorlager für Lichtmaschine 7319 G	1	
5726.03	KOLLEKTORLAGERKAPPE für Lichtmaschine 7319 G, 7320 A, 7320 G, 7345 A	1	1
5728.16	Satz KOHLEBÜRSTEN für Lichtmaschine 7320 G	1	
5730.02	DRUCKFEDER für Lichtmaschine 7319 G, 7320 G	2	
5728.18	Satz KOHLEBÜRSTEN	1	1
5730.03	DRUCKFEDER] für Lichtmaschine 7320 A, 7345 A [2	2
5728.20	KOHLEBURSTE, für Lichtmaschine 7319 G	2	
5728.21	Satz KOHLEBÜRSTEN, für Lichtmaschine 7319 G	1	
	Satz ERSATZTEILE :		
5732.04	zum Kohlebürstenhalter für Stromabnehmer]	1	1
5732.05	zum Kohlebürstenhalter für Masse]	1	1
5733.01	zum Pol für Stromabnehmer] für Lichtmaschine 7320 A, 7345 A [1	1
5733.02	zum Pol für Masse]	1	1
5732.11	zum Kohlebürstenhalter für Stromabnehmer]	1	
5732.12	zum Kohlebürstenhalter für Masse]	1	
5733.09	zum Pol für Stromabnehmer] für Lichtmaschine 7319 G [1	
5733.10	zum Pol für Masse]	1	
5734.04	zur Zusammenbaustange]	1	
5733.03	zum Pol für Erreger]	1	1
5734.09	zur Zusammenbaustange]	1	1
5740.19	KEILRIEMENSCHIEBE für Lichtmaschine 7320 A, 7320 G, 7345 A, 7319 G	1	1
5740.22	KEILRIEMENSCHIEBE für Lichtmaschine 7319 G	1	
5741.04	FLÜGELSCHIEBE	1	1
5745.02	SCHMIERNIPPEL für Lichtmaschine 7320 G	1	
5746.04	Satz BEFESTIGUNGSTEILE	1	1

a) 1 Riemenscheibe 5740.19 und 1 Flügelrad 5741.04 montieren

→ 204 C : 6.415.527, 6.478.833 und alle 204, 204 B und U4 → Salon 1970

5701.55	LICHTMASCHINE Ø 102, 2 Kohlebürsten, ohne Spannungsregler, mit Keilriemenscheibe ...	1
5703.10	ZYLINDERSTIFT 6,9 x 8 x 23mm.	1
5713.03	SPANNBAND	1
5715.03	LAGERBOLZEN 8 x 85mm.	1
5716.02	(Siehe Seite 58 CD)	
5716.06	SENKSCBRAUBE	2
5720.17	Satz FELDWICKLUNGEN	1
5721.21	ANKER	1
5724.09	KOLLEKTORLAGER kpl., für Lichtmaschine G 10 C 34, G 10 C 46	1
5724.23	KOLLEKTORLAGER kpl., für Lichtmaschine G 10 C 50	1
5725.09	ANTRIEBSLAGER kpl., für Lichtmaschine G 10 C 34	1
5725.05	ANTRIEBSLAGER kpl., für Lichtmaschine G 10 C 46, G 10 C 50	1
5726.01	KOLLEKTORLAGERKAPPE für Lichtmaschine G 10 C 34, G 10 C 46	1
5726.06	KOLLEKTORLAGERKAPPE für Lichtmaschine G 10 C 50	1
5728.12	KOHLEBÜRSTE	2
5728.22	Satz KOHLEBÜRSTEN	1
5730.01	DRUCKFEDER für Kohlebürste	2
5732.14	Satz BEF - TEILE für Kohlebürste	1
5733.12	POL « DYN », kpl., für Lichtmaschine G 10 C 34, G 10 C 46	1
5733.13	POL « M », kpl., für Lichtmaschine G 10 C 34, G 10 C 46	1
5733.14	POL « EXC », kpl.	1
5733.17	POL « DYN », kpl., für Lichtmaschine G 10 C 50	1
5733.18	POL « M », kpl., für Lichtmaschine G 10 C 50	1
5734.06	ZUSAMMENBAUSTANGE kpl., für Lichtmaschine G 10 C 34	2
5734.07	ZUSAMMENBAUSTANGE kpl., für Lichtmaschine G 10 C 46, G 10 C 50	2
5740.23	KEILRIEMENSCHIEBE für Lichtmaschine G 10 C 46, G 10 C 50 (für Lichtmaschine G 10 C 34 sind 1 Flügelscheibe 5741.07 und 1 Distanzstück 5742.03 zu montieren)	1
5741.07	FLÜGELRAD aus Blech, für Lichtmaschine G 10 C 46, G 10 C 50	1
5742.03	DISTANZRING für Lichtmaschine G 10 C 46, G 10 C 50	1
5745.03	SCHMIERNIPPEL	1
5746.02	Satz BEFESTIGUNGSTEILE	1

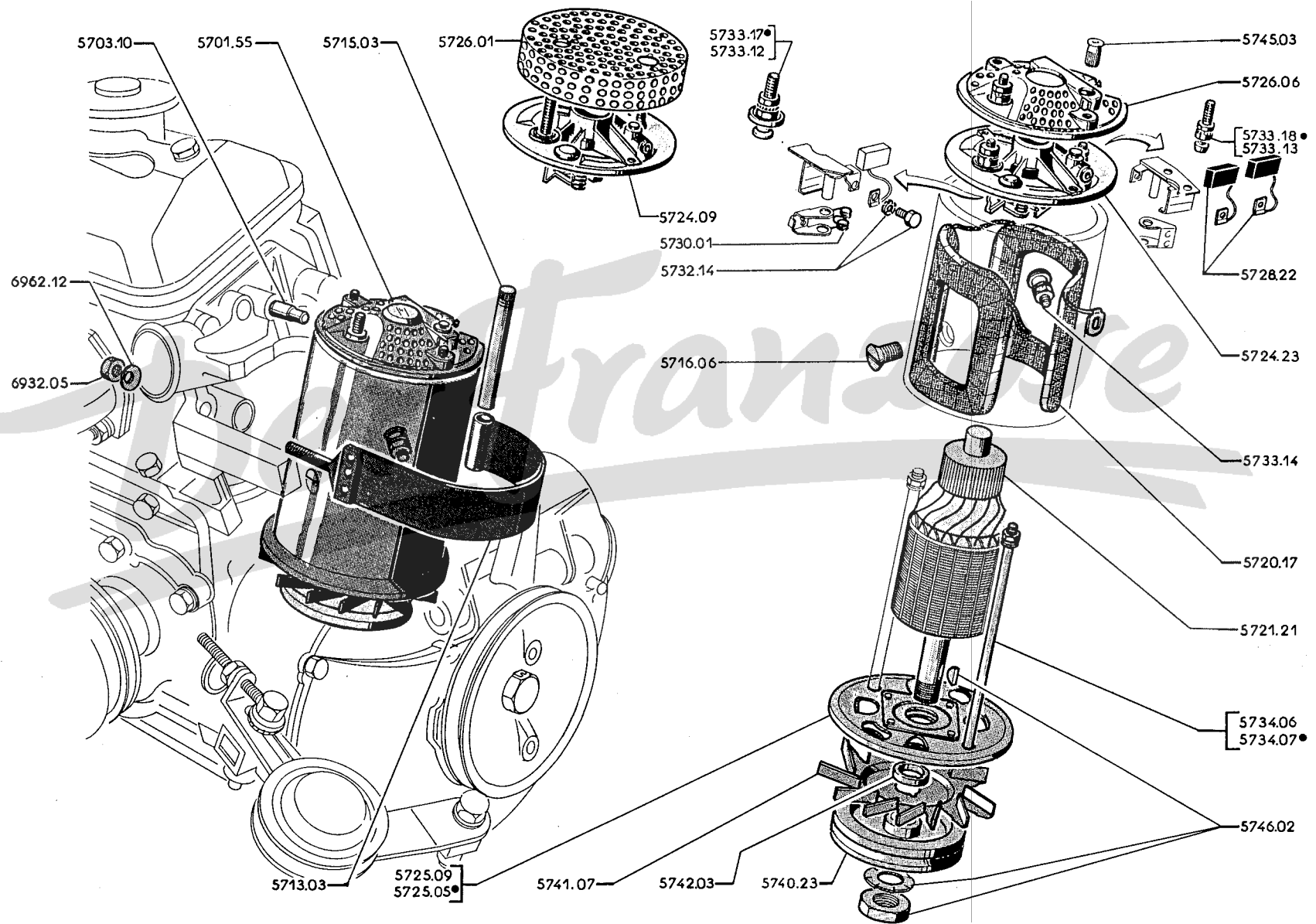

57 E - 204

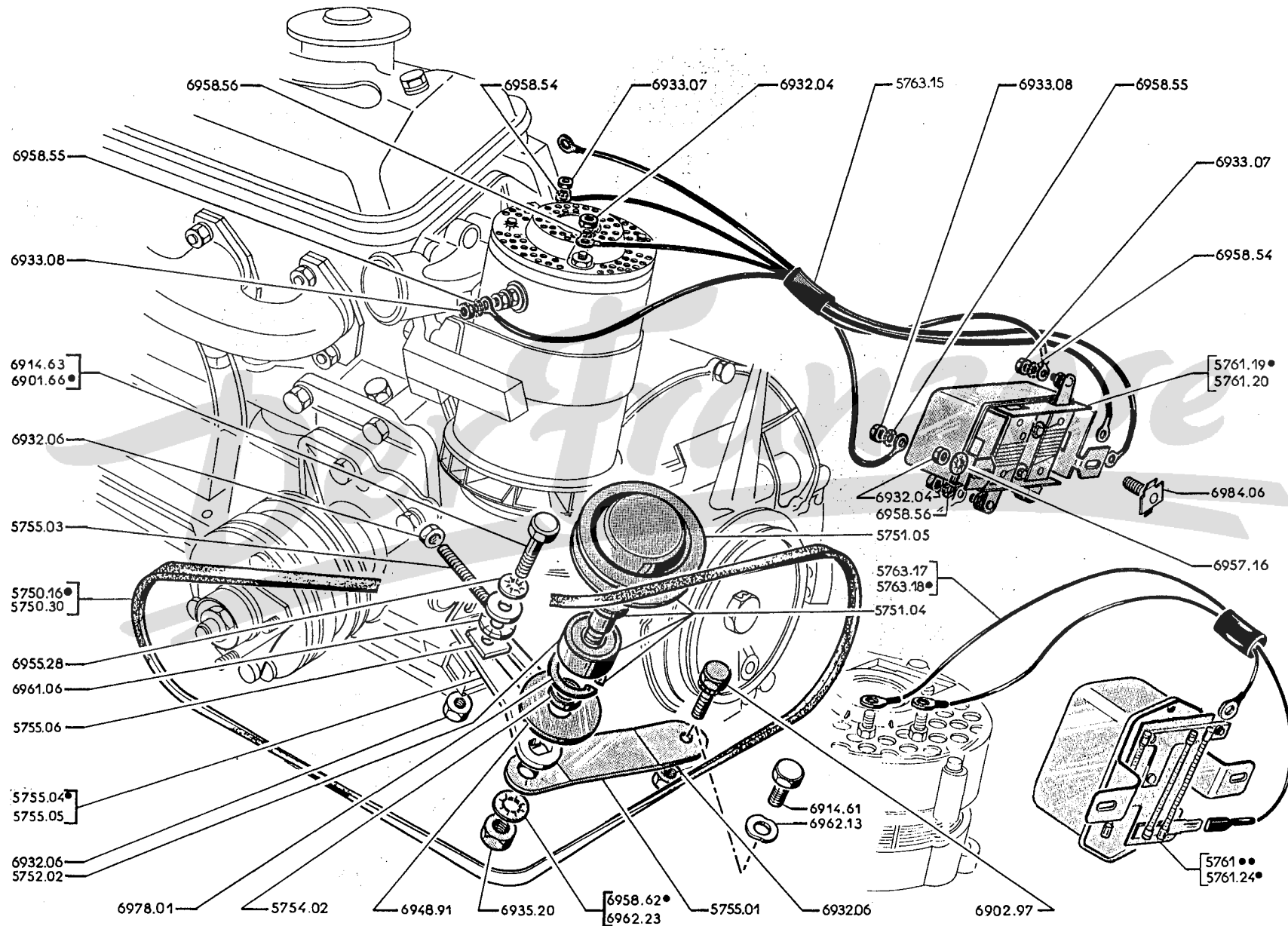

A	→ 204:6.046.667;B:6.605.555	A
B	→ 204:6.046.668,6.200.001;B:6.605.556,6.650.001 und alle 204 BD, C, U4	B

5750.16	KEILRIEMEN 10 x 8 mm., (XLD und alle Benzinmotoren)	1	1
5750.30	KEILRIEMEN 10 x 8 mm (XL4D)	1	1
5751.04	SPANNROLLE MIT Kugellager, Lagerbolzen, Sicherungsring	1	1
5751.05	SPANNROLLE nackt → Salon 1968	1	1
5752.02	KUGELLAGER 15 x 35 x 11 mm.	1	1
5754.02	DISTANZRING 15,2 x 23 x 5 mm. (für Spalte «A» ist 1 Scheibe 6948.91 zu montieren)	1	1
5755.01	HALTELASCHE	1	1
5755.03	SPANNSTANGE → 204:6.008.785,6.200.001 und alle 204B, BD, C, U4	1	1
5755.04	EINSTELLASCHE (ausser Dieselmotor 1 Spannstange 5755.03, 1 Facherscheibe 6955.28; 1 Sechskantmutter, 6932.06, 1 Sechskantschraube 6901.66 → 204:6.008.784 montieren)	1	1
5755.05	EINSTELLASCHE] Dieselmotor [.....	1	1
5755.06	GEWINDEPLATTE] Dieselmotor [.....	1	1
SPANNUNGSREGLER :				
5761.19	20-22 Ampere, mit Elementen (Ducellier)..] → 204C:6.415.527,6.478.833 alle Benzinmotoren → Salon 1970 und alle [.....	1	1
5761.20	20-22 Ampere, mit Elementen (Paris-Rhône)] Dieselmotoren mit Lichtmaschine [.....	1	1
5761.23	30 Ampere, für Alternator → 204C:6.415.528,6.478.834, alle XL4D und alle Fahrzeuge für Kalte Länder → Salon 1970	1	1
5761.24	30 Ampere, für Alternator (Benzinmotor) → Salon 1970	1	1
5761.28	für Alternator Paris-Rhône (Dieselmotor) (ausser XL4D)	1	1
KABELSTRANG (für XL4D siehe Seite 65D : Hauptkabelstränge) :				
5763.15	mit 4 Kabeln → 204C:6.415.527,6.478.833 alle Benzinmotoren → Salon 1970 und alle Dieselmotoren mit Lichtmaschine	1	1
5763.17	Alternator-Spannungsregler → 204C:6.415.528,6.478.834	1	1
5763.18	Alternator-Spannungsregler mit 2 Kabeln → Salon 1970	1	1

↳ 204 C : 6.415.528, 6.478.834 und alle Fahrzeuge für Kalte Länder ↳ Salon 1970

5702.08	DREHSTROMLICHTMASCHINE, ohne Keilriemenscheibe, ohne Flügelscheibe	1
5720.23	STATOR	1
5721.34	ROTOR	1
5722.03	DIODENTRÄGER negativ	1
5722.06	Satz TEILE für Diodenträger negativ	1
5722.07	Satz BEFESTIGUNGSTEILE für Diodenträger	1
5722.11	DIODENTRÄGER, positiv	1
5722.12	Satz TEILE für Diodenträger, positiv	1
5723.04	Satz DIODEN, positiv	1
5723.05	Satz DIODEN, negativ	1
5724.16	hinteres KUGELLAGER 10 x 30 x 9	1
5724.27	hinteres LAGER, kpl.	1
5724.28	GUMMIKAPPE für hinteres Lager	1
5725.17	vorderes KUGELLAGER	1
5725.18	Satz BEFESTIGUNGSTEILE für vorderes Kugellager	1
5725.26	vorderes LAGER	1
5726.07	LAGER - SCHUTZPLATTE	1
5732.23	KOHLEBÜRSTENHALTER, kpl	1
5732.24	Satz BEFESTIGUNGSTEILE für Kohlebürstenhalter	1
5734.03	Satz ZUSAMMENBAUTEILE	1
5740.29	KEILRIEMENSCHIEBE	1
5741.06	FLÜGELSCHIEBE	1
5746.06	Satz BEFESTIGUNGSTEILE für Keilriemenscheibe	1

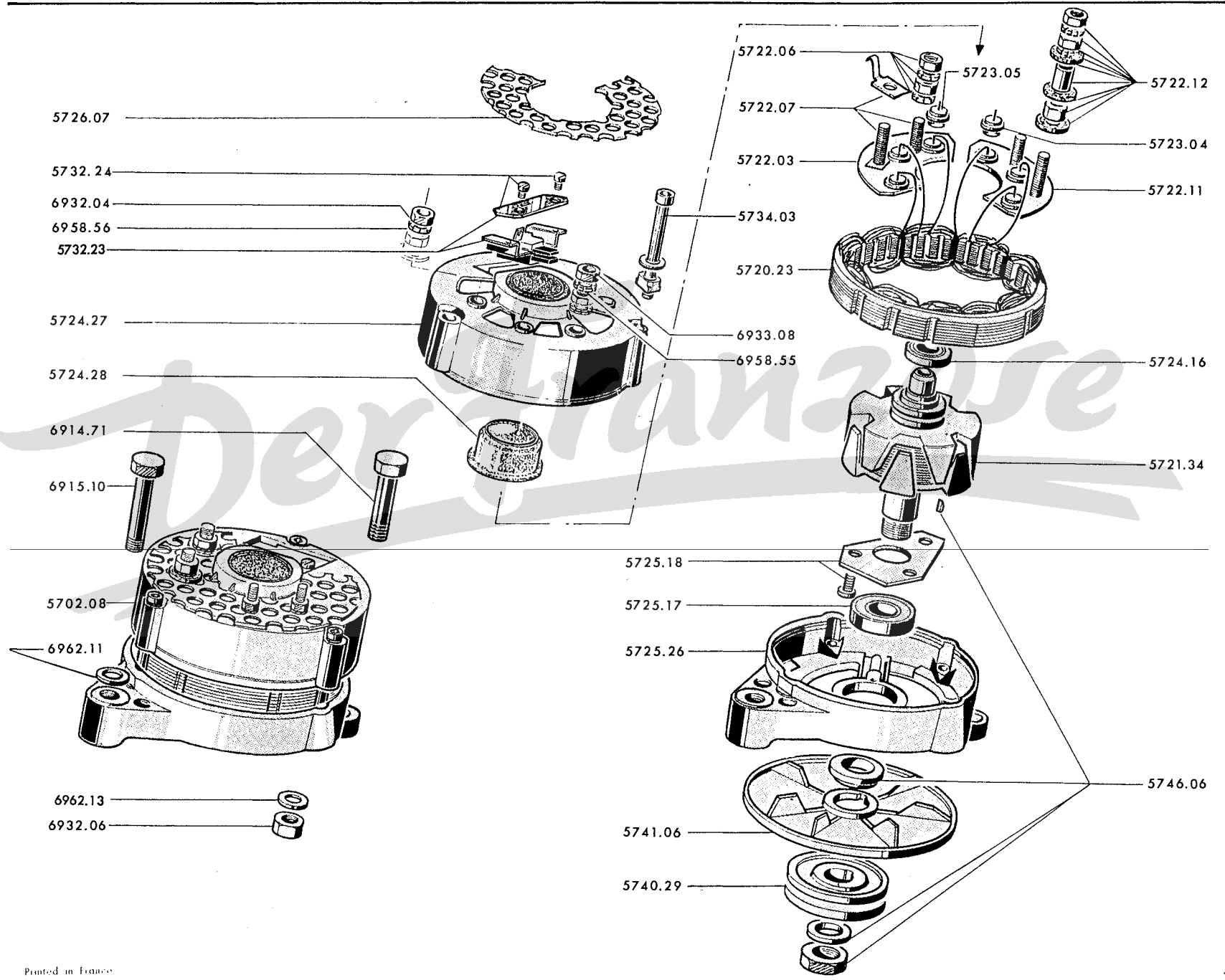

571 - 204

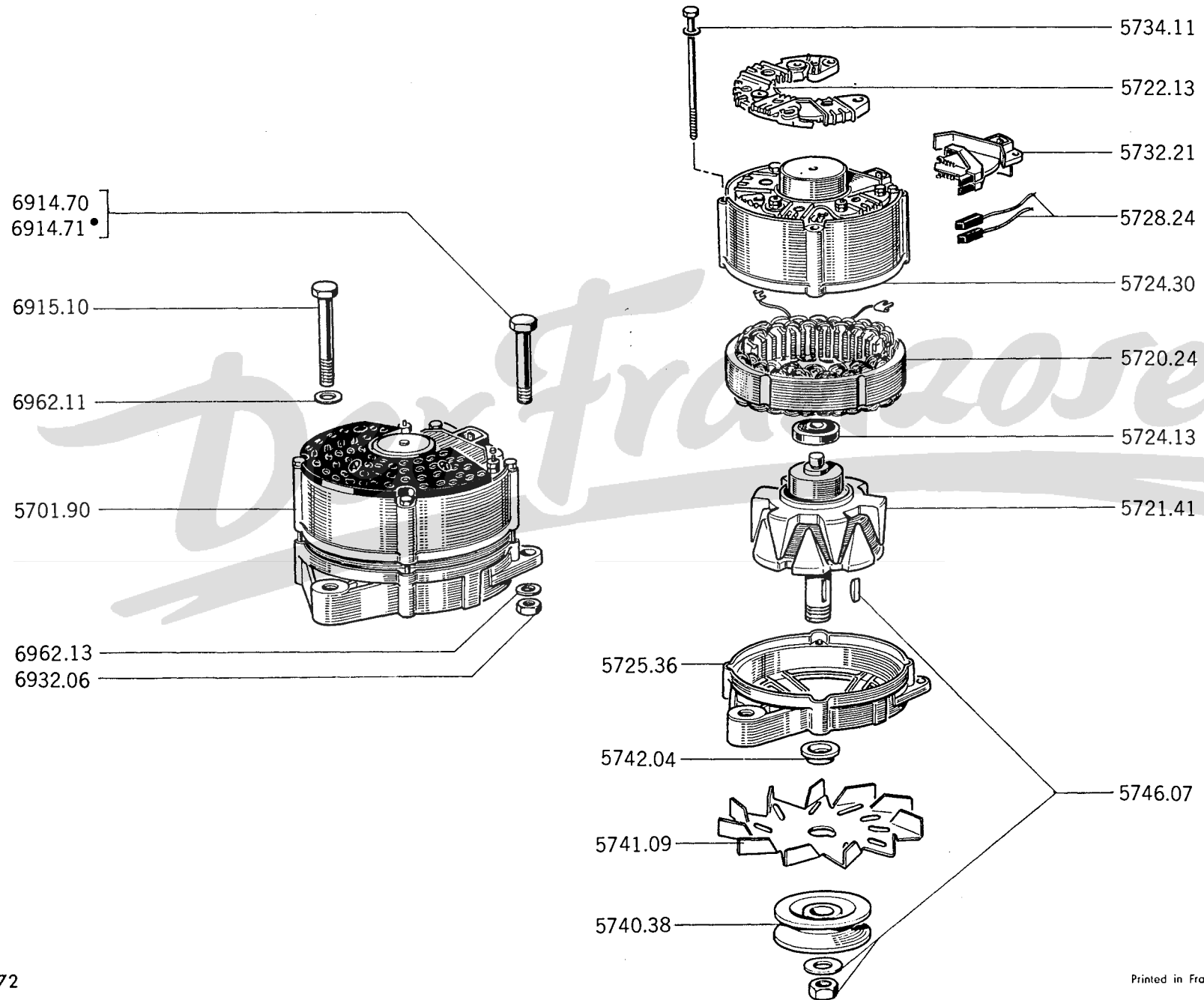

5701.90	ALTERNATOR ohne Keilriemenscheibe, ohne Flügelrad	1
5720.24	STATOR	1
5721.41	ROTOR	1
5722.13	DIODENTRÄGER, kpl.	1
5724.13	KUGELLAGER, hinten	1
5724.30	KOLLEKTORLAGER	1
5725.36	ANTRIEBLAGER	1
5728.24	Satz KOHLEBÜRSTEN (2 Stück)	1
5732.21	KOHLEBÜRSTENHALTER	1
5734.11	Satz ZUSAMMENBAUSCHRAUBEN	1
5740.38	KEILRIEMENSCHLEIBE	1
5741.09	FLÜGELRAD	1
5742.04	DISTANZSCHEIBE zwischen Flügelrad und Kugellager	1
5746.07	Satz Teile für Keilriemenscheibe	1

geheizte Heckscheibe und alle Kalte Länder

5702.12	ALTERNATOR ohne Keilriemenscheibe, ohne Flügelrad	1
5720.28	STATOR	1
5721.49	ROTOR	1
5722.37	DIODENTRÄGER	1
5722.38	KOLLEKTORLAGER	1
5724.24	KUGELLAGER an Kollektorlager	1
5724.44	DECKEL, hinten	1
5725.07	KUGELLAGER an Antrieblager	1
5725.22	Satz ERSATZTEILE zur Befestigung für Kugellager	1
5725.30	ANTRIEBLAGER	1
5732.25	KOHLENBÜRSTENTRÄGER	1
5734.13	Satz ZUSAMMENBAUSTANGEN	1
5746.11	Satz BEFESTIGUNGSTEILE für Keilriemenscheibe	1
5740.34	KEILRIEMENSCHIEBE	1
5741.11	FLÜGELRAD	1

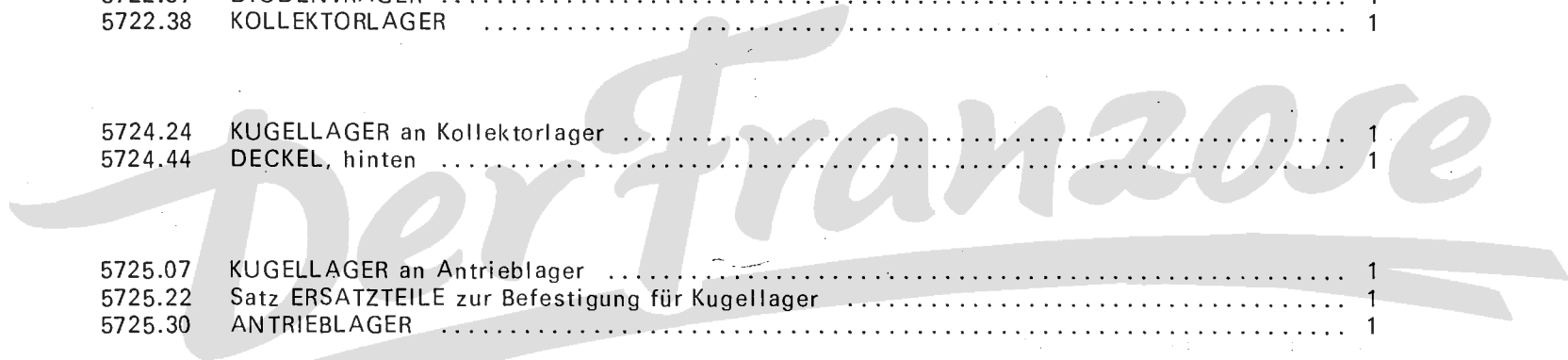

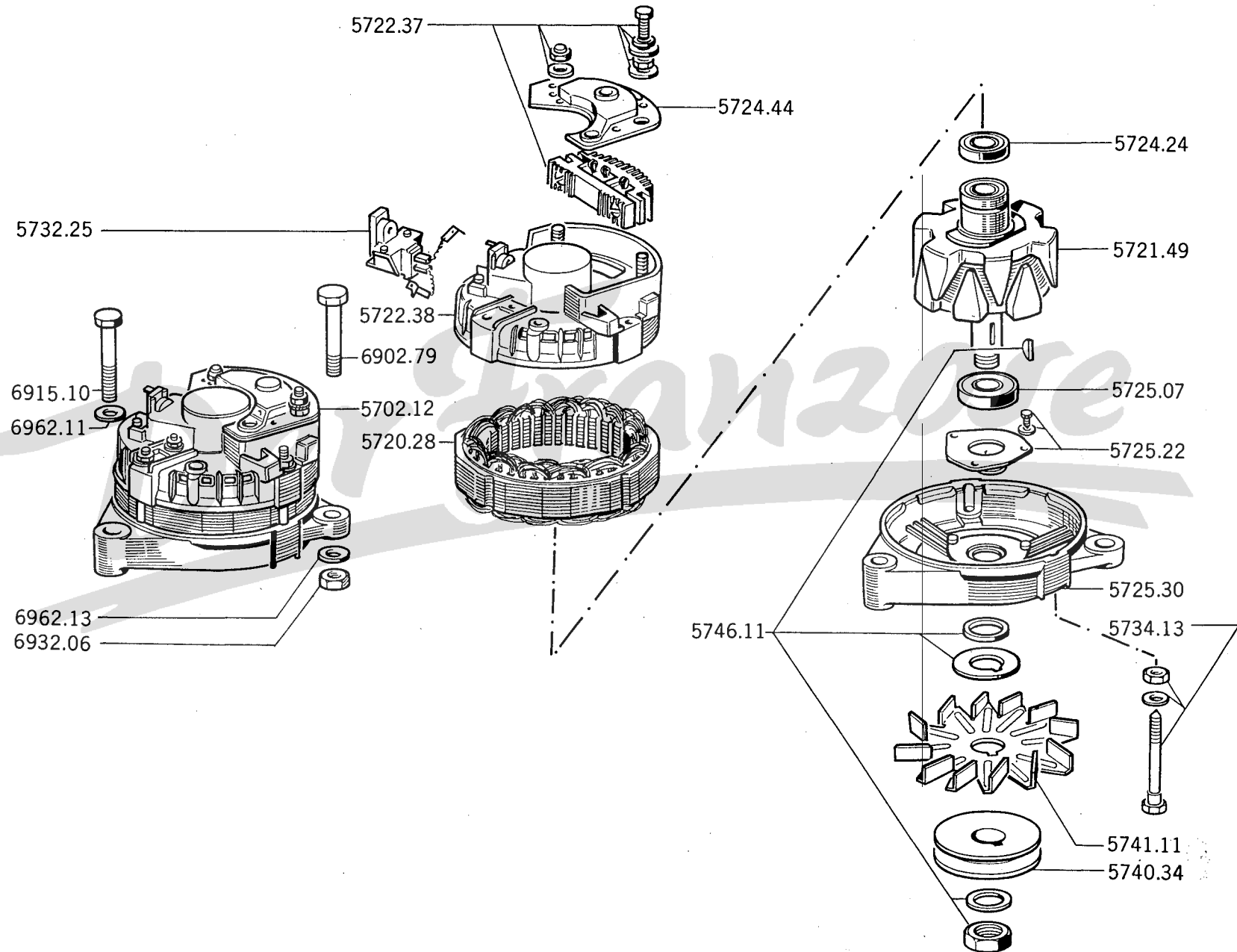

Alle Fahrzeuge mit Benzinmotor (ausser für kalte Länder) → Salon 1970

5701.89	ALTERNATOR, ohne Keilriemenscheibe, ohne Flügerad	1
5720.26	STATOR, Kpl.	1
5721.46	ROTOR, Kpl.	1
5722.25	DIODENTRÄGER	1
5724.24	KUGELLAGER von, 12 x 32 x 10, Kollektorseite	1
5724.34	DECKEL, hinten	1
5724.45	SPRENGRING für Kollektorlager	1
5725.07	KUGELLAGER von 17 x 40 x 12, Antriebsseite	1
5725.22	Satz BEFESTIGUNGSTEILE für Kugellager auf der Antriebsseite	1
5725.30	ANTRIEBSLAGER	1
5732.25	KOHLEBÜRSTENHALTER, Kpl.	1
5732.26	SCHMELZSICHERUNG	1
5733.28	Satz ERSATZTEILE für Anschlusspol	1
5734.08	Satz ZUSAMMENBAUSTANGEN.	1
5746.08	Satz BEFESTIGUNGSTEILE für Keilriemenscheibe	1
5740.34	KEILRIEMENSCHLEIBE	1
5741.11	FLÜGELRAD	1

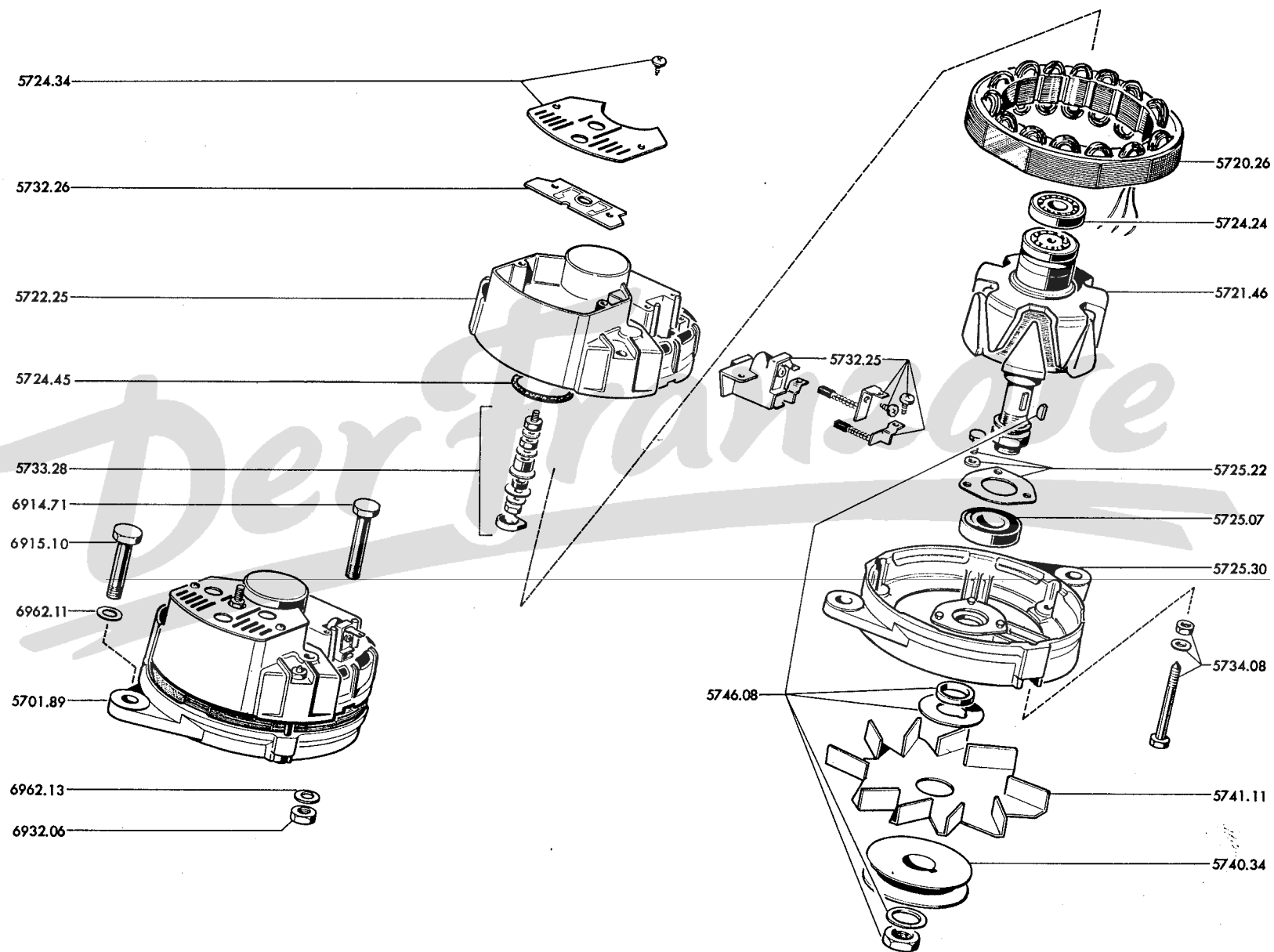

57 M - 204

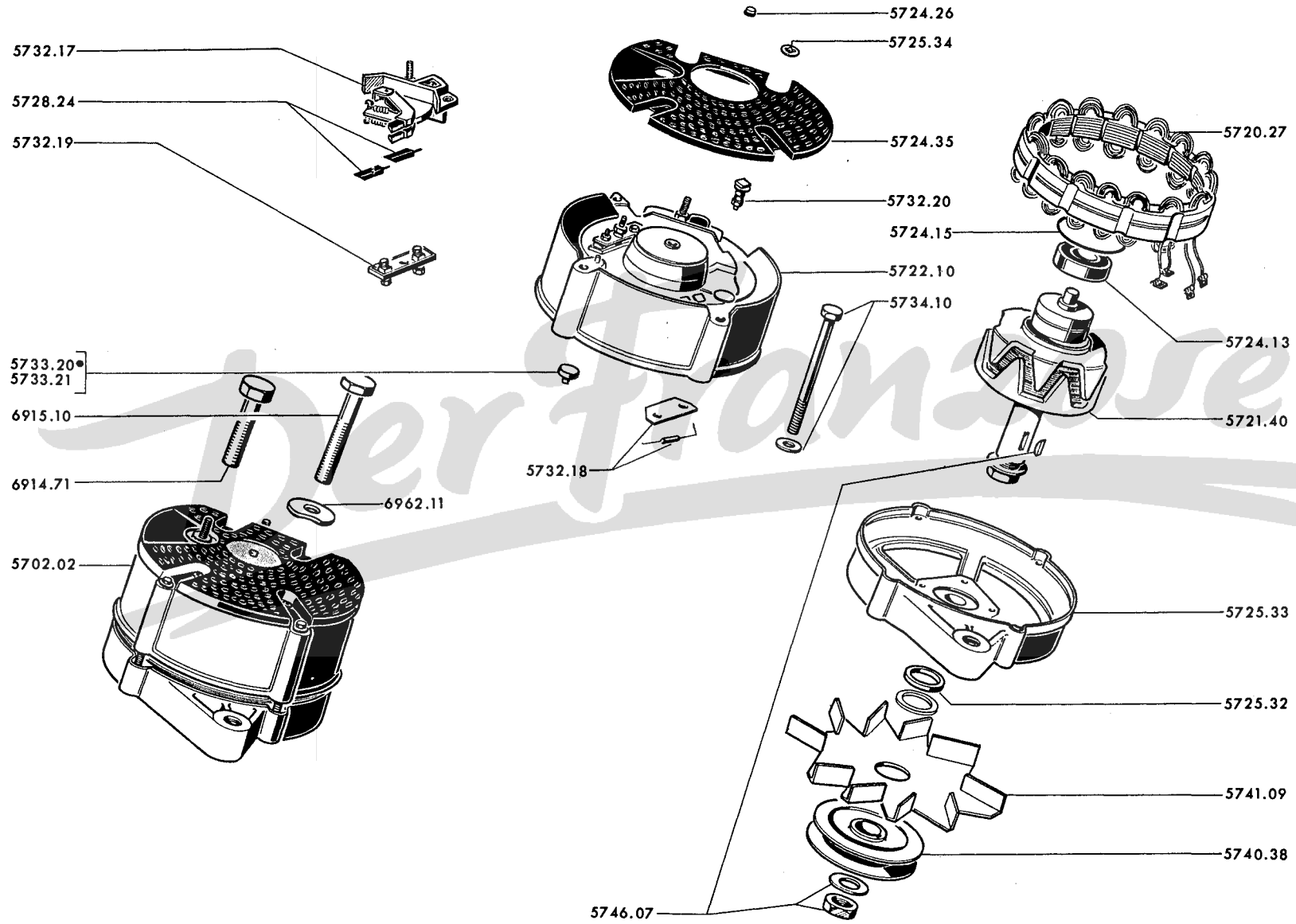

Alle Fahrzeuge mit Benzinmotor (nicht für Kalte Länder) → Salon 1970
--

5702.02	ALTERNATOR ohne Keilriemenscheibe, ohne Flügelrad	1
5720.27	STATOR kpl.	1
5721.40	ROTOR kpl.	1
5722.10	KOLLEKTORLAGER kpl.	1
5724.13	hinteres KUGELLAGER	1
5724.15	KÄTIGDICHRING für Kugellager	1
5724.26	VERSCHLUSS aus Plastik für Kollektorlager	1
5724.35	KAPPE aus Plastik	1
5725.32	DISTANZSTÜCK zwischen Flügelrad und Kugellager	1
5725.33	ANTRIEBLAGER	1
5725.34	Satz BEFESTIGUNGSCHEIBEN für Kappe	1
5728.24	SATZ Kohlebürsten	1
5732.17	TRÄGER für Kohlebürsten	1
5732.18	KONDENSATOR	1
5732.19	TRÄGER für Schmelzsicherungen	1
5732.20	SCHMELZSICHERUNG	1
5733.20	RELAISPOL Ø 5 mm, für Dioden an Stator	1
5733.21	POL positiv Ø 6 mm.	1
5734.10	Satz ZUSAMMENBAUSCHRAUBEN (4 Stück)	1
5740.38	KEILRIEMENSCHLEIBE	1
5741.09	FLÜGELRAD aus Blech	1
5746.07	Satz BEFESTIGUNGSTEILE für Keilriemenscheibe	1

XLD	A	→ 204BD:7.904.759 → 204BD:7.955.000	A
XL4D	B	→ 204BD:7.955.001;U4D:7.880.001	B

5701.86	ALTERNATOR Kpl.	1	
5702.10	ALTERNATOR, nackt		1
5720.25	STATOR Kpl.	1	
5720.20	STATOR Kpl.		1
5721.38	ROTOR Kpl.	1	
5721.50	ROTOR Kpl.		1
	Satz BEFESTIGUNGSTEILE für Diodenträger :		
5722.06	negativ	1	1
5722.05	positiv Ø 6 mm.		1
5722.19	positiv Ø 5 mm.	1	
5722.17	Ø 5 mm.	1	
5722.07	Ø 5 mm., 6 mm.		1
5722.15	ISOLIERUNGSDIODENTRÄGER Kpl.	1	
5722.16	SATZ Isolierungsdiodenträger	1	
	DIODENTRÄGER :		
5722.18	positiv	1	
5723.03	negativ	1	
5722.02	positiv		1
5722.03	negativ		1
5723.04	Satz DIODEN positiv	1	1
5723.05	Satz DIODEN negativ	1	1
5724.16	hinteres KUGELLAGER 10x30x9	1	1
5724.27	hinteres LAGER Kpl.	1	1
5725.17	vorderes KUGELLAGER	1	1
5725.18	Satz BEFESTIGUNGSTEILE für vorderes Kugellager	1	1
5725.26	vorderes LAGER	1	
5725.46	vorderes LAGER		1
5726.08	SCHUTZGITTER	1	
5726.07	SCHUTZGITTER		1
5732.23	KOHLEBÜRSTENHALTER Kpl.	1	1
5732.24	Satz BEFESTIGUNGSTEILE für Kohlebürsten	1	1
5734.03	Satz ZUSAMMENBAUTEILE für Alternator	1	1
5740.29	KEILRIEMENSCHLEIBE	1	1
5741.06	FLÜGELSCHLEIBE	1	1
5746.06	Satz BEFESTIGUNGSTEILE für Keilriemenscheibe	1	1

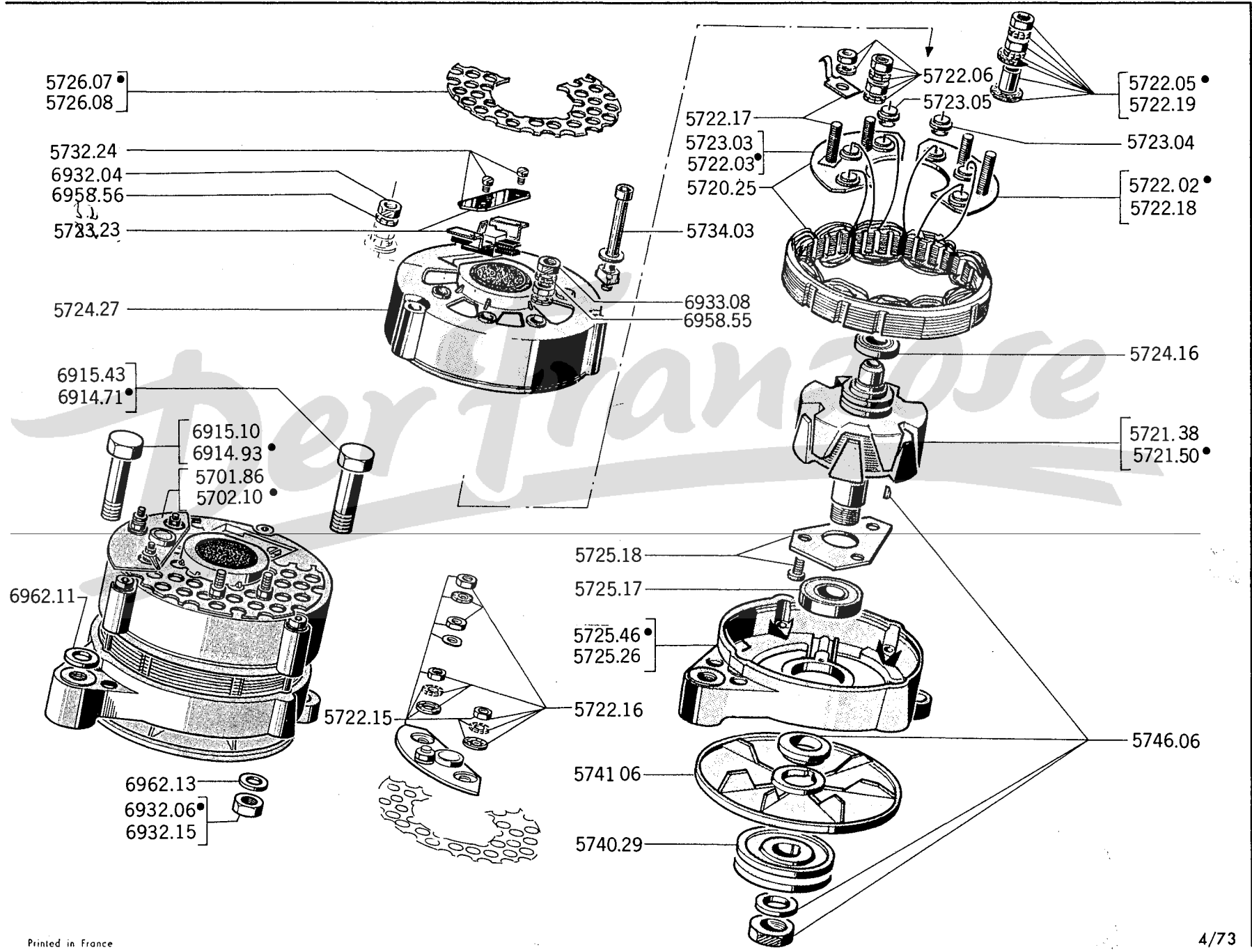

58 A - 204

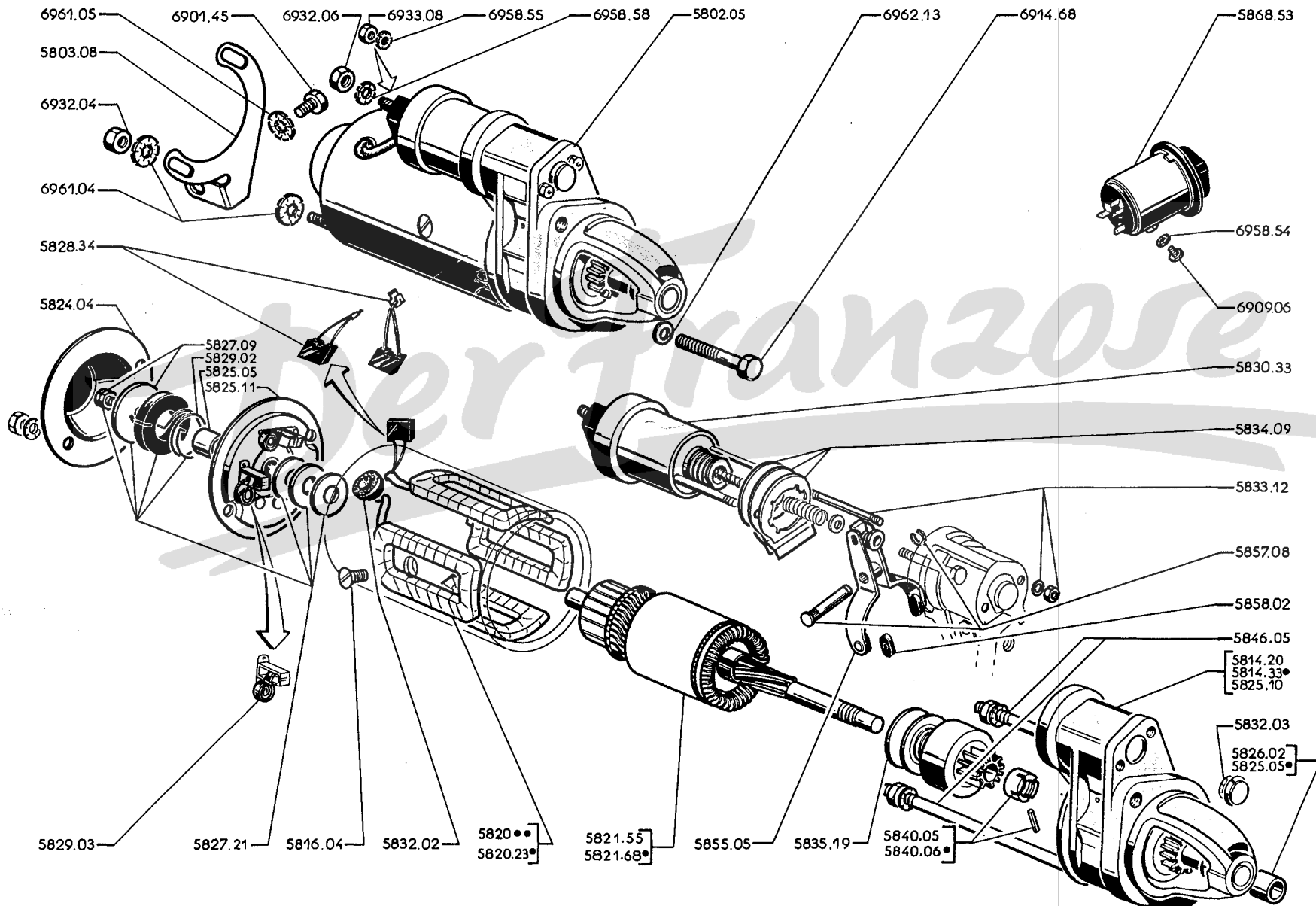

5802.05	ANLASSER Ø 85, mit Einrückmagnetschalter	1
5803.08	HALTEBLECH	1
5814.20	ANTRIEBSLAGER für Anlasser 6155 C/D/E	1
5814.33	ANTRIEBSLAGER für Anlasser 6155 G/H/J/K	1
5816.04	SENKSCHRAUBE für Masse	4
	FELDWICKLUNG :	
5820.15	aus Kupfer (6155 B/C/D/E)	1
5820.23	aus Aluminium (6155 H/K)	1
5820.29	aus Kupfer (6155 G/J)	1
5821.55	ANKER für Anlasser 6155 B	1
5821.68	ANKER für Anlasser 6155 C/E	1
5824.04	KOLLEKTORLAGERKAPPE	1
5825.05	LAGERBÜCHSE 12 x 15 x 15 mm	2
5825.10	ANTRIEBSLAGER für Anlasser 6155 B	1
5825.11	KOLLEKTORLAGER	1
5826.02	LAGERBÜCHSE 10 x 13 x 12 mm., zum Antriebslager, für Anlasser 6155 B	1
5827.09	Satz ERSATZTEILE für Bremsplatte des Ankers	1
5827.21	Satz BREMSTEILE für Anker	1
5828.34	Satz KOHLEBÜRSTEN für Anker aus Aluminium	1
5829.02	BREMSSCHUHFEDER	1
5829.03	SPIRALFEDER für Kohlebürste	2
5830.33	EINRÜCKMAGNETSCHALTER	1
5832.02	KABELDURCHFÜHRUNG	1
5832.03	STOPFEN	1
5833.12	Satz ZUSAMMENBAUTEILE	1
5834.09	Satz ERSATZTEILE für Dichtung des Einrückmagnetes	1
5835.19	ROLLENFREILAUF mit Ritzel	1
5840.05	Satz ERSATZTEILE zum Anschlag, für Anlasser 6155 B	1
5840.06	Satz ERSATZTEILE zum Anschlag, für Anlasser 6155 C/E	1
5846.05	Satz ERSATZTEILE zum Zusammenbau des Anlassers 6155 B/C/E	1
5855.05	EINRÜCKGABEL mit 2 Gleitschuhen	1
5857.08	Satz ERSATZTEILE für Einrückgabel	1
5858.02	GLEITSCHUH grün	2
5868.53	ZÜND - ANLASSCHALTER → Salon 1969	1

		A — D8E 50 und D8E 97	A
		B — D8E 113 , D8E 119	B
5802.05	ANLASSER, Ø 85, mit Einrückmagnetschalter		1 1
5803.08	HALTEBLECH		1
5814.01	ANTRIEBSLAGER mit Lagerbüchse		1
5814.38	ANTRIEBSLAGER mit Lagerbüchse		1
5815.01	SCHLIESSBAND Kpl. (ausser D8E 119)		1 1
Satz ISOLIERTEILE :			
5819.01			1
5819.07	D8E 113		1
5819.08	D8E 119		1
5716.02	SENKSCHRAUBE		4 4
Satz FELDWICKLUNGEN :			
5820.14			1
5820.39	D8E 113		1
5820.40	D8E 119		1
***	5821.77 ANKER (ausser D8E 119)		1 1
	5824.03 KOLLEKTORLAGERKAPPE		1 1
	5825.16 KOLLEKTORLAGER Kpl.		1
	5825.05 LAGERBÜCHSE		2 2
	5825.39 KOLLEKTORLAGER		1
	5827.11 ANSCHLAGRING		1 1
	5827.25 ANSCHLAGSCHEIBE aus Stahl für Anker		1
	5828.09 KOHLEBÜRSTE isoliert		1
	5828.30 Satz KOHLEBÜRSTEN (2 Stück)		1
	5828.42 Satz KOHLEBÜRSTEN (2 Stück)		1
	5829.01 DRUCKFEDER für Kohlebürste		2
	5829.07 DRUCKFEDER für Kohlebürste		2
	5830.16 EINRÜCKMAGNETSCHALTER		1
	5830.17 DECKEL		1
	5830.53 EINRÜCKMAGNETSCHALTER		1
	5830.54 DECKEL		1
	5830.55 DICHTUNG für Kappe		1
	5833.01 Satz BEFESTIGUNGSTEILE für Kappe		1
	5833.02 Satz BEFESTIGUNGSTEILE für Einrückmagnetschalter		1 1
	5835.34 ROLLENFREILAUF mit Ritzel (D8E 50)		1
	5835.18 ROLLENFREILAUF mit Ritzel ausser D8E 50		1 1
	5840.02 ANSCHLAGRING D8E 50		1
	5840.07 Satz ERSATZTEILE zum Anschlag, für Rollenfreilauf ausser D8E 50		1 1
	5846.02 ZUSAMMENBAUSTANGE Kpl.		2
	5846.12 ZUSAMMENBAUSTANGE Kpl., D8E 113		2
	5846.22 Satz ZUSAMMENBAUSTANGEN D8E 119		1
	5855.06 EINRÜCKGABEL mit 2 Gleitschuhen		1 1
	5857.07 LAGERBOLZEN mit Zwinge		1 1
	5858.05 Satz GLEITSCHUHEN		1 1
	5868.53 ZÜND-ANLASSCHALTER → Salon 1969		1
	5827.08 Satz ERSATZTEILE zur Ankerbremsen		1 1
	*** 5821.87 ANKER (D8E 119)		1

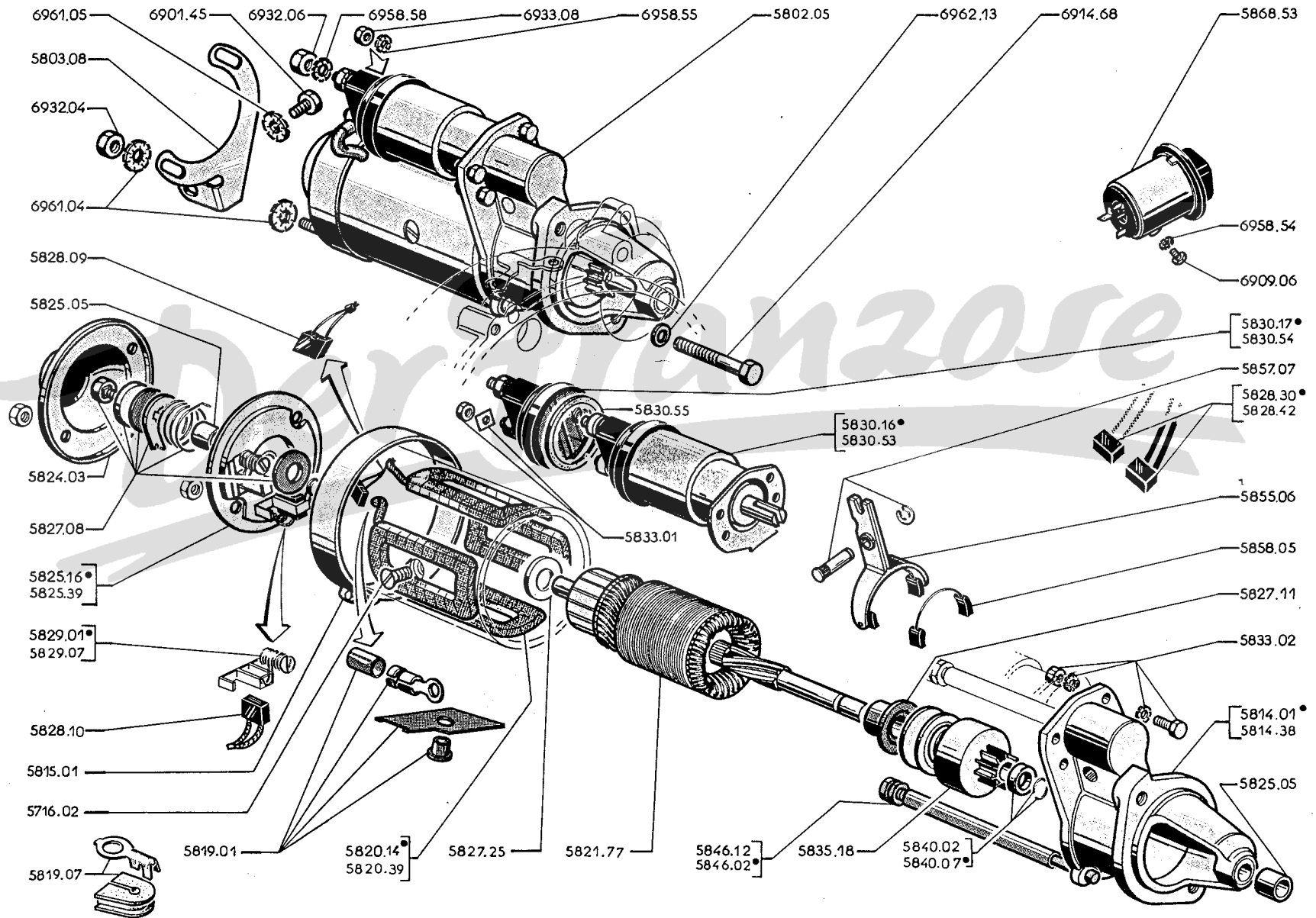

58 E - 204

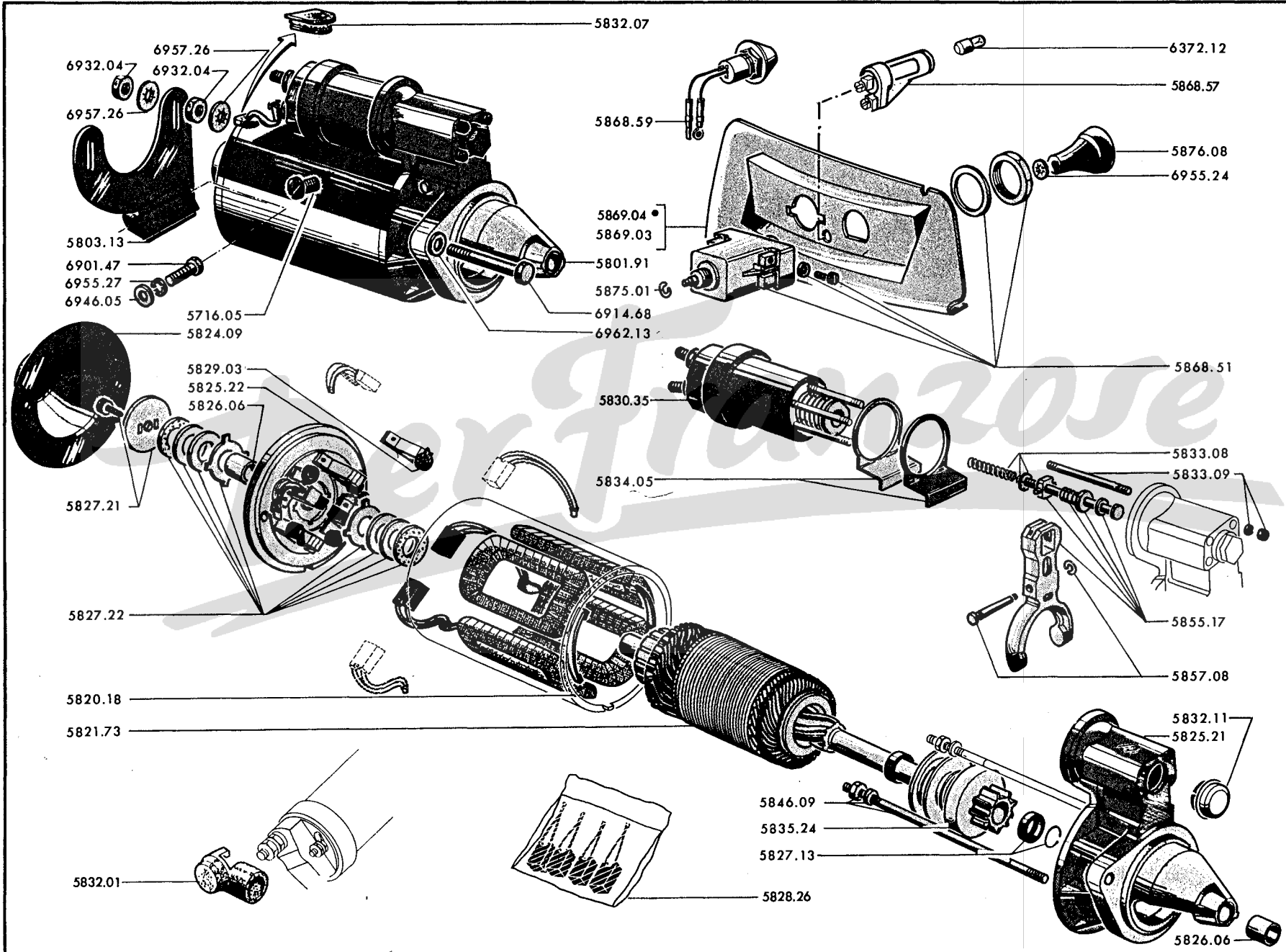

12/72

Printed in France

5801.91	ANLASSER Ø 101	1
5803.13	HALTEBLECH	1
5716.05	SENKSCHRAUBE	4
5820.18	Satz FELDWICKLUNGEN	1
5821.73	ANKER für Anlasser 6178 A	1
5824.09	KOLLEKTORLAGERKAPPE	1
5825.21	ANTRIEBSLAGER für Anlasser 6178 A	1
5825.22	KOLLEKTORLAGER kpl.	1
5826.06	LAGERBÜCHSE 14 x 17 x 15,5 mm., für Antriebs- und Kollektorlager für Anlasser 6178 A	2
5827.13	Satz ANLAUFTEILE zum Antriebslager für Anlasser 6178 A	1
5827.22	Satz BREMSTEILE für Anker	1
5828.26	Satz KOHLEBÜRSTEN	1
5829.03	BÜRSTENFEDERN	2
5830.35	EINRÜCKMAGNETSCHALTER	1
5832.01	GUMMISCHUTZKAPPE	1
5832.11	ABDECKPLATTE für Einrückmagnetschalter	1
5832.07	KABELDURCHFÜHRUNG	1
5833.08	Satz ERSATZTEILE zur Einstellung des Einrückmagnetschalters	1
5833.09	Satz ERSATZTEILE zum Zusammenbau des Einrückmagnetschalters	1
5834.05	Satz DICHTTEILE für Einrückmagnetschalter	1
5835.24	ROLLENFREILAUF mit Ritzel	1
5846.09	Satz ERSATZTEILE zur Zusammenbaustange für Anlasser 6178 A	1
5855.17	Satz ERSATZTEILE für Gabel	1
5857.08	Satz ERSATZTEILE für Gabelbolzen	1
5868.51	GLÜHANLASSCHALTER	1
5868.57	LADEKONTROLLAMPE, zweipolig → 7.904.731 → 7.934.049	1
5868.59	LADEKONTROLLAMPE zweipolig → 7.934.050	1
5875.01	SICHERUNGSRING für Glühanlassschalter	1
5876.08	KNOPF schwarz, für Glühanlassschalter	1
	LAGERBOCK für Glühanlassschalter und Glühüberwacher:	
5869.03	→ 6.632.000, 7.904.730	1
5869.04	→ 7.904.731 → 7.934.049	1
6372.12	GLÜHLAMPE, BA9S, 12 V - 14 W	1

5801.91	ANLASSER Ø 101	1
5803.13	HALTEBLECH	1
5716.07	SENKSCHRAUBE	4
5814.29	ANTRIEBLAGER	1
5814.30	DICHTUNG aus Gummi zwischen Zylinderkopf und Antrieblager	1
5819.01	Satz ISOLIERUNGSTEILE	1
5820.27	Satz FELDWICKLUNGEN	1
5821.80	ANKER	1
5825.05	LAGERBÜCHSE für Antrieblager	1
5825.27	KOLLEKTORLAGER	1
5825.28	ZWISCHENLAGER	1
5825.29	LAGERBÜCHSE für Zwischenlager	1
5827.25	Satz BREMSSCHEIBEN für Anker	1
5827.29	Satz SCHEIBEN für Ankersbefestigung für Anker	1
5828.35	Satz KOHLEBÜRSTEN (4 Stück)	1
5829.01	BURSTENTRÄGERFEDER	4
5830.40	EINRÜCKMAGNETSCHALTER	1
5833.14	Satz BEFESTIGUNGSSCHRAUBE für Einrückmagnetschalter	1
5834.07	DICHTUNG aus Gummi zwischen Antrieblager und Einrückmagnetschalter	1
5835.30	ROLLENFREILAUF mit Ritzel	1
5840.07	Satz ERSATZTEILE zum Anschlag für Rollenfreilauf	1
5846.14	ZUSAMMENSTANGE	2
5855.19	GABEL	1
5857.13	GABELBOLZEN	1
5858.08	GABEL mit Gleitschuhen	1
5868.51	GLÜHANLASSERSCHALTER	1
5868.57	LADEKONTROLLAMPE zweipolig ↳ 7.904.731 ↳ 7.934.049	1
5868.59	LADEKONTROLLAMPE zweipolig ↳ 7.934.050	1
5875.01	SICHERUNGSRING für Glühanlasser	1
5876.08	KNOPF schwarz, für Glühanlassschalter	1
	LAGERBOCK für Glühanlassschalter und Glühüberwacher:	
5869.03	↳ 6.632.000, 7.904.730	1
5869.04	↳ 7.904.731 ↳ 7.934.049	1
6372.12	GLÜHLAMPE BA9S, 12 V - 4 W	1

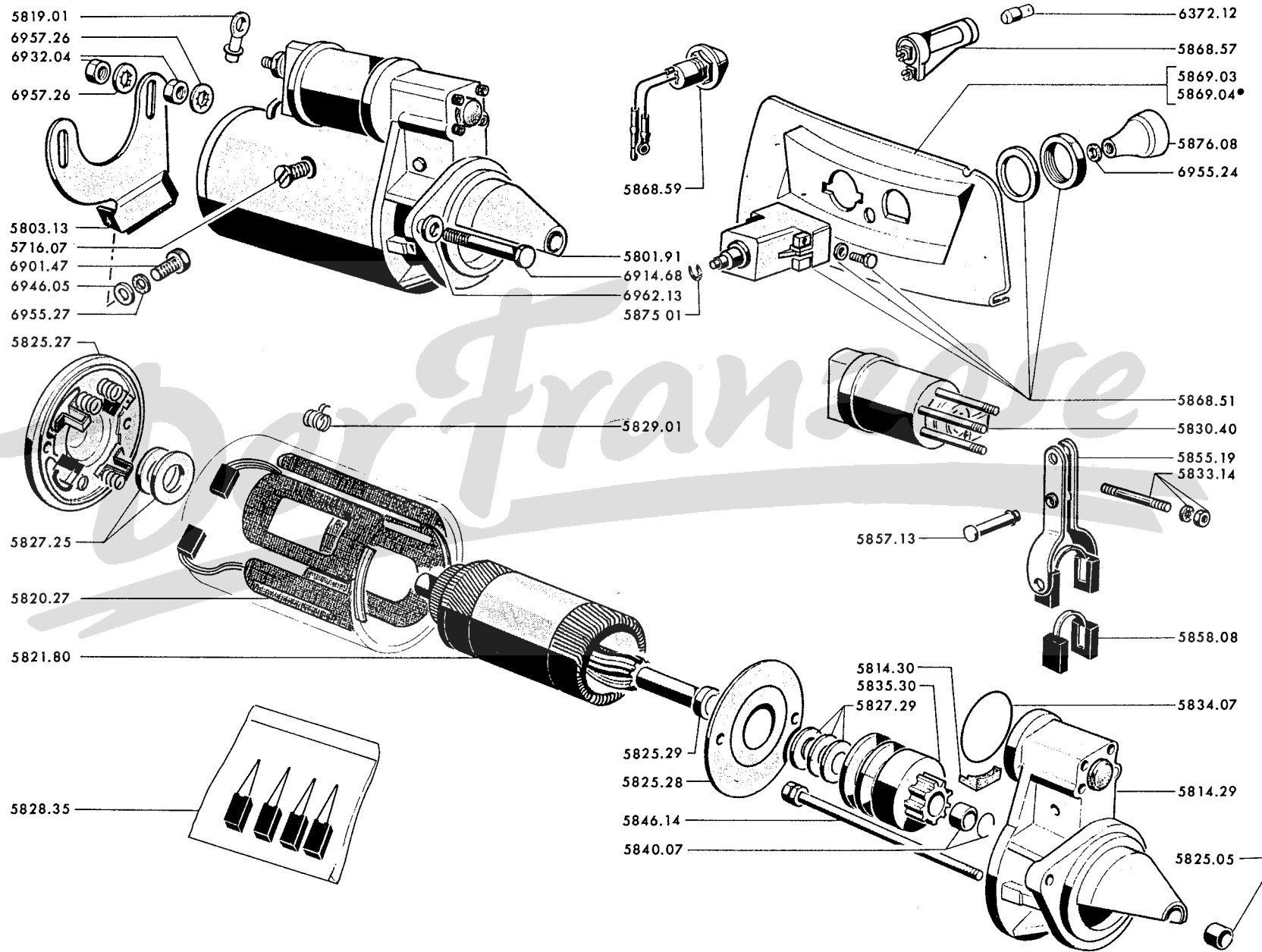

59 A - 204

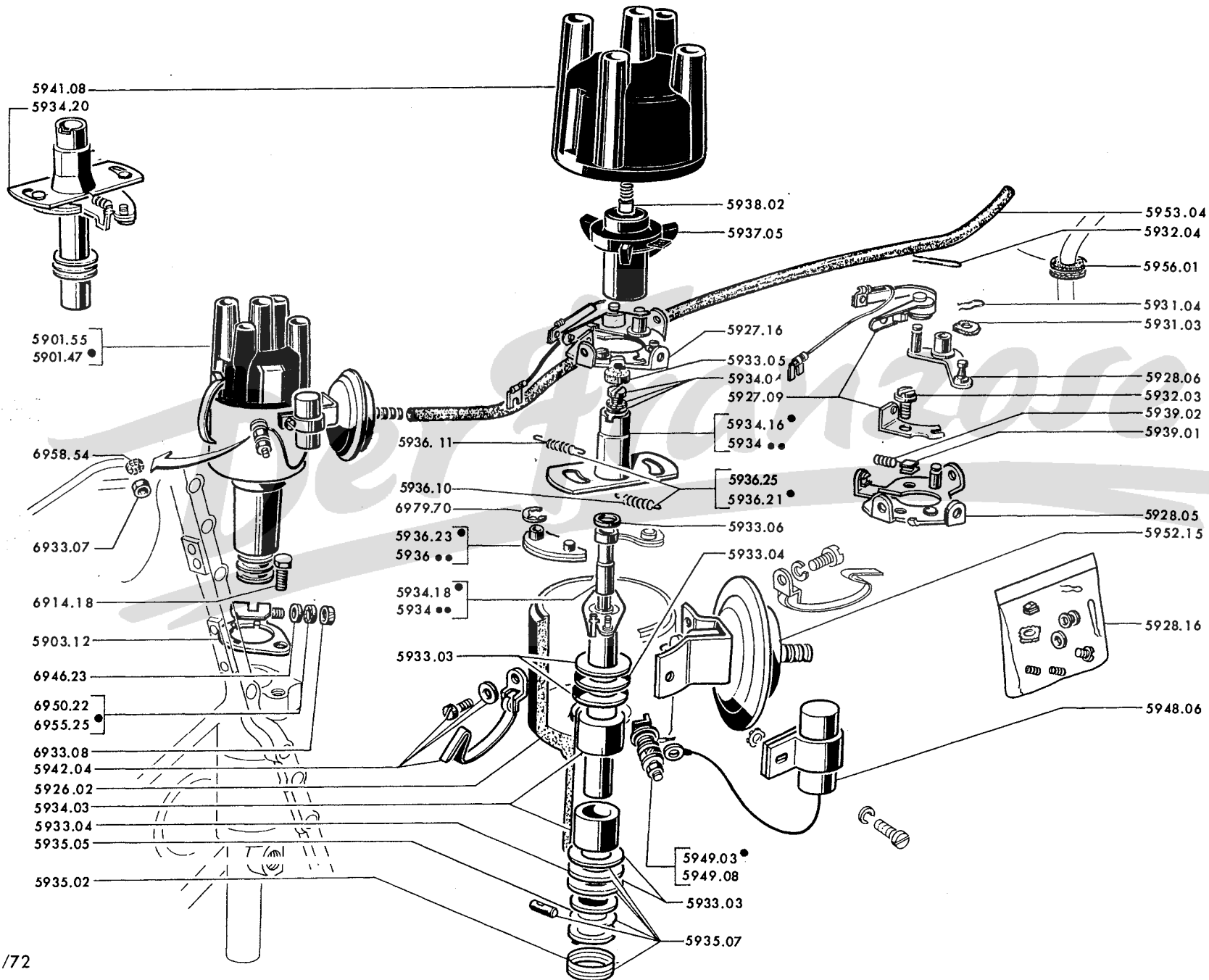

A	B	C
A - → 204:6.069.609, 8.640.660; B:6.632.000, 6.745.316; C:6.414.818, 6.474.901; U4:6.501.867	A	
B - → 204:6.069.610, 8.640.661; B:6.745.317; C:6.414.819, 6.474.902; U4:6.501.868 → Salon 1969	B	
C - → Salon 1969 → 204:6.078.947, 8.813.903; B:6.632.000, 7.515.841; U4:6.504.747 und alle 204 C		C
ZÜNDVERTEILER :		
5901.47 mit Unterdruckversteller M 59 (Verdichtungsverhältnis 7,6) (→ 204:6.292.501)	1	1
5901.55 mit Unterdruckversteller M 43 (Verdichtungsverhältnis 8,8 (⊕) und Schweden → Salon 1970 und alle anderen Länder (Kabel zur Zündspule anpassen)	1	1 1
5903.12 LAGER für Zündverteiler	1	1 1
5926.02 GEHÄUSE	1	1
5927.09 Satz UNTERBRECHERHEBEL mit Kontakt	1	1 1
5927.16 UNTERBRECHER	1	1 1
5928.05 UNTERBRECHERPLATTE	1	1 1
5928.06 VERSTELLHEBEL	1	1 1
5928.16 Satz ERSATZTEILE zur Montage des Unterbrechers	1	1
5931.03 NACHSTELLEXENTER	1	1 1
5931.04 NADEL für Unterdruckversteller	1	1 1
5932.03 ZYLINDERSCHRAUBE für Kontaktträger	1	1 1
5932.04 DRAHTSICHERUNG	1	1 1
5933.03 ANLAUFSCHEIBE	4	4
5933.04 SCHEIBE « textolite »	2	2
5933.05 FILZRING für Nockenwelle	1	1 1
5933.06 UNTERLEGSCHLEIBE	1	1
5934.01 NOCKENWELLE für Zündverteiler 4133 A	1	
5934.02 ANTRIEBSWELLE für Zündverteiler 4133 A	1	
5934.08 NOCKENWELLE für Zündverteiler 4133 B	1	
5934.09 ANTRIEBSWELLE für Zündverteiler 4133 B	1	
5934.14 ANTRIEBSWELLE für Zündverteiler 4133 C	1	
5934.16 NOCKENWELLE für Zündverteiler 4133 C	1	
5934.18 ANTRIEBSWELLE für Zündverteiler 4133 D	1	1
5934.20 ANTRIEBSWELLE kpl.	1	1
5934.03 LAGERBÜCHSE Graphit	2	2
5934.04 Satz BEFESTIGUNGSTEILE für Nockenwelle	1	1
5935.02 MITNEHMERFEDER	1	1
5935.05 MITNEHMER	1	1
5935.07 Satz MITNEHMERTEILE	1	1
5936.10 FLIEHGEWICHTSFEDER (10 Spirale) für Zündverteiler 4133 A/B	1	
5936.11 FLIEHGEWICHTSFEDER (4 Spirale) für Zündverteiler 4133 A/B	1	
5936.18 FLIEHGEWICHT für Zündverteiler 4133 A/B	2	
5936.19 FLIEHGEWICHT für Zündverteiler 4133 C	2	
5936.23 FLIEHGEWICHT für Zündverteiler 4133 D	2	2
5936.21 Satz FLIEHGEWICHTSFEDERN für Zündverteiler 4133 C/D	1	1
5936.25 Satz FLIEHGEWICHTSFEDERN	1	1
5937.05 VERTEILERLÄUFER	1	1 1
5938.02 SCHLEIFKOHLE	1	1 1
5939.01 DRÜCKER	1	1 1
5939.02 DRUCKFEDER	1	1 1
5941.08 VERTEILERKOPF	1	1 1
5942.04 Satz BEFESTIGUNGSTEILE	1	1 1
5948.06 KONDENSATOR	1	1 1
5949.03 POL, kpl., Unterbrecher	1	
5949.08 Satz ERSATZTEILE zum Pol, für Zündverteiler 4133 B	1	
5952.15 UNTERDRUCKVERSTELLER	1	1 1
5953.04 GUMMISCHLAUCH 3,5 x 8 x 1000 mm. (nach Länge abschneiden)	1	1 1
5956.01 GUMMITÜLLE (→ 204:6.062.631, 6.224.982; B:6.631.063)	1	1

A - → 204:6.078.948, 8.813.904; B:7.515.842; U4:6.504.748 und alle « Europe-Ralenti » A
 B - → Salon 1970 (D) Schweden Kalte Länder und « Europe-Cycle »..... B

5901.54	ZÜNDVERTEILER ohne Unterdruckverteiler M70 Verdichtungsverhältnis 8,8	1	
5901.55	ZÜNDVERTEILER mit Unterdruckverteiler M43	1	
5903.12	LAGER für Zündverteiler	1	1
5927.32	UNTERBRECHER	1	
5927.33	Satz UNTERBRECHERHEBEL mit Kontakt	1	1
5927.41	UNTERBRECHER kpl.	1	1
5928.06	VERSTELLHEBEL	1	
5928.13	Satz ERSATZTEILE zur Montage des Unterbrechers	1	
5928.16	Satz ERSATZTEILE zur Montage des Unterbrechers	1	
5931.04	NADEL für Unterdruckversteller	1	
5932.04	NADEL für Kontakt	1	
5933.05	FILZRING für Nockenwelle	1	1
5934.23	ANTRIEBSWELLE, kpl.	1	
5935.07	Satz MITNEHNERTEILE	1	1
5936.35	Satz VORZÜNDUNGSFEDERN	1	1
5937.05	VERTEILERLÄUFER	1	1
5938.02	SCHLEIFKOHLE	1	1
5941.08	VERTEILERKOPF	1	1
5942.10	Satz BEFESTIGUNGSTEILE	1	1
5948.11	KONDENSATOR	1	1
5952.15	UNTERDRUCKVERSTELLER	1	
5953.04	GUMMISCHLAUCH 3,5 x 8 x 1000 mm. (nach Länge abschneiden)	1	

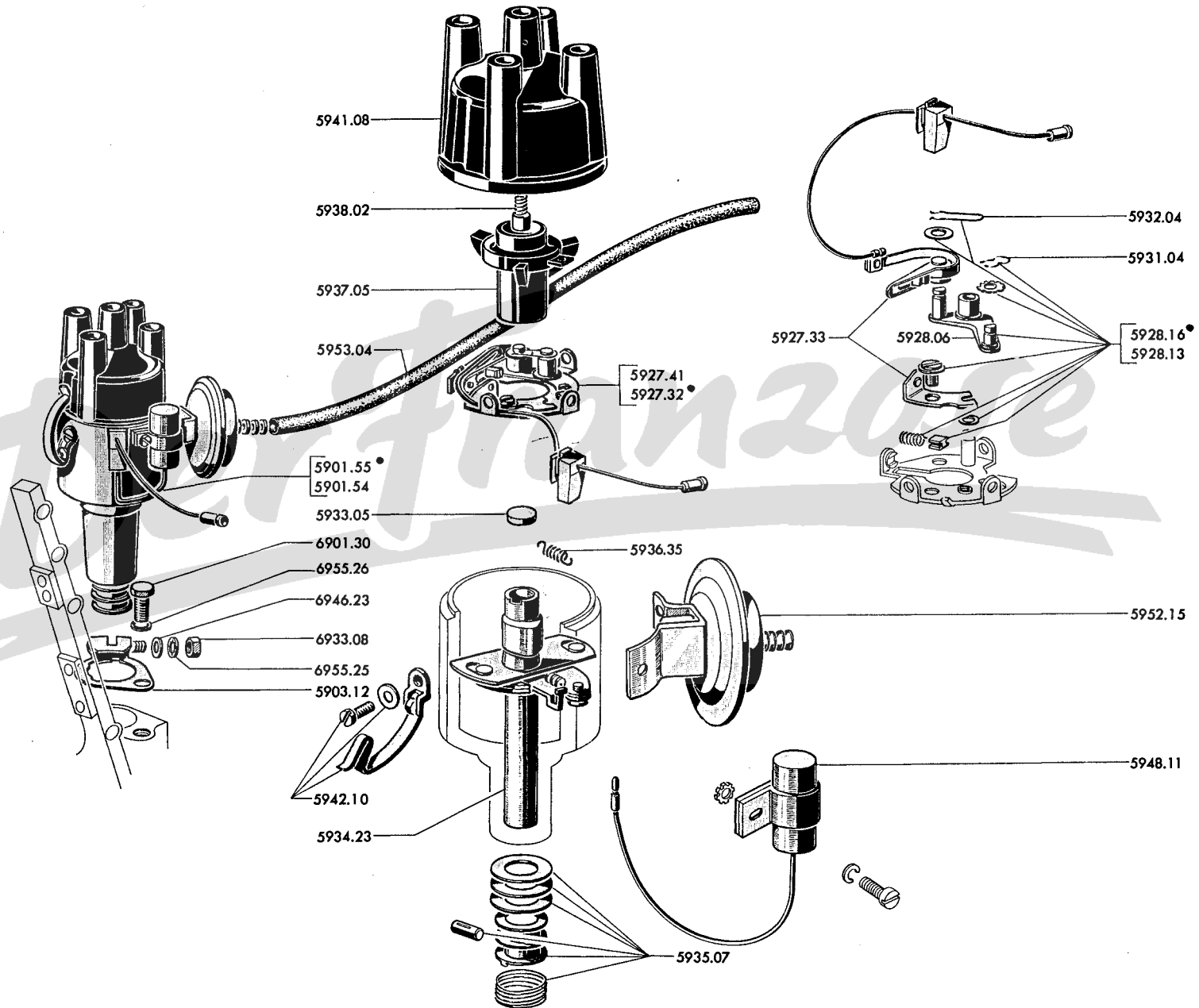

59E - 204

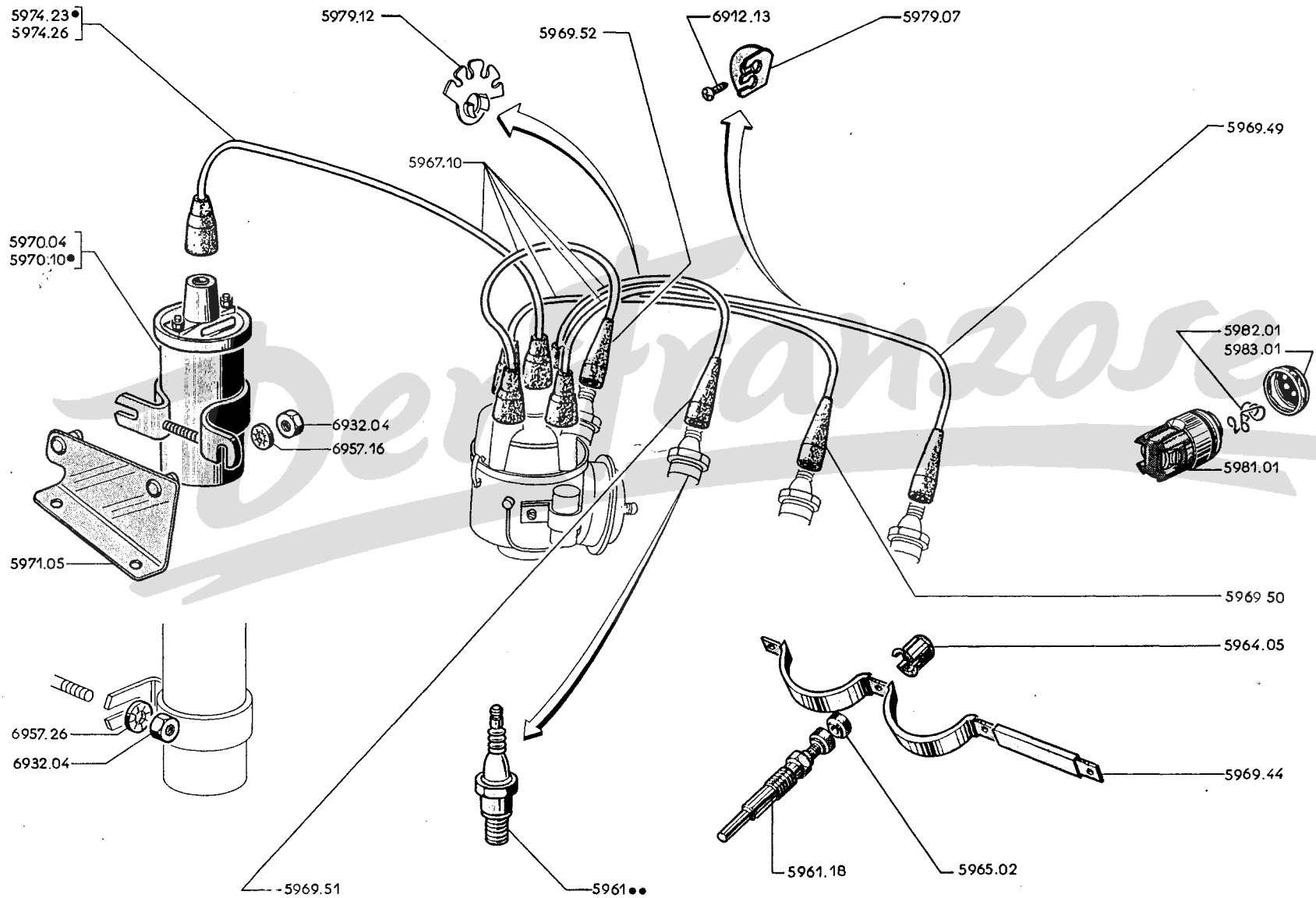

A	-	Benzinmotor	A
B	-	Dieselmotor	B



ZÜNDKERZE :				
5961.15	AC] (Verdichtungverhältnis 8,8) → 204:6.069.609, 8.640.660; B:6.745.516; C:6.414.818, 6.474.901; U4:6.501.867]	4
5961.25	MARCHAL			
5961.29	AC] (Verdichtungverhältnis 8,8) → 204:6.069.610, 8.640.661; B:6.745.517; C:6.414.819, 6.474.902; U4:6.501.868]	4
5961.20	CHAMPION			
5961.26	MARCHAL			
5961.18	ZÜNDKERZE			4
5964.05	GUMMISCHÜTZE für Zündkerze			4
5967.10	ZÜNDKABELSTRANG, entstört			1
5965.02	MUTTER für Zündkerze			4
ZÜNDKABEL entstört, Einbaulänge :				
5974.23	290, zur Zündspule (Electrifil)			1
5969.49	535, zur Zündkerze 1] Gregoire Barilleau]	1
5969.50	445, zur Zündkerze 2			1
5969.51	330, zur Zündkerze 3			1
5969.52	280, zur Zündkerze 4			1
5974.26	290, zur Zündspule			1
5970.04	ZÜNDSPULE (DUCELLIER) 12 V			1
5970.10	ZÜNDSPULE (SEV - MARCHAL) 12 V			1
5971.05	HALTER für Zündspule → Salon 1970			1
LASCHE :				
5969.44	für Zündkerze			1
5979.07	an Luftfilter			1
5979.12	an Halter ←			1
5981.01	GLÜHÜBERWACHER			1
5982.01	SPIRALE für Glühüberwacher			1
5983.01	DECKEL verchromt, für Glühüberwacher			1

6 - ELEKTRISCHE ANLAGE

BORDWERKZEUGE

4/73	61/A	Kombi-Instrument (204, 204B, 204U4)	12/73	64/G	Scheibenwischeranlage (SEV-MARCHAL) (2 Geschwindigkeiten)
2/70	61/B		12/73	64/H	
12/72	61/C	Kombi-Instrument (Folge) (JAEGER)	12/73	64/H1	Scheibenwischeranlage (BOSCH) (2 Geschwindigkeiten)
12/72	61/D		12/73	64/H2	
12/72	61/E	Kombi-Instrument (Folge) (ED)	4/74	64/H3	Wischeranlage für Scheinwerferwischer
12/72	61/F		4/74	64/H4	
12/72	61/G	Kombi-Instrument (Folge) (204C)	4/74	64/I	Wischerarm, Wischerblatt
12/72	61/H		12/72	64/J	
12/72	62/A	Scheinwerfer (Inland)	12/72	64/K	Windschutzscheiben-Waschanlage (Handantrieb)
12/72	62/B		12/72	64/L	
10/69	62/C	Scheinwerfer (Export « Sealed-Beam »)	12/72	64/M	Windschutzscheiben-Waschanlage (elektrische Antrieb)
12/72	62/D		4/74	64/N	
4/74	62/D1	Scheinwerfer mit Wischer	4/74	64/N1	Waschanlage für Windschutzscheibe und Scheinwerfer (elek. Pumpe)
4/74	62/D2		4/74	64/N2	
4/74	62/E	Signalhörner, Lichtschalter	12/72	64/O	Klimaanlage
7/73	62/F		12/72	64/P	
7/73	63/A	Blinkleuchte, vorn	12/72	64/Q	Klimaanlage (Folge)
10/72	63/B		4/73	64/S	
10/72	63/C	Schluss-Brems-Blink-Leuchte, Kennzeichenleuchte (204, 204C)	4/73	64/T	Klimaanlage : Wasserleitung
12/72	63/D		4/73	64/U	
10/72	63/E	Schluss-Brems-Blink-Leuchte, Kennzeichenleuchte (204B, 204U4)	12/72	64/V	Klimaanlage : Regulierung
3/68	63/F		12/72	64/W	
10/72	63/G	Deckenleuchte, Glühlampen	12/72	64/X	Klimaanlage : Regulierung (204C) (Folge)
12/72	63/H		12/72	65/A	
12/72	64/A	Scheibenwischeranlage	12/72	65/B	Kabelstränge
12/72	64/B		12/72	65/C	
12/72	64/C	Scheibenwischeranlage (SEV-MARCHAL) (1 Geschwindigkeit)	4/74	65/D	Kabelstränge (Folge)
12/72	64/D		7/73	65/E	
12/72	64/E	Scheibenwischeranlage (BOSCH) (1 Geschwindigkeit)	4/73	65/F	Schmelzsicherungen, Stecker
12/72	64/F		1/73	67/A	
			12/72	67/B	Bordwerkzeug

204 Grand Luxe ; 204 B → Salon 1967 und alle 204 Luxe, 204 U4 → Salon 1969
--

6107.14	FENSTERGLAS, Jaeger	1
6107.15	FENSTERGLAS, ED	1
6108.02	DISTANZSTUCK, Jaeger	1
6108.03	DISTANZSTUCK, ED	1
6109.02	BLLENDE, Jaeger	1
6109.03	BLLENDE, ED	1
6110.01	ZIFFERBLATT Km., ED	1
6110.02	WARNLEUCHTENFENSTER, ED (204, 204 B → Salon 1966)	1
6110.04	WARNLEUCHTENFENSTER, ED (204, 204 B → Salon 1966 und alle 204 U4)	1
6112.06	LAMPENFASSUNG nackt, ø 12, Jaeger: - Export (Fahrz. mit Warnleuchte für Fernlicht)	3
	- Inland	2
6112.07	LAMPENFASSUNG nackt, ø 12, ED	2
6112.08	LAMPENFASSUNG Kpl., ø 12, Jaeger	1
6112.09	LAMPENFASSUNG Kpl., ø 12, ED	1
6371.20	GLUHLAMPE (Kugel) 12 V - 2 WFB:	
	zur Instrumentenbeleuchtung	1
	zur Warnleuchte für Blinkleuchte	1
	zur Warnleuchte für Oldruck und Temperatur	1
	zur Warnleuchte für Fernlicht (Export)	1
	GESCHWINDIGKEITSMESSER mit Gesamtzähler:	
6120.57	150 km/Std, Jaeger	1
6120.58	150 km/Std, ED (1 Warnleuchtenfenster 6110.04 → Salon 1966 montieren)	1
6120.59	95 Meilen, Jaeger (1 Warnleuchtenfenster 6110.04 → Salon 1966 montieren)	1
6122.25	ANTRIEBSWELLE, 800 mm. lang 	1
6122.28	ANTRIEBSWELLE, 850 mm. lang 	1
6123.05	GUMMITULLE ø 25	1
6457.08	AUFHANGELASCHE	1
6130.52	KRAFTSTOFFANZEIGER, Jaeger, 4/4 franz. Beschriftung	1
6130.53	KRAFTSTOFFANZEIGER, ED 4/4 franz, Beschriftung	1
6135.22	VOLTMETER, Jaeger	1
6135.23	VOLTMETER, ED	1

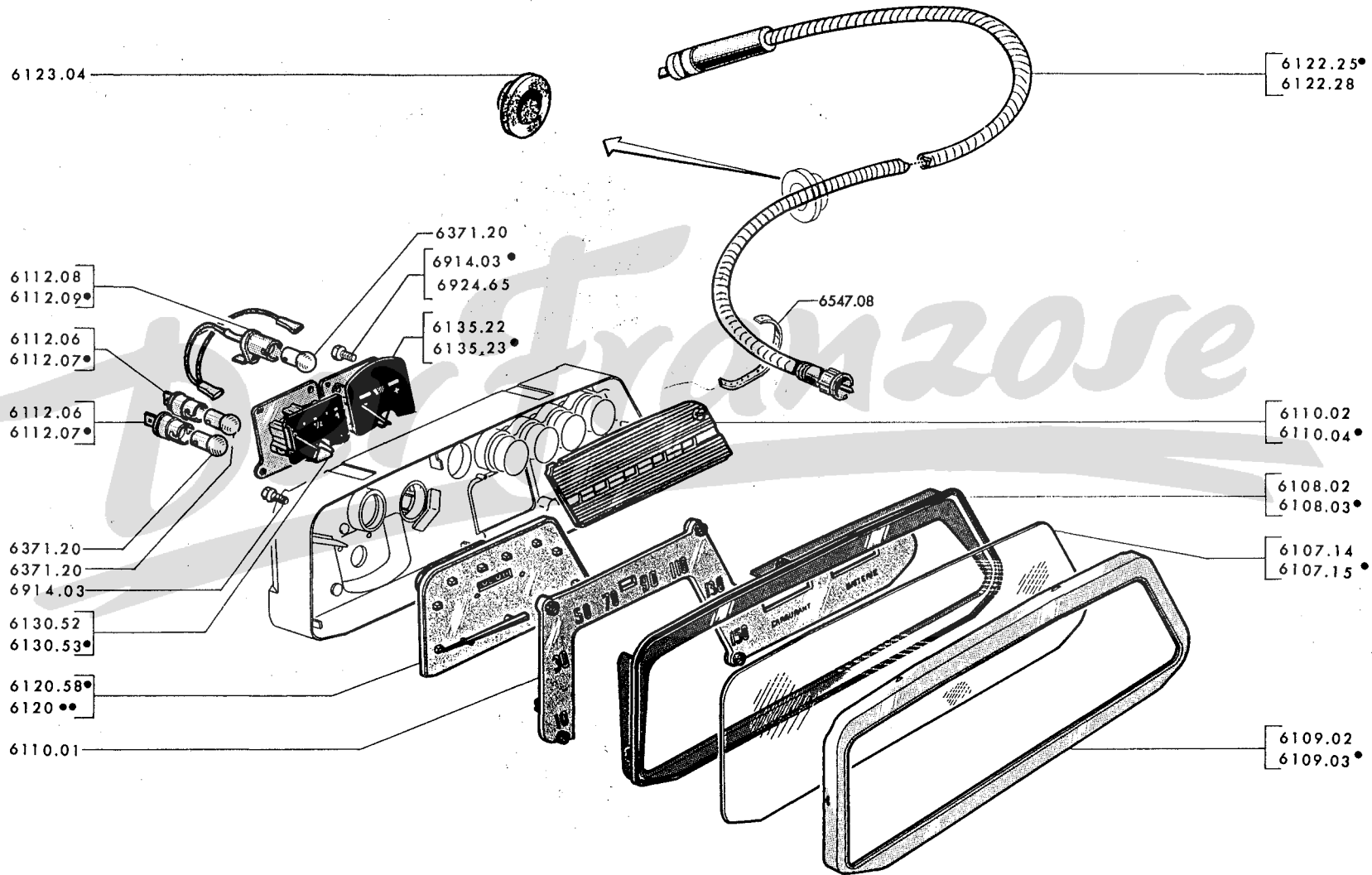

61C - 204

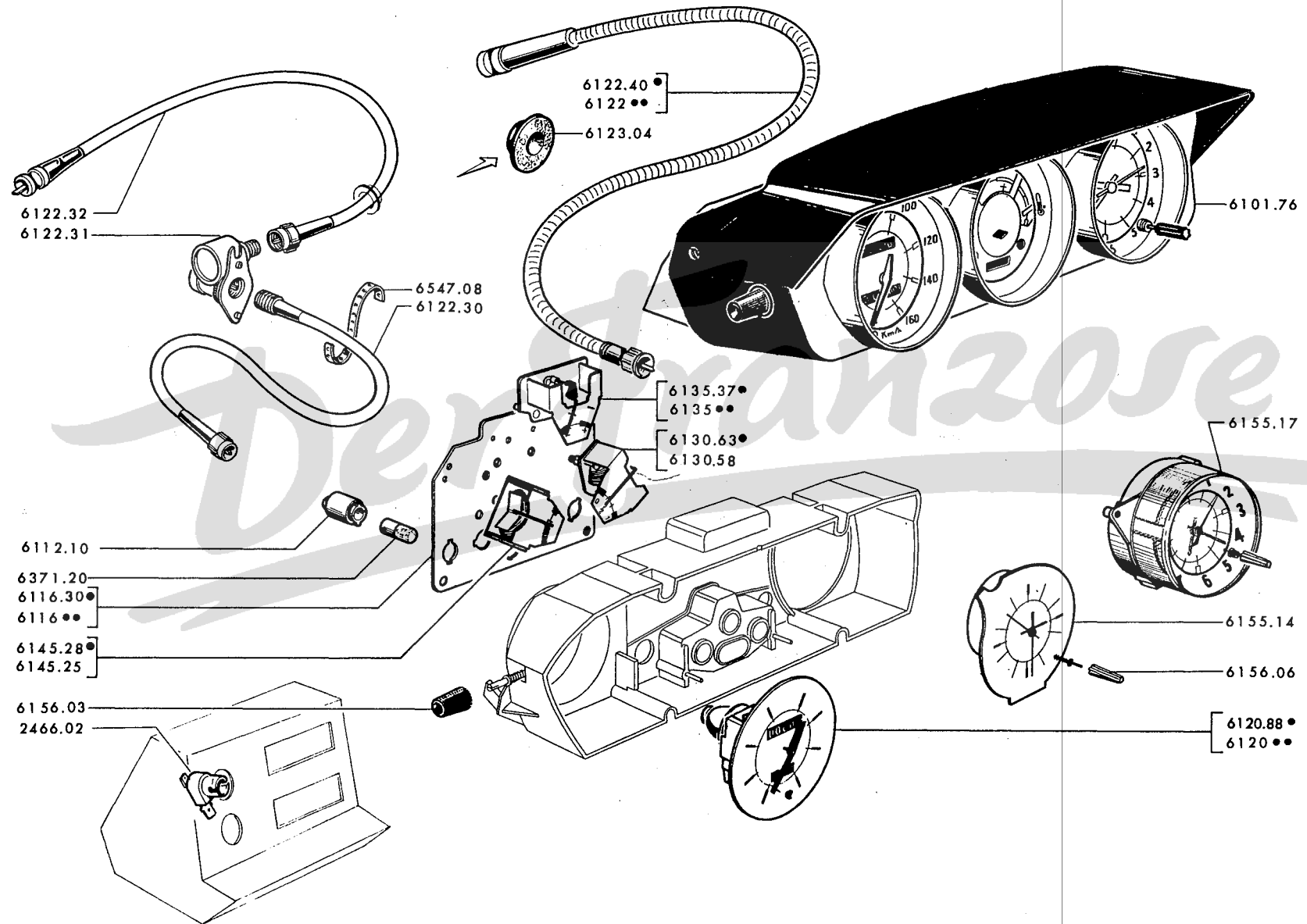

A -	↳ Salon 1967, 204 Grand Luxe ; 204 B → 6.342.999, 6.705.999	
	↳ Cabriolet : 6.410.085, Coupé:6.461.699	A
B -	↳ 204 Grand Luxe :6.343.000; B:6.706.000; BD :6.632.001	
	↳ Salon 1969:204 Luxe, U4	
	↳ 204 C:6.410.086, 6.461.700 → Salon 1969	B

6101.76	KOMBI-INSTRUMENT mit Rahmen und Halter (Km/h) → Salon 1969	1	1
LAMPENFASSUNG :			
6112.10	∅ 12 mm.	6	6
2466.02	Für Gefahrsignalleuchte (D) und Norwegen → Salon 1972		1
STROMSKREISPLATTE :			
6116.06		1	
6116.08	→ 204 GL:8.622.349; B:6.632.000, 6.738.499; BD:6.632.799; C:6.414.119, 6.472.799		1
6116.12	↳ 204 GL:8.622.350; B:6.738.500; BD:6.632.800; C:6.414.120, 6.472.800		
	↳ Salon 1972		1
6116.30	↳ Salon 1972		1

GESCHWINDIGKEITSMESSER		KRAFTSTOFF ANZEIGER 4/4	ZEITUHR
160 Km/h	100 Meiles/h		
6120.67	6120.68	6130.58	6155.14
6120.88	6120.89	6130.63	6155.17 ◁ a

ANTRIEBWELLE :			
6122.28	Länge 850 mm. (☉)		1 1
6122.30	Länge 450 mm. (☉) zwischen Zähler und Winkelübertragung	→ Salon 1969	1 1
6122.32	Länge 650 mm. (☉) zwischen Winkelübertragung und Getriebe..		1 1
6122.31	WINKELÜBERTRAGUNG (☉)		1 1

ANTRIEBWELLE :			
6122.40	Länge 1130 mm. (☉)	→ Salon 1969	1 1
6122.41	Länge 980 mm. (☉)		1 1

6123.04	GUMMITÜLLE ∅ 25 mm.	1	1
6547.08	AUFHÄNGELASCHE	1	1









VOLTMETER :			
6135.28		1	
6135.33	→ 204:8.622.349; B:6.632.000, 6.738.499; BD:6.632.799; C:6.414.119, 6.472.799		1
6135.37	↳ 204:8.622.350; B:6.738.500; BD:6.632.800; C:6.414.120, 6.472.800		1

THERMOMETER :			
6145.25		1	
6145.28			1

KNOPF aus Plastik:			
6156.03	für Tageszähler	1	1
6156.06	für Zeituhr ◁ a	1	1
6371.20	LAMPE, BA 9S, 12 V - 2 W	-	-

a) aussen 204 Luxe und U4

204 GL, B, BD → Salon 1967
 204 Luxe, U4 → Salon 1969
 204 C → Salon 1969

6101.76	KOMBI-INSTRUMENT mit Rahmen und Halter (Km/h) → Salon 1969	1
LAMPENFASSUNG :		
6112.11	∅ 16 mm	6
2466.02	für Gefahrensignalleuchte  und Norwegen → Salon 1972	1
STROMSKREISPLATTE :		
6116.05	→ Salon 1972	1
6116.29	→ Salon 1972	1
GESCHWINDIGKEITSMESSER mit Gesamt und Tageszähler :		
6120.65	100 Meiles/h	1
6120.87	160 Km/h	1
ANTRIEBWELLE :		
6122.28	Länge 850 mm. ] → Salon 1969 [
6122.30	Länge 450 mm.  zwischen Zähler und Winkelübertragung	
6122.32	Länge 650 mm.  zwischen Winkelübertragung und Getriebe	
6122.31	WINKELÜBERTRAGUNG 	1
ANTRIEBWELLE :		
6122.40	Länge 1130 mm. ] → Salon 1969 [<i>Aussen. Dieselmotor </i>
6122.41	Länge 980 mm. 	
6123.04	GUMMITÜLLE ∅ 25 mm	1
6547.08	AUFHÄNGELASCHE	1
6130.59	KRAFTSTOFFANZEIGER 4/4	1
6135.29	VOLTMETER	1
6145.26	THERMOMETER	1
6155.15	ZEITUHR (aussen 204 Luxe und U4)	1
KNOPF aus Plastik :		
6156.07	für Tageszähler	1
6156.08	für Zeituhr (aussen 204 Luxe und U4)	1
6371.20	LAMPE BA 9 S - 12 V - 2 W	-

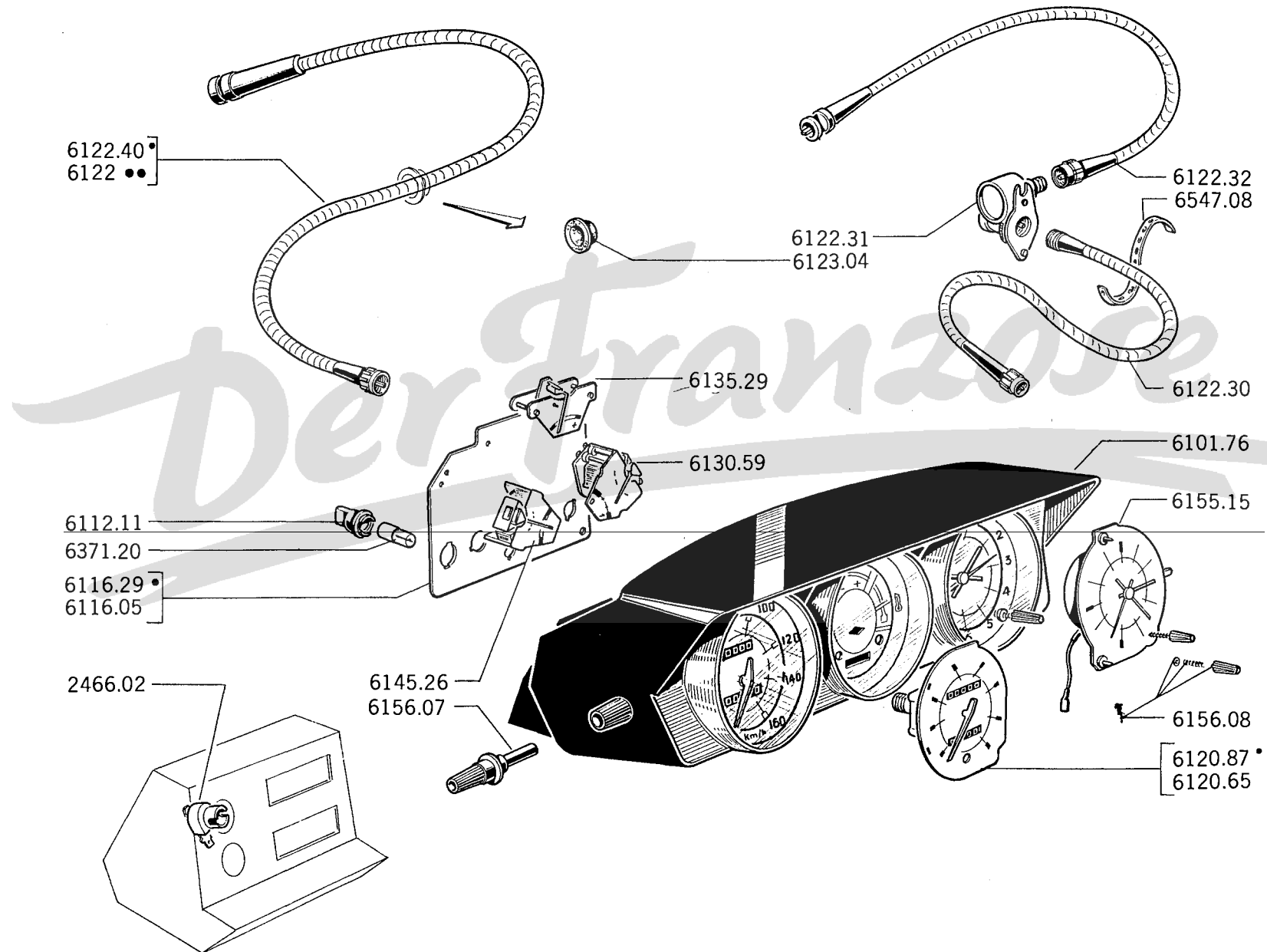

61 G - 204

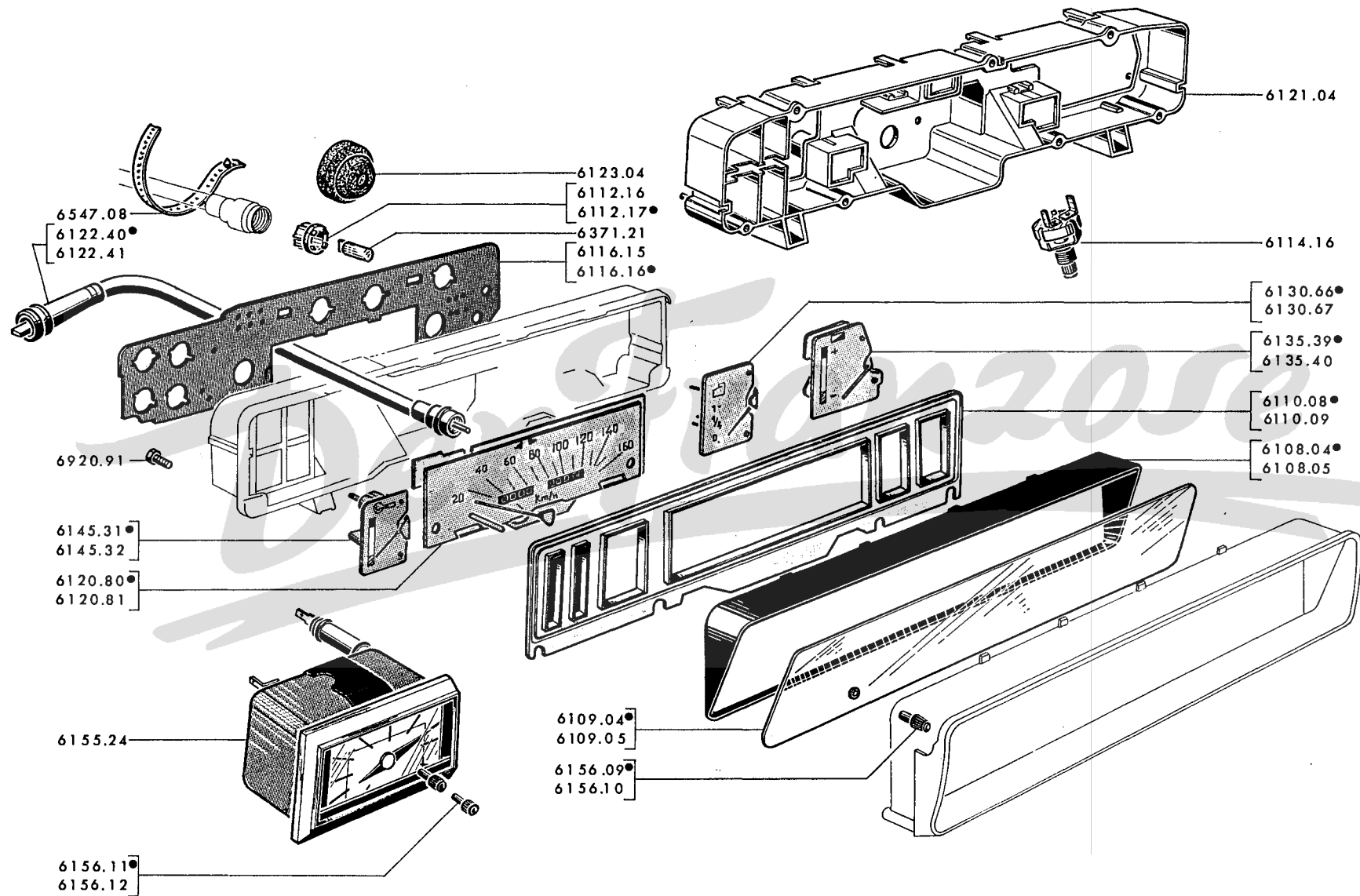

→ Salon 1969

6108.04	DISTANZSTÜCK für Kombi-Instrumenten-Glas (ED)	1
6108.05	DISTANZSTÜCK für Kombi-Instrumenten-Glas (Jaeger)	1
6109.04	FENSTERGLAS für Kombi-Instrument (ED)	1
6109.05	FENSTERGLAS für Kombi-Instrument (Jaeger)	1
6110.08	BLLENDE für Kombi-Instrumenten (ED)	1
6110.09	BLLENDE für Kombi-Instrumenten (Jaeger)	1
6112.16	LAMPENTRÄGER für Glühlampe ohne Fassung (Jaeger)	6
6112.17	LAMPENTRÄGER für Glühlampe ohne Fassung (ED)	6
6116.15	STROMKREISPLATTE (Jaeger)	1
6116.16	STROMKREISPLATTE (ED)	1
6371.21	GLÜHLAMPE ohne Fassung, 12 V - 3 W	6
6120.80	GESCHWINDIGKEITSMESSER mit Gesamt-und Tageszähler 180 km/Std (ED)	1
6120.81	GESCHWINDIGKEITSMESSER mit Gesamt-und Tageszähler 180 km/Std (Jaeger)	1
6120.81	<i>geschwindigkeit messen mit Gesamt u. Tageszähl, 110 U/min, Jaeger</i>	1
6120.81	<i>ANTRIEBSWELLE :</i>	1
6122.40	Länge 1130 mm	1
6122.41	Länge 980 mm	1
6123.04	GUMMITULLE Ø 25	1
6547.08	AUFHÄNGELASCHE	1
6130.66	KRAFTSTOFFANZEIGER 4/4 (ED)	1
6130.67	KRAFTSTOFFANZEIGER 4/4 (Jaeger)	1
6135.39	VOLTMETER thermisch (ED)	1
6135.40	VOLTMETER thermisch (Jaeger)	1
6145.31	THERMOMETER (ED)	1
6145.32	THERMOMETER (Jaeger)	1
6155.24	ZEITUHR elektrisch	1
	KNOPF aus Plastik, schwarz	
6156.09	(ED)	1
6156.10	(Jaeger)	1
	für Tagezähler	
6156.11	(Jaeger)	1
6156.12	(ED)	1
	für Zeituhr	
6114.16	WIDERSTANDSSCHALTER	1
6121.04	GEHÄUSE für Kombi-instrument (Jaeger)	1

62A - 204

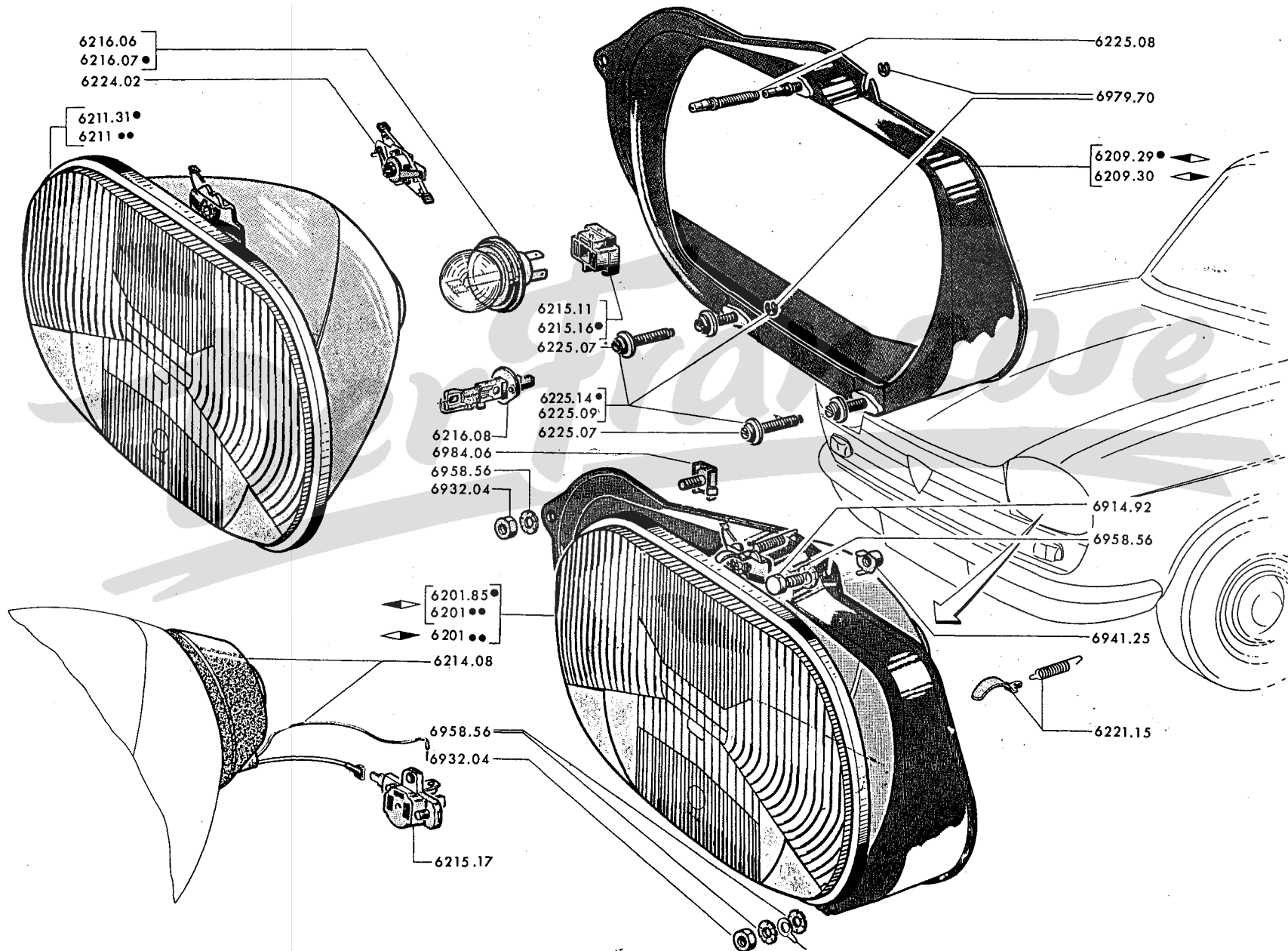

A - 204 L, GL, B, BD, U4 204 C, → Salon 1968	A
B - 204 C → Salon 1968	B

SCHEINWERFER:













	SEV - MARCHAL		CIBIE		ANWENDUNGEN		
	◀	◀	◀	◀			
einziges Parabol	6201.85	6201.86	6201.87	6201.88	alle in Spalte A und (I) in Spalte B	1	1
Doppelparabol	6201.91	6201.92			ausser Export	1
	6201.93	6201.94			Export (ausser (I))	1

- 6209.29 HALTEPLATTE ◀ 1 1
- 6209.30 HALTEPLATTE ◀ 1 1

SCHEINWERFEREINSATZ:

	SEV - MARCHAL		CIBIE		ANWENDUNGEN		
	◀	◀	◀	◀			
einziges Parabol	6211.31		6211.32		alle in Spalte A und (I) in Spalte B	2	2
Doppelparabol	6211.35				ausser Export	2
	6211.36				Export (ausser (I))	2

- 6214.08 KABEL mit 2 Kabeln und Beschützer (Klammer flach entfällt) 2
- 6215.11 STECKDOSE mit Klauen → Salon 1968 2
- 6215.16 STECKDOSE mit Steckverbinder → Salon 1968 2 2
- 6215.17 ZWISCHENSTECKER 2
- 6216.06 GLÜHLAMPE «E» 12 V, 45/40 W, weiss 2 2
- 6216.07 GLÜHLAMPE «E» 12 V, 45/40 W, gelb (nicht nach (I)) 2 2
- 6216.08 IODEN-GLÜHLAMPE (nicht nach (I)) 2
- 6221.15 Satz BEFESTIGUNGSTEILE für Scheinwerfereinsatz 2 2
- 6224.02 VERSTELLHEBEL mit Feder 2 2
- 6225.07 VERSTELLSCHRAUBE unten 5 x 33 mm. (→ ca. 204:6.015.000) 4
- 6225.08 VERSTELLSCHRAUBE oben 5 x 38,5 mm., Gewinde 0,80 mm. 2 2
- 6225.09 Satz BEFESTIGUNGSTEILE unten, für Scheinwerfereinsatz CIBIE] → ca. 204:6.015.001, [2 2
- 6225.14 Satz BEFESTIGUNGSTEILE unten, für Scheinwerfer SEV- MARCHAL] 6,200.001 und alle 204 B, C, U4 [2 2

SCHEINWERFERGEHÄUSE :		
6201.69		1
6201.70		1
6203.30	ZIERRING	4
DECKELRING für Scheinwerfer :		
6203.31	 , für Aussenteil	1
	 , für Innenteil	1
6203.32	 , für Innenteil	1
	 , für Aussenteil	1
6205.02	SENKSCHRAUBE, Senkwinkel 90°, 4 × 8 mm, zur Befestigung des Zerringes	4
6205.03	ZYLINDERSCHRAUBE mit Schlitz, 3 × 6 mm, für Deckelring an Richtring	12
HALTEPLATTE :		
6209.31		1
6209.32		1
6211.24	SCHEINWERFEREINSATZ «Fahrz., die für eine Übergangsperiode in Europa laufen»	4
RICHRING :		
6212.10	 , für Innenteil	1
6212.11	 , für Innenteil	1
6212.12	 , für Aussenteil	1
6212.13	 , für Aussenteil	1
6215.13	STECKDOSE	2
6216.07	GLUHLAMPE E 12V, 45/40 W (gelb) (für Fahrz., die für eine Übergangsperiode in Europa laufen)	4
6221.06	FEDER für Richtring	4
6225.10	VERSTELLSCHRAUBE 5 mm.	8

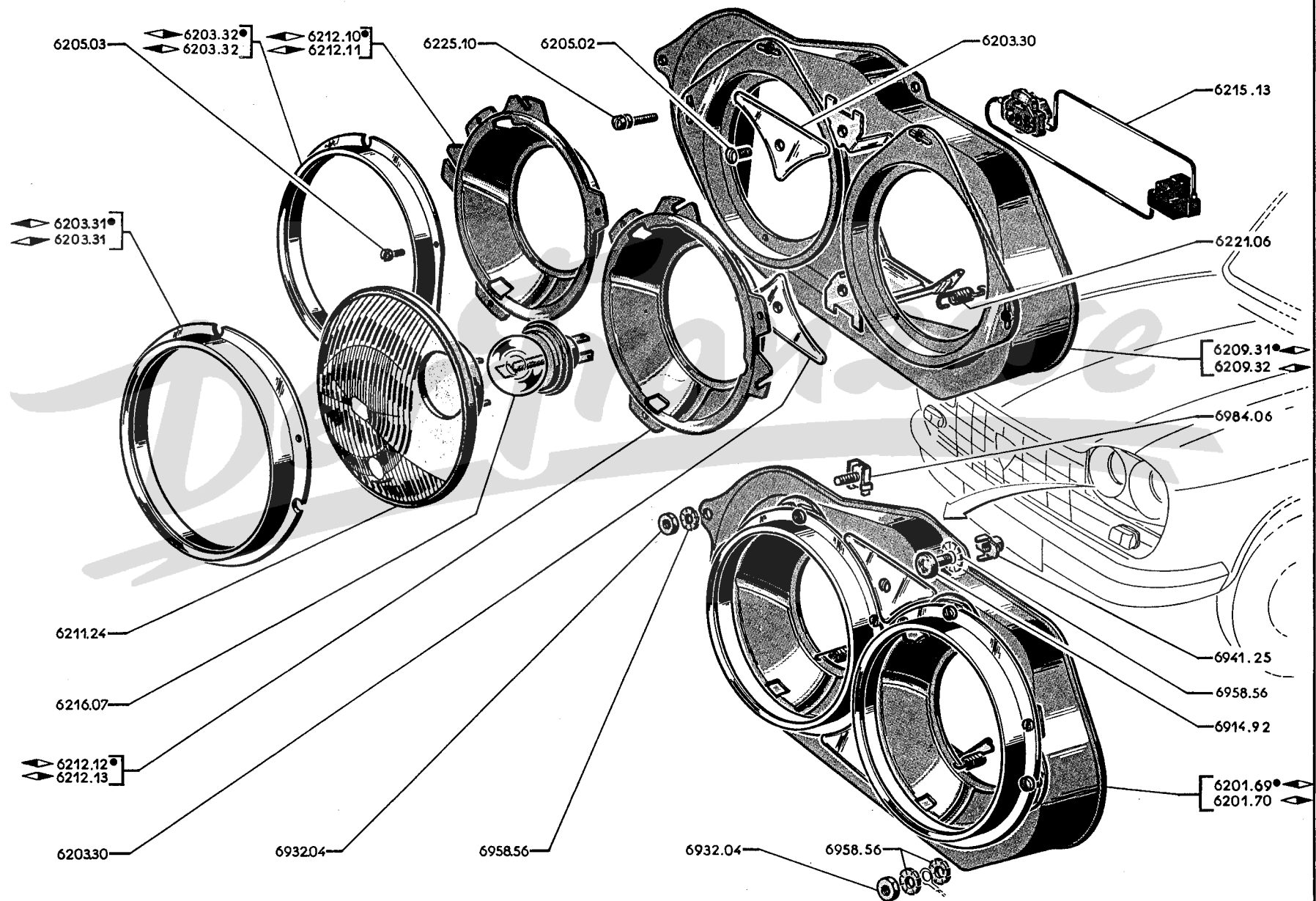

↳ 204GL:9.156.882;B:7.638.274;BD:7.960.824

SCHEINWERFER :		
6202.47	◀.....	1
6202.48	◀.....	1
HALTEPLATTE :		
6209.52	◀.....	1
6209.53	◀.....	1
SCHEINWERFEREINSATZ :		
6211.66	◀.....	1
6211.67	◀.....	1
6215.16	STECKDOSE	2
6216.06	GLUHLAMPE «E» 12 V 45/40 W, unbefärbt	2
6221.15	Satz BEFESTIGUNGSTEILE, für Scheinwerfereinsatz	2
6224.02	VERSTELLHEBEL mit Feder	2
6225.08	VERSTELLSCHRAUBE, oben 5 x 38,5 mm., Gewinde 0,80 mm.	2
Satz BEFESTIGUNGSTEILE, unten, für Scheinwerfer :		
6225.09	CIBIE	2
6225.14	SEV-MARCHAL	2

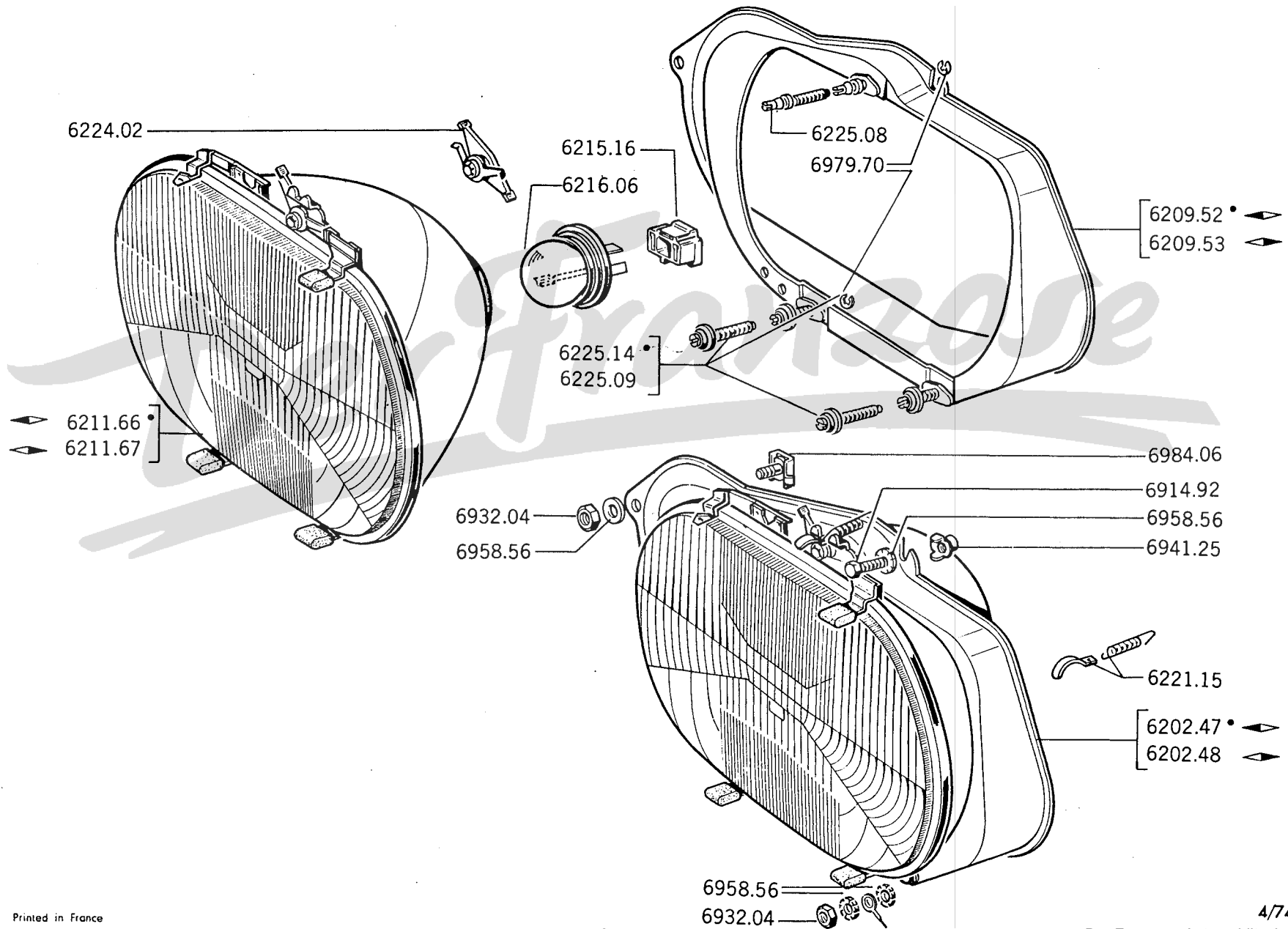

62 E - 204

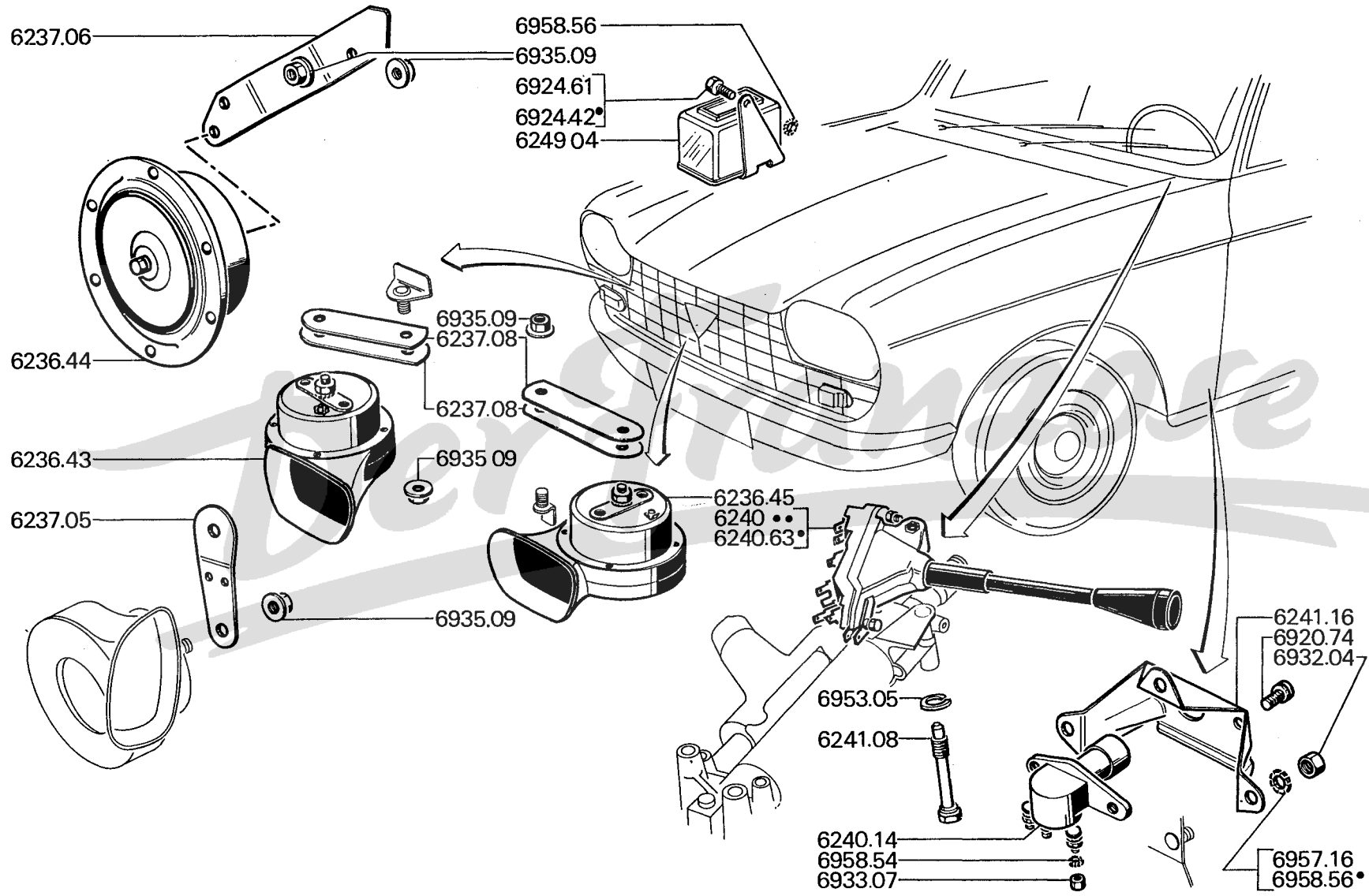

A	→ 204:6.064.243,6.250.315;B:6.632.000,6.664.468;C:6.400.325;U4:6.500.128	A
B	→ 204:6.064.244;U4:6.500.129 und U4D	B
C	→ 204:6.250.316;B:6.664.469;BD:6.632.001;C:6.400.326	C

SIGNALHORN :

6236.43	mit hellem Hupenton → Salon 1969	1	
6236.44	Überland	1	
6236.45	mit dumpfem Hupenton	1	1 1
6237.05	HALTER für Signalhorn «Stad»	1	
6237.06	HALTER für Signalhorn «Überland»	1	
6237.08	Satz HALTER für Signalhorne → Salon 1969	1	2
	→ Salon 1969	1	1
6240.14	UMSCHALTER für Fern-und Abblendlicht (USA → 204B:6.651.903 → Salon 1967)	1	1
LICHTSCHALTER :				
6240.50	(USA) 204 B, U4 → Salon 1967)	1	1
6240.55	→ Salon 1969	1	1 1
6240.61	→ Salon 1969 → 204GL:8.888.134;B:7.545.288;BD:7.913.320 und alle L,U4,U4D	1	1
6240.63	→ 204GL:8.888.135;B:7.545.289;BD:7.913.321	1	
6241.08	SECHSKANTSCHRAUBE 7 x 58 mm.	1	1 1
6241.16	LAGERBOCK f. Umschalter f, Fern-und Abblendlicht (USA → 204B:6.651.903 → Salon 1967)	1	1
6249.04	RELAIS für Lichthupe (nicht nach D) → 204C:6.414.001,6.472.501 und alle Typen		
	SEALED-BEAM	1	
	für geheizte Heckscheibe (siehe Seite 83 GH)	1	

A → 204:6.076.853;GL:8.787.779;B:6.632.000,7.506.199;BD:6.645.842;U4:6.504.140;
 204 C A
 B → 204:6.076.854;GL:8.787.780;B:7.506.200;BD:6.645.843;U4:6.504.141 und U4D. B

		BLINKLEUCHTE	LAMPENTRÄGER	TRANSPARENT mit Dichtung	
Blinker «gelb»	◀	6302.51	6307.21	6308.26	D → 204GL:9.127.348;B:7.624.447 und alle Fahrz in Spalten «A und B»
	▶	6302.52	6307.22	6308.27	
Blinker «unbefärbt»	◀	6302.90	6307.21	6308.30	1 1
	▶	6302.91	6307.22	6308.31	
D und Kanada	◀	6302.58	6307.21	6308.30	D → 204GL:9.127.347;B:7.624.446
	▶	6302.59	6307.22	6308.31	
I	◀	6302.80	6307.23	6308.30	
	▶	6302.81	6307.24	6308.31	

- 6304.15 DICHTUNG aus Gummi, grau 555,325 mm., lang 2 2
- 6309.13 SCHRAUBE 4 x 35 mm., für Lampenträger 2 2
- 6325.11 PARKLEUCHTE prismenformig, gelb I → Salon 1970 2 2
- 6325.14 PARKLEUCHTE prismenformig, gelb DK I → Salon 1970 2 2
- 6327.01 LAMELLENFEDER für Masse I 2 2
- 6329.04 LICHTAUSTRITTSGLAS I → Salon 1970 2 2
- 6329.08 LICHT AUSTRITTSGLAS DK und I → Salon 1970 2
- GLUHLAMPE :
- 6372.02 Kugel, 12 V, 15 W - -
- 6372.10 Kugel, 12 V, 4 W - -
- 6372.06 versenkt, 14 V, 0,25 a - -
- 6372.09 P 25-2, 12 V, 21 W, 5 W - -
- 6372.11 12 V, 21 W, type P 25-1, - -
- 6372.12 12 V, 4 W - -
- BLINKSCHALTER :
- 6315.25 → Salon 1969 1
- 6315.26 → Salon 1969 1
- 6315.30 → Salon 1969 1 1
- 6321.01 ZUGFEDER für Blinkschalter, mit Haken 1 1
- 6323.07 BLINKGEBER (USA → 204B:6.666.186; D → Salon 1969, S, N : → Salon 1972) .. 1 1
- 6323.08 BLINKGEBER (USA → 204B:6.666.185 und alle Fahrz, der Spalte A, B,) 1 1
- 6338.01 WARNLEUCHTE für Gefahrsignal (204B USA → Salon 1967 und alle 204B Kanada) 1 1
- SCHALTER für Gefahrsignal :
- 6338.04 → Salon 1973 1 1
- 6338.05 → Salon 1973 1

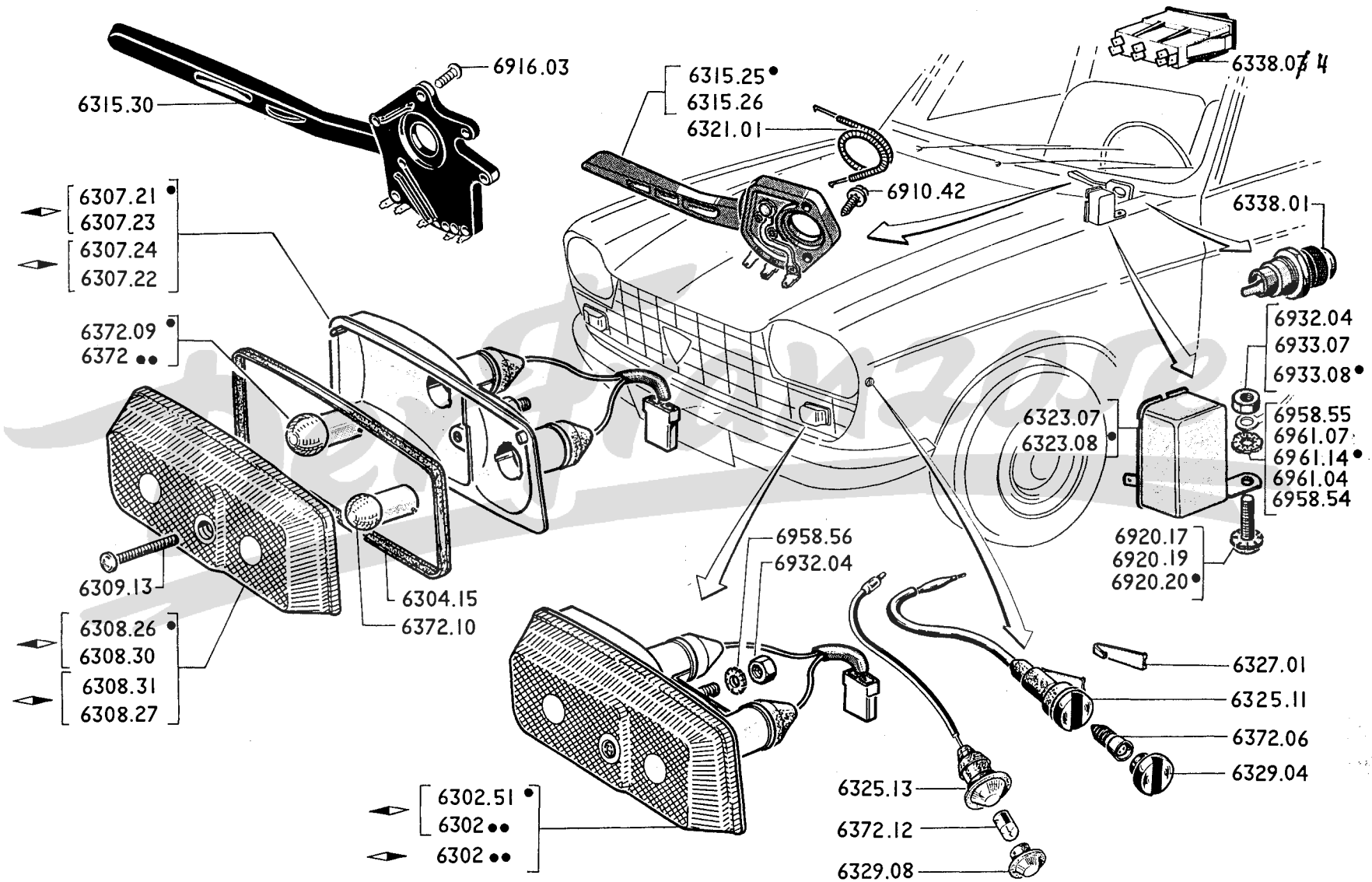

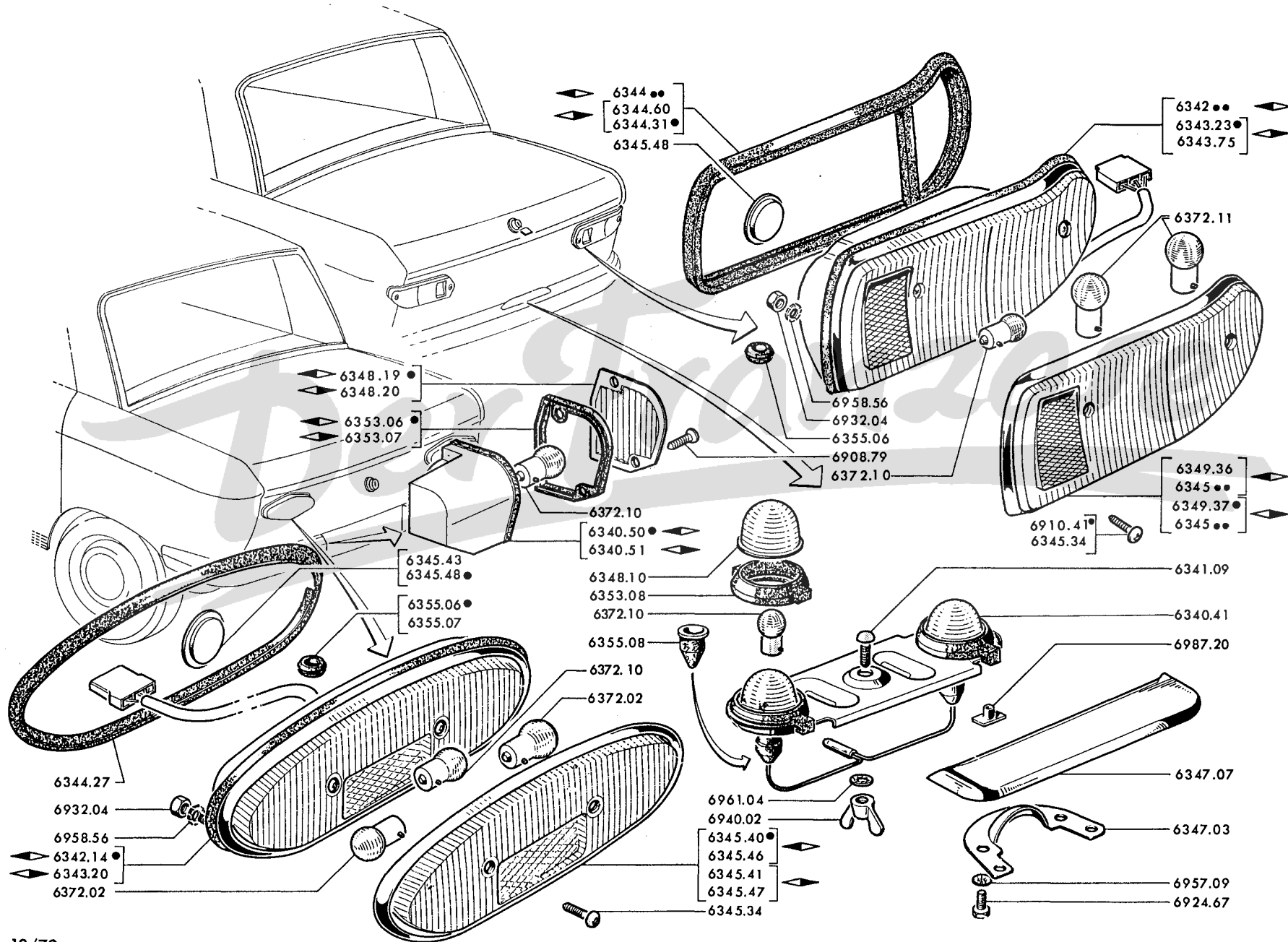

63C - 204



10/72

ELEKTRIZITAT — SCHLUSS - BREMS - BLINK - KENNZEICHENLEUCHE (204 - 204 C)

204 - 63 D

	LEUCHE		TRANSPARENT		DICHTUNG		LICHTAUS TRITTSCHIEBE	ANWENDUNGEN
	◀	▶	◀	▶	◀	▶		
ausser 	6342.14	6343.20	6345.46	6345.47	6344.27		6345.43	→ 204:6.035.256
			6345.40	6345.41			6345.48	→ 204:6.035.257, 6.200.001 → 6.062.631, 6.224.982
	6342.17	6343.23	6345.55	6345.56	6344.30	6344.31		→ 204:6.062.632, 6.224.983 → Salon 1972 und alle 204 C
	6342.54	6343.75	6349.36	6349.37	6344.59	6344.60		→ Salon 1972
	6342.20	6343.25	6345.62	6345.63	6344.30	6344.31		

KENNZEICHENLEUCHE		TRANSPARENT		DICHTUNG		ANWENDUNGEN
◀	▶	◀	▶	◀	▶	
6340.50	6340.51	6348.19	6348.20	6353.06	6353.07	→ 204:6.062.631, 6.224.982
6340.41 (◀ a)		6348.10		6353.08		→ 204:6.062.632, 6.224.983

ZYLINDERSCHRAUBE Für Transparent:

6345.34	→ Salon 1972	4
6910.41	→ Salon 1972	4

6347.07	BESCHÜTZER] für Kennzeichenleuchte [1
6347.03	STRAHLSCHIRM		2
6341.09	BEFESTIGUNGSSCHRAUBE		1
6355.08	SCHUTZKAPPE, unten		2

GUMMITULLE:

6355.07	→ 204:6.035.256	2
6355.06	→ 204:6.035.257 und alle anderen Typen	2

GLUHLAMPE:

6372.02	BA 15 S, 12 V, 15 W	-
6372.10	BA 15 S, 12 V, 5 W	-
6372.11	P 25 - 1, 12 V, 21 W	-

a) → 204:6.068.725, 8.614.333; C:6.413.749, 6.471.960 ist 1 Klammer 6540.09 an Kabelstrang n° 39 zu montieren

LEUCHE		TRANSPARENT		DICHTUNG		ANWENDUNGEN
6342.16	6343.21	6345.49	6345.50	6344.25	6344.26	ausser
6342.19	6343.24	6345.58	6345.59			
KENNZEICHENLEUCHE		TRANSPARENT		DICHTUNG		ANWENDUNGEN
6340.50	6340.51	6348.19	6348.20	6353.06	6353.07	Sauf
6340.47	6340.48					

6345.34 ZYLINDERSCHRAUBE 4 x 16 mm., Gewinde 0,70 mm. für Transparent 6

GLÜHLAMPE BA 15S, 12V :

6372.02 15 W -
 6372.10 5 W -
 6372.05 7 W -
 6372.11 21 W -

63 G - 204

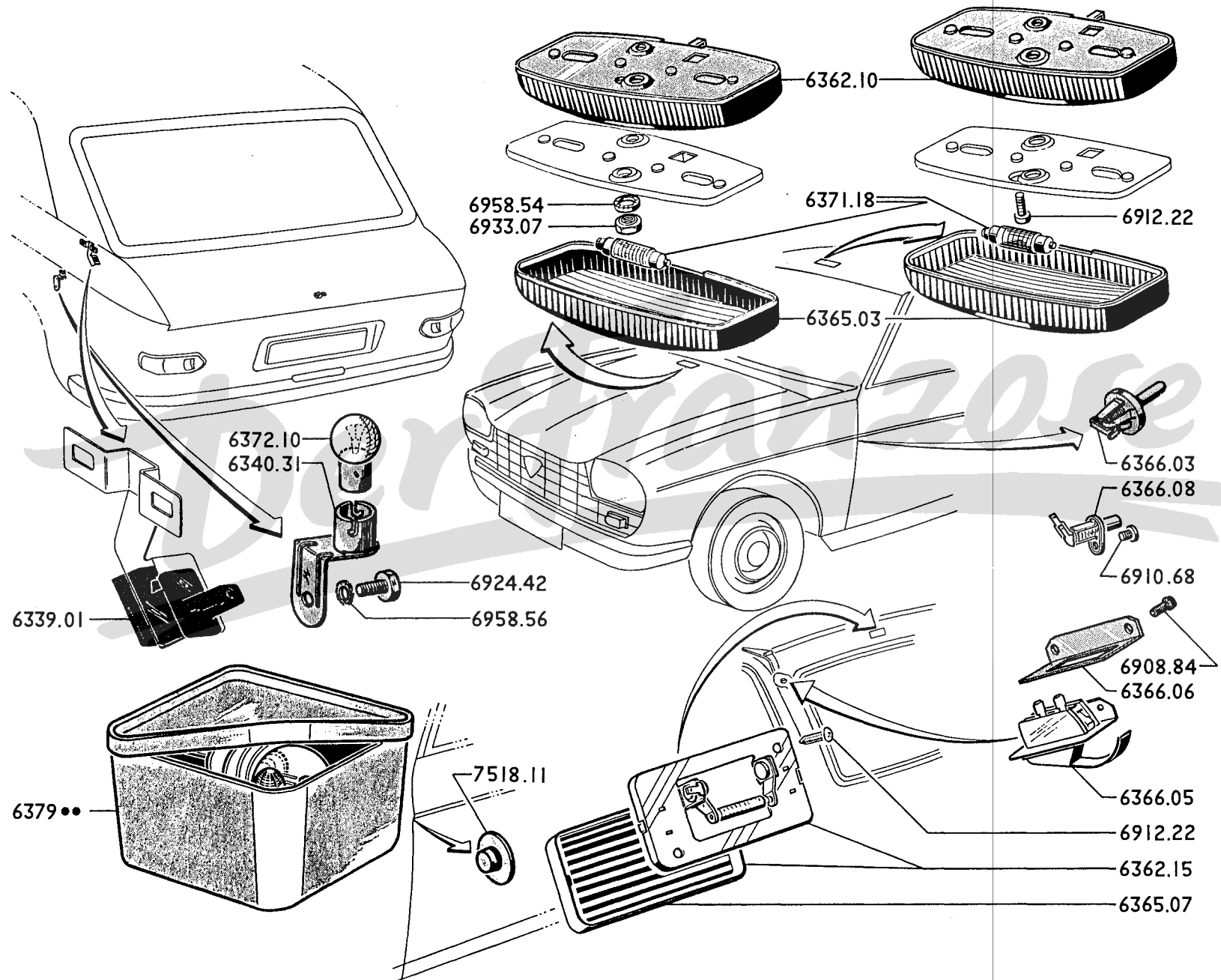

A – Alle 204, B, U4, BD.	A		
B – Cabriolet		B	
C – Coupé			C

6340.31 HALTER für lampe des Kofferraumes. 1

DECKENLEUCHTE	TRANSPARENT	ANWENDUNGEN		
6362.10	6365.03	zwischen Sonnenblende	1	1
		unter Armaturenbrett 1	1
6362.15	6365.07	an Rückwandklappe	1	

SCHALTER	ANWENDUNGEN			
6339.01	für Kofferraum	1	
6366.03	für Seitentüre (Klipbefestigung)	-	-	-
6366.08	für Seitentüre (Schraubenbefestigung)	-	-	-
6366.05	für Rückwandklappe	1		

6366.06 LAGERWINKEL für Schalter 1
 7518.11 ABDECKPLATTE aus Plastik, für Loch Ø 10,5mm.
 → 204 . 6.062.631, 6.224.982 ; B : 6.631.063 1
 Alle 204 U4 2

6371.20 (Siehe Seiten 61 AB, 61 CD, 61 EF)
 6371.18 GLÜHLAMPE Soffite, 12 V, 7 W. - - -
 6372.10 GLÜHLAMPE BA 15 S, 12 V, 5 W. -

NOTHILFSKASTEN :

6379.22	mit Glühlampen 7 St. 204 C → Salon 1968 und alle Fahrz der Spalte A] Gelb [1	1	1
6379.31	mit Glühlampen 8 St. → Salon 1968	 1	1	1
6379.36	mit Glühlampen 7 St. 204 C → Salon 1968 und alle Fahrz der Spalte A] weiss [1	1	1
6379.46	mit Glühlampen 8 St. → Salon 1968	 1	1	1

6371.21 (Siehe Seite 61 GH)



A	SEV-MARCHAL	A
B	BOSCH	→ 204:6.078.402; GL:8.807.908; B:7.513.356; BD:7.902.328; C:6.419.673; C:6.492.325; U4:6.504.545	B
C		→ 204:6.078.403; GL:8.807.909; B:7.513.357; BD:7.902.329; C:6.419.674; C:6.492.326; U4:6.504.546	C

6401.41	SCHEIBENWISCHER ohne Halteplatte(bei 204C sind Wischerarmen weiter zu verwenden)(a)	1	1	1
6402.21	HALTEPLATTE	1	1	1
6409.33	siehe Seit 83 H			
9068.02	GEWINDEPLATTE	2	2	2
6417.05	GUMMITULLE	2	2	2
6417.06	SECHSKANTSCHRAUBE	2	2	2
6417.07	GUMMIPUFFER (→ 204:6.064.208,6.248.468;B:6.632.000,6.663.434;C:6.400.109)	1		
6417.09	GUMMIPUFFER (→ 204:6.064.209,6.248.469;B:6.663.435;C:6.400.110 und alle 204BD, U4)	1	1	1
ANTRIEBSTANGE :				
6420.12	1		
6420.18		1	
6420.22			1
KUPPELSTANGE :				
6421.13	1		
6421.19		1	
6421.22			1
UNTERLEGSCHIEBE :				
6422.08	6,1 x 9 x 0,1mm	4		
6422.11	8,8 x 6,1 x 0,5mm		4	
6422.14	8,8 x 6,1 x 0,5mm			4
6422.07	REITERSICHERUNG	4		
6422.12	SPRENGRING		4	
6422.15	SPRENGRING			4
WISCHERACHSE :				
6424.22	◀▶		1	1
6425.22	▶▶		1	1
6425.12	▶▶	1		
6424.19	▶▶	1		

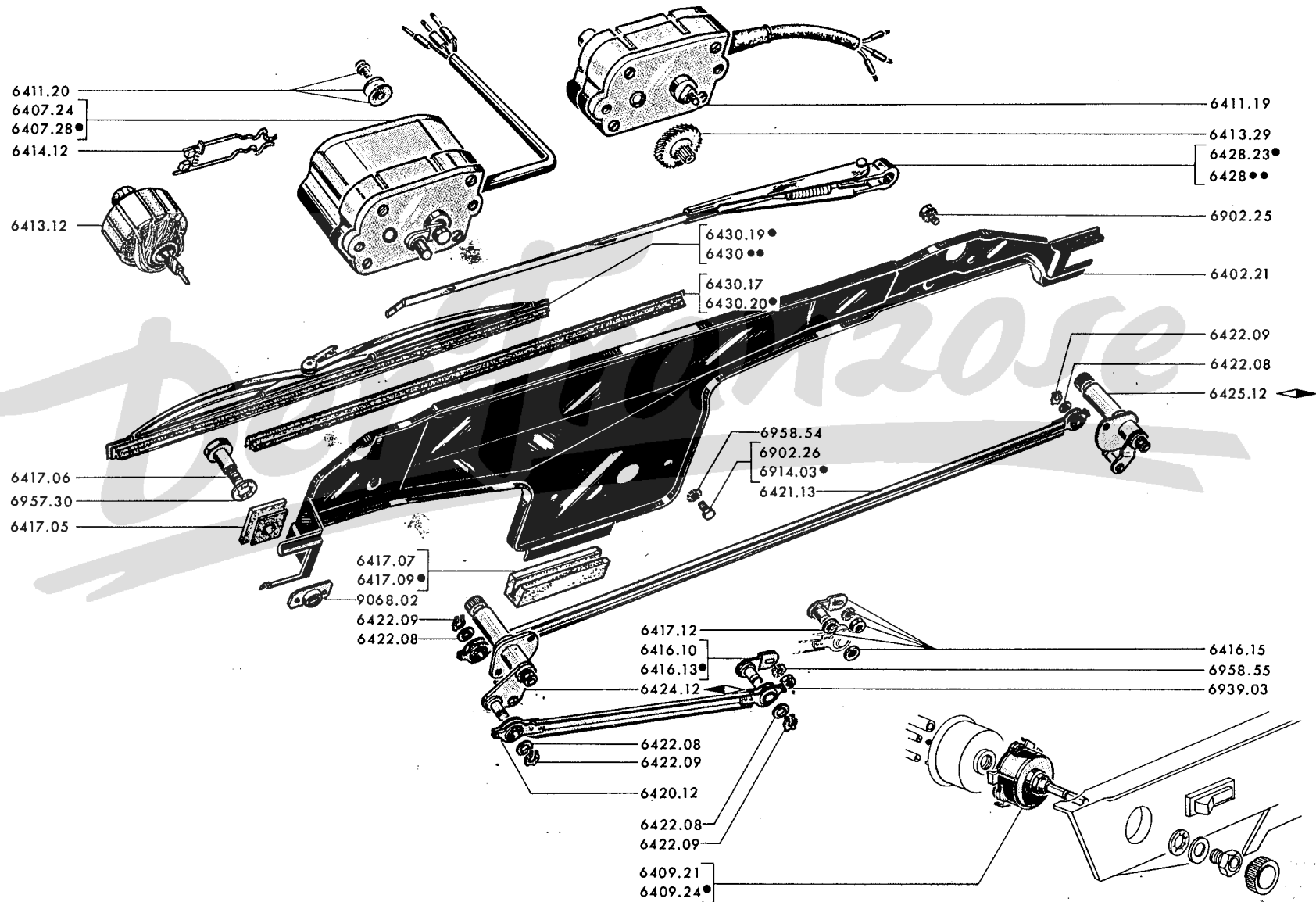
a) - → 204:6.028.271, B:6.600.078 sind 1 Kabelstrang 6523.10, 1 Schalter 6409.35 zu montieren.



→ Salon 1968

6402.21	HALTEPLATTE	1
6407.33	WISCHERMOTOR (nicht für Schweden)	1
6407.34	WISCHERMOTOR (für Schweden)	1
6409.24	KOMBI-SCHALTER (nicht für Schweden)	1
6409.30	KOMBI-SCHALTER (für Schweden)	1
9068.02	GEWINDEPLATTE, 6m/ m Gewinde	2
6413.18	ANKER	1
6414.15	KOHLLENBURSTENHALTER	1
6414.17	KOHLLENFEDER	2
6414.19	SATZ KOHLEN mit Federn	1
6415.07	DECKEL für Motor	1
6415.08	SOCKELDICHTUNG	1
6416.21	MITNEHMERKURBEL	1
6417.05	GUMMITÜLLE	2
6417.06	DISTANZSCHRAUBE	2
6417.09	GUMMIPUFFER	1
6420.18	ANTRIEBSTANGE	1
6421.19	KUPPELSTANGE	1
6422.11	BEFESTIGUNGSSCHEIBE	4
6422.12	SPERRING	4
6424.18	WISCHERACHSE 	1
6425.19	WISCHERACHSE 	1
6428.35	WISCHERARM, allein (für 204C)	2
6428.36	WISCHERARM, allein (nicht für 204C)	2
6429.10	HALTEKLAMMER	2
6430.31	WISCHERBLATT kpl.	2
6430.25	WISCHERGUMMI	2

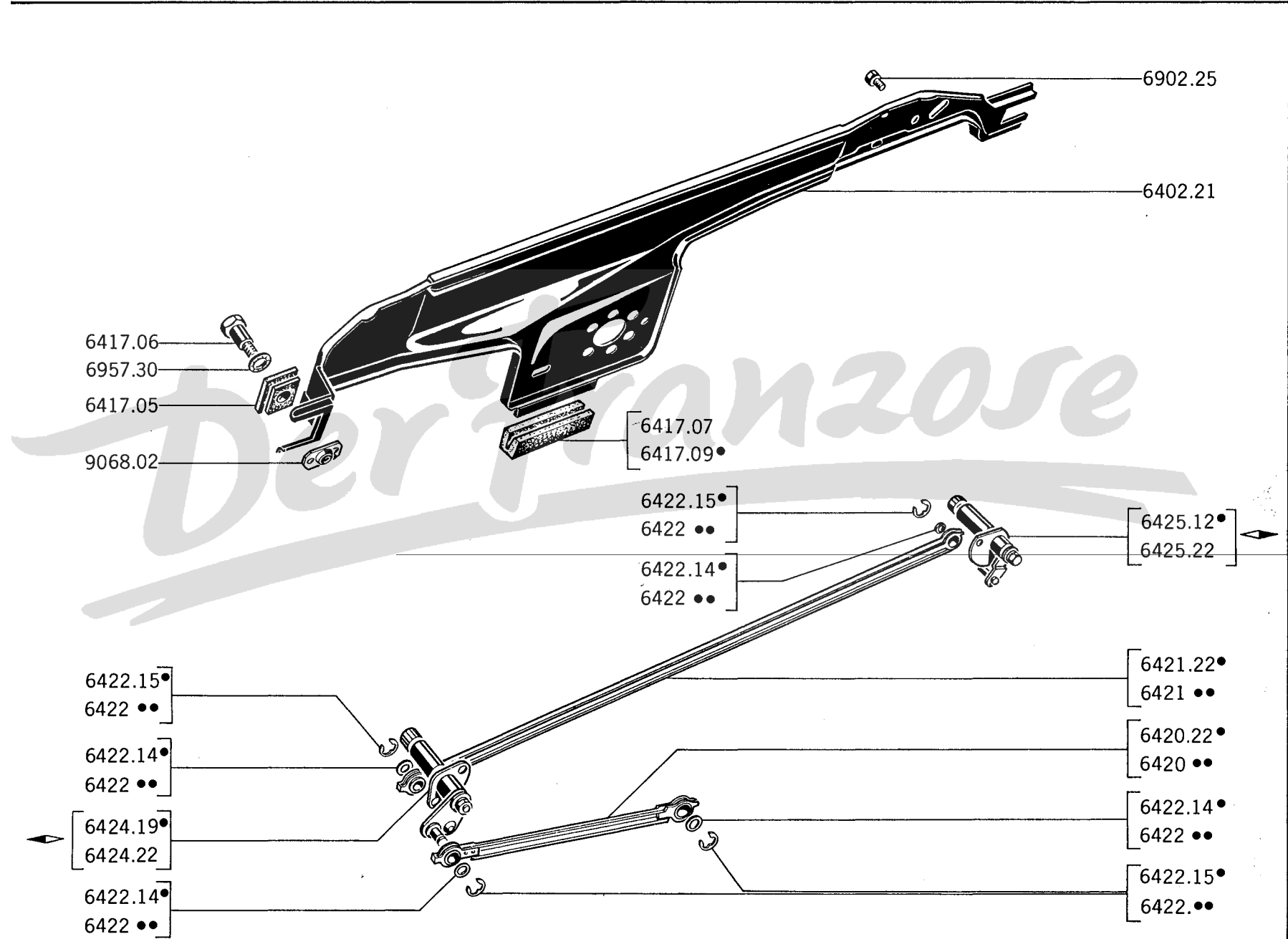

64 C - 204

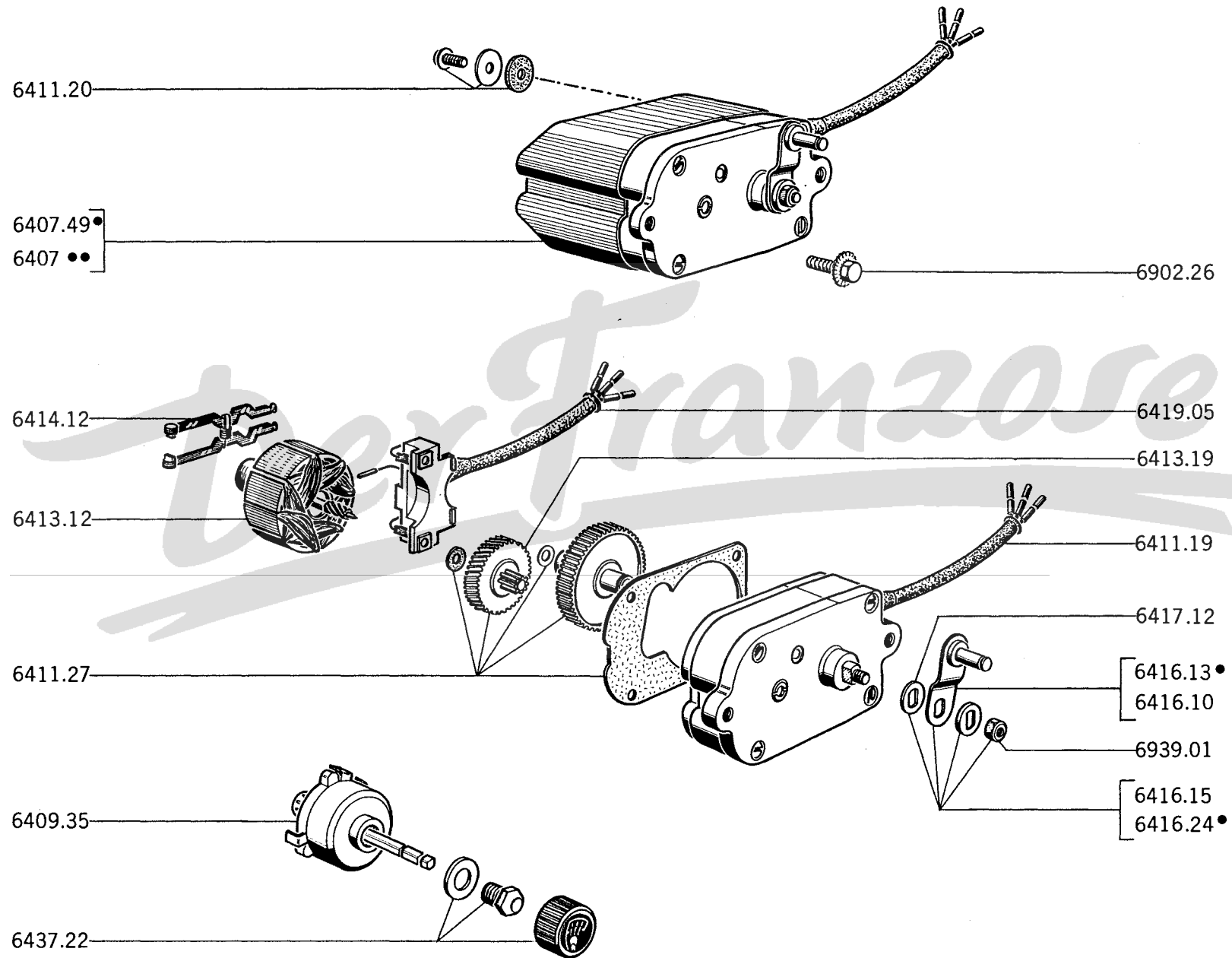

A -	→	204:6.028.211 und B:6.600.078	A
B -	→	204:6.028.212, 6.200.001; B:6.600.079, 6.650.001; C:6.400.001 und U4:6.500.001		
	→	6.064.422, 6.262.354, 6.632.000, 6.670.703; Coupé:6.401.636; Cabriolet:6.401.945 und 6.500.399	B
C -	→	204:6.064.423, 6.262.355; B:6.670.704; C:6.401.637, 6.401.946; U4:6.500.400 und alle BD		
	→	204:6.078.329, 8.807.219; B:7.513.029; BD:7.902.204; C:6.419.659, 6.492.249; U4:6.504.649	C
D -	→	204:6.078.330, 8.807.220; B:7.513.030; BD:7.902.205; C:6.419.660, 6.492.250; U4:6.504.650	D

WISCHERMOTOR

6407.24	1		
6407.28	(1 Antriebsstange 6420.12 bei Fahrz. der Spalte «B» montieren)	1	1
6407.37	→ Salon 1972		1
6407.49	→ Salon 1972		1
6409.39	KOMBI-SCHALTER → Salon 1972		1
6409.35	KOMBI-SCHALTER (→ 6.062.631, 6.224.982; B:6.631.063, 6.650.048 ist 1 Knopf 6437.22 zu montieren) → Salon 1972	1	1 1 1
6437.22	KNOPF, schwarz für Kombi-Schalter	1	1 1 1
6411.19	MOTOR-UNTERTEIL mit Anschlusskabel → Salon 1972	1	1 1
6411.20	Satz BEFESTIGUNGSTEILE für Wischermotorhaube		1 1
6411.27	ERSATZTEILE für Motorsunterteil → Salon 1972		1
6413.12	ANKER für Wischermotor		1 1
6413.19	ZAHNRAD aus Kunststoff für Motor		1 1
6414.12	KOHLEBÜRSTENHALTER für Wischermotor	1	1 1
6416.10	GETRIEBEKURBEL	1	
6416.13	GETRIEBEKURBEL	1	1 1
6416.15	Satz ERSATZTEILE zum Antriebslager		1
6416.24	Satz ERSATZTEILE zum Antriebslager		1
6417.12	SPANNSCHEIBE, 7,8 × 13 × 2, für Getriebekurbel	1	1
6419.05	ANSCHLUSSKABEL kpl. → Salon 1972		1

A - → 204:6.108.499;GL:9.034.224;B:7.592.687;BD:7.935.390;U4:6.511.544 A
 B - → 204:6.108.500;GL:9.034.225;B:7.592.688;BD:7.935.391;U4:6.511.545 B

WISCHERMOTOR :			
6407.33	1	
6407.45	→ Salon 1972	1	1
6407.48	→ Salon 1972	1	1
KOMBI-SCHALTER :			
6409.35	→ Salon 1972	1	1
6409.39	→ Salon 1972	1	1
6437.22	KNOPF, schwarz für Kombi-Schalter	1	1
ANKER :			
6413.18	1	
6413.29	1	
6413.28	ZAHNRAD mit Achse und Anschlag	1	
6413.30	PUFFER aus Plastik	2	
6414 15	KOHLLENBURSTENTRÄGER für Wischermotor	1	
6414.19	Satz KOHLLENBURSTEN mit Federn	1	
6415 07	GEHÄUSE für Wischermotor	1	
6415.08	DICHTUNG für Gehäuse	1	
6415.16	RADERGETRIEBE	1	1
DECKEL :			
6415.17	→ Salon 1972	1	
6415.22	→ Salon 1972	1	
6415.18	DICHTUNG für Deckel	1	
MITNEHMERKURBEL :			
6416 21	→ 204:6.078.402;GL:8.807.908;B:7.513.356;BD:7.902.328;C:6.419.673;6.492.325; U4:6.504.545	1	
6416 26	→ 204:6.078.403;GL:8.807.909;B:7.513.357;BD:7.902.329;C:6.419.674;6.492.326; U4:6.504.546	1	
6408 19	1	1
SCHEIBE für Zahnrad :			
6415.19	1	
6415.20	1	

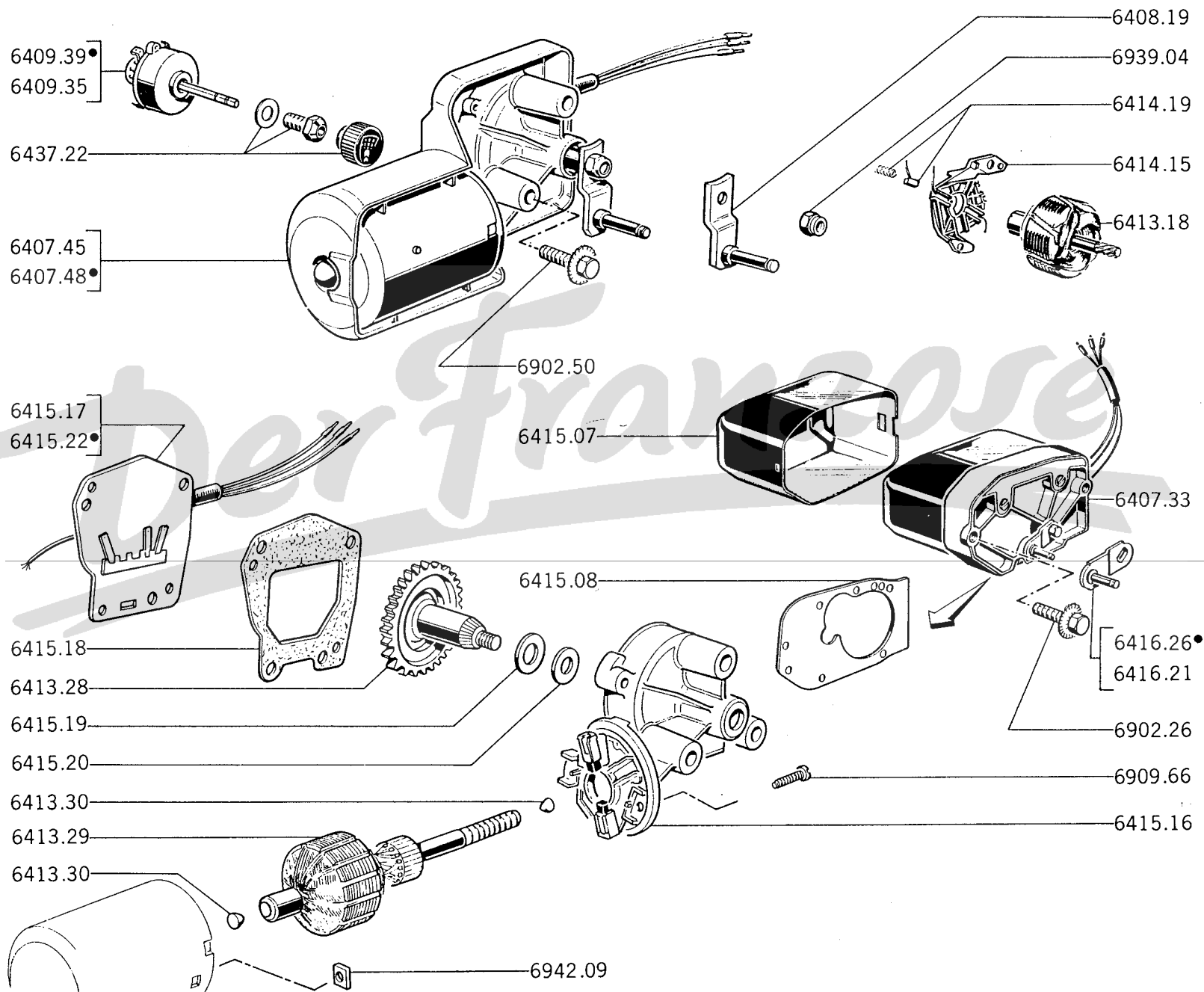

64 G - 204

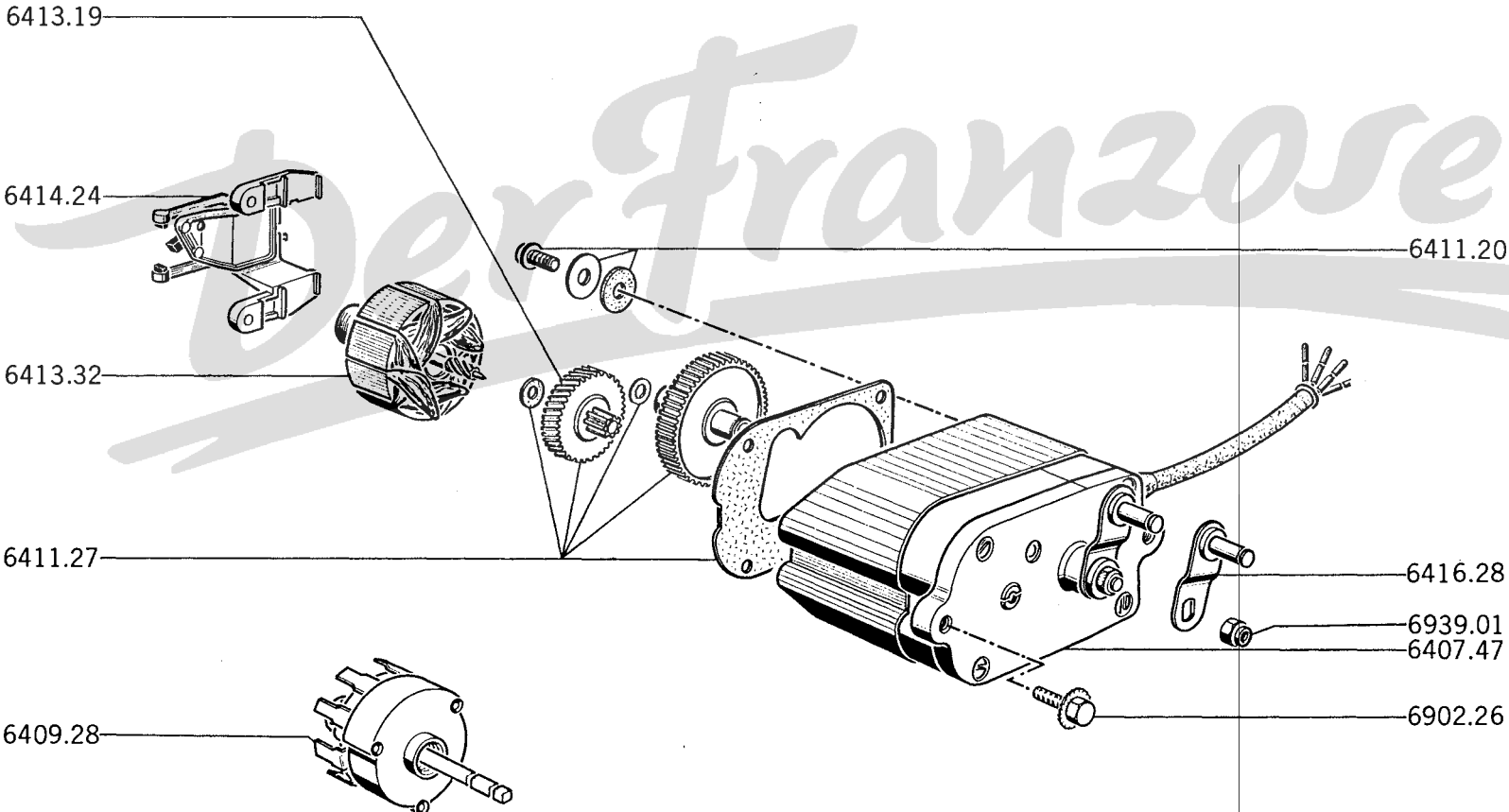

6407.47	WISCHERMOTOR	1
6409.28	SCHALTER	1
6411.20	BEFESTIGUNGSTEILE für Gehäuse	1
6411.27	ERSATZTEILE für Motorunterteile	1
6413.19	ZAHNRAD aus Celeron	1
6413.32	ANKER	1
6414.24	Satz KOHLENBURSTEN mit Träger (3 Stück)	1
6416.28	MITNEHMERKURBEL	1

A – (S) →	204GL : 9.081.575 ; B : 7.609.139 ; BD : 7.943.390 ; U4 : 6.513.256	A
B – (S) →	204GL : 9.081.576 ; B : 7.609.140 ; BD : 7.943.391 ; U4 : 6.513.257	B

WISCHERMOTOR :

6407.34	1	
6407.50	1	
6409.30	KOMBI-SCHALTER → 204GL : 8.888.134 ; B : 7.545.288 ; BD : 7.913.320	1
6409.28	SCHALTER → 204GL : 8.888.135 ; B : 7.545.289 ; BD : 7.913.321	1 1
6413.28	ZAHNRAD mit Bolzen und Sicherung	1
6413.33	ANKER	1
6413.34	SICHERUNG für Zahnrad	2
6415.16	GEHÄUSE für Zahnräder	1
6415.18	DICHTUNG für Gehäuse	1
6415.19	AUSGLEICHSCHEIBE	1
6415.23	DECKEL für Gehäuse	1
6415.20	KUGELFEDERSCHEIBE	1
	MITNEHMERKURBEL :		
6416.26	1	
6408.19	1	



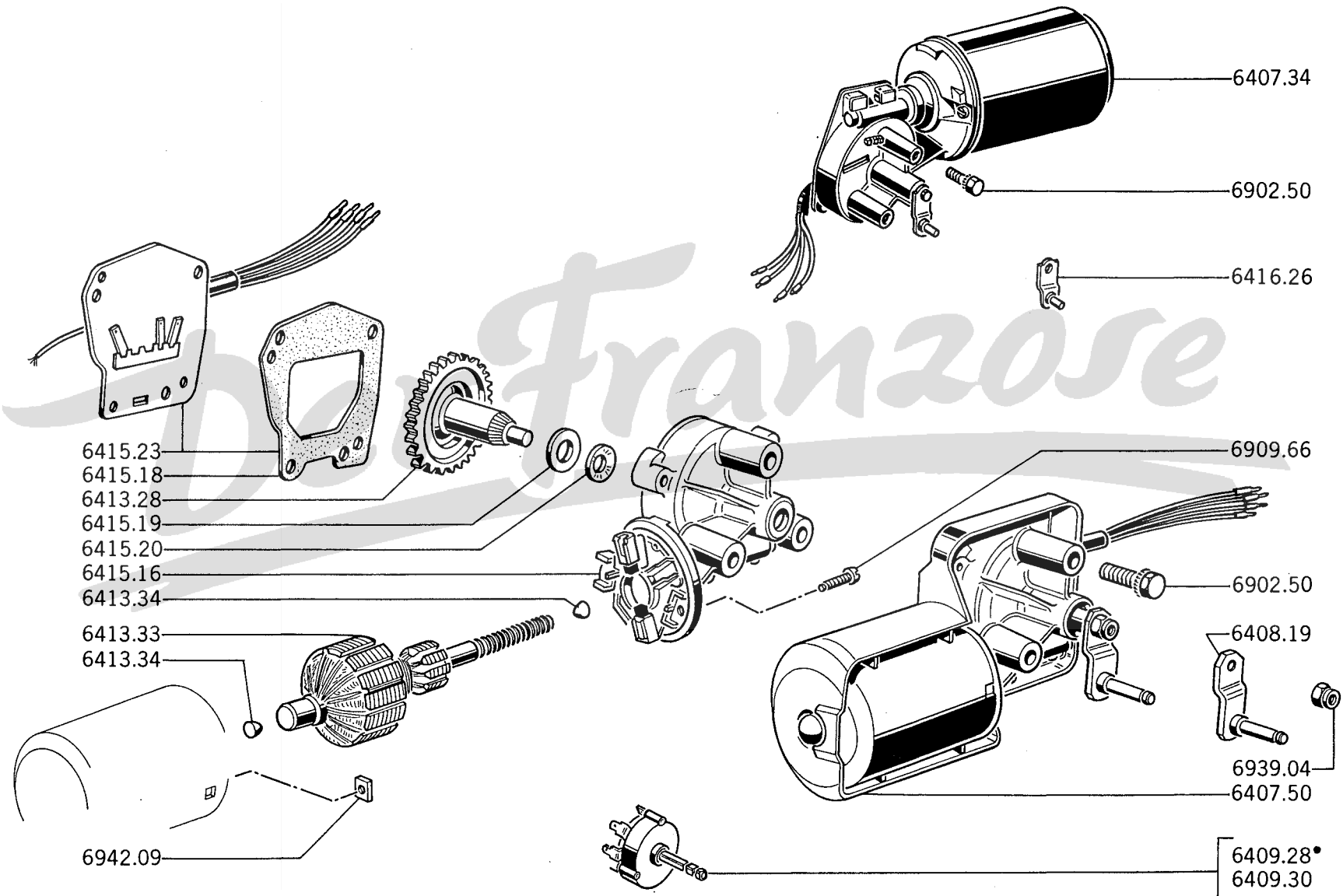

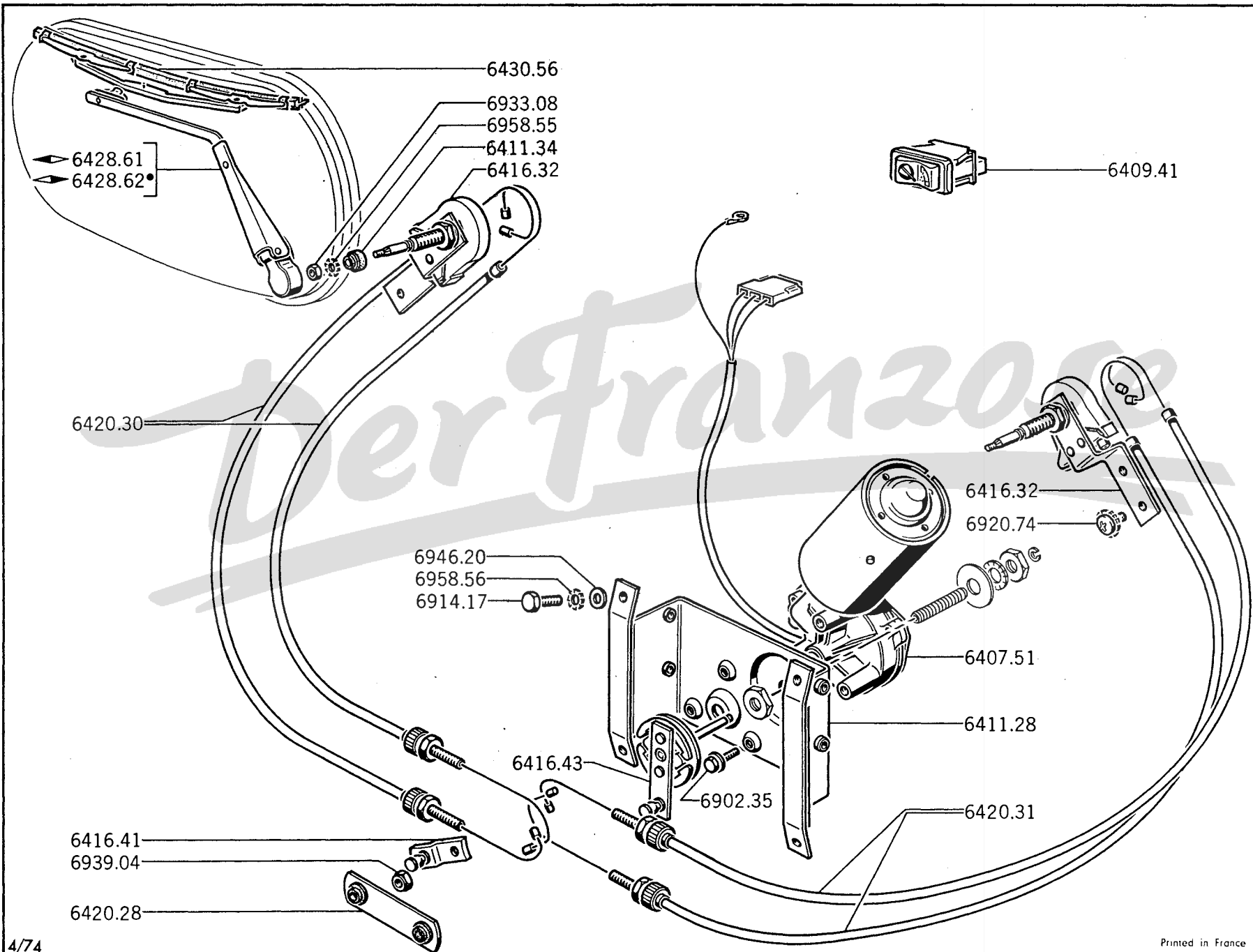

64H3 - 204



↳ 204GL:9.156.882;B:7.638.274;BD:7.960.824

6407.51	WISCHERMOTOR	1
6409.41	SCHALTER	1
6411.28	HALTER für Wischermotor	1
6411.34	BESCHÜTZER	2
6416.32	LAGER	2
6416.41	WISCHERKURBEL	1
6416.43	KEILRIEMENSCHIBE für Kabeln	1
6420.28	VERBINDUNGSTANGE	1
	WISCHERARM :	
6428.61		1
6428.62		1
6430.56	WISCHERBLATT	2
	KABEL :	
6420.30	1248 mm. lang	2
6420.31	768 mm. lang	2

TYPEN	LIEFERANT	FARBE	WISCHERBLATT LÄNGE	WISCHERARM nackt	WISCHERBLATT kpl.	PROFILGUMMI		
Limousine und Break	SEV MARCHAL	verchromt	300	6428.23	6430.16	6430.17		
			330	6428.25	6430.19	6430.20		
		grau samtig		6428.34	6430.30			
			schwarz matt	350	6428.47	6430.45	6430.39	
		BOSCH		grau samtig	330	6428.40	6430.37	6430.25
			schwarz matt		350			6428.45
	Cabriolet und Coupé			SEV - MARCHAL	verchromt	330	6428.26	
			BOSCH	grau samtig	6428.41		6430.37	6430.25

6429.10 LASCHE (BOSCH) 2

6430.23 ENDSTÜCK für Profilgummi (SEV - MARCHAL) 4

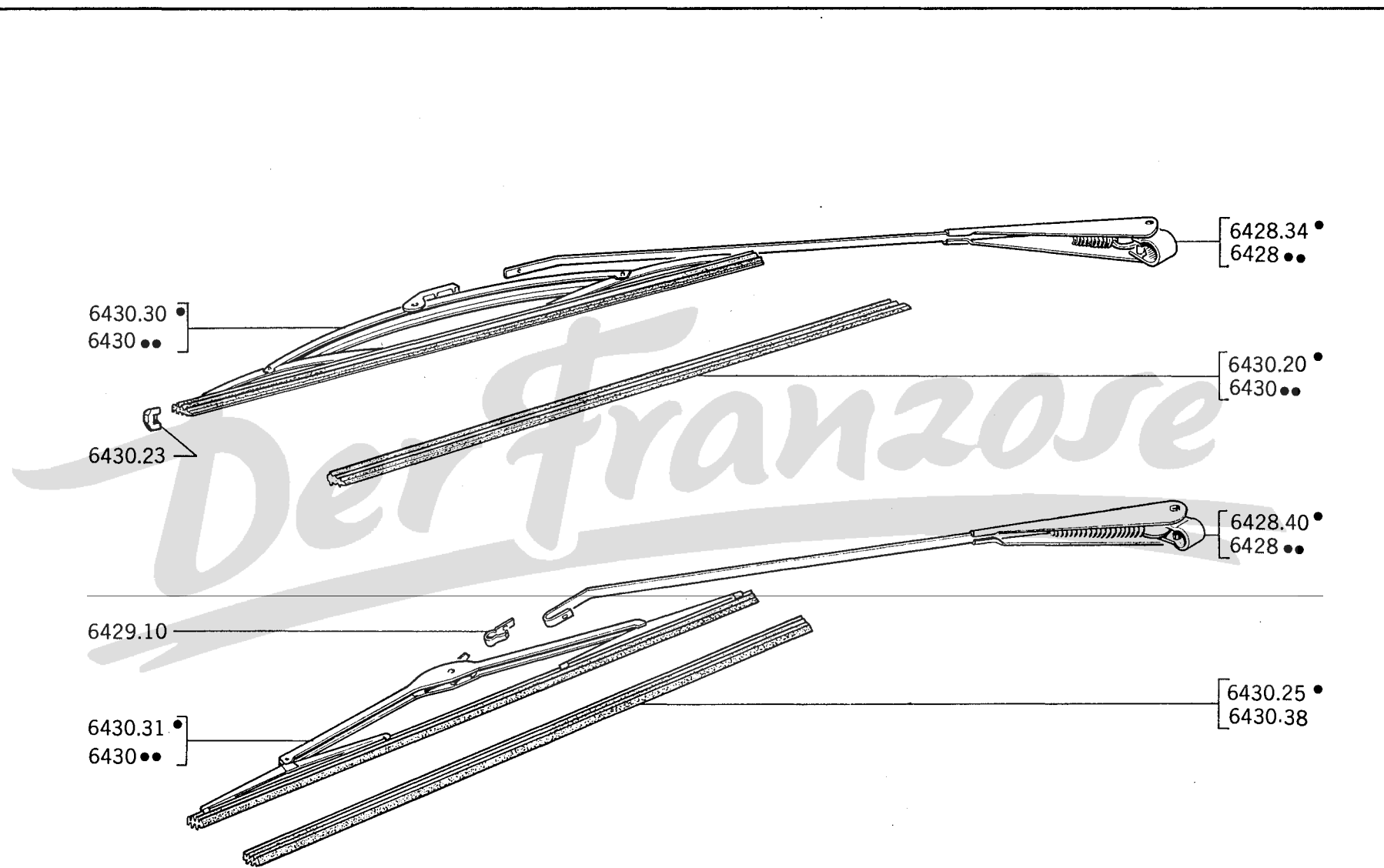

6430.30 •
6430 ••

6430.23

6428.34 •
6428 ••

6430.20 •
6430 ••

6428.40 •
6428 ••

6429.10

6430.31 •
6430 ••

6430.25 •
6430.38

64 K - 204

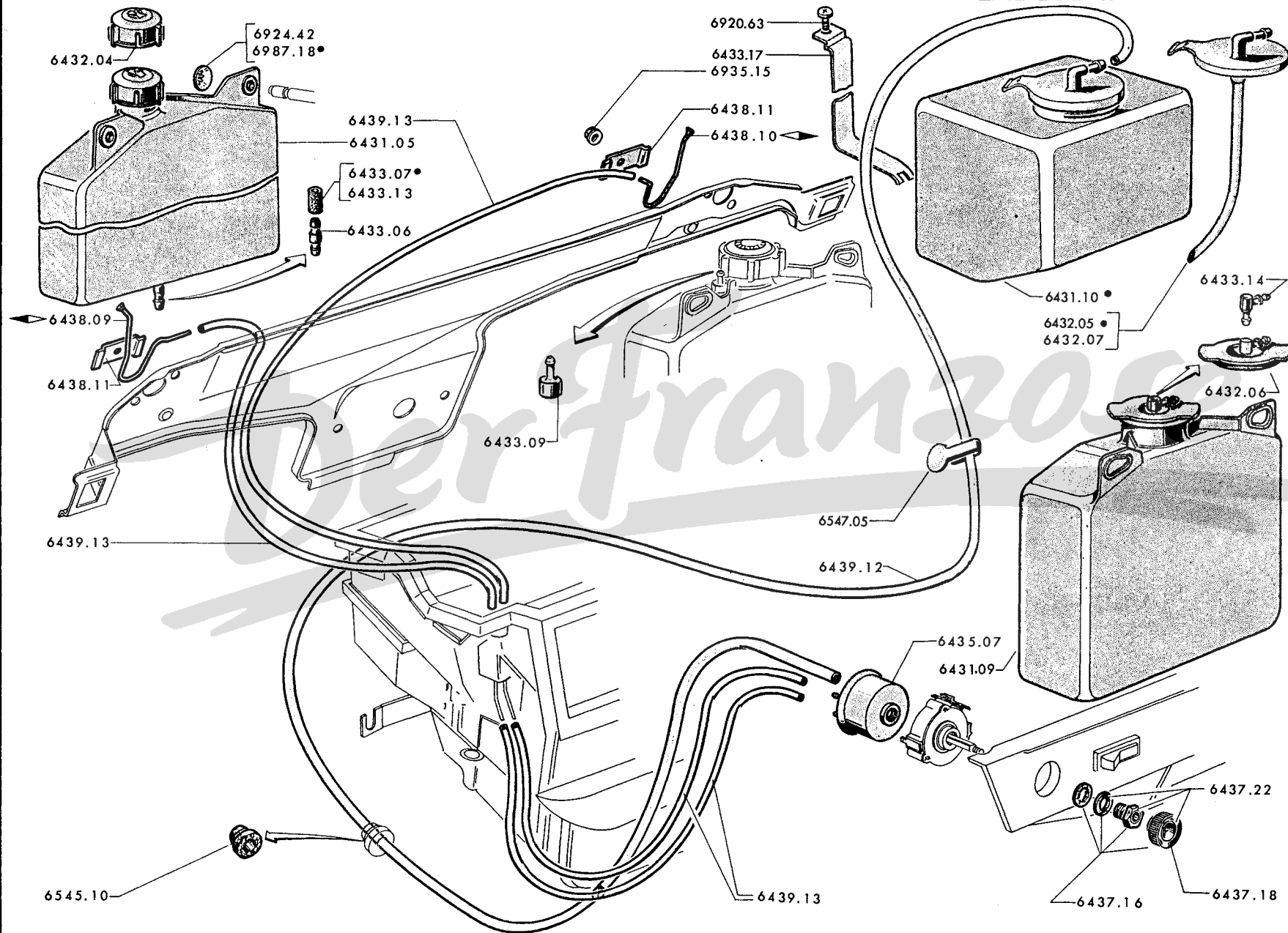

WINDSCHUTZSCHEIBEN WASCHANLAGE – (HANDANTRIEB)

204 - 64 L

	204 L	204 GL	204 B		204 BD	204 Cabriolet	204 Coupé	204 U4	
			ohne Servo-Br.	mit Servo-Br.					
→	Salon 1966								A
→	Salon 1966				6.632.001	6.400.001	6.450.001	6.500.001	B
→	6.067.834	6.385.099	6.632.000 Serienende	6.724.709	6.632.119	6.408.799	6.458.699	6.501.369	
→	6.067.835	6.385.100		6.724.710	6.632.120	6.408.800	6.458.700	6.501.370	C
→	Salon 1968			Salon 1968					
→	Salon 1968			Salon 1968					
→	Salon 1969			Salon 1969					
→	Salon 1969			Salon 1969					
→		8.888.134		7.545.134	7.913.320	Serienende			E



		A	B	C	D	E
6403.29	WINDSCHUTZSCHEIBEN - WASCHANLAGE, Knopf, schwarz	1	1	1	1	
	WASSERBEHALTER mit Deckel :					
6431.05	« STOP » mit Klappe	1	1	1		
6431.09	« STOP » oder « SEIM » ohne Klappe	1	1	1		
6431.10	« SEIM »					1
	DECKEL					
6432.04	1	1	1		
6432.05	(SEIM)					1
6432.06				1	
6432.07	(STOP)					1
6433.06	SAUGVENTIL	1	1			
6433.07	GUMMIMUFFE	1	1			
6433.09	SAUGSCHLAUCH aus Plastik, « SEIM » (204 L Spalte « B » und alle Spalte « C »)	1				
6433.13	GUMMIMUFFE				1	
6433.14	ÜBERGANGSSTÜTZEN ..] → 204 C : 6.412.050, 6.468.940 und alle Spalte « C » [.....				1	
6433.17	HALTER für Wasserbehälter					1
6435.07	PUMPENGEHAUSE	1	1	1	1	1
	KNOPF, schwarz :					
6437.16	kpl.	1				
6437.18	nackt	1				
6437.22	kpl.		1	1	1	1
6438.09	SPRITZDUSE ◀	1	1	1	1	1
6438.10	SPRITZDUSE ▶	1	1	1	1	1
6438.11	SHELLE	2	2	2	2	2
6439.12	SAUGSCHLAUCH aus Plastik, 3,5 x 6mm. (Meterware)	-	-	-	-	-
6439.13	PLASTIKSCHLAUCH 2 x 4mm. (Meterware)	-	-	-	-	-
6545.10	GUMMITULLE für 12,5mm. loch	1	1	1	1	1
6547.05	BEFESTIGUNGSCHELLE für Scheibenwischer (204 C)				1	1

↳ 204 GL:8.888.135; B:7.545.289; BD:7.913.321 und alle Typen « SCHWEDEN »

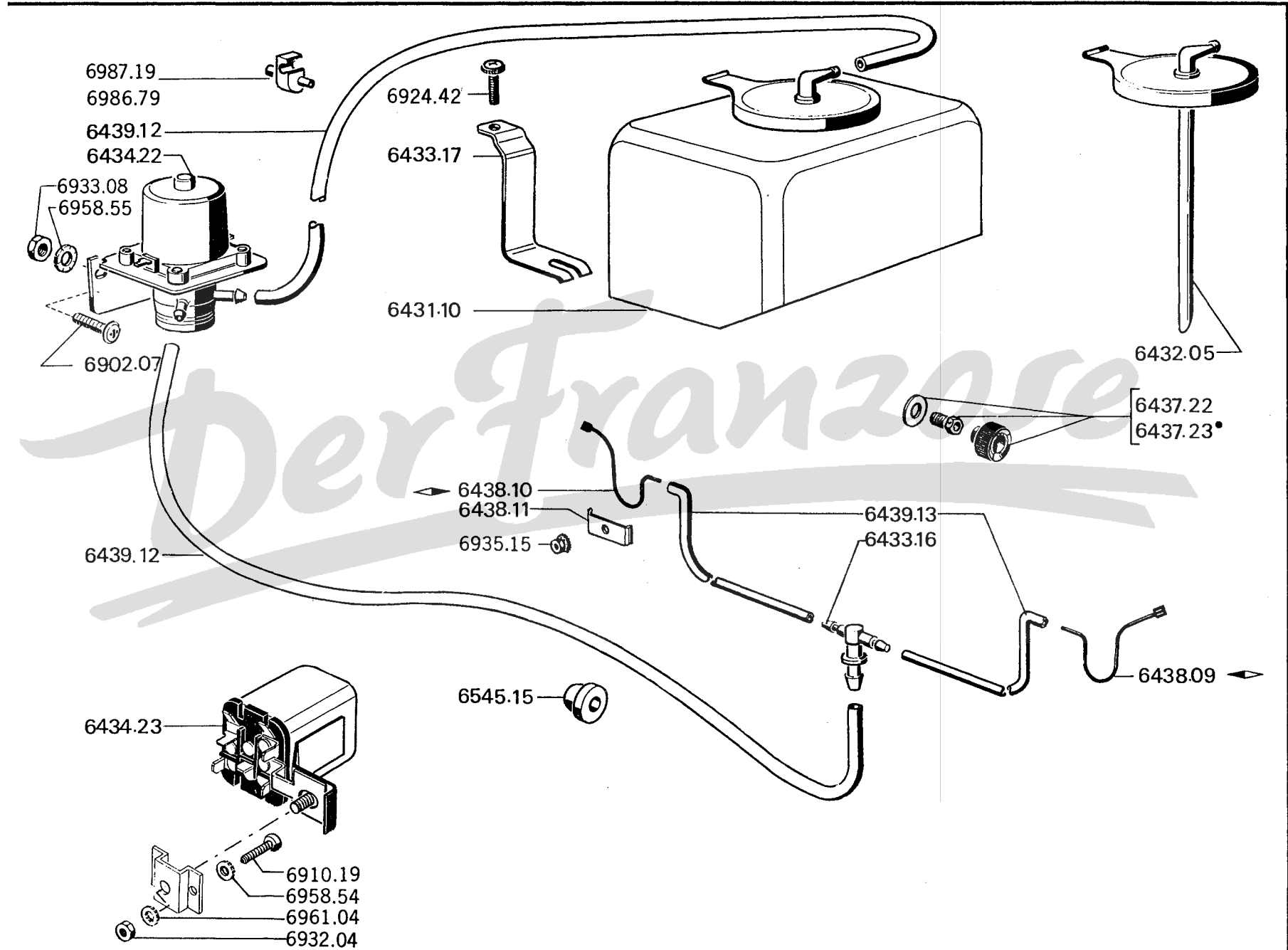
6431.10	WASSERBEHÄLTER mit Deckel	1
6432.05	DECKEL « SEIM »	1
6433.16	VERTEILER mit 3 Anschlüssen	1
6433.17	HALTER für Wasserbehälter	1
6434.22	ELEKT. PUMPE	1
6437.22	KNOPF, schwarz kpl. (SCHWEDEN)	1
6437.23	KNOPF, schwarz kpl.	1
6438.09	SPRITZDÜSE ◀	1
6438.10	SPRITZDÜSE ◀	1
6438.11	SCHELLE	2
6439.12	SAUGSCHLAUCH aus Plastik 3,5 x 6 mm., (Meterware)	-
6439.13	SAUGSCHLAUCH aus Plastik 2 x 4 mm., (Meterware)	-
6545.10	GUMMITÜLLE für 12,5mm. Loch	1
6434.23	UMSCHALTRELAIS (Schweden und Norwegen)	1



↳ 204GL:9.156.882;B:7.638.274;BD:7.960.824

6431.11	WASSERBEHÄLTER	1
6432.08	DECKEL	1
6433.25	HALTER für Wasserbehälter	1
6433.16	DREIWEGESTÜCK (Windschutzscheibe)	1
6433.26	RINGSTUTZEN mit Ventil	1
6433.27	DREIWEGESTÜCK (Scheinwerfer)	1
6433.30	ROHRSTÜCK	1
	ELEK. PUMPE :	
6434.22	für Windschutzscheibe	1
6434.25	für Scheinwerfer	1
6434.23	UMSCHALTER	1
	SPRITZDÜSE :	
6438.09	 für Windschutzscheibe [.....	1
6438.10	]	1
6438.24	für Scheinwerfer	2
6438.11	SHELLE für Spritzdüse der Windschutzscheibe	2
	PLASTIKSCHLAUCH (Meterware) :	
6439.12	3,5 x 6 mm.	-
6439.13	2 x 4 mm.	-

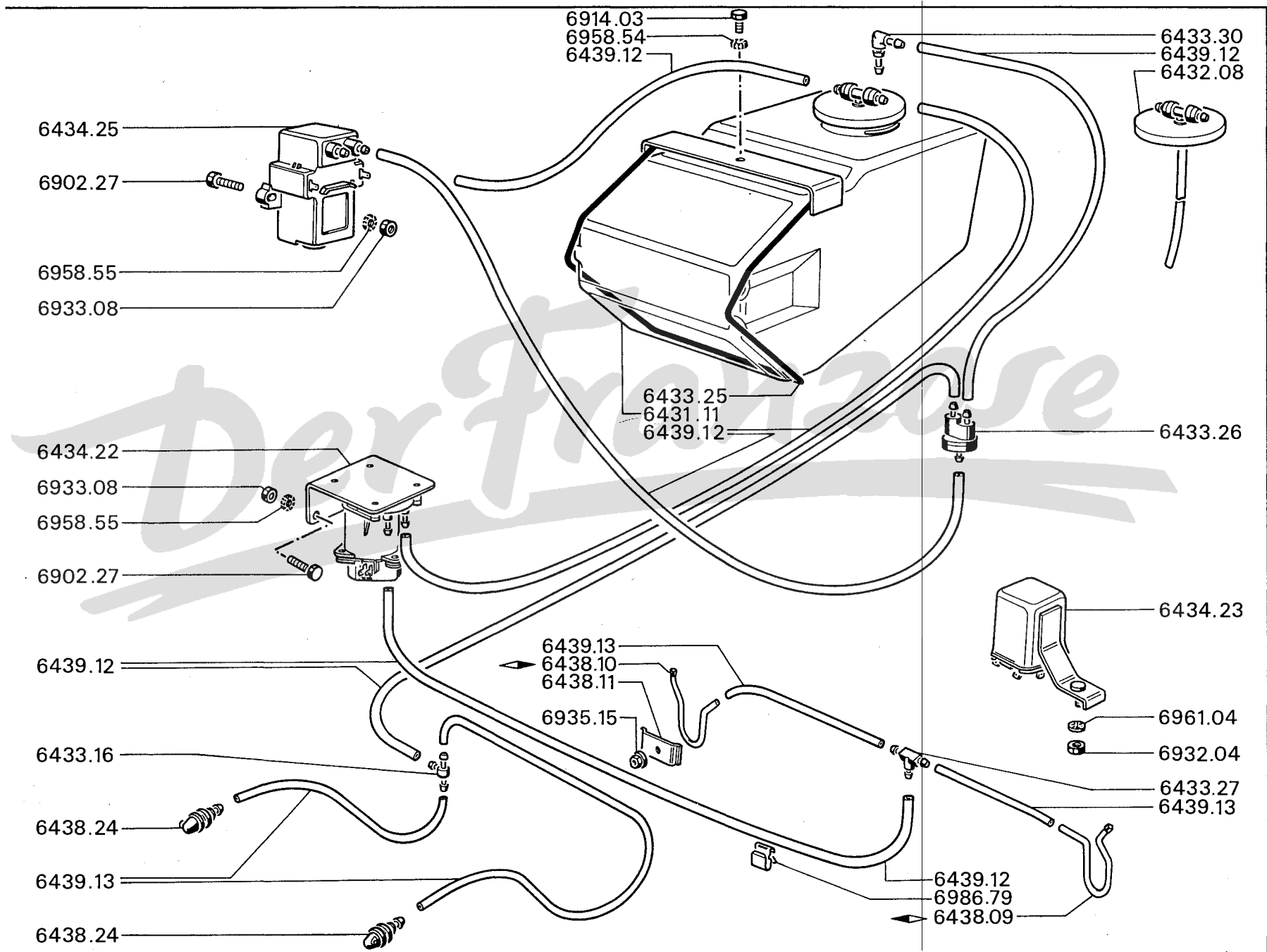

64 O - 204

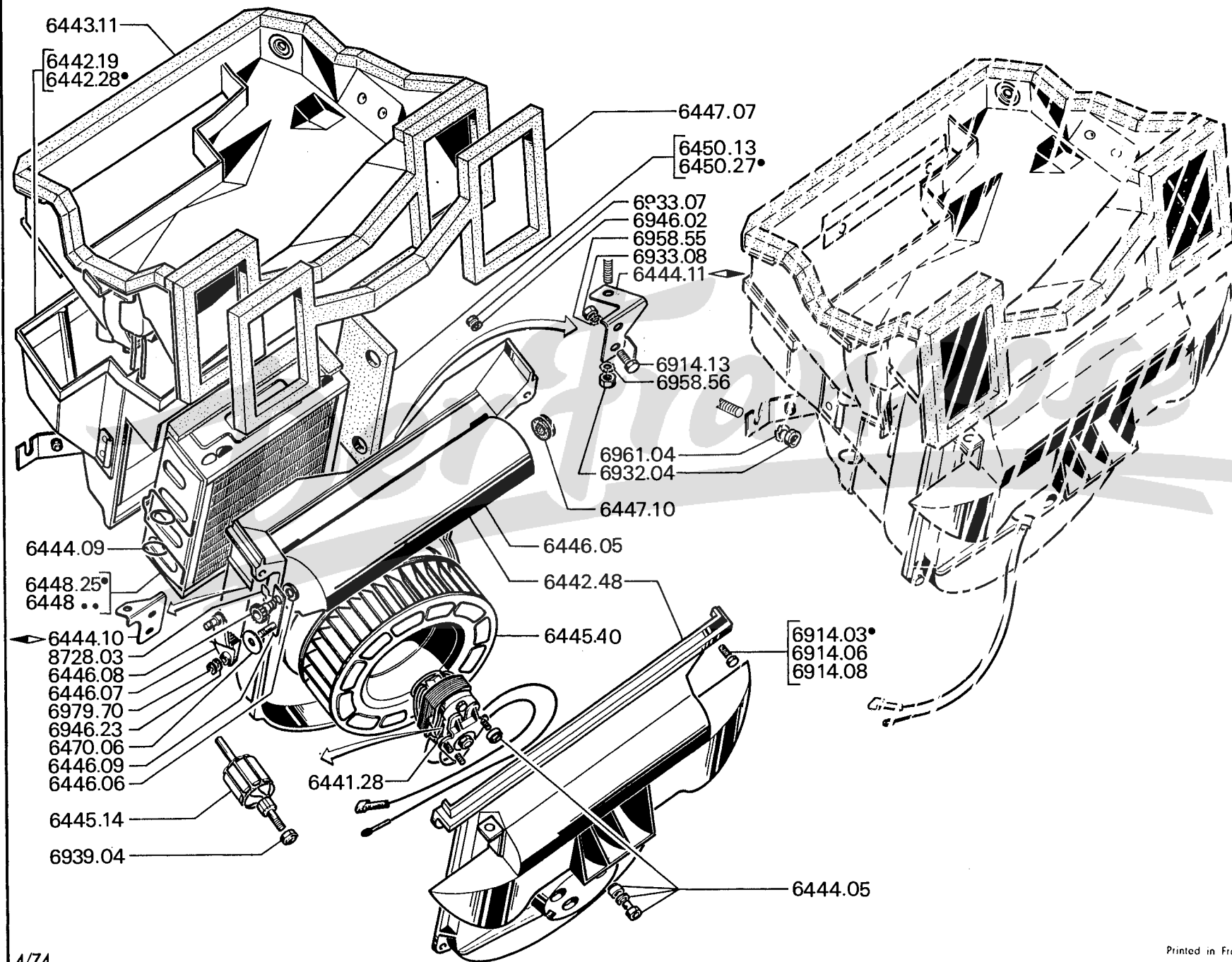

→ Salon 1969

KLIMAANLAGE:		
6440.65	2 Schaltstellungen « Ausf. kalte Länder → Salon 1968 siehe (a).....] 1
6440.66	2 Schaltstellungen « Ausf. Tropen » jedoch 1 Schalter 6475.11 für Klimaanlage mit 1 Schaltstellung montieren	
6441.16	MOTOR für Klimaanlage mit 2 Schaltstellungen (1 Schalter 6475.11 bei Einstufen Einstufenschaltung montieren)	1
6442.19	HINTERES GEHÄUSE → Salon 1968	1
6442.28	HINTERES GEHÄUSE → Salon 1968	1
6442.48	Satz GEHÄUSEN	1
6443.11	WASSERABSCHEIDER	1
6444.05	Satz BEFESTIGUNGSTEILE (S.I)	1
6444.09	SPANNFEDER für Gehäuse	2
6444.10	STÜTZE ↔, für Wasserabscheider	1
6444.11	STÜTZE ↔, für Wasserabscheider	1
6445.28	FLÜGELRAD	1
6445.14	ANKER	1
6446.05	LUFTKLAPPE	1
6446.06	FILZRING 8 x 16 x 3 mm., für Luftklappe	1
6446.07	PENDEL	1
6446.08	RITZEL	1
6446.09	STÜTZLAGER	1
6447.03	(siehe Seiten 56 AB - 65 EF)	
6447.07	DICHTUNG aus Polyuréthane, für Defroster	1
6447.10	GUMMITÜLLE für Luftklappenbolzen → ca. 204 (ohne Servo-Bremsen): 6.046.800; B:6.605.200 und alle 204 BD, C, U4)	1
WÄRMETAUSCHER :		
6448.17	Inland] → Salon 1968
6448.21	Kalte Länder	
6448.25	Inland] → Salon 1968
6448.26	Kalte Länder	
6450.13	DICHTUNG aus Polyuréthane, für Wärmetauscher → Salon 1968	1
6450.27	DICHTUNG aus Polyuréthane für Wärmetauscher → Salon 1968	1
6470.06	FASERSCHEIBE 5,5 x 20 x 1 mm., für Pendel	1
8728.03	SICHERUNGSRING für Ritzel	1

(a) - 1 Schlauch 6458.31, 1 Bedienhebel 6469.21, 1 Drahtzug 6473.16 montieren

→ Salon 1969

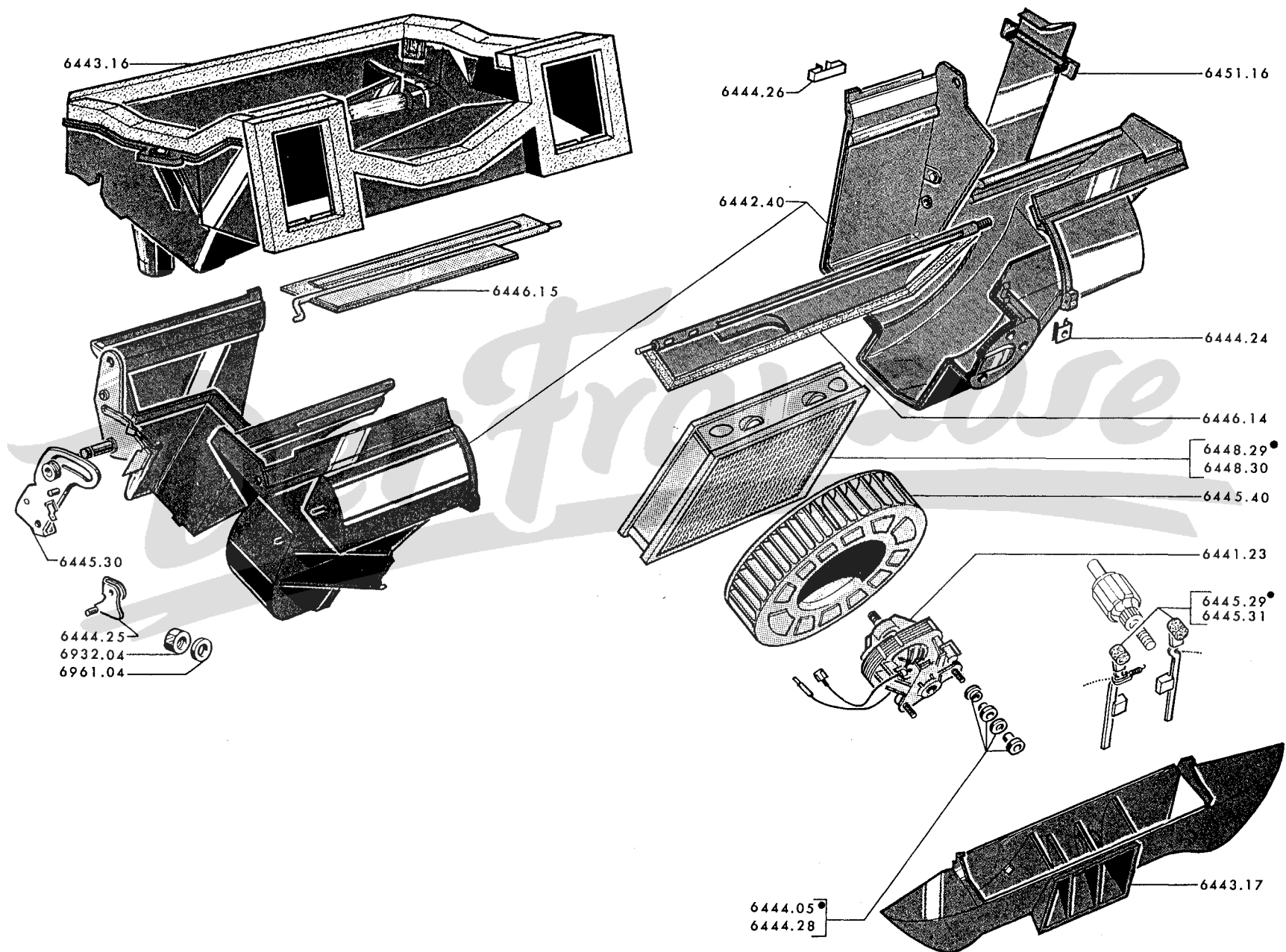

6441.23	MOTOR für Gebläse	1
6445.29	Satz KOHLEN (2 Stück) (DUCELLIER).....	1
6445.31	Satz KOHLEN (2Stück) (SEV)	1
6442.40	Satz GEHÄUSEN	1
6443.16	WASSERABSCHIEDER	1
6443.17	LUFTVERTEILER	1
6444.05	Satz BEFESTIGUNGSTEILE (S.I)	1
6444.28	Satz BEFESTIGUNGSTEILE (I.S.O)	1
6444.24	HEFTKLAMMER	5
6444.25	SEGMENT für Luftverteilerklappe	1
6444.26	KLAMMER	1
6445.40	FLÜGELRAD	1
6445.30	NOCKEN mit Stromkreis, für Luftverteilerklappe, mit Rolle	1
6446.14	LUFTVERTEILERKLAPPE	1
6446.15	LUFTKLAPPE» ohne Rolle	1
6448.29	WÄRMETAUSCHER Ausf. Inland	1
6448.30	WÄRMETAUSCHER Ausf. Kalte Länder	1
6451.16	ABDECKBLECH für Gehäuse (Ausf. Tropen)	1

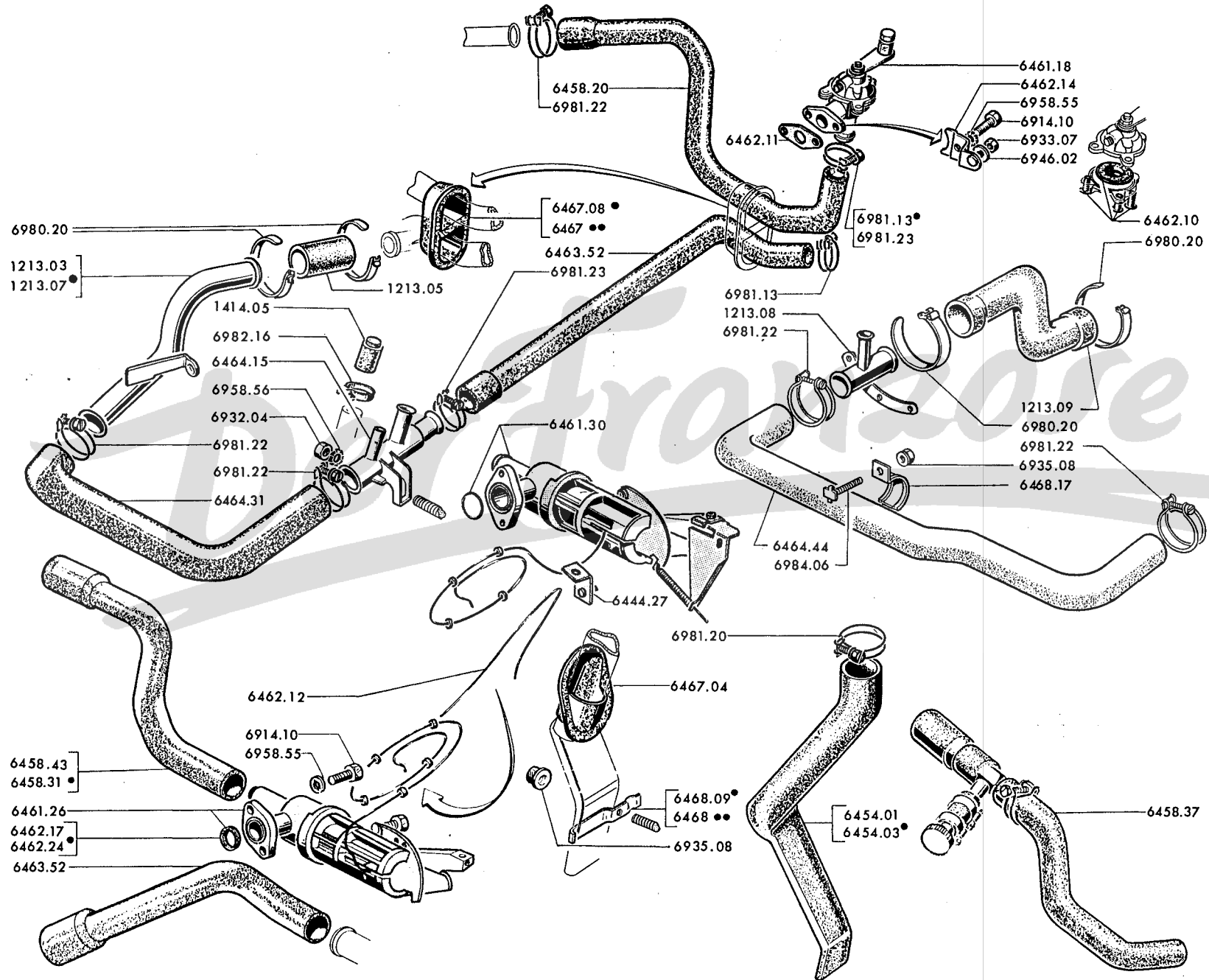

64S - 204



A	→ Salon 1968	A	
B	→ Salon 1968 → Salon 1969	B	
C	→ Salon 1969		C

SCHLAUCH :				
6454.01	aus Gummi für Wasserabfluss	1	1
6454.03	aus Gummi zum Wasserabfluss, für 		1
6458.20	aus Gummi 16 x 24 mm., für Wassereintritt	1	
6458.31	aus néoprène 16 x 24 für Wassereintritt (ausser XL4D)		1
6458.43	aus néoprène 16 x 24 für Wassereintritt (XL4D)		1
1213.03	WASSERLEITUNG für Wasserrücklauf → 204GL:9.074.422;B:7.606.379;U4:6.512.888	1	1
1213.07	WASSERLEITUNG für Wasserrücklauf → 204GL:9.074.423;B:7.606.380;U4:6.512.889 und alle 204BD (ausser XL4D)		1
1213.05	SCHLAUCH 22 x 30 x 50 mm. für Wasserrücklauf ausser XL4D	1	1
1213.09	GUMMISCHLAUCH (XL4D)		1
1213.08	ROHR in T-förmig (XL4D)		1
1414.05	VERSCHLUSSKAPPE für Verteiler mit 4 Anschlüssen (Dieselmotor)	1	1
6458.37	Satz für ENTLÜFTUNG des Entgasungsbehälter → 204BD:7.911.197	1	1
6461.18	REGULIERHAHN	1	1
6461.26	REGULIERVENTIL thermostatisch		1
6461.30	REGULIERVENTIL thermostatisch		1
6462.10	REPARATURSATZ (204 Luxe, U4 in Spalte «B» und alle in Spalte «A»)	1	1
6462.11	FLANSCHDICHTUNG aus Faser (204 Luxe, U4 der Spalte «B, C» und alle der Spalte «A»)	1	1
6462.14	HALTER	1	
6462.17	DICHRING aus Gummi 13,5 x 18 x 2,3 mm. (204 GL, B, BD, C)		1
6462.12	NADEL		1
6462.24	GUMMIDICHTUNG 13,5 x 18 x 3,3 mm.		1
6444.27	HALTBLECH oben		1
SCHLAUCH :				
6463.52	aus néoprène 16 x 24 mm. (um 14 mm. bei Fahrz. der Spalte A verkürzen)	1	1
6464.31	aus néoprène 22 x 30 zum Wasserrücklauf zur Pumpe (ausser XL4D)	1	1
6464.44	aus néoprène 22 x 30 zum Wasserrücklauf zur Pumpe (XL4D)		1
6464.15	VERTEILER mit 4 Anschlüssen, für Wasserrücklauf zur Pumpe	1	1
6467.04	GUMMITÜLLE	1	1
6467.05	GUMMITÜLLE mit 2 Löchern	1	1
6467.06	ABDECKPLATTE (Ausf. Tropen)	1	1
6467.07	GUMMITÜLLE (Ausf. Tropen)		1
6467.08	GUMMITÜLLE, doppelt		1
SCHELLE :				
6468.05	für Gummischlauch (→ 204:6.068.399,8.602.399;B:6.731.499;C:6.413.099, 6.470.899;U4:6.501.499 und alle BD; XLD)	1	1
6468.09	für Gummischlauch (→ 204:6.068.400,8.603.000;B:6.731.500;C:6.413.100; 6.470.900;U4:6.501.500)	1	1
6468.12	für  (ausser 204C)		1
6468.17	XL4D an Kotflügelwand, vorn 		1

A - → Salon 1968	A		
B - 204, 204 B, BD, C, U4 → Salon 1968 → Salon 1969		B	
C - 204, 204 B, BD, U4 → Salon 1969			C

BEDIENHEBEL aus «Delrin», für Regulierhahn				
6469.11	1		
6469.21		1	
6469.22			1
6470.05	BEILEGSCHEIBE aus Faser, 6,5 × 20 × 2 mm			3
6470.06	BEILEGSCHEIBE aus Faser, 5,5 × 20 × 1 mm	3	3	
6471.02	DRUCKFEDER für Hebel			3
6472.02	LAGERBOLZEN Ø 5 mm, mit Klammer und Faserscheibe (1 Faserscheibe 6948.15 → 204:6.008.581 montieren)	1	1	
6472.03	LAGERBOLZEN Ø 6 mm, für Hebel			3
DRAHTZUG				
6473.07	zum Regulierhahn (204 Grand Luxe, 204 B, BD und C der Spalte A und alle 204 Luxe, U4)	1	1	
6473.16	für Regulierventil (204 Grand Luxe, B, BD, C)		1	
6473.17	für Regulierhahn, 3.75 mm. lang			1
1647.08	ENDSTÜCK aus Nylon, für Drahtzug			1
6475.10	DRUCKSCHALTER (Klimaanlage mit 1 Stellung)	1		
6475.11	DRUCKSCHALTER (Klimaanlage mit 2 Stellungen)	1	1	1
6476.07	(siehe Seite 89 OP)			
6476.17	KNOPF für Hebel (siehe Seite 16 EF)			3
6482.05	KLEMMSCHELLE	4	4	
6481.33	DRAHTZUG für Lufteintritt, 436 mm. lang			1
6483.12	DEFROSTERDÜSE	1	1	1
6484.05	DEFROSTERKLAPPE	1	1	
6485.04	DICHTUNG	1	1	
6485.05	HALTER	2	2	
REGULIERHEBEL				
6492.07	«Delrin», für Defroster und Heizung	1	1	
6493.02	für Lufteintritt			1
6492.13	für Luftverteilerklappe			1
6496.11	DRAHTZUG für Defroster und Heizung (jedoch 1 Gleitstück 6448.07 bei Spalte A montieren)	1	1	
6496.12	DRAHTZUG für Luftverteilerklappe, 373 mm. lang			1
6498.03	GLEITSTÜCK «Delrin», für Defroster und Heizung	1		
6498.04	HALTEBUGEL (→ 204:6.008.581 entfallen die Lagerung, die 2 Halteplatten 6982.06 und Lagerholzen 6472.02 montieren)	1	1	1
6498.07	GLEITSTÜCK		1	
8728.03	SICHERUNGSRING für Drahtzug			3

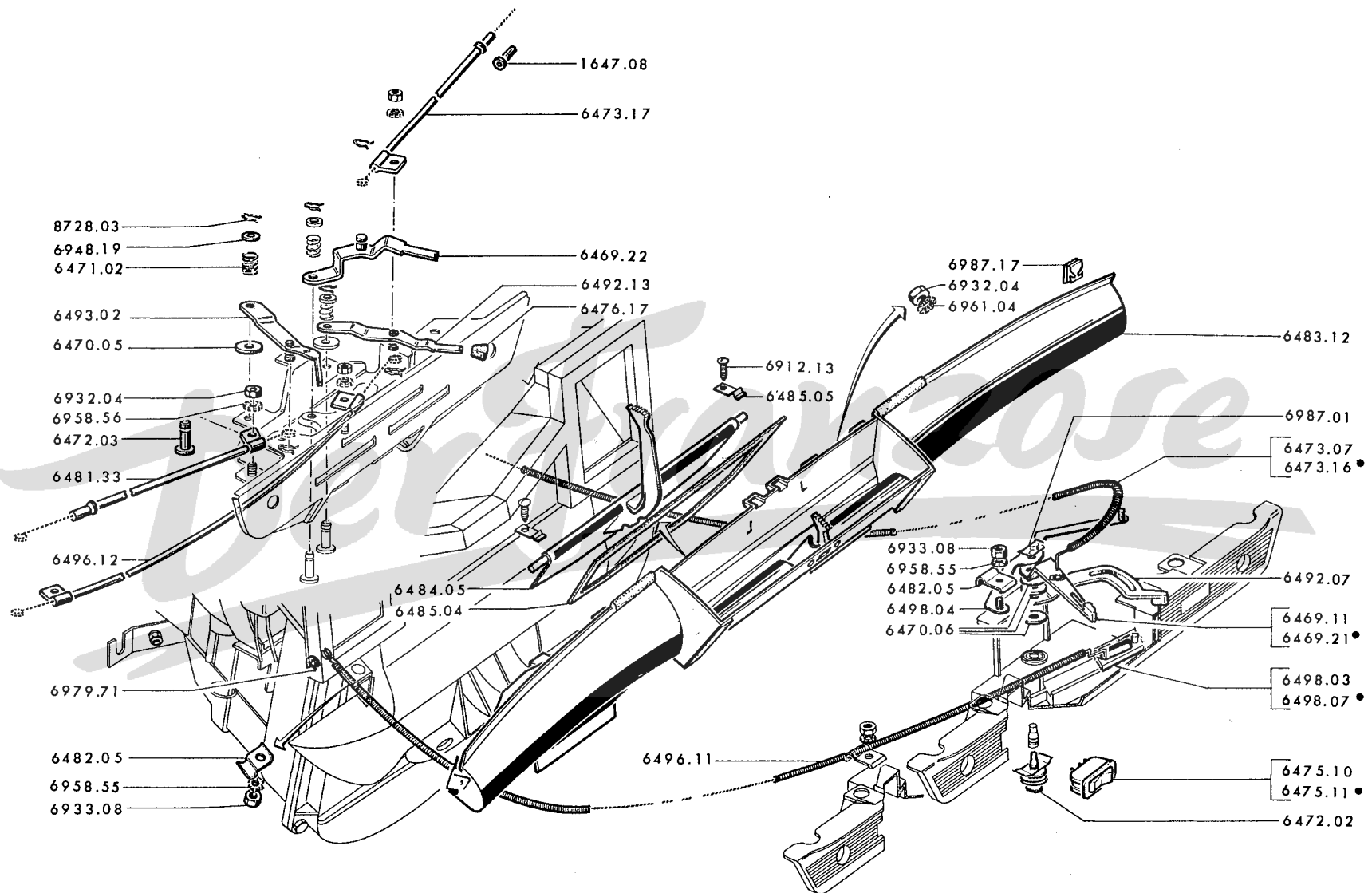

64 W- 204

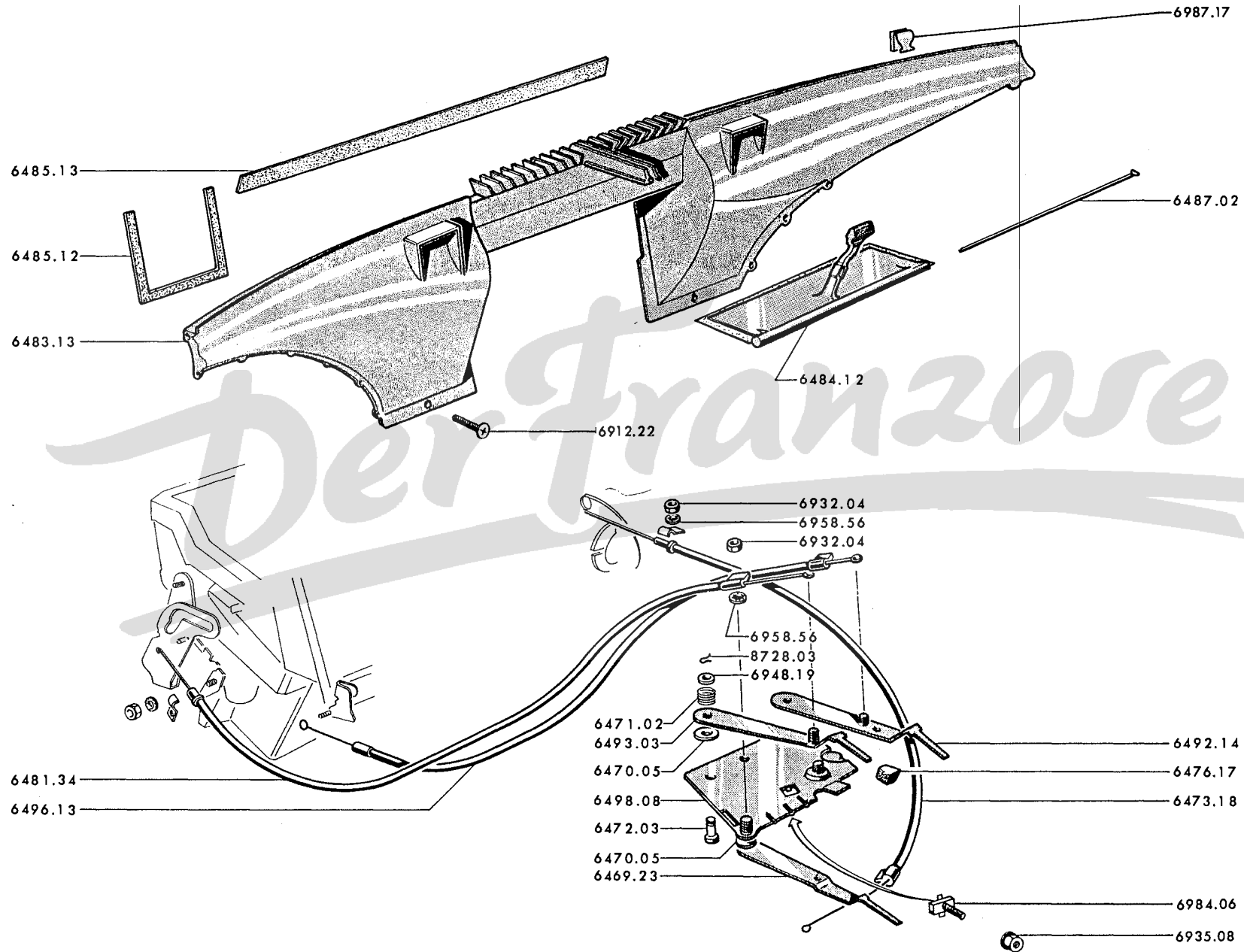

→ Salon 1969

6469.23	BEDIENHEBEL für Regulierhahn	1
6470.05	BEILEGSCHEIBE aus Faser, 6,5×20×2 mm, für Hebel	3
6471.02	DRUCKFEDER für Hebel	3
6472.03	LAGERBOLZEN Ø 6 mm	3
6473.18	DRAHTZUG für Regulierhahn	1
6476.17	KNOPF schwarz, für Hebel	3
6481.34	DRAHTZUG für Luftklappe	1
6483.13	DEFROSTERGEHÄUSE	1
6484.12	LUFTKLAPPE	1
6487.02	BOLZEN für Luftklappe	1
6485.12	DICHTUNG seitlich, für Gehäuse	1
6485.13	DICHTUNG oben, für Gehäuse	1
	REGULIERHEBEL :	
6492.14	für Luftverteiler	1
6493.03	für Lufteintritt	1
6496.13	DRAHTZUG für Luftverteiler	1
6498.08	LAGERPLATTE für Regulierhebel	1
8728.03	SICHERUNGSRING	3
6467.12	siehe Seite 16 EF	

WASCHANLAGE mit HANDANTRIEB	A - → Salon 1967			
	B - 204, 204B, U4 → Salon 1967 und alle 204BD → Salon 1970	C - 204 C → Salon 1967 → Salon 1969	D - 204 C → Salon 1969 → Senrienende	
				A B C D
6501.35	DREHSCHALTER mit schwarzem Knopf → Salon 1969 (204 BD)			1
	HAUPTKABELSTRANG :			
6507.01	mit 14 Kabeln, (204BD) → Salon 1968 → Salon 1969			1
6507.09	mit 12 Kabeln, (ausser 204BD) → Salon 1969			1 1
6507.12	mit 16 Kabeln, (204BD) → Salon 1969 (→ 7.904.730 ist Kabel N°7 nicht zu verwenden)			1
6507.78	mit 11 Kabeln, (nicht für 204C)			1
6507.89	mit 12 Kabeln, (204C)			1
6507.90	mit 12 Kabeln, (nicht für 204BD) → Salon 1968			1 1
6507.94	mit 14 Kabeln, (204BD) → Salon 1968			1
6507.99	mit 11 Kabeln, (nicht für 204 BD) → Salon 1968 → Salon 1969)			1 1
	KABELSTRANG :			
6508.01	für Motor, mit 3 Kabeln, (204:6.071.924, 8.703.200 ; B:6.770.600; C:6.416.515, 6.482.896 ; U4:6.502.726)			1 1 1
6508.06	für Motor, mit 3 Kabeln, (204:6.071.925, 8.703.201 ; B:6.770.601; C:6.416.516, 6.482.897 ; U4:6.502.727)			1 1 1
6509.48	für Scheinwerfer, mit 18 Kabeln, (204, 204B, U4 → Salon 1968 204C → 6.417.527, 6.478.834)			1 1 1
6509.56	für Scheinwerfer, mit 16 Kabeln, (nicht für 204C) → Salon 1968 → Salon 1969			1
6509.58	für Scheinwerfer, mit 19 Kabeln, (204C : 6.415.528, 6.478.835)			1
6509.60	für Scheinwerfer, mit 20 Kabeln, (USA 204 Grand Luxe und B → Salon 1969 und alle Spalte «D»)			1 1
6509.62	für Scheinwerfer, mit 18 Kabeln, (→ Salon 1969 (Kabeln Nr.7 nichtdurchschalten)			1 1
6509.52	für Scheinwerfer, mit 16 Kabeln (204BD) → Salon 1968			1
6512.83	für Deckenleuchte, mit 2 Kabeln (nicht für 204C, U4) 204C			1 1
6515.08	für Lenksäule, mit 15 Kabeln (1 Kabel -Nr, 6 bei Spalte «A» montieren) → Salon 1969			1 1 1
6515.19	für Lenksäule, mit 18 Kabeln → Salon 1969			1 1
6517.01	für Armaturenbrett, mit 9 Kabeln (nicht für 204C)			1
6517.06	für Armaturenbrett, mit 12 Kabeln, (nicht für 204 Luxe, U4) → Salon 1969			1
6517.12	für Armaturenbrett, mit 20 Kabeln, (204 Coupé)			1
6517.13	für Armaturenbrett, mit 13 Kabeln, (204 Grand Luxe, B, BD) → Salon 1969			1
6523.10	für Scheibenwischer, mit 2 Kabeln (Kabel -Nr.62 → 204:6.028.211; B:6.600.078 nicht verwenden)			1 1 1
6523.15	für Scheibenwischer (ausser Schweden) mit 3 Kabeln			1
6529.29	für Hecklichter, mit 7 Kabeln, 204			1
6529.30	für Kofferraum- und Kennzeichenleuchte, mit 4 Kabeln (nicht nach D → 204:6.062.631, 6.224.982)			1
6529.31	für Hecklichter, mit 7 Kabeln, 204B, BD, U4			1 1
6529.32	für hintere Kennzeichenleuchte, mit 5 Kabeln (nicht nach D → Salon 1967) und alle 204B, BD, U4			1 1
6529.40	für Kofferraum- und Kennzeichenleuchte, mit 4 Kabeln (nicht nach D) → 204:6.062.632, 6.224.983			1
6529.42	für Kofferraum- und Hecklichter, mit 8 Kabeln (204) (1 Steckverbinder 6540.09 am Kabel Nr. 39 (Kennzeichenleuchte, hinten) → 204:6.068.726, 8.614.335 montieren)			1

WASCHANLAGE MIT HANDANTRIEB	A - ➔ Salon 1970 ➔ 204GL:8.888.134;B:7.545.288;BD:7.913.320 A
WASCHANLAGE MIT HANDANTRIEB	B - ➔ 204GL:8.888.135;B:7.545.289;BD:7.913.321 ➔ Salon 1972 B
	C - ➔ Salon 1972 C

HAUPTKABELSTRANG (ausser geheizte Heckscheibe) :

6507.13	mit 12 Kabeln] (ausser 204BD) [.....	1	1
6507.29	mit 14 Kabeln		Kabel n° 7 anpassen	1
6507.16] mit 16 Kabeln (204BD : XLD) [.....	1	1
6507.28	1
6507.32	mit 22 Kabeln (204BD : XL4D)		1	1

KABELSTRANG für :

6508.06	Motor mit 3 Kabeln	1	1	1
6509.62	Scheinwerfer mit 18 Kabeln	1		
6509.65	Scheinwerfer mit 18 Kabeln		1	
6509.66	Scheinwerfer mit 20 Kabeln (nach dem Wahl für SEALED-BEAM Scheinwerfer)		1	
6509.75	Scheinwerfer mit 20 Kabeln (S) und Fahrz. in Spalte « C » ➔ Salon 1973)		1	
6509.91	Scheinwerfer mit 21 Kabeln (ausser S) ➔ Salon 1973		1	
6509.93	Scheinwerfer mit 28 Kabeln (S) ➔ Salon 1973		1	
6512.83	Deckenleuchte mit 2 Kabeln (ausser 204U4)	1	1	
6515.19	Lenksäule mit 18 Kabeln	1		
6515.30	Lenksäule mit 23 Kabeln		1	
6515.47	Lenksäule mit 16 Kabeln (in Steckdose B sind die Kabeln 13, 33 umzuschalten)		1	
6517.13	Armaturenbrett mit 13 Kabeln	1		
6517.21	Armaturenbrett mit 13 Kabeln		1	
6517.26	Armaturenbrett mit 18 Kabeln ➔ Salon 1973		1	
6517.35	Armaturenbrett mit 19 Kabeln ➔ Salon 1973 (ausser D , CH , N)		1	
6517.36	Armaturenbrett mit 29 Kabeln D ➔ Salon 1973		1	
6517.44	Armaturenbrett mit 37 Kabeln S ➔ Salon 1973		1	
6523.10	Scheibenwischer mit 3 Kabeln (alle 204L und U4, U4D)	1	1	1
6523.22	Scheibenwischer mit 5 Kabeln		1	
6529.31	Hecklichter mit 7 Kabeln : 204B, BD, U4	1	1	
6529.72	Hecklichter mit 8 Kabeln : 204B, BD, U4		1	
6529.70	Heck-und Kennzeichenleuchte mit 5 Kabeln 204B, BD, U4		1	
6529.42	Heck-und Kofferraumlichter mit 8 Kabeln (➔ 204L:6.068.726;GL:8.614.334 ist 1 Steckverbinder 6540.09 am Kabel Nr. 39 an Kennzeichenleuchte, hinten montieren)	1	1	
6529.71	Heck-und Kofferraumlichter mit 8 Kabeln (ausser geheizte Heckscheibe)		1	
6529.92	Heck-und Kofferraumlichter mit 9 Kabeln (geheizte Heckscheibe)		1	

6503.20	SCHMELZSICHERUNGSDOSE für 2 Schmelzsicherungen [Ⓟ]	1
6503.21	DECKEL (Ducellier) 1247 mm. lang] Alle 204, 204B, BD, U4, U4D [.....	1
6503.22	DECKEL (DAV) 1247 mm. lang] und 204C] Salon 1967 [.....	1
6503.33	DECKEL (Ducellier) 120 mm. lang	1
SCHMELZSICHERUNGSDOSE :		
6503.23	für 4 Schmelzsicherungen alle 204, 204B, BD, U4] Salon 1969 und 204C] Salon 1967 ..	1
6503.39	für 4 Schmelzsicherungen] Salon 1969 und alle 204 mit gebeizte Heckscheibe	1
6503.26	für 5 Schmelzsicherungen 204C] Salon 1967.....	1
SCHMELZSICHERUNG :		
6504.06	10A, grün	-
6504.04	15A, geld	-
6504.07	5A, violette.....	-
6524.02	SCHMELZSICHERUNGSTRÄGER [Ⓟ]	1
6524.03	DIODE für Warnleuchte des Wassertemperatur (XL4D).....	1
6540.08	BANANESTECKER 4 mm., für Kabel 9/10 bis 12/10	-
6540.09	STECKHÜLSE 4 mm., für Kabel 9/10 bis 12/10	-
6540.11	STECKVERBINDER 6,35, für Kabel von 0,6 bis 1 mm.	-
6540.12	STECKVERBINDER 6,35, für Kabel von 0,6 bis 1 mm.	-
STECKKLAMMER :		
6540.13] für Kabel von 0,6 bis 1 mm. [.....	-
6540.14] für Kabel von 2 bis 3 mm. [.....	-
6540.15] für Kabel von 2 bis 3 mm. [.....	-
6540.16	8 mm. für Steckdose	-
6540.31	STECKVERBINDER 6,35, für Einrückmagnetschalter] 204:6.071.925,8.703.201;B:6.770.601	-
6540.33	C:6.416.516.6.482.897, U4:6.502.727	-
6540.38	STECKVERBINDER 8 mm., für Kabel 2,5 bis 6 mm. (204 Grand Luxe] Salon 1969)	-
6540.58	KLAMMER 5 mm.....	-

aus grauen Plastik		KABELSCHUH		BEFESTIGUNGSCHELLE	
6540.17	STECKDOSE, 2-polig	6540.23	4	1565.07	zur Befestigung zur Befestigung  (s.S 64KL) (s.S61AB-61CD-61EF-61GH)
6540.18	STECKDOSE, 3-polig	6540.24	5	6547.05	
6540.19	STECKDOSE, multi-polig	6540.25	6	6547.08	
6540.20	STECKER, 2-polig	6540.26	8		
6540.21	STECKER, 3-polig				
6540.22	STECKER, multi-polig				
6540.59	STECKDOSE, multi-polig				

6447.03	GUMMITULLE : – für Kabel zum Kraftstoffanzeigerät am Bodenblech (204C)	1
	– für Kabel zur Kennzeichenleuchte	1
6545.12	doppelt, für Hauptkabelstrang und Kabelstrang für Scheinwerfer	1
6545.14	zum Kabelstrang für Kennzeichenleuchte (204B, BD, U4, U4D)	2
6545.16	für Loch Ø 45 mm., zum Kabelstrang für Scheinwerfer an vorderer Kotflügelwand	2
6545.19	(siehe Seite 75CD, 75EF)	
6545.10	(siehe Seite 64KL, 64MN)	
6545.13	(siehe Seite 76 AB)	
9030.28	DICHTUNG aus Gummi, für Schmelzsicherungsdose (Dieselmotor)	1
8436.04	KLEMMSCHIENE (Meterware) für Kabel] Salon 1969.....	0 x 0,075

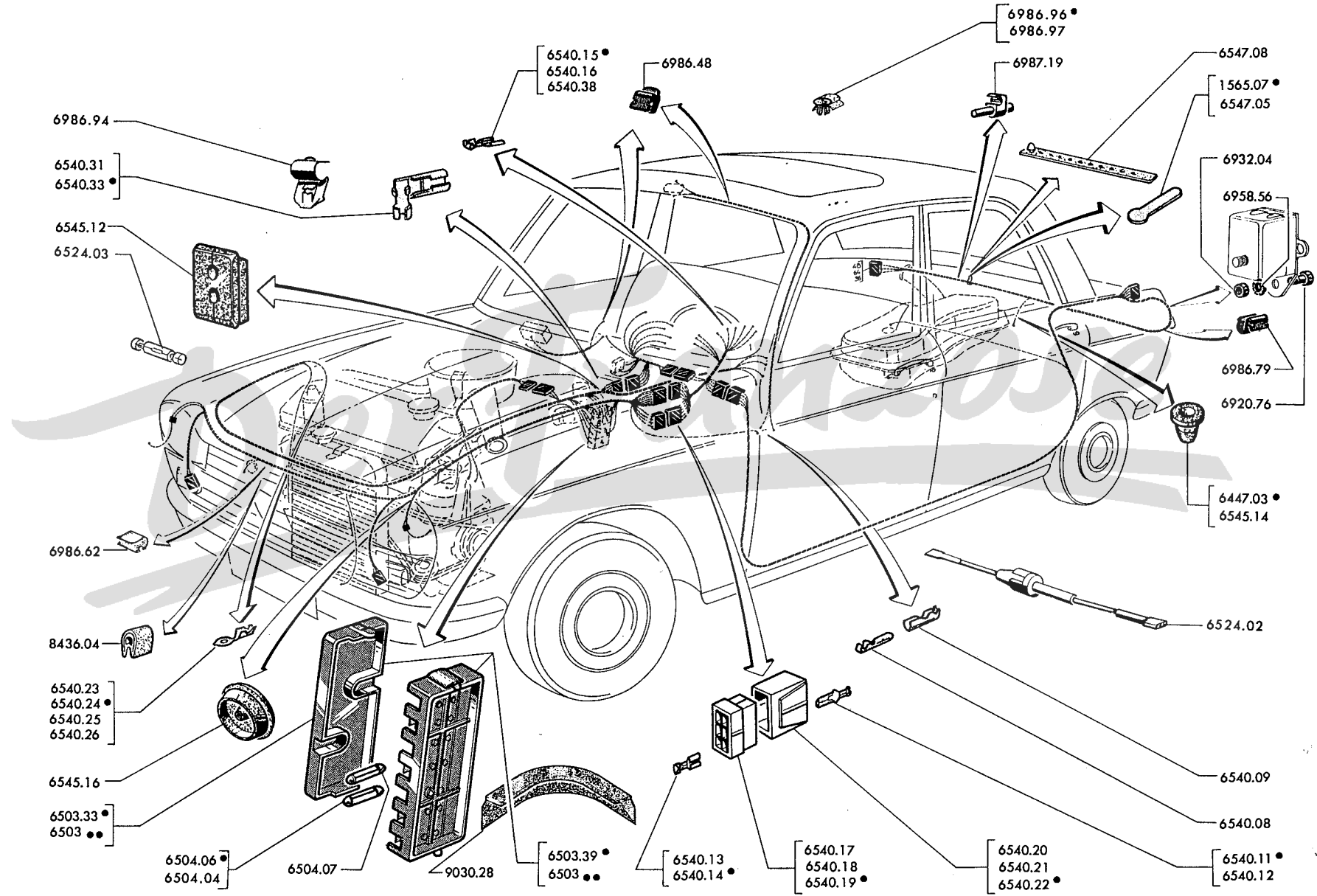

67 A - 204

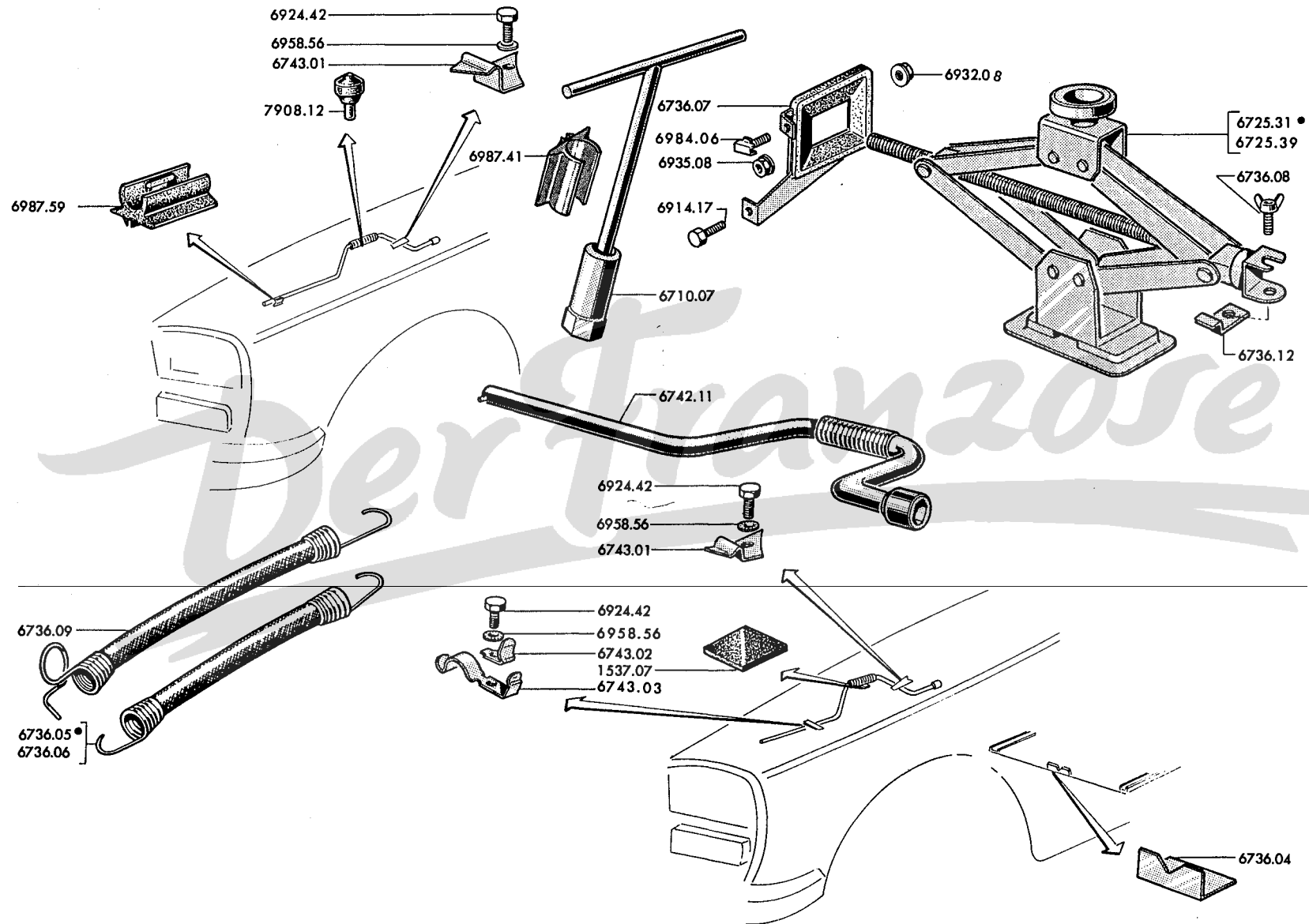

A - Benzinmotor → 204:6.067.619,6.373.921;B:6.632.000,6.720.341;C ca:6.414.400, 6.467.600;U4:6.501.232	A
B - Benzinmotor → 204:6.067.620,6.373.922;B:6.720.342;C ca:6.411.401,6.467.601; U4:6.501.233	B
C - Alle Dieselmotor	C

6710.07	ZÜNDKERZENSCHLÜSSEL	1	1
	WAGENHEBER :		
6725.31	1	1
6725.39		1
	WINKEL :		
6736.04	- → 204:6.028.850,6.200.001;B:6.600.001 → Salon 1966 und alle "kalte Länder"	1	
	- → Salon 1966	2	2 1
	EXPANDER :		
6736.05	ausser 204C (→ 204:6.028.849 ist 1 Winkel 6736.04 anzuschweissen)	1	1
6736.06	204 C	1	
6736.09	204BD und alle "kalte Länder"	1	1 1
6736.07	HALTER für Wagenheber an Maskenblech	1	
6736.08	FLÜGELSCHRAUBE	1	
6736.12	HALTEBLECH	1	
1537.07	GUMMIPUFFER für Kurbel an vorderer Kotflügelwand ◀ → Salon 1969	1	1
7908.12	GUMMIPUFFER für Kurbel an vorderer Kotflügelwand ◀ → Salon 1969	1	1
6742.11	KURBEL	1	1 1
	KLEMMFEDER :		
6743.01	vorn, für Kurbel an vorderer Kotflügelwand ◀ 204 C → Salon 1969 und alle Typen der spalte B, C	1	1
6743.02	oben, für Kurbel an vorderer Kotflügelwand ◀	1	1
6743.03	unten, für Kurbel und Zundkerzenschlüssel an Kotflügelwand ◀ → Salon 1969 [.....	1	1

7 - KAROSSERIE

UNTERE UND VORDERE TEILE

4/73	70/A	Rohkarosserie	12/72	74/E	Stosstange vorn und hinten (204 B, 204 U4)
12/72	70/B		12/72	74/F	
12/72	70/C	Karosserie-Vorderteil, Längsträger	12/72	74/G	Stosstange vorn und hinten (Folge) (204 B, 204 U4)
4/73	70/D		12/72	74/H	
4/73	71/A	Maskenblech, Kotflügelwand (Vorderteil)	12/72	74/I	Abdämpfung (204, 204B, 204 BD und 204 U4)
4/73	71/B		12/72	74/J	
4/73	71/C	Stirnwand-Seitenteile, Stirnwand (204, 204 B, 204 U4)	12/72	74/K	Abdämpfung und Handschühfach hinten (204 C)
12/72	71/D		12/72	74/L	
12/72	71/E	Stirnwand-Seitenteile, Stirnwand (204 C)	12/72	75/A	Fussmatten (204, 204 B, 204 BD, 204 U4) (vorn)
12/72	71/F		12/72	75/B	
12/72	72/A	Vorderes Bodenblech	12/72	75/C	Fussmatten (204, 204 B, 204 BD) (hinten)
12/72	72/B		12/72	75/D	
12/72	72/C	Karosserie-Hinterteil (204)	12/72	75/E	Fussmatten (204 C)
12/72	72/D		12/72	75/F	
12/72	72/E	Karosserie-Hinterteil (204 C)	12/72	75/G	Kennzeichenschilder
12/72	72/F		12/72	75/H	
12/72	72/G	Karosserie-Hinterteil (204 B, U4)	12/72	76/A	Tragkorb für Reserverad
12/72	72/H		12/72	76/B	
12/72	74/A	Vordere und hintere Stosstange (204, 204 C)	12/72	78/A	Kühlergitter, vordere Kotflügel
12/72	74/B		12/72	78/B	
12/72	74/C	Vordere und hintere Stosstange (Folge) (204, 204 C)	12/72	79/A	Motorhaube, Verschluss
12/72	74/D		12/72	79/B	

LIMOUSINE :

Teilnummer	Karosserie zeichen		Anwendungen
700 1.37	208 1-240 1	mit Schiebedach	→ Salon 1969 (◁ a+b+c+d+e+f)
700 1.38	209 1-24 1 1	ohne Schiebedach	
700 1.43	208 1-240 1	mit Schiebedach	↳ Salon 1969 → Salon 1972
700 1.44	209 1-24 1 1	ohne Schiebedach	
700 2.78	208 1	mit Schiebedach	↳ Salon 1972
700 2.79	209 1	ohne Schiebedach	

CABRIOLET - COUPE :

Teilnummer	Typen	Karosserie zeichen	Anwendungen
700 1.39	Cabriolet	20 31	→ Salon 1969 (◁ J für Coupé)
700 2.73	Coupé	20 41	
700 2.41	Cabriolet	20 31	↳ Salon 1969 (◁ J)
700 2.71	Coupé	20 41	

NUTZFAHRZEUGE :

Teilnummer	Typen	Karosserie zeichen	Anwendungen
700 1.32	BD	25 15	→ Salon 1969 (◁ c+d)
700 1.41	B	259 1-25 1 1	→ Salon 1969 (◁ a+c+d)
7000.02	B	259 1	↳ Salon 1969 (◁ g+h+i)
7000.04	U4	27 11	↳ Salon 1969 (◁ h)
7000.03	BD	25 15-259 5	↳ Salon 1969 (◁ h+i) → XL D: 7.955.000
7000.24	BD	259 5	↳ XL D: 7.955.001

- (a) die Aufhängung des hinteren Auspuffrohres anpassen → 20 4:6.057.822,6.20 3.352;B:6.617.829
- (b) Sind die Angaben im Bulletin Service Nr. 545 vom Sept. 1966 zu beachten.
- (c) Sind 2 Lagerböcke 5149.47, 2 Sätze Silentblöcken 5152.19, 2 Bolzen 5150.11, 4 Sicherbleche 5151.05, 8 Schrauben 5149.48 zu montieren:
- (d) Aufschweißen die Befestigungsplatte 820 4.07, 820 4.08 zur Befestigung des Armaturenbretts, schleifen 3mm. am Spannband hintriges Dachausßenbleches, (Limousine) oder montieren 1 Windschutzscheibe, 1 Rückwandfensterscheibe und Dichtungen (Limousine) und Löcher für Bremsseil (Handbremse) bohren und neue Kanäle füllen.
- (e) Schieben das hintere Knopfloch (9,5 x 19) zur Befestigung der Scharnier für Kofferklappe
- (f) 1 hintere Türe Links 9005.47 und 1 hintere Türe rechts 9007.56 montieren.
- (g) 1 Befestigungsblech 820 4.17 und 820 4.18 montieren.
- (h) → Salon 1972 sind 1 Abdeckblech 4153.18 und 1 Dichtung 4 152.27 zu montieren.
- (i) → Salon 1972 ist 1 Lasche 6468.16 zu montieren.
- (j) 1 Leuchte ◁ 6342.26, ◁ 6343.41, 2 Dichtungen 6344.42, 2 Lampen 6372.11, 1 Kabelstrang 6529.63 montieren.

Die nicht aufgeführten Serienkarosserien sind auf Sonderbestellung (violetter Bestellschein) anzufordern.

7001.32
7001.41
7000..

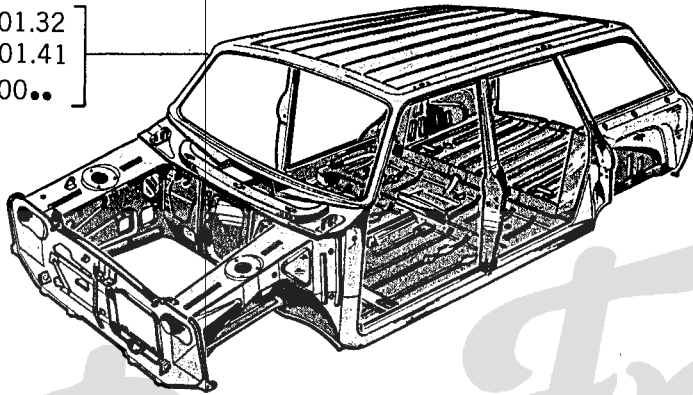

7001.39
7002.41

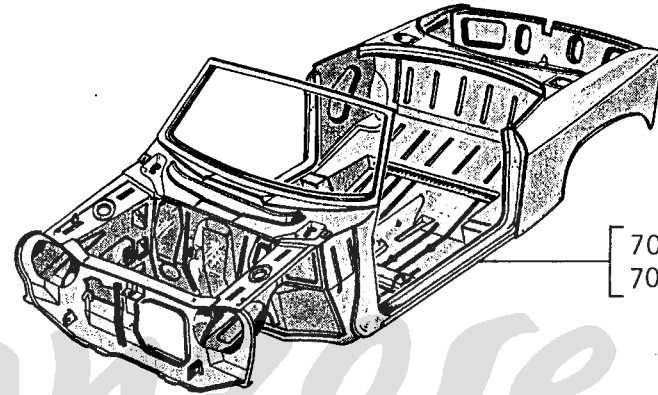

7001..
7002.78
7002.79

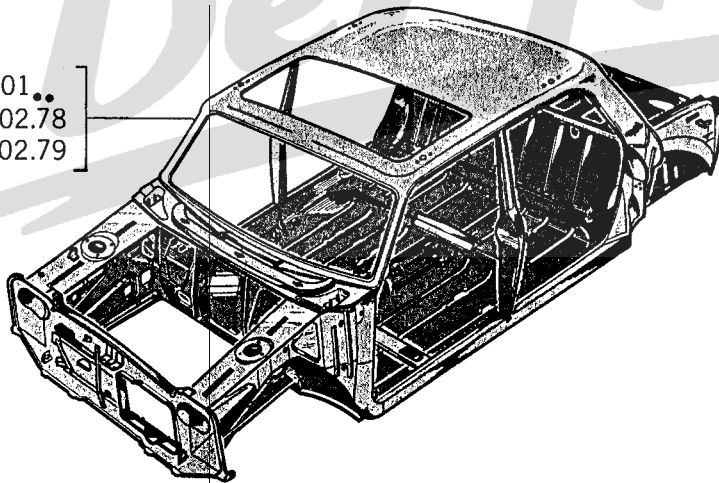

7001.40
7002.71

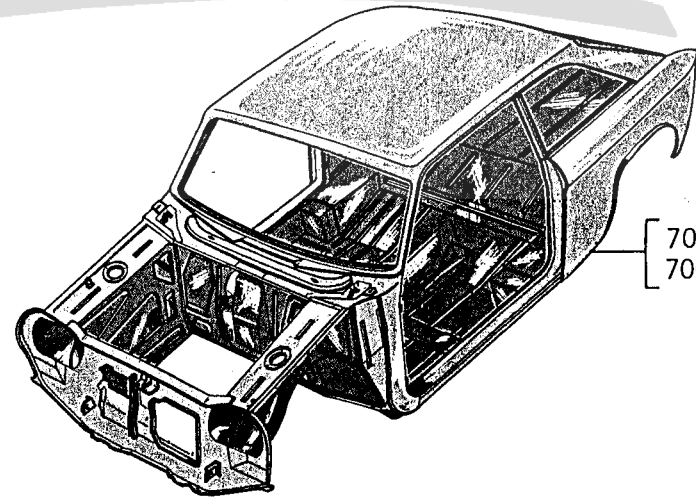



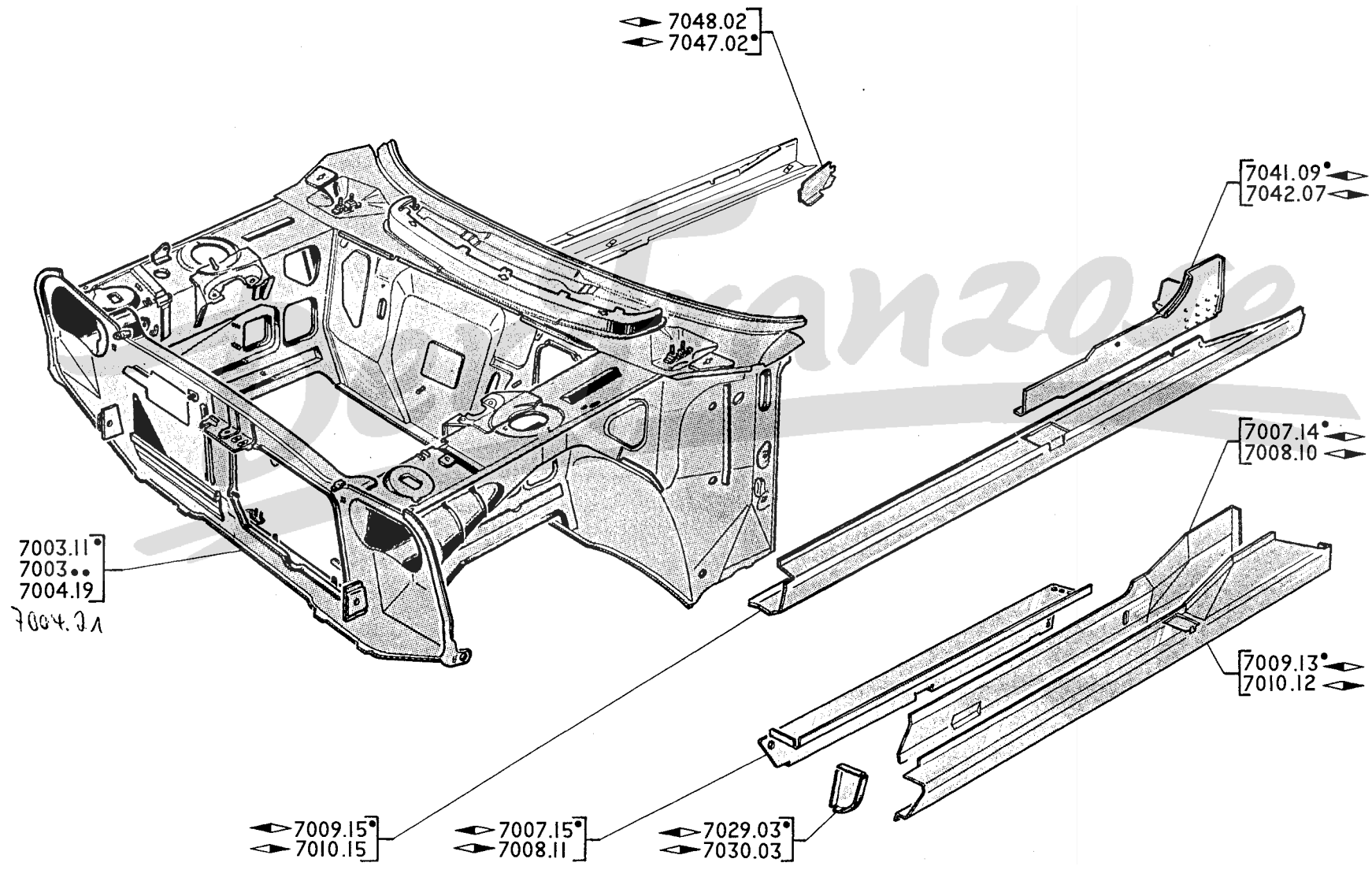









70 C-204



A – Alle 204, B, BD, U4 A
 B – Alle 204 C B

	KAROSSERIE-VORDERTEIL ☺ :		
7003.09	Dieselmotor → Salon 1969 (1 Batterieträger 5603.22 und 2 Spannstangen 5613.28 montieren) (2 Schläuche 7141.02 und 2 Tüllen 7518.02 → 6.633.073 montieren)	1	
7003.14	Dieselmotor → Salon 1969 → 204BD:7.955.000 (◀ c)	1	
7003.12	Benzinmotor → Salon 1969 (1 Schläuche 7141.02 und 2 Tüllen 7518.02 → 204:6.069.216,8.630.463;B:6.741.540;C:6.414.747,6.474.345;U4:6.501.786 montieren) (◀ a + b)	1	1
7004.23	Dieselmotor XL4D → 204BD:7.955.001;U4D:7.880.001	1	
7004.21	Benzinmotor → Salon 1969 : - für 204C sind Versteifungen 7132.12 und 7131.13, Streben 7132.15, 7131.17 - für alle Typen sind 1 Abdeckblech 4153.18, 1 Dichtung 4152.27, 1 Lasche 6468.16, 1 Batterieträger 5603.25, 2 Spannstangen 5613.28, 1 Kabel 5642.31, 5638.25 → Salon 1972 zu montieren; ausserdem sind Befestigungsblech 8204.17 ◀ 8204.18 ◀ zu montieren (ausser 204C)	1	1
	KAROSSERIE-VORDERTEIL ☺ :		
7004.19	Benzinmotor → Salon 1969 (◀ a)	1	1
	INNENBLECH für Längsträger :		
7007.14	◀	1	
7008.10	◀	1	
	LÄNGSTRÄGER :		
7007.15	innen ◀	1	
7008.11	innen ◀	1	
7009.15	aussen ◀	jedoch Löcher im Schweller → 204:6.067.322,6.362.924; B:6.632.000,6.715.820;U4:6.501.136 und alle 204BD anbohren [..... 1 [..... 1	
7010.15	aussen ◀		
7009.13	aussen ◀	1	
7010.12	aussen ◀	1	
7041.09	innen ◀	1	
7042.07	innen ◀	1	
	DISTANZSTÜCK, vorn, zur Verlängerung des Längsträgers :		
7029.03	◀	1	
7030.03	◀	1	
7047.02	ECKVERSTEIFUNG ◀	204B, BD, U4 [..... 1 [..... 1	
7048.02	ECKVERSTEIFUNG ◀		

- a) 204C : Strebe 7131.14 und 7132.13, Versteifung 7131.13 und 7132.12 montieren.
- b) → 204:6.028.989 und B:6.600.092 ist 1 Armaturenblech 8201.61 zu montieren.
- c) 1 Abdeckplatte und 1 Gummidichtung für Durchführung des Lenksäules, die mit den Loch stimmen, montieren.

MASSKENBLECH :		
7105.47	Benzinmotor (2 Dichtungen 7844.11 und 12 Nieten 6987.52 → Salon 1968 → 204:6.070.769, 8.668.799;B:6.755.979;C:6.415.959;6.479.549;U4:6.502.909 montieren) (Signalhörner 6236.31 und 6236.44 → 204:6.064.243,6.250.315;B:6.632.000,6.664.468;C:6.400.325 und U4:6.500.128 anpassen)	1
7105.48	Dieselmotor (2 Dichtungen 7844.11 und 12 Nieten 6987.52 → 6.635.249 montieren; ausserdem 1 Batterieträger 5603.22 und 2 Spannstangen 5613.28 → Salon 1968 → Salon 1969)	1
7105.41	Benzinmotor (Kalte Länder) → Salon 1969	1
7106.11	OBERES QUERSTÜCK	1
7108.02	INNENBLECH für Maske → 204BD:7.955.000 und alle Benzinmotoren	1
7108.03	INNENBLECH für Maske (XL4D → 204BD:7.955.001;U4D:7.880.001)	1
7111.09	BEF-WINKEL  für Stosstange	1
7112.09	BEF-WINKEL  für Stosstange	1
KOTFLÜGELWAND :		
7121.17	] Benzinmotor → Salon 1968 [.....	1
7122.22	]	1
7121.31	 → Salon 1968 → 204BD:7.955.000 und alle Benzinmotoren	1
7122.33	 → Salon 1968	1
7121.38	 XL4D → 204BD:7.955.001;U4D:7.880.001	1
VERSTEIFUNG :		
7123.08	vorn 	1
7124.08	vorn 	1
7125.04	 zur Lagerung des Stossdämpfers	1
7127.09	ECKVERSTEIFUNG seitlich ] → Salon 1968 [.....	1
7128.09	ECKVERSTEIFUNG seitlich ]	1
8221.03	GUMMIPUFFER (204C) → Salon 1969 → Salon 1972	2

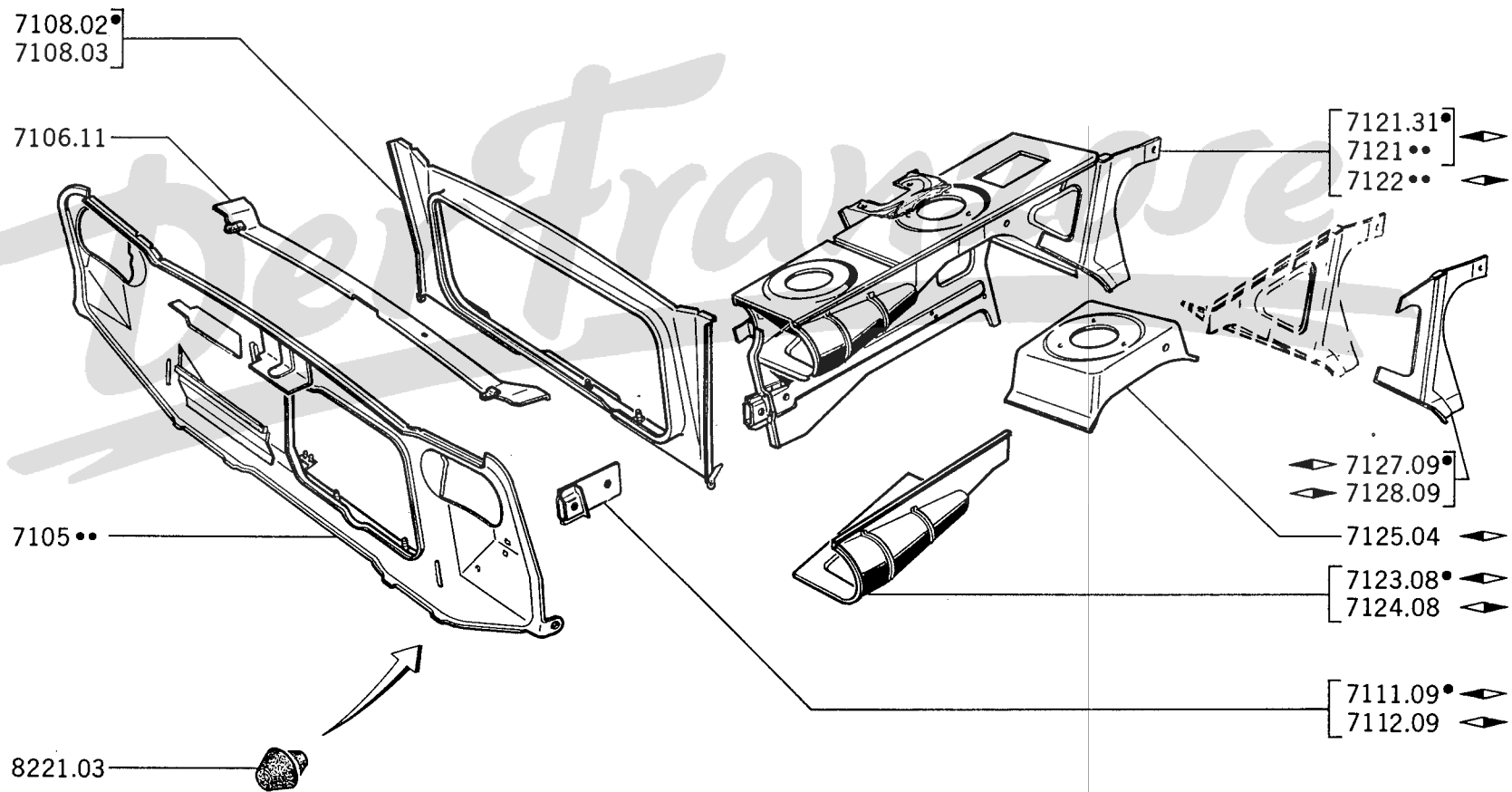

71C - 204

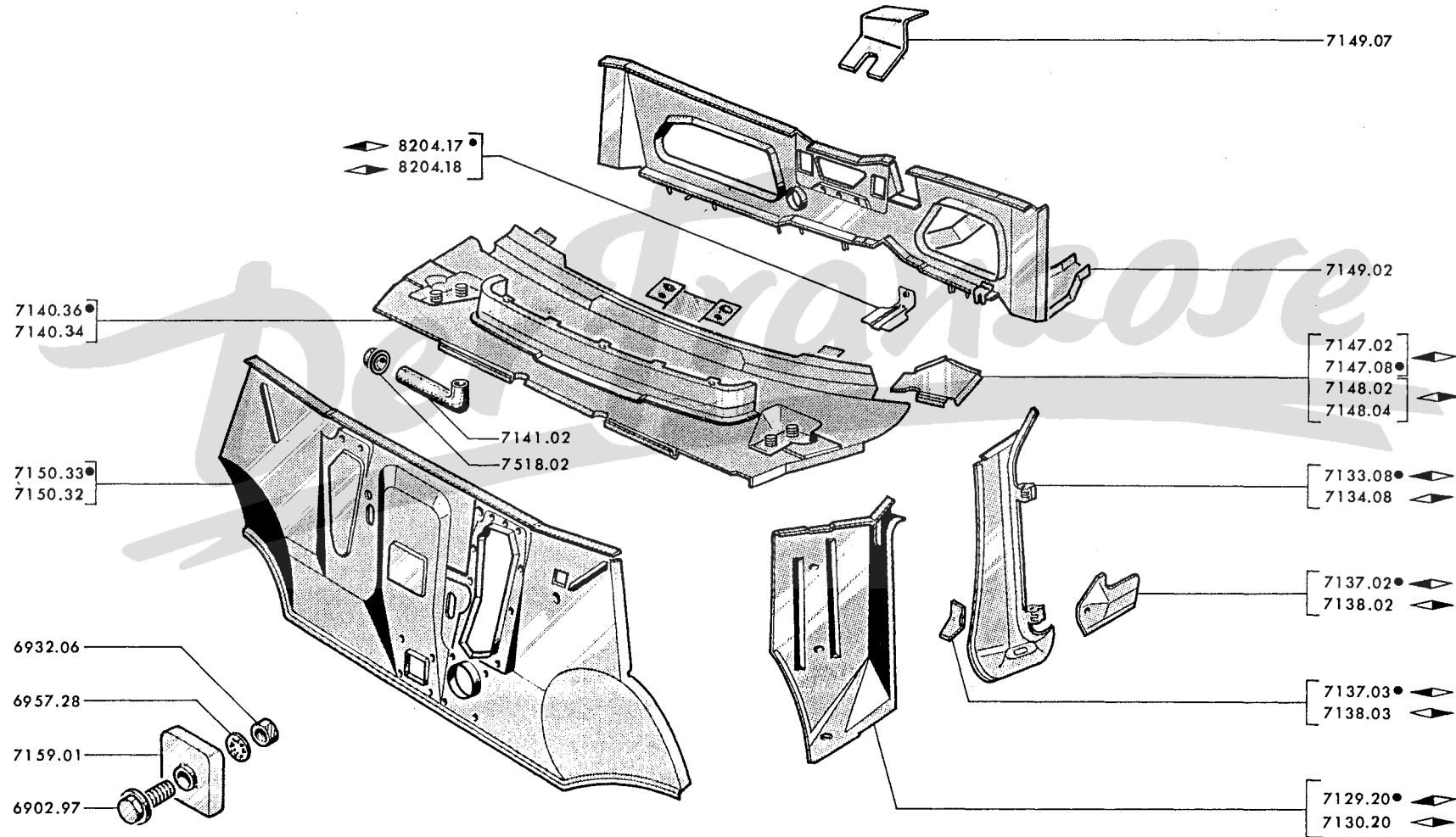

A	→ Salon 1968	A
B	→ Salon 1968	B

STIRNWAND - SEITENTEIL :			
7129.20	◀▶]	→ 204:6.069.216; GL:8.630.463; B:6.632.000, 6.741.540; BD:6.633.073;	[... 1 1
7130.20	◀▶]	U4:6.501.786 ist 1 Abdeckplatte 7518.09 zu montieren	[... 1 1
TURSÄULE:			
7133.08	◀▶]	→ 204 ca:6.050.712; B:6.606.000 ist 1 Schlauch 8405.02, Länge 880mm	[... 1 1
7134.08	◀▶]	zu montieren	[... 1 1
VERSTEIFUNG, unten :			
7137.02	◀▶	1 1
7138.02	◀▶	1 1
ECKVERSTEIFUNG :			
7137.03	◀▶	1 1
7138.03	◀▶	1 1
STIRNWAND - OBERTEIL :			
7140.34	→	Salon 1969 (→ 204:6.069.216; GL:8.630.463; B:6.632.000, 6.741.540; BD:6.633.073; U4:6.501.786 sind 2 Schläuche 7141.02, 2 Tüllen 7518.02 zu montieren und 2 Löcher Ø 32 mm anzubohren)	1 1
7140.36	→	Salon 1969	1 1
7141.02	→	GUMMISCHLAUCH → 204:6.069.217; GL:8.630.464; B:6.741.541; BD:6.633.074; U4:6.501.787	2
VERSTEIFUNG für Stirnwand - Seitenteil :			
7147.02	◀▶]	→ Salon 1969	1 1
7148.02	◀▶]	1 1
7147.08	◀▶]	→ Salon 1969	1 1
7148.04	◀▶]	1 1
7149.02	→	QUERTRÄGER für Armaturenbrett (◡) → Salon 1969	1
STIRNWAND (◡) :			
7150.32	→	Salon 1969 (◡ a)	1 1
7150.33	→	Salon 1969	1 1
7518.02	→	GUMMITÜLLE → 204:6.069.217; GL:8.630.464; B:6.741.541; BD:6.633.074; U4:6.501.787	2
7159.01		ANTIDRÖHNGEWICHT:.....	1
LASCHE, seitlich :			
8204.17	◀▶	1
8204.18	◀▶	1

a) - → 204:6.069.216; GL:8.630.463; B:6.632.000; 6.741.540; BD:6.633.073; U4:6.501.786 sind 2 Schurren an oberteil des Stirnwandes, mittels Hammer zu bearbeiten.

STIRNWAND - SEITENTEIL			
7129.20	◀▶] → 204 C:6.414.747, 6.474.345 ist Abdeckplatte 7518.09 [.....	1	
7130.20	◀▶] zu montieren [.....	1	
VERSTEIFUNG			
7131.13	◀▶	1	
7132.12	◀▶	1	
STREBE			
7131.14	◀▶] → Salon 1969 [.....	1	
7132.13	◀▶]	1	
7131.17	◀▶] → Salon 1969 [.....	1	
7132.15	◀▶]	1	
TÜRSÄULE			
7133.10	◀▶] Coupé [.....	1	
7134.10	◀▶]	1	
7133.11	◀▶] a)	1	
7134.09	◀▶] → Salon 1967 ... Cabriolet [.....	1	
7134.11	◀▶] → Salon 1967 ... [.....	1	
VERSTEIFUNG für Längsträger			
7137.04	◀▶	1	
7138.04	◀▶	1	
ECKVERSTEIFUNG			
7137.05	◀▶	1	
7138.05	◀▶	1	
STIRNWAND			
7140.34	→ Salon 1969 (→ 204 C:6.414.747, 6.474.345 sind 2 Schläuche 7141.02 2 Tülle 7518.02 zu montieren und 2 Löcher Ø 32mm., anzubohren)	1	
7140.35	→ Salon 1969	1	
7141.02	GUMMISCHLAUCH für Wasserleitung → 204 C:6.414.748, 6.474.346	2	
7149.02	QUERTRÄGER für Armaturenbrett ↷ → Salon 1969	1	
STIRNWAND ↷ :			
7150.32	→ Salon 1969 ◀ b)	1	
7150.33	→ Salon 1969	1	
7518.02	GUMMITÜLLE → 204 C:6.414.748, 6.474.346	2	
7159.01	ANTIDRÖHNGEWICHT → Salon 1968	1	

a) - → Salon 1967 ist Dichtung 9022.30 zu montieren

b) - → 204 C:6.414.747, 6.474.345 sind 2 Schurren an Oberteil des Stirnwandes, mittels Hammer zu bearbeiten

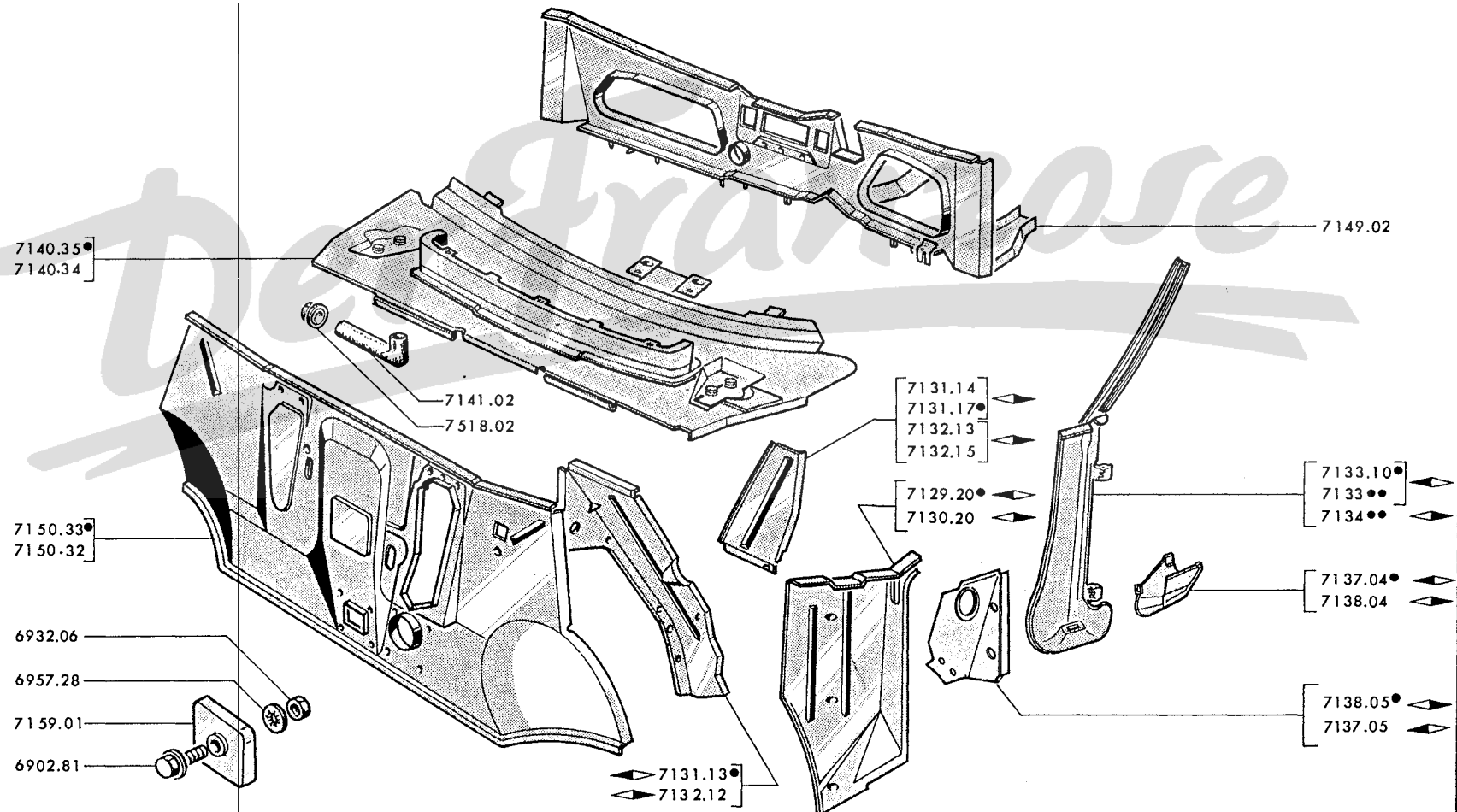

72 A - 204

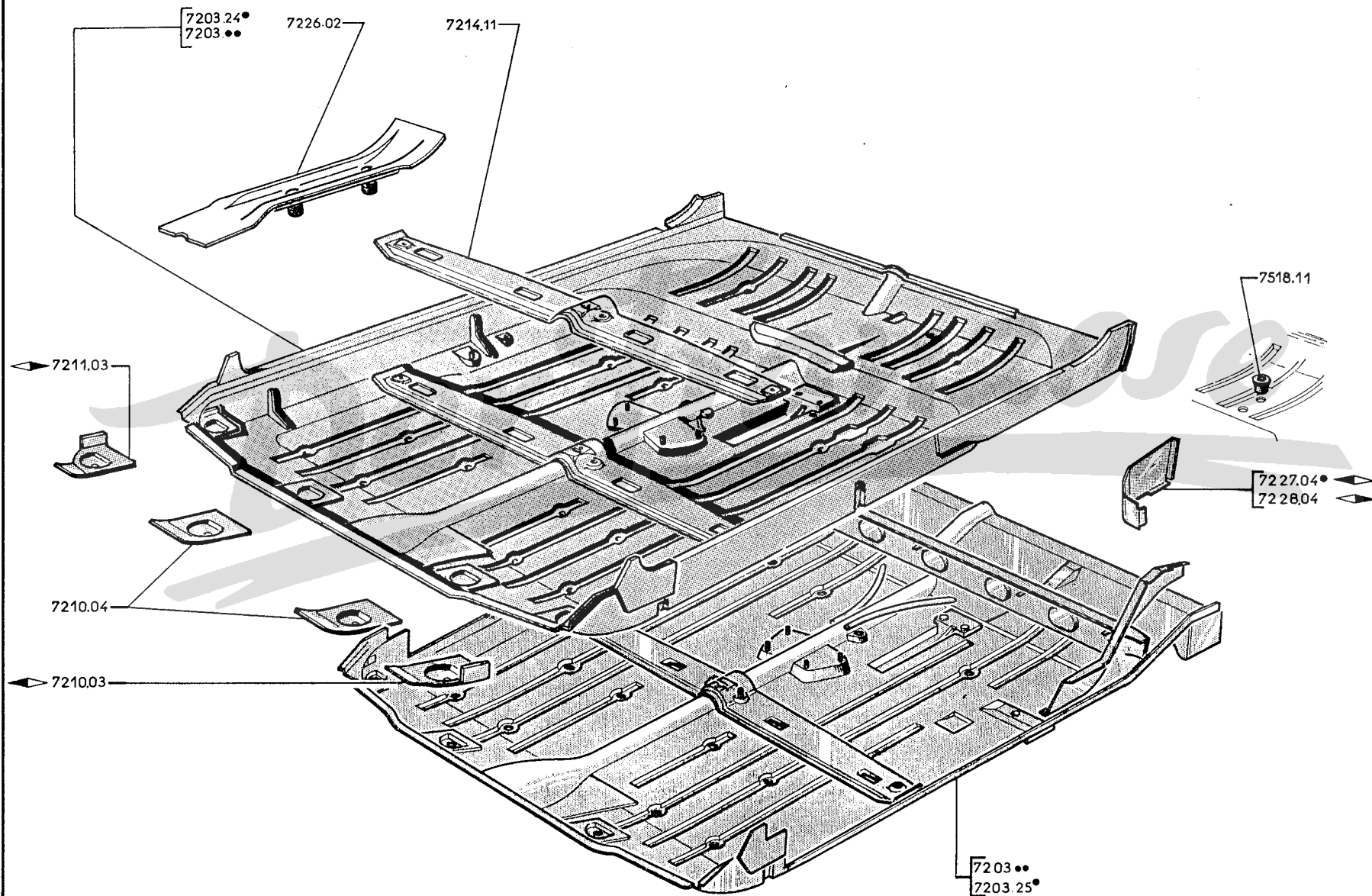

A	→ Salon 1968	A
B	→ Salon 1968 → Salon 1969	B
C	→ Salon 1969	C

VORDERES BODENBLECH :

7203.19]	204 C	[.....	1		
7203.23					1	
7203.25						1
7203.24	→	Salon 1972 (◁ a + b)]	ausser 204 C	[.....	1 1 1
7203.29	→	Salon 1972 (◁ b)]			1
7518.11		ABDECKPLATTE aus Plastik, für 10,5mm. Loch (204)		4		
VERSTEIFUNG zur Befestigung des Motorlagerbockes :							
7210.03	◁			1	1	1
7210.04		Mitte		2	2	2
7211.03	◁			1	1	1
7214.11		QUERTRÄGER unter den Vordersitzen (Gleitschienen bei Fahrz. der Spalte « A » anpassen).		1	1	1
7227.04		DISTANZSTÜCK seitlich ◁ , 204 C		1		1
7228.04		DISTANZSTÜCK seitlich ▷ , 204 C		1		1
7226.02		VERSTEIFUNG für Bewegung des Sitzbanks 204 B, BD,		2	2	2

- a) - → Salon 1969 ist Durchführung für Bremsseil anbohren, sind 2 an Bodenblech geschweissten Röhre zu verschliessen. → Salon 1969 sind 2 Lagerböcke 5149.47, 2 Siltenblöcke 5152.19, 2 Bolzen 5150.11, 4 Sicherungsbleche 5151.05, 8 Schrauben 5149.48 zu montieren, ausserdem sind die Gleitschiene → Salon 1968 anzupassen.
- b) - Für 204 B und 204 BD sind 2 Versteifungen 7226.02 zu montieren

A	→ 204 : 6.062.631, 6.224.982	A
B	→ 204 : 6.062.632, 6.224.983	B

7220.09	RUCKLEHNENBLECH mit Hutablage → Salon 1968	1	1	
7229.06	KAROSSERIE - HINTERTEIL → Salon 1972 (für Spalte « A » ist 1 Winkel 6736.04 am Querträger für Vordersitze anzuschweissen und 1 Expander 6736.05 zur Befestigung des Werkzeuges → 204:6.029.559 montieren) (◁ a)	1	1	
7229.10	KAROSSERIE - HINTERTEIL → Salon 1972	1	1	
7230.48	HINTERES BODENBLECH → Salon 1972 (Loch Ø 7,5, zur Befestigung der Auspuffleitung → 6.057.821, 6.203.351 verschliessen)	1	1	
7230.77	HINTERES BODENBLECH → Salon 1972	1	1	
7240.03	HALTER für Stosstänge	2	2	
7241.25	KOFFERSCHÜRZE - UNTERTEIL	1	1	
7241.35	QUERTRÄGER hinten	1	1	
7242.08	VERSTEIFUNG	1	1	
7242.11	VERSTEIFUNG	1	1	
7242.18	ECKVERSTEIFUNG ◁	1	1	
7242.19	ECKVERSTEIFUNG ◁	1	1	
7243.21	KOFFERSCHÜRZE - OBERTEIL (→ 204:6.066.800, 6.346.650) (Für Spalte « A » ◁ a)	1	1	
STOSSTANGENABDECKBLECH :				
7244.23	für Mittelteil	1	1	
7245.09	für Seitenteil ◁	1	1	
7246.05	für Seitenteil ◁	1	1	
7249.03	UNTERLAGE aus Plastik, 265 mm., lang, zwischen Abdeckblech und Kotflügel	2	2	
8221.06	UNTERLAGE zwischen Abdeckblech und Stosstangenhalter	4	4	
VERSTEIFUNG :				
7251.10	◁ → Salon 1969] für Bodenblech [1	1
7252.10	Mitte → Salon 1969		1	1
7251.12	◁ → Salon 1969		1	1
7252.13	Mitte → Salon 1969 → Salon 1972		1	1
7252.15	Mitte → Salon 1972		1	1
7259.12	◁] für Stossdämpfer [1	1
7261.13	◁		1	1

a) - Hinterteil gemäss Angaben im B.S. 545 von Sept. 1966 verändern

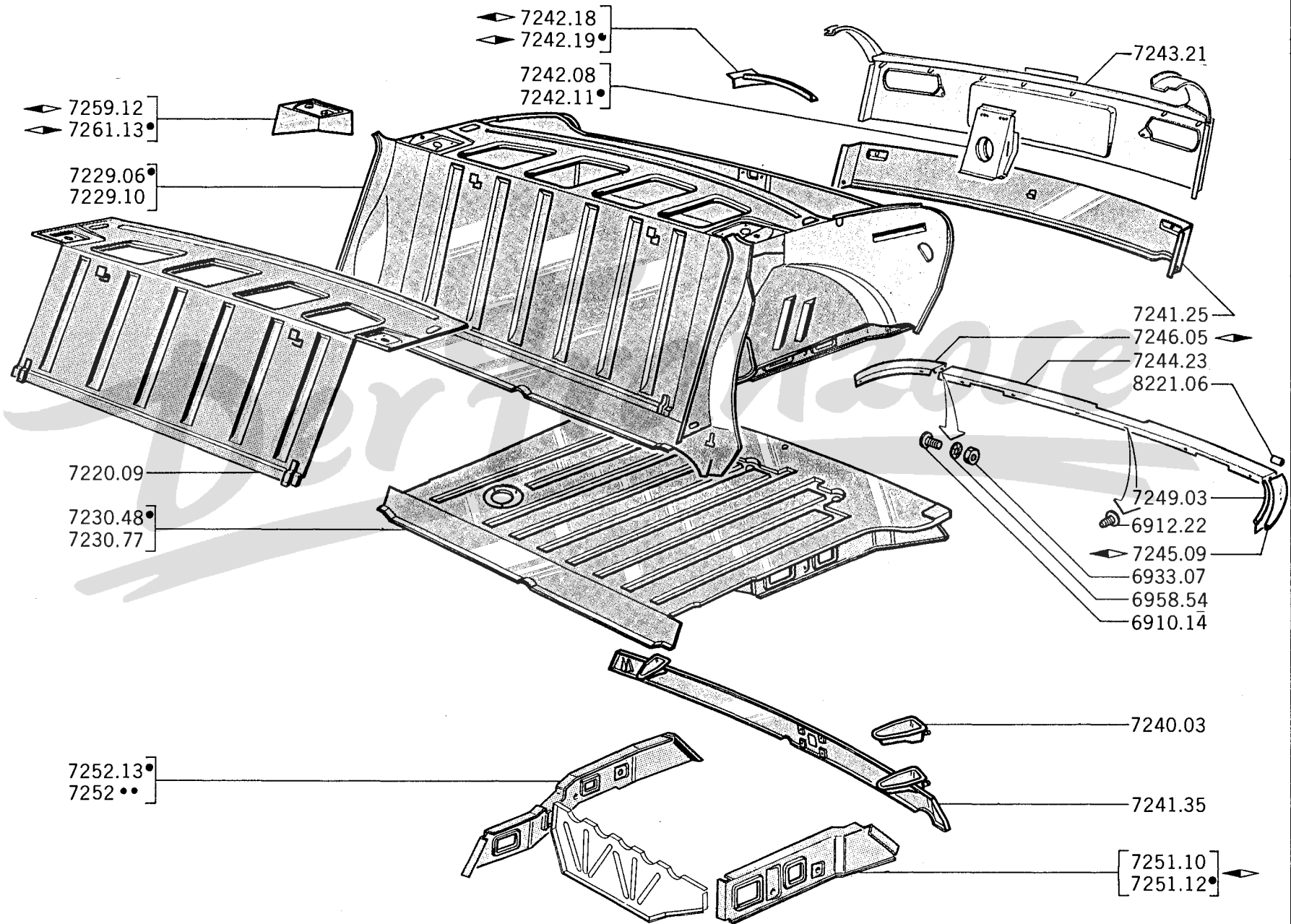

72E- 204

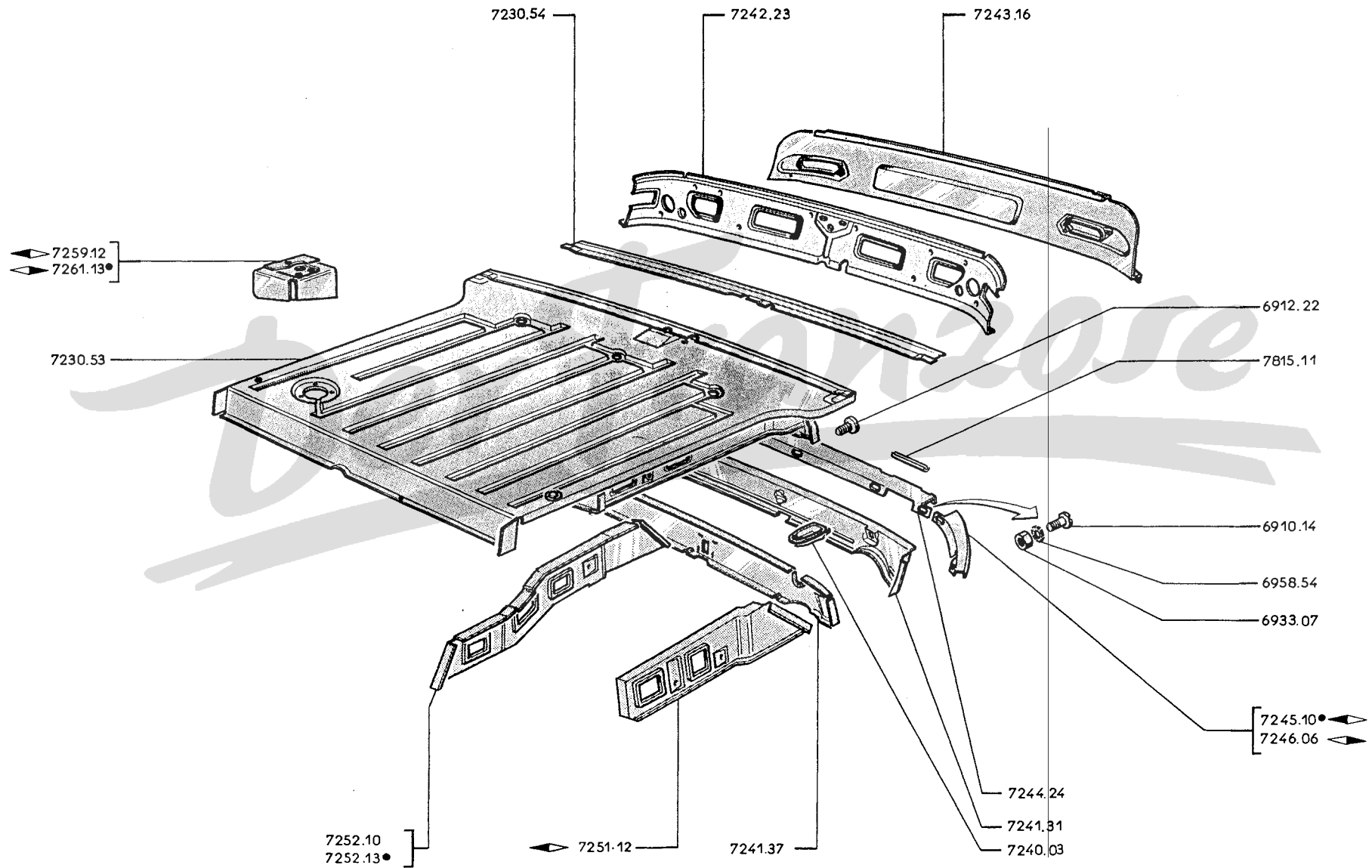

7230.53	HINTERES BODENBLECH	1
7230.54	VERLÄNGERUNG	1
7240.03	HALTER für Stosstange	2
7241.31	KOFFERSCHÜRZE - UNTERTEIL	1
7241.37	QUERTRÄGER hinten	1
7242.23	INNENBLECH für Kofferschürze	1
7243.16	KOFFERSCHÜRZE - OBERTEIL	1
	STOSSTENGENABDECKBLECH :	
7244.24	für Mittelteil	1
7245.10	für Seitenteil ◀	1
7246.06	für Seitenteil ◀	1
7815.11	UNTERLAGE zwischen Stosstangenabdeckblech und Kofferschürze (Meterware)	2x0,150
	VERSTEIFUNG :	
7252.10	Mitte → Salon 1969] für Bodenblech [..... 1
7251.12	◀ (1 Schraube 6901.63)	
	→ Salon 1969 montieren)	
7252.13	Mitte → Salon 1969] für Bodenblech [..... 1
7259.12	◀] für Stossdämpfer [..... 1
7261.13	◀	

A	→ 204 B:6.631.063, 6.650.048.	A
B	→ 204 B:6.631.064, 6.650.049 und alle 204 BD, U4.	B

7229.12	KAROSSERIE-HINTERTEIL (◀ a für Spalte «A») (◀ b → 204:7.550.985; BD:7.915.856, Kalte Länder: 204 B:7.548.031; BD:7.914.305).....	1	1
7230.79	HINTERES BODENBLECH (Für Spalte «A» ◀ a).....	1	1
7240.03	HALTER für Stosstange (→ 204B:6.792.924; BD:6.642.122; U4:6.503.569)	2	2
7240.06	HALTER für Stosstange (→ 204B:6.792.923; BD:6.642.121; U4:6.503.568)	2	2
7241.27	KOFFERSCHÜRZE- UNTERTEIL	1	1
7241.36	QUERTRÄGER hinten	1	1
7244.22	STOSSTANGEABDECKBLECH hinten	1	1
7245.05	SEITENTEIL ◀, für Stosstangenabdeckblech	1	1
7245.06	SEITENTEIL ◀, für Stosstangenabdeckblech	1	1
7245.07	VERLÄNGERUNG seitlich ◀, für Bodenblech	1	1
7245.08	VERLÄNGERUNG seitlich ◀, für Bodenblech	1	1
7249.01	UNTERLAGE aus Plastik, ◀, zwischen Abdeckblech und Kotflügel	1	1
7249.02	UNTERLAGE aus Plastik, ◀, zwischen Abdeckblech und Kotflügel	1	1
VERSTEIFUNG:			
7251.12	◀, für Bodenblech (→ Salon 1969 ist 1 Schraube 6901.63 zu montieren).....	1	1
7252.10	Mitte, für Bodenblech → Salon 1969	1	1
7252.13	Mitte, für Bodenblech → Salon 1969	1	1
7259.12	◀, für Stossdämpfer	1	1
7261.13	◀, für Stossdämpfer	1	1
7554.08	UNTERLEGSCHIEBE aus Pappe, 4,2x9x0,8 mm.	3	

a) - 1 Stosstangenabdeckblech 7244.22, 1 Verlängerung ◀ 7245.07, ◀ 7245.08 montieren und Loch Ø 7,5mm. zur Auspuffleitungsbefestigung verschliessen

b) - Für Kalte Länder ist 1 Rückenlehnenblech 8943.15, 2 Verschlussstangen 8944.28, 8944.29., Federn 8944.30, 8944.31, 1 Verschlussnocken 8944.32, 8 Lagern 8944.34, 2 Schliesskeile 8944.35 zu montieren.

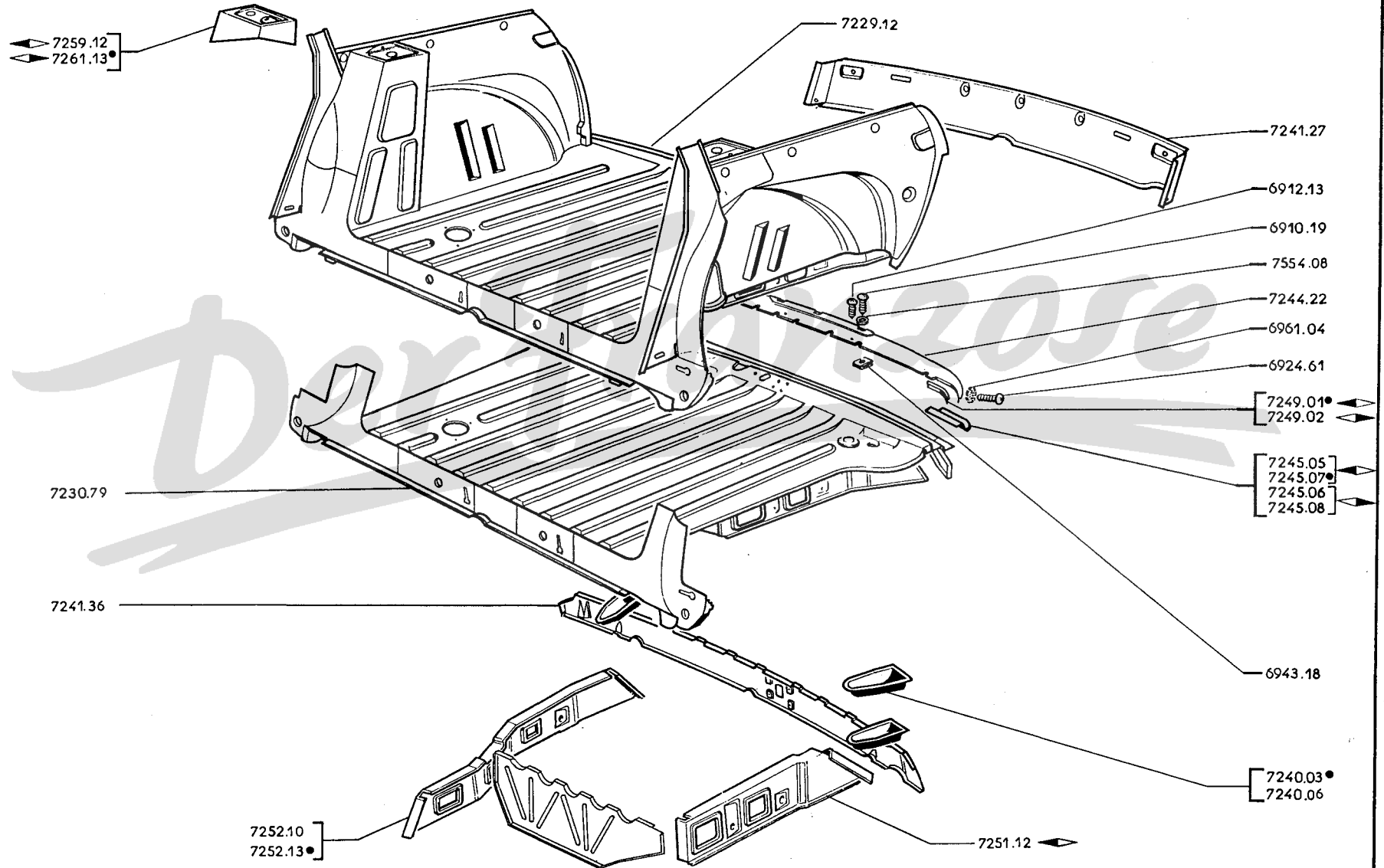



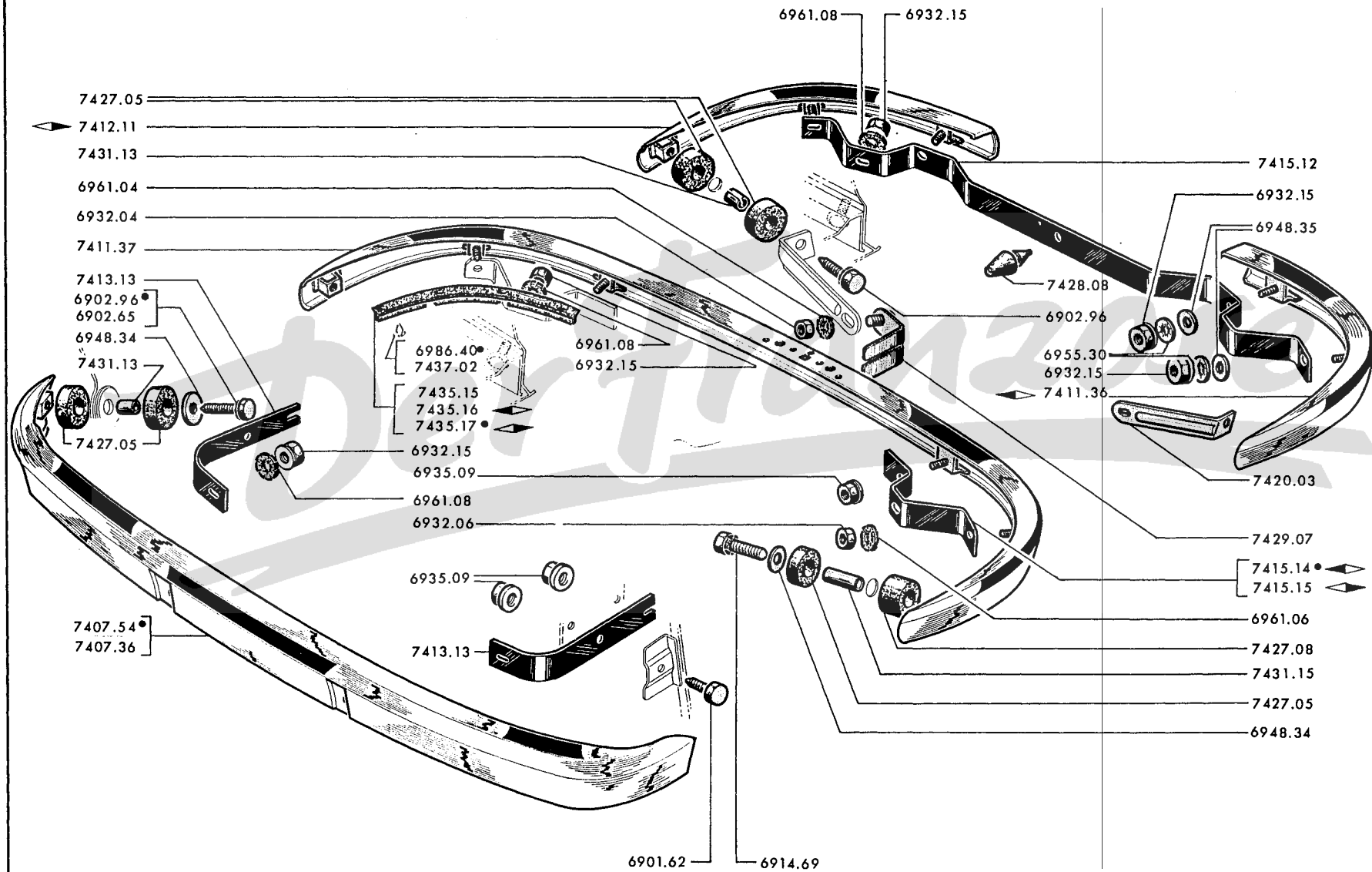

74 A - 204



Vordere Stosstange	A – Alle 204, 204C → Salon 1968	A	
Hintere Stosstange	B → 204:6.062.631, 6.224.982		B
	C → 204:6.062.632, 6.224.983 und alle 204C → Salon 1968		C

STOSSTANGE :



7407.54	(nicht nach  und Kanada)	1	
7407.36	( und Kanada)	1	
7411.36			1
7411.37			1
7412.11		1	

STOSSTANGENHALTER :

7413.13		2	
7415.12			1
7415.14			1
7415.15			1

STUTZE

7420.03			2	
7427.05	GUMMISCHEIBE 13,5 x 35 x 12 mm., zur hinteren Befestigung :			
	- → 204:6.067.090, 6.356.280; C:6.410.654, 6.464.870	4	4	2
	- → 204:6.067.091, 6.356.281; C:6.410.655, 6.464.871	2		
7427.08	GUMMIPUFFER 13,5 x 35 x 26 mm., zur seitlichen Befestigung			2
7428.08	GUMMIPUFFER für Stosstangenhalter		1	
7429.07	WINKEL zur Befestigung der Stosstange, seitlich aussen		2	
7431.13	DISTANZHÜLSE 8,5 x 12,5 x 12 mm. ( a)	2	2	
7431.15	DISTANZHÜLSE 8,5 x 12,5 x 25 mm. (1 Schraube 6902.96 montieren und Scheibe 7427.05 entfällt)			2

7435.15	UNTERLAGE aus Gummi, 442 mm. lang (204C)			2
7435.16	UNTERLAGE aus Gummi 	440 mm. lang anpassen und 5 Klammern 6986.40 → 204:6.068.314,6.398.917 montieren		1
7435.17	UNTERLAGE aus Gummi 			1
7437.02	HEFTKLAMMER für Unterlage → 204:6.068.314,6.398.917;204C:6.413.799,6.472.124			12
6986.40	KLAMMER für Unterlage → 204:6.068.315, 6.398.918			10
	→ 204C:6.413.800, 6.472.125			12

a) → 204:6.067.090; 6.356.280; C:6.410.654, 6.464.870 ist Schraube ~~6902.64~~ ^{6902.96} zu montieren und muss Scheibe 7427.05 entfallen.

↗ Salon 1968
A – vorn..... **A**
B – hinten..... **B**



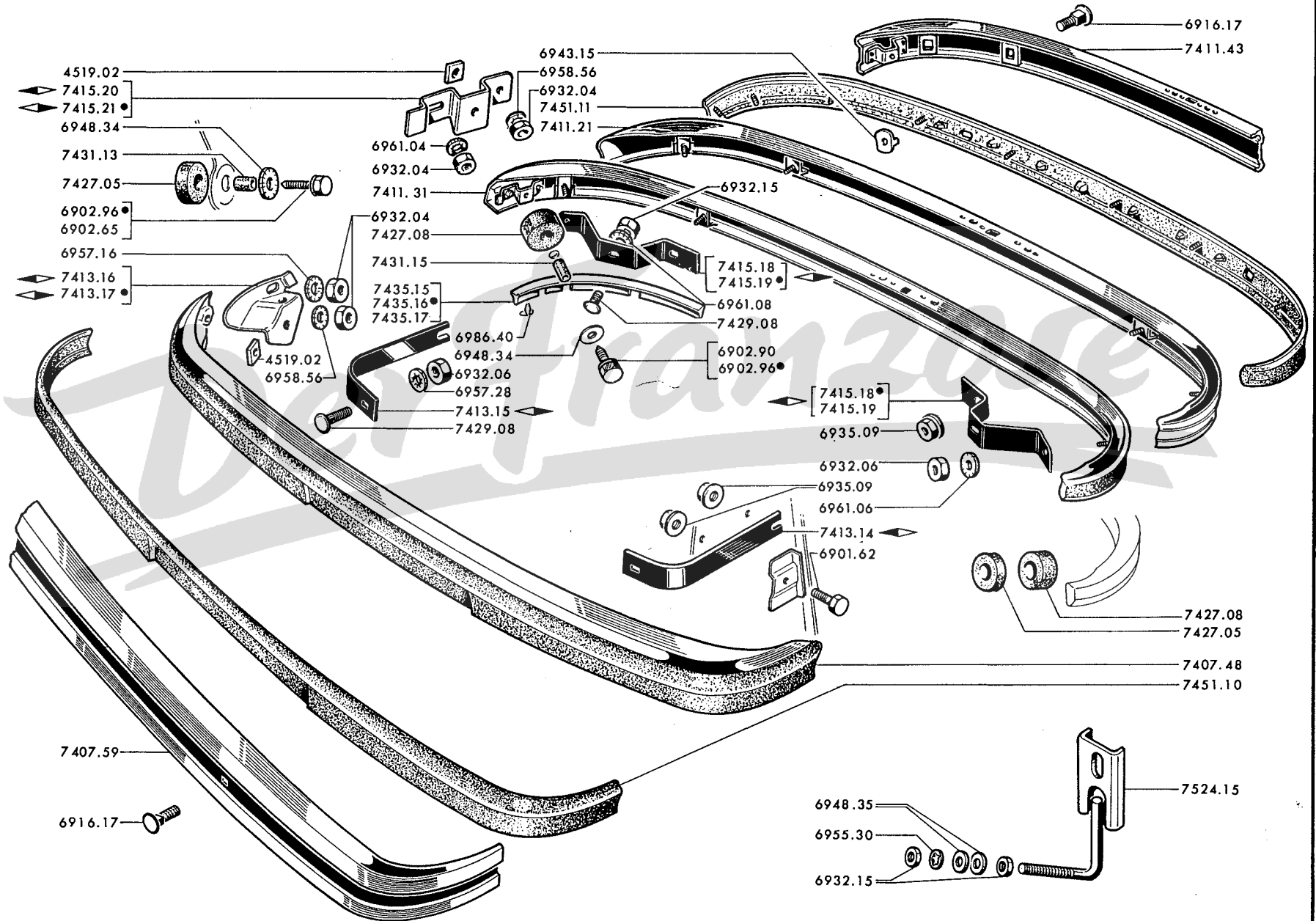

STOSSTANGE:			
7407.48] Kpl.]	Montage mit Gummibeschützer 1
7411.31		 1
7411.21] nackt]	Montage mit selbstklebende 1
7407.59		 1
7411.43] Schutzreifen	 1
STOSSTANGENHALTER:			
7413.14	◀▶	 1
7413.15	◀▶	 1
7415.18	◀▶ 204	 1
	◀▶ 204 C	 1
7415.19	◀▶ 204 C	 1
	◀▶ 204	 1
STEG (Montage mit Gummibeschützer):			
7413.16	◀▶	 1
7413.17	◀▶	 1
7415.20	◀▶	 1
7415.21	◀▶	 1
7427.05	GUMMISCHEIBE 13,5 x 35 x 12 mm.	 2
	- → 204:6.073.715, 8.737.457; C:6.417.769, 6.480.005	 2
7427.08	GUMMIPUFFER 13,5 x 35 x 26 mm.	 2
7429.08	SECHSKANTSCHRAUBE 8 x 20 mm., Gewinde 1,25 mm. (Montage mit Gummibeschützer)	 2 4
6916.17	SECHSKANTSCHRAUBE 8 x 20 mm., Gewinde 1,25 mm., (Montage mit selbstklebende Schutzreifen)	 2 4
7431.13	DISTANZHÜLSE 8,5 x 12,5 x 12 mm.	 2
7431.15	DISTANZHÜLSE 8,5 x 12,5 x 25 mm., und seitl Befestigung (1Schraube 6902.96 montieren und Scheibe 7427.05 entflält → 204:6.073.715, 8.737.457; 204 C: 6.417.769 und 6.486.005)	 2
7435.15	UNTERLAGE aus Gummi, 442 mm., lang. (204 C)	 2
7435.16	UNTERLAGE aus Gummi ◀▶] 440 mm. lang. [..... 1
7435.17	UNTERLAGE aus Gummi ◀▶	 1
7451.10	SCHUTZSTREIFEN aus Gummi	 1
7451.11	SCHUTZSTREIFEN, aus Gummi	 1
4519.02	VIERKANTMUTTER 8 mm., für Steg	 2 2
7524.15	KABELSPANNER mit Verstärkung (ausser 204 C)	 2

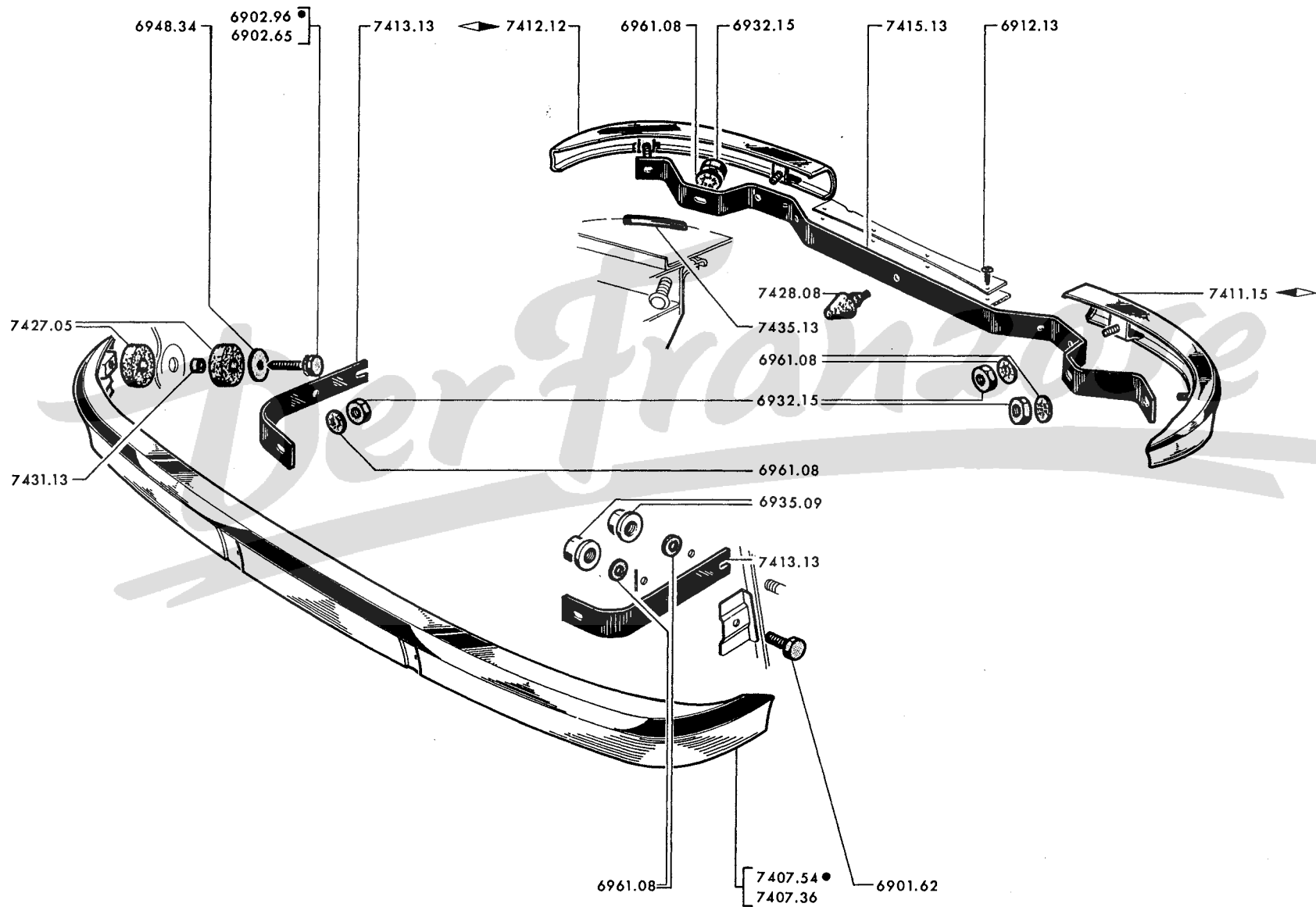

74E - 204



→ Salon 1968	
A – Vordere Stosstange	A
B – Hintere Stosstange	B

STOSSTANGE :		
7407.54	(nicht nach  und Kanada)	1
7407.36	( und Kanada)	1
7411.15		1
7412.12		1
7413.13	STOSSTANGENHALTER	2
7415.13	STOSSTANGENHALTER	1
7427.05	GUMMIRING 13,5 x 35 x 12 mm. :	
	- → 204 B:6.712.558; BD:6.632.012; U4:6.501.094	4
	- → 204 B:6.712.559; BD:6.632.013; U4:6.501.095	2
7428.08	GUMMIPUFFER für Stosstangenhalter	1
7431.13	DISTANZHÜLSE 8,5 x 12,5 x 12 mm., (1Schraube 6902.96 montieren und 1 Scheibe 7427.05 entfällt → 204 B:6.712.558; BD:6.632.012; U4:6.501.094)	2
7435.13	ABDECKLEISTE zum hinteren Stosstangenabdeckblech (→ 204 B:6.631.064, 6.650.049 und alle 204 U4)	4 x 0,80

	→ Salon 1968	
A	– Vordere Stosstange	A
B	– Hintere Stosstange	B

	STOSSTANGE (Montage mit Gummibeschr�tzer → Salon 1972):	
7407.48	kpl.	1
7411.27	◀▶, kpl.	1
7412.19	◀▶, kpl.	1
7411.28	◀▶, nackt	1
7412.20	◀▶, nackt	1
	STOSSTANGE kpl. (Montage mit selbstklebende Schutzreifen → Salon 1972):	
7407.59		1
7411.44	◀▶	1
7412.27	◀▶	1
	STOSSTANGENHALTER:	
7413.14	◀▶	1
7413.15	◀▶	1
7415.13		1
	STEG:	
7413.16	◀▶] → Salon 1972 [1
7413.17	◀▶] → Salon 1972 [1
7426.10	DISTANZH�LSE 11 x 17 x 29 mm., → Salon 1972	4
7426.14	DISTANZH�LSE 11 x 17 x 34 mm. → Salon 1972	4
7427.05	GUMMIRING 13,5 x 35 x 12 mm.	2
7428.08	GUMMIPUFFER f�r Stosstangenhalter	1
	SECHSKANTSCHRAUBE:	
7429.08	8 x 20 mm., Gewinde 1,25 mm.] → Salon 1972 [2
7429.09	8 x 50 mm., Gewinde 1,25 mm.] → Salon 1972 [4
6916.17	8 x 20 mm., Gewinde 1,25 mm.] → Salon 1972 [2
6916.18	8 x 50 mm., Gewinde 1,25 mm.] Schwarz matt [4
7431.13	DISTANZH�LSE 8,5 x 12,5 x 12 mm.	2
	SCHUTZSTREIFEN:	
7451.10	◀▶] → Salon 1972 [1
7451.12	◀▶] → Salon 1972 [1
7451.13	◀▶] → Salon 1972 [1
4519.02	VIERKANTMUTTER 8 mm., f�r Steg	2
7435.13	PROFILSTREIFEN f�r hinteres Stosstangenabdeckblech	4 x 0,080
7524.15	KABELSPANNER mit Verst�rkung	2
7618.07	GUMMIPUFFER f�r Hinterstosstangen	2

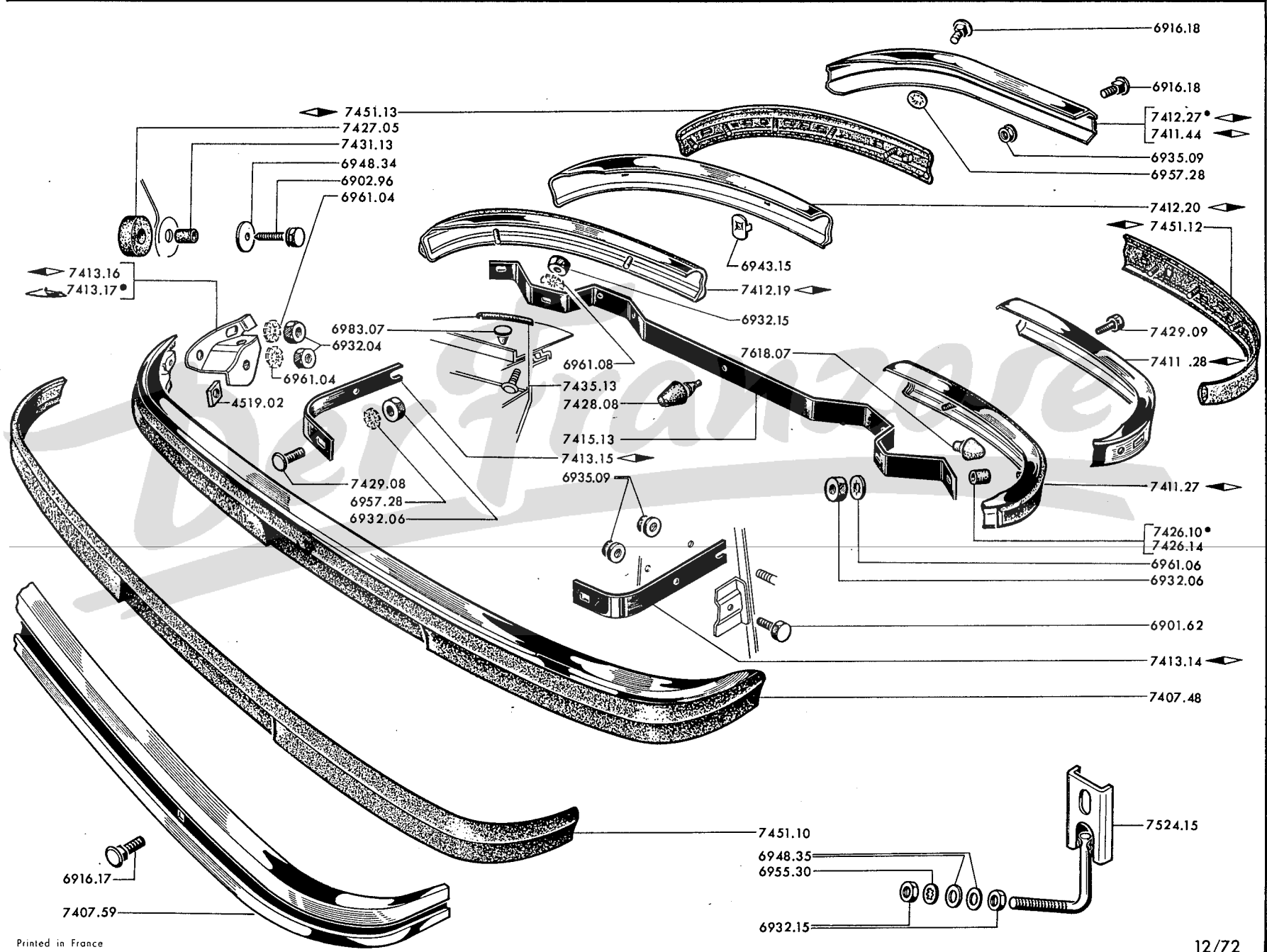

74 I - 204

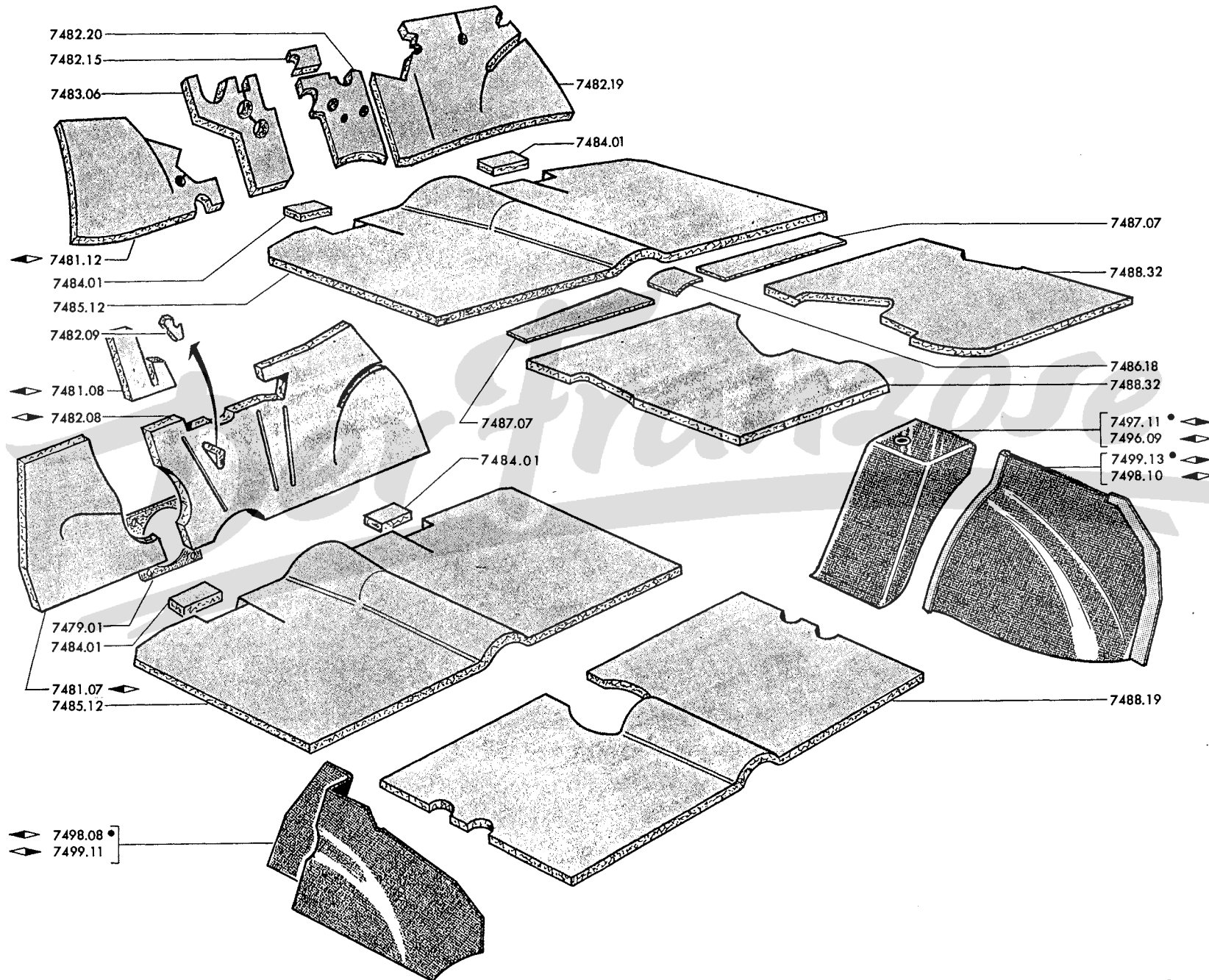

A	→ Salon 1969	A
B	→ Salon 1969	B

ABDÄMPFUNG :

7479.01	aus Gummi für Lenksäule (Dieselmotor)	1	1
7481.07	◀ für Stirnwand (passend für USA mit anbringende Ausschnitt für Fussablenkschalter)	1	
7481.08	◀ hinten der Klimaanlage	1	
7481.12	◀ für Stirnwand	1	1
7482.08	◀ für Stirnwand	1	
7482.09	für Wasserleitung	1	
7482.15	für Wasserleitung → Salon 1970	1	1
7483.06	mitte, für Stirnwand	1	1
7482.19	◀ Seite [an Stirnwand [a (→ Salon 1970)	1	1
7482.20	◀ Seite [an Stirnwand [a (→ Salon 1970)	1	1
7484.01	für Befestigung des Motorlagerbockes	2	2

VERKLEIDUNG für Querstück (ausser 204 U4) :

7486.18	Mitte	1	
7487.07	Seite	2	

ABDÄMPFUNG für Fussboden :

7485.12	vorn	1	1
7488.19	hinten	1	
7488.32	hinten	2	

VERKLEIDUNG, seitlich :

7498.08	◀] 204 [.....	1		
7499.11	◀] 204 [.....	1		
7496.09	◀] Vorderteil [204 B, BD	1	1
7497.11	◀] Vorderteil [.....	1	1
7498.10	◀] Hinterteil [.....	1	1
7499.13	◀] Hinterteil [.....	1	1

a) → Salon 1970 ist 1 Abdämpfung 7482.20 zu montieren

A – Cabriolet A
 B – Coupé B

ABDÄMPFUNG :				
7481.08	◀ hinten der Klimaanlage]	→ Salon 1969 [.....	1 1
7582.09	für Pedalboden	1 1
7482.15	für Stirnwand ⤴	→ Salon 1969 [.....	1 1
7483.06	mitte für Stirnwand ⤴ ...]		1 1
ABDÄMPFUNG für Stirnwand ⤴ :				
7481.09	◀]	→ Salon 1969 [.....	1 1
7482.10	◀]		1 1
7481.13	◀]	→ Salon 1969 [.....	1 1
7482.16	◀]		1 1
7484.01	ABDÄMPFUNG über Befestigung des Motorlagerbockes			2 2
ANTIDRÖHNPLATTE für Fussboden :				
7485.13	vorn	1 1
7488.24	hinten → Salon 1969	1 1
7488.33	hinten → Salon 1969	2 2
VERKLEIDUNG :				
7498.09	hinten ◀ aus Jutefilz	1
7499.12	hinten ◀ aus Jutefilz	1
7498.11	zur Aufnahme des Gewichtsausgleichers ◀		1
7499.14	zur Aufnahme des Gewichtsausgleichers ◀		1
7499.16	hinten, oben ◀	1
7499.17	hinten, oben ◀	1
8517.17	oben für Türsäule hinten ◀	1
8517.18	oben für Türsäule hinten ◀	1
VERKLEIDUNG SPLATTE :				
7499.18	mit Bezug. schwarz, vorn unten, hinten ◀		1
7499.19	mit Bezug. schwarz, vorn unten, hinten ◀		1
7499.20	in Jutefilz, unten, hinten ◀		1
7499.21	in Jutefilz, unten, hinten ◀		1
7499.22	in Jutefilz, für Kofferinnenblech, hinten	1
7499.23	mit Kunststoff garniert, für Kofferraumsinnenblech	1
7499.24	HANDSCHUHFACH hinten ◀	1
7499.25	HANDSCHUHFACH hinten ◀	1
8272.04	HEFTKLAMMER für Handschufach an unterer Verkleidung	6
9361.03	BEFESTIG. KLAMMER für Verkleidung hinten, unten	4
	– für Verkleidung für Kofferinnenblech	8 8

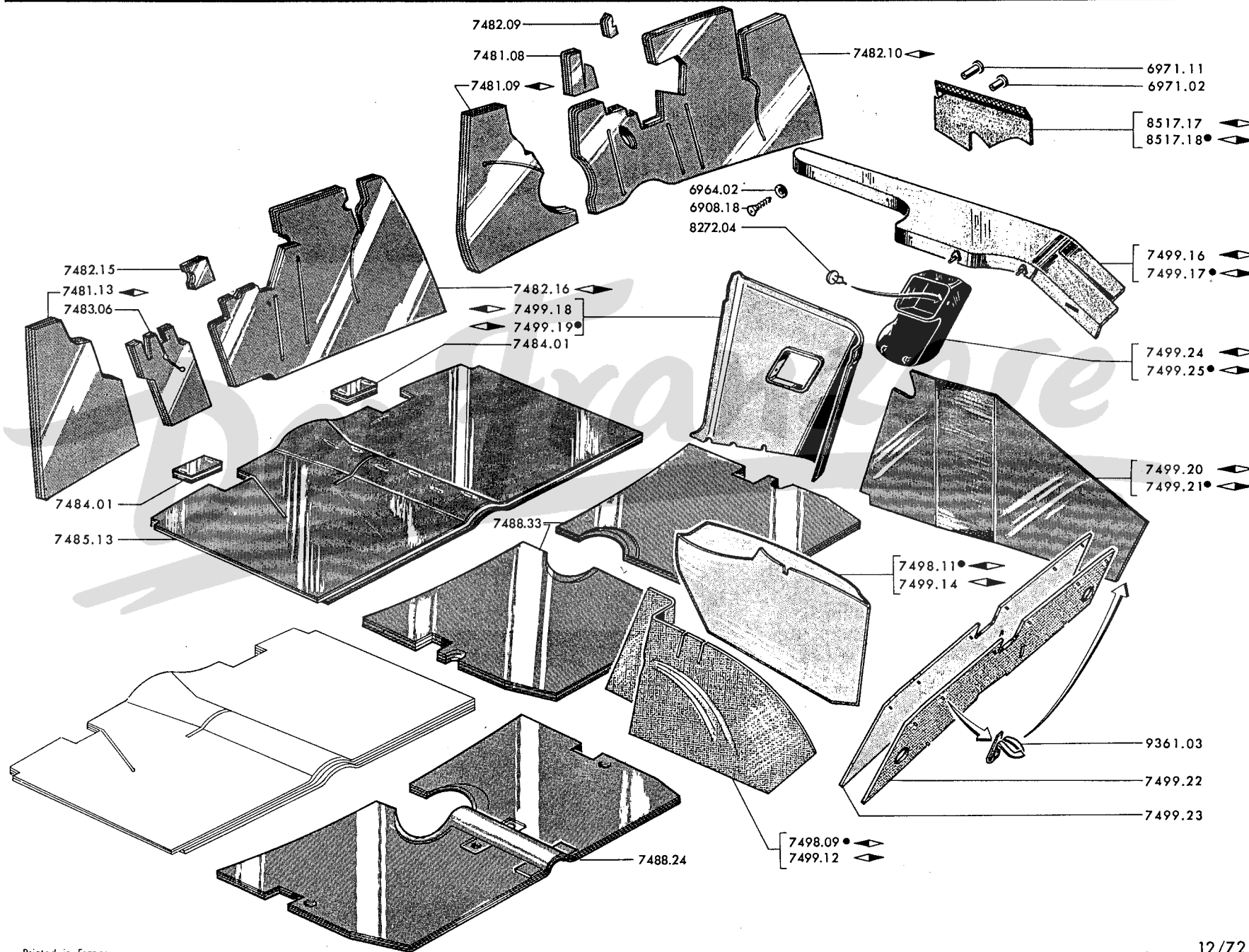



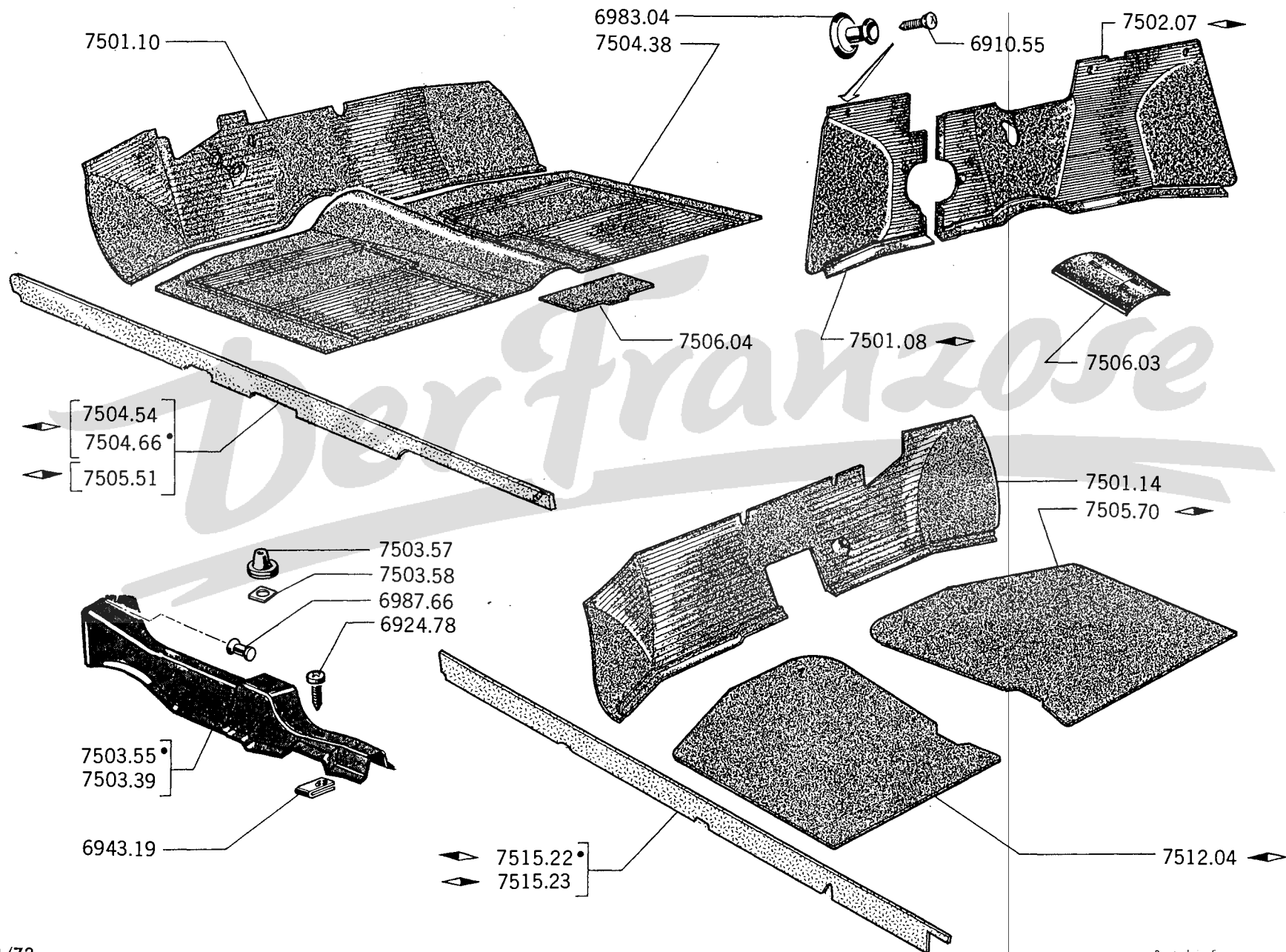

75 A - 204



FUSSMATTE aus Gummi, schwarz

- für Stirnwand

7501.08		→ Salon 1969	[.....]	1
7502.07		→ Salon 1969	[.....]	1
7501.10		(in einem Stück) → Salon 1969	[.....]	1
7501.14		(in einen Stück) → Salon 1972	[.....]	1

- für Bodenblech, vorn





7504.38		→ Salon 1969 und alle	[.....]	1
7512.04		→ Salon 1972	[.....]	1
7505.70		→ Salon 1972	[.....]	1

7503.39	BELAG aus Plastik, schwarz, für Knüppelschaltung	→ Salon 1972	[.....]	1
7503.55	BELAG aus Plastik, schwarz für Knüppelschaltung	→ Salon 1972	[.....]	1

7503.57	MANSCHETTE für Knüppelschaltung	[.....]	[(siehe Seite 24 GH).....]	1
7503.58	HALTER für Manschette	[.....]	[.....]	1

7506.03	ABDECKPLATTE aus Gummi, für Handbremse	→ Salon 1969	[.....]	1
7506.04	ABDECKPLATTE aus Filz mit Plastik-Auflage, für Handbremse	→ Salon 1969	[.....]	1

BELAG aus Filz für Längsträger

7504.54		→ Salon 1969] 204 [.....]	1
7504.66		→ Salon 1969		1
7505.51				1
7515.22	] 204 B [.....]	1
7515.23				204 BD [.....]

FUSSMATTE aus Gummi, schwarz, vorn:

7508.57	→ Salon 1972	1
7508.80	→ Salon 1972	1

KOFFERBODENBELAG aus Filz:

7511.17	(→ 204B:6.632.000, 6.692.000) (entfällt Verkleidung 8943.02 → 204:6.622.739)	1
7511.28	(→ 204B:6.692.001 und alle 204 BD)	1
7511.23	204	1
7513.02	DRUCKKNOPF für Fussmatten (siehe Seite 89 QR)	-

ABDECKPLATTE:

7518.04	aus Gummi Ø 17,5 mm., (siehe Seite 14 AB - 89 QR)	-
7518.13	aus Plastik Ø 25 mm.	-
7518.20	aus Plastik Ø 10,5 mm.	-
7518.15	aus Plastik Ø 20 mm.	-
7518.25	aus Plastik Ø 20 mm.	-
7518.09	aus Plastik Ø 32 mm.	-
7518.27	aus Plastik 20,2 x 50,2 mm. an Hinterbodenblech	-
7518.33	aus Plastik Ø 45 mm., an Hinterkotflügel	-

6545.19	GUMMITÜLLE für 25 mm. Loch, zum Wasserabfluss am vorderen Bodenblech	2
---------	--	---

7518.14	(siehe Seite 87 GH)
7518.28	(siehe Seite 90 AB)
7518.02	(siehe Seiten 71 CD - 71 EF)

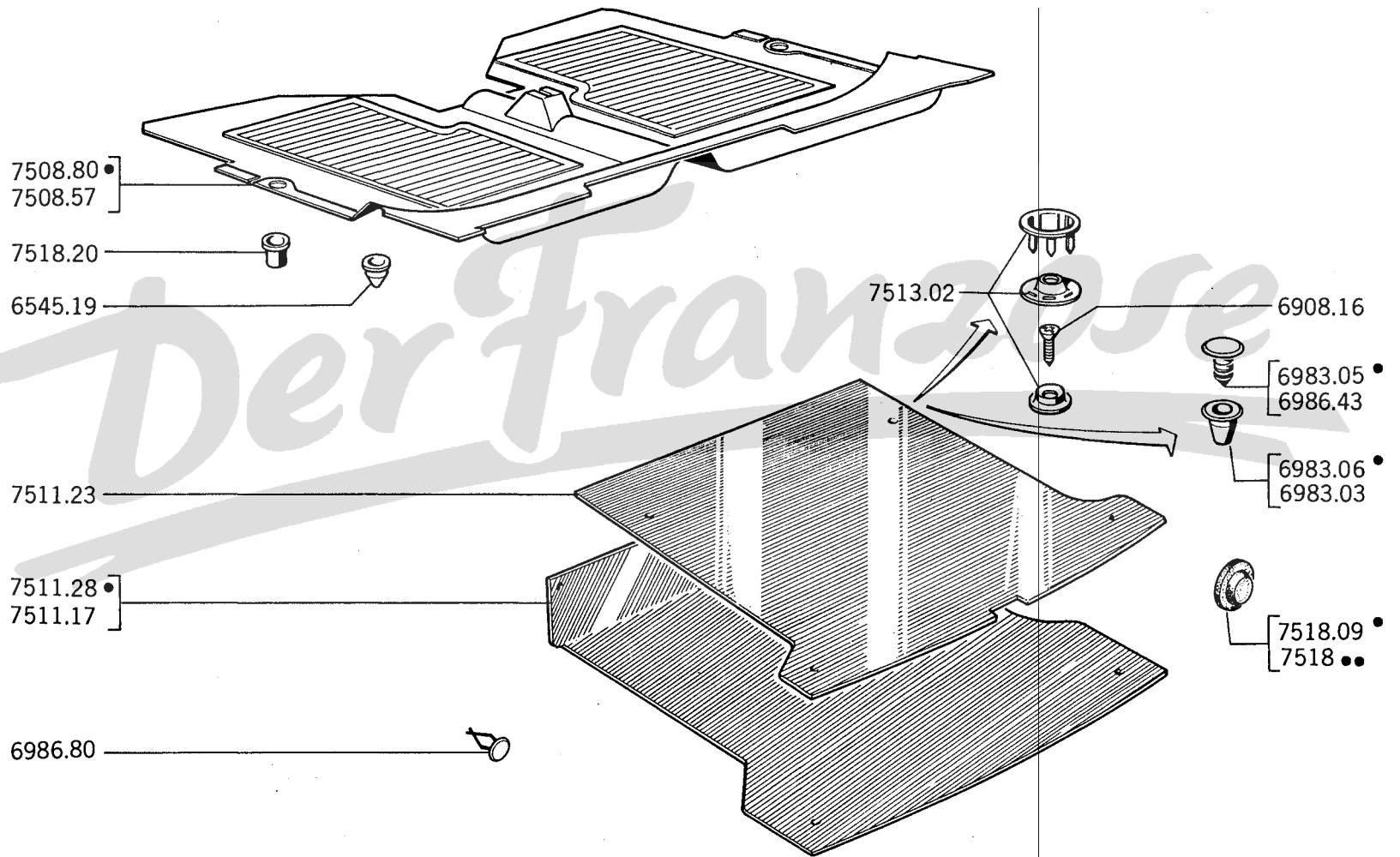



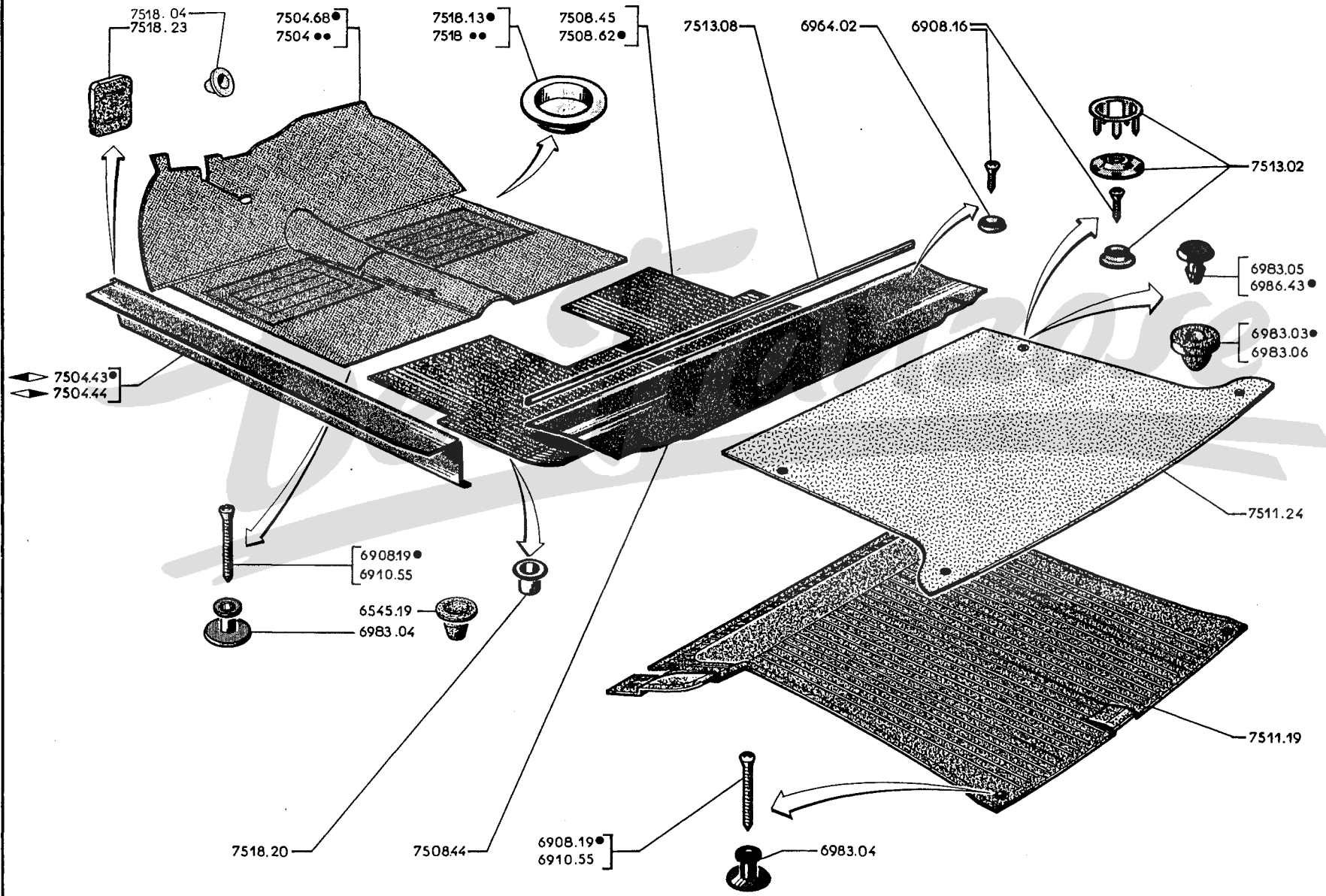







75E - 204



A – Cabriolet	A
B – Coupé	B

FUSSMATTE « Dilemma » zum vorderen Fussboden :

7504.45	beige rosé 2155, 	} → Salon 1969	}	1
7504.46	rouge vif 2156,  Coupé → 6.456.801 und alle Cabriolets			1
7504.47	gris 2174, 			1
7504.51	bleu 5312,  Coupé → 6.456.801			1
7504.65	vert calypso 5315, 			1
7504.68	beige rosé 2155, 	} → Salon 1969	}	1
7504.69	rouge vif 2156, 			1
7504.70	gris 2174, 			1
7504.71	bleu 5312, 			1
7504.72	vert calypso 5315, 			1

BELAG aus Filz mit Plastikauflage schwarz :

7504.43	für Einstieg 	1	1
7504.44	für Einstieg 	1	1
7508.44	für Kofferboden	1	

7508.45	FUSSMATTE schwarz, hinten, für vorderen Fussboden → Salon 1969	1	1
7508.62	FUSSMATTE schwarz, hinten für vorderen Fussboden → Salon 1969	1	1
7511.19	FUSSMATTE aus Gummi, für hinteren Fussboden	1	
7511.24	KOFFERBODENBELAG aus Filz mit Plastikauflage	1	

7513.02	DRUCKNOPF (→ Cabriolet: 6.406.909)	4	
7513.08	PROFILSTRÉIFEN, 1314 mm., lang, vorn → Salon 1968	1	
6545.19	GUMMITÜLLE für 25 mm., Loch, zum Wasserabfluss am vorderen Bodenblech	2	2

ABDECKPLATTE aus Plastik :

7518.09	für 32 mm. Loch, am hinteren Bodenblech	-	-
7518.11	für 10,5 mm. Loch (siehe Seiten 63 GH, 72 AB, 76 AB)	-	-
7518.13	für 25 mm. Loch	-	-
7518.15	für 20 mm. Loch	-	-
7518.27	20,2 x 50,2 mm., an Hinterbodenblech	-	-
7518.04	aus Gummi Ø 17,5 mm.	-	-
7518.20	für 10,5 mm. Loch	-	-
7518.23	aus Gummi, zum Verschliessen des Loches für Türhalter an vorderer Türsaule	2	2

	A	B
	A → Salon 1968	A
	B → Salon 1968	B
VORDERES KENNZEICHENSCHILD :		
7545.08	→ 204:6.107.233; GL:9.024.369; B:7.589.000; BD:7.934.000; C:Serienende;	1
7545.07	→ 204:6.107.233; GL:9.024.369; B:7.589.000; BD:7.934.000; C:Serienende; U4:6.511.100 und (D) → Salon 1972	1
7545.09	→ 204B:7.589.001; BD:7.934.001; U4:6.511.101 → Salon 1972	1
7545.11	für Stosstange mit selbstklebende Schutzreifen → 204 L:6.107.234; GL:9.024.370 und alle 204B, BD, U4 und (D) → Salon 1972	1
9066.09	UNTERLAGE aus polyuréthan, 4 x 25 mm., → 204:6.107.233; GL:9.024.369 und alle 204 B, BD, C, U4, (D) → Salon 1972	1 x 0,360 1 x 0,360
9065.03	UNTERLAGE aus Gummi (Meterware) (204 C)	2 x 0,20
LADEGEWICHTSSCHILD P.V. = Eigengew PTC = Gesamtgew :		
7540.45	PV = 975 kg, PTC = 1325 kg (204B) → Salon 1969	1 1
7540.30	PV = 1010 kg, PTC = 1360 kg (204B) → Salon 1969	1 1
7540.31	PV = 1030 kg, PTC = 1380 kg (204 BD)	1 1
7540.32	PV = 940 kg, PTC = 1315 kg (204 U4)	1 1
HINTERES KENNZEICHENSCHILD :		
7548.13	204 → Salon 1966	1
7548.15	204 B → Salon 1966	1
7548.18	204 B → Salon 1966 und alle 204 BD, U4 (nicht nach (USA))	1 1
7548.19	(USA)	1 1
7548.20	(204 C)	1 1
LAGERPLATTE für :		
7546.05	vorderes Kennzeichenschild (USA)	1 1
7546.12	vorderes Kennzeichenschild (I) → 204:6.107.233; GL:9.024.369 und alle 204B, BD → Salon 1972	1
7546.15	vorderes Kennzeichenschild (I) → 204:6.107.234; GL:9.024.370 und alle 204 B, BD → Salon 1972	1
7546.06	hinteres Kennzeichenschild (Kanada)	1 1
7551.23	hinteres Kennzeichenschild (I), kpl., schwarz	1
7551.11	RÜCKZIEHFEDER für hinteres Kennzeichenschild (I)	2
7551.18	WINKELBLECH für hinteres Kennzeichenschild (USA)	2
7551.24	GELENK, hinten (I)	1
7552.03	DISTANZHÜLSE, 6,5 x 12 x 7,5 mm., → 204:6.107.233; GL:9.024.369 und alle B, BD, U4, (D) → Salon 1972	2
7554.07	GUMMISCHEIBE 5 x 12 x 1 mm., (204 C)	2 2
7554.08	(siehe Seite 72 GH)	
8221.03	GUMMIPUFFER für Hinterkennzeichenschild (I)	2
7524.15	siehe Seiten 74 CD - 74 GH	

204-75H

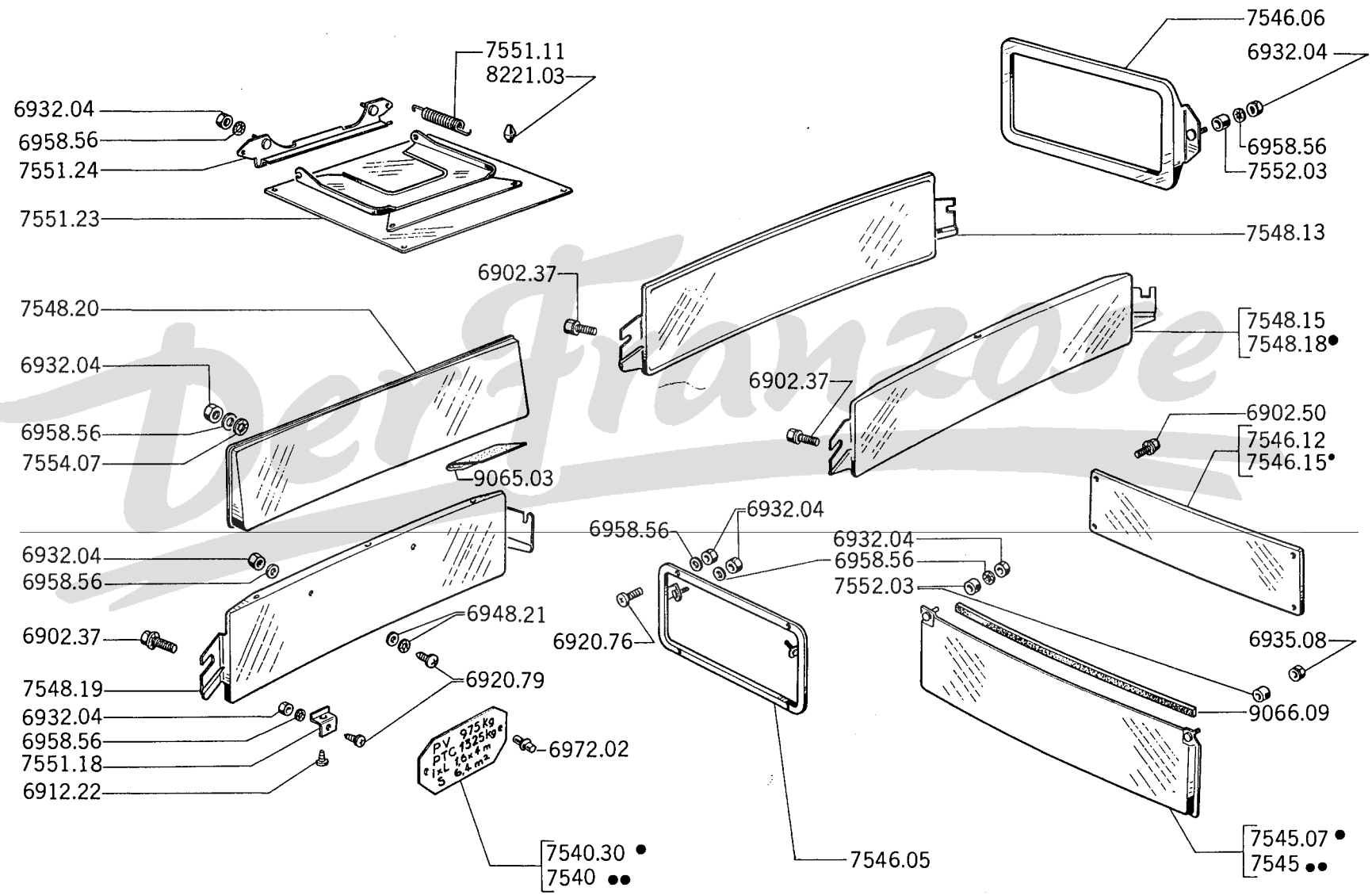

76A-204

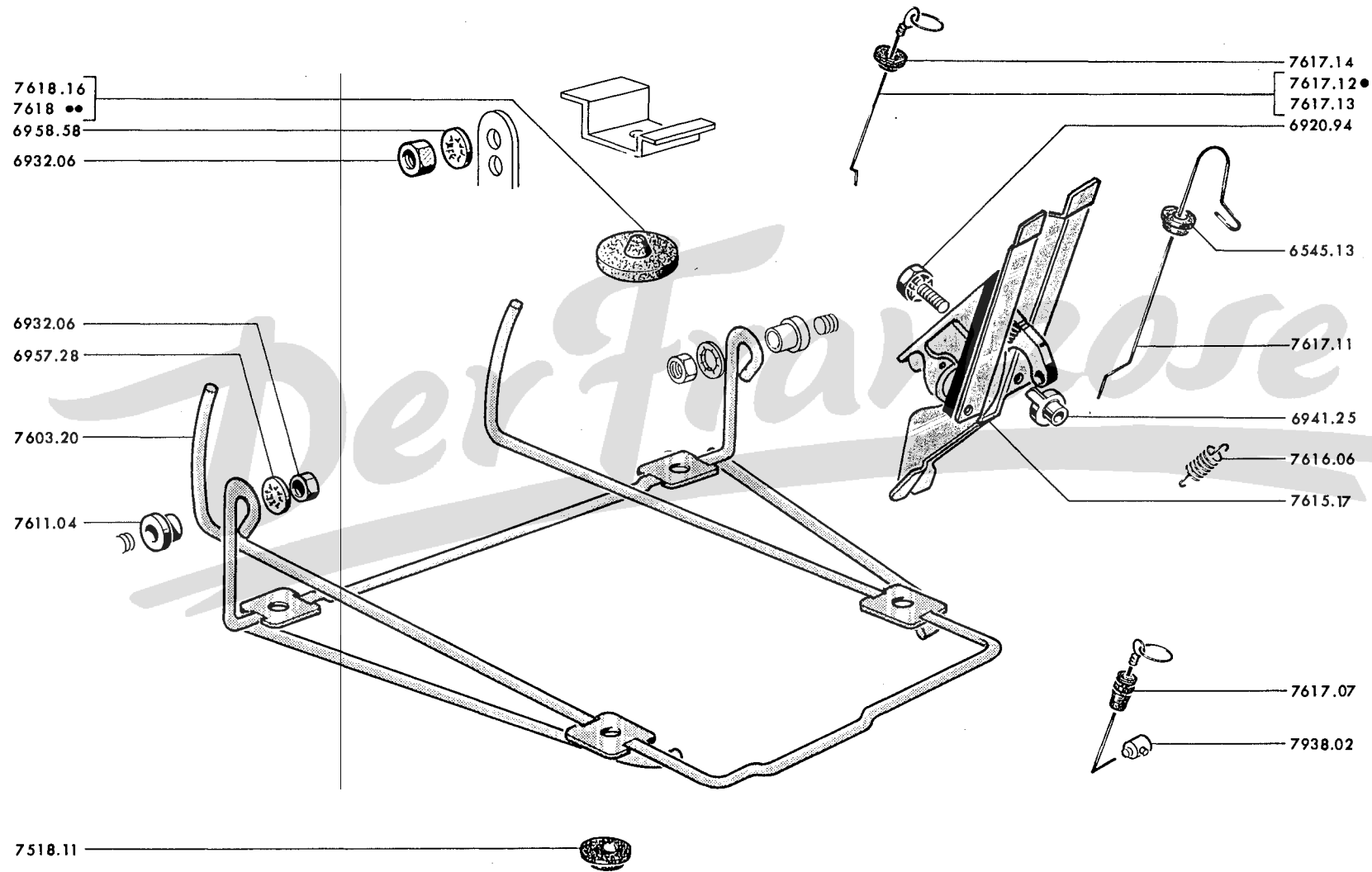

A	-	Alle 204, 204 C	A
B	-	Alle 204 B, BD, U4	B

7603.20	TRAGKORB (2 Distanzstücke 7611.04 → Salon 1967 montieren)	1	1
7611.04	DISTANZSTÜCK aus Plastik (→ Salon 1967)	2	2
7615.17	VERSCHLUSS (→ 204:6.066.809, 6.346.678; B:6.632.000, 6.708.534; C:6.410.362, 6.463.187; U4:6.501.008 sind 2 Schlitzten von 4,8 x 15,2 am hinteren Querträger anbringen)	1	1
7616.06	ZUGFEDER	1	1
	BEDIENSTANGE ◁ a:			
7617.11	204	1	
7617.12	204 B		1
7617.13	204 C	1	
7617.07	GUMMIZAPFEN → 204 B:6.632.000, 6.675.599; U4:6.500.699	1	
7938.02	DRAHTKLEMME → 204:6.064.899, 6.251.019; B:6.632.000, 6.664.999; C:6.400.249; U4:6.500.119	1	1
6545.13	GUMMITÜLLE → 204 B:6.632.000, 6.675.599; U4:6.500.699 und alle 204 und 204 C	1	1
7617.14	GUMMITÜLLE → 204 B:6.675.600; U4:6.500.700 und alle 204 BD	1	1
	GUMMIPUFFER am Bodenblech:			
7618.12	(204 C → Salon 1968 und alle 204 → 6.079.354, 8.170.662)	1	
7618.16	→ 204:6.079.355, 8.817.663	1	
7618.17	(204 C → Salon 1968 und alle B, BD, U4)	1	1
7618.07	siehe Seite 74 GH			
7518.11	ABDECKPLATTE aus Plastik, für Loch Ø 10,5 mm. (204 C)	1	

a) - → 204:6.064.899, 6.281.019; B:6.632.000, 6.664.999; C:6.400.249 und U4:6.500.119 muss Drahtklemme entfallen

	A	B	C
A → 204:6.094.754, 8.932.634; B:7.560.420; 7.920.238, U4:6.508.155	A		
B → 204:6.094.755, 8.932.635; B:7.560.421, 7.920.239; U4:6.508.156		B	
C - 204 C			C
7802.44 FRONTBLECH (Für Kalte Länder ist mittlere Querstück anzupassen) ausserdem ◁ b für Spalte «A»	1	1	1
7803.02 QUERSTÜCK → 204:6.066.499, 6.334.599; B:6.632.000; C:6.409.599; 6.459.899; U4:6.500.899	1		1
KÜHLERGITTER kpl.:	1		1
7809.09 → Salon 1971		1	
7809.15 → Salon 1971		1	
7809.16 → Salon 1971		1	
7811.18 WAPPEN → Salon 1971	1	1	1
7810.20 LOWE verchromt an Kühlergitter → Salon 1971		1	
7815.11 (siehe Seite 72 EF)			
KOTFLÜGEL:			
7840.22 ◁ (ausser 204 U4)	1	1	
7840.29 ◁ (204 C, U4) (◁ a)	1	1	1
7841.49 ◁ (ausser 204 U4)	1	1	
7849.29 ◁ (204 C, U4) (◁ a)	1	1	1
GUMMIDICHTUNG:			
7844.06 vorn ◁ → 204:6.070.769, 8.668.799; B:6.755.979; BD:6.635.249; C:6.415.959; 6.479.549; U4:6.502.909	1		1
7844.07 hinten ◁	1	1	
7844.08 hinten ◁	1	1	1
7844.09 vorn → 204:6.070.769, 8.668.799; B:6.755.979; BD:6.635.249; C:6.415.959; 6.479.549; U4:6.502.909	1		1
7844.11 vorn ◁ → 204:6.070.770, 8.668.800; B:6.755.980; BD:6.635.250; C:6.415.960; 6.479.550; U4:6.502.910	2	2	2
7846.05 LASCHE zur Befestigung des Schwellers ◁	1	1	1
7846.06 LASCHE zur Befestigung des Schwellers ◁	1	1	1
8249.11 SCHEIBE 6,5 x 15 x 1,2 mm	2	2	2
7855.01 GUMMISCHEIBE 4 x 24 x 2 mm	6	6	6
9068.02 GEWINDEPLATTE	2	2	2
ZIERLEISTE:			
7861.16 ◁ (ausser 204 U4 und Cabriolet)	1	1	1
7861.13 ◁		1	1
7862.12 ◁ (ausser 204 U4 und Cabriolet)	1	1	1
7862.09 ◁		1	1
6986.38 HEFTKLAMMER (→ 204: 6.034.196; B:6.600.573 ist ein Ausschnitt am äusserem Ende der Zierleiste anbringen)	4	4	
7866.03 HEFTKLAMMER aus Plastik zur Befestigung der Zierleiste an Kotflügel (siehe Seiten 85 CD, 85 EF, 93 CD)		2	2
7866.04 PLATTENSCHRAUBE zur Befestigung der Zierleiste an Kotflügel (siehe Seite 93 CD)		2	2
7518.29 VERSCHLUSS aus Gummi für Loch Ø 8,5 mm		3	
7802.34 TULLE aus Kunststoff für Loch Ø 7,7 mm		3	
9612.02 KÜHLERSCHUTZHAUBE (kalte Länder)	1	1	1

a) - Anpasst für 204 U4; unter der Bedingung : die Löcher, unten, zur Befestigung der Zierleiste Verschiessen und die Hinterlasche, unten, abschneiden

b) - 3 Bef-Winkel für Kühlergitter anpassen

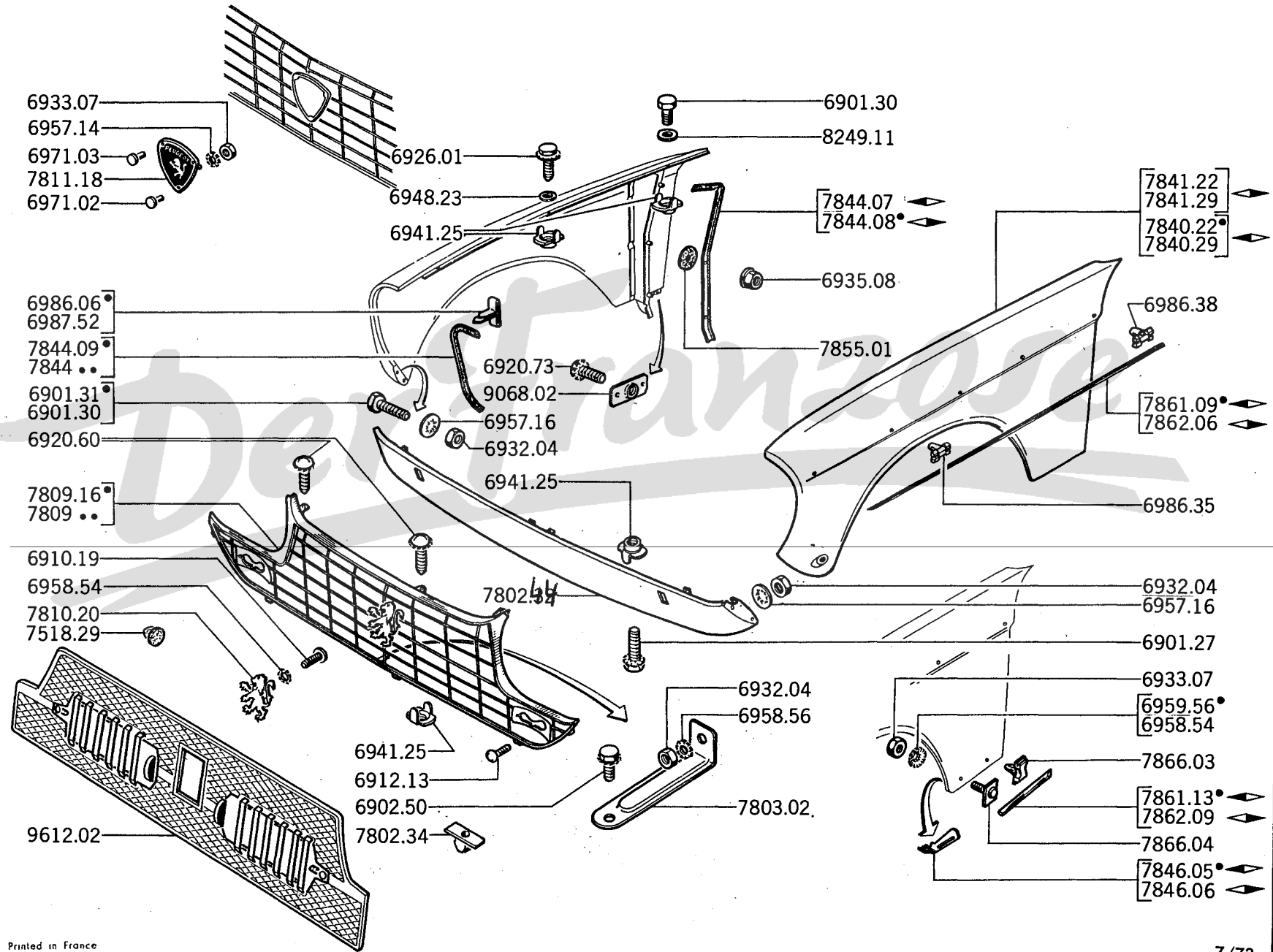

6933.07
6957.14
6971.03
7811.18
6971.02

6986.06
6987.52
7844.09
7844 ..
6901.31
6901.30
6920.60

7809.16
7809 ..

6910.19
6958.54
7810.20
7518.29

9612.02

6926.01
6948.23
6941.25

6920.73
9068.02
6957.16
6932.04
6941.25

6941.25
6912.13
6902.50
7802.34

6901.30
8249.11

7844.07
7844.08

6935.08

7855.01

7841.22
7841.29
7840.22
7840.29

7861.09
7862.06

6932.04
6957.16

6901.27

6932.04
6958.56

7803.02

6933.07
6959.56
6958.54

7866.03

7861.13
7862.09

7866.04

7846.05
7846.06

79A - 204

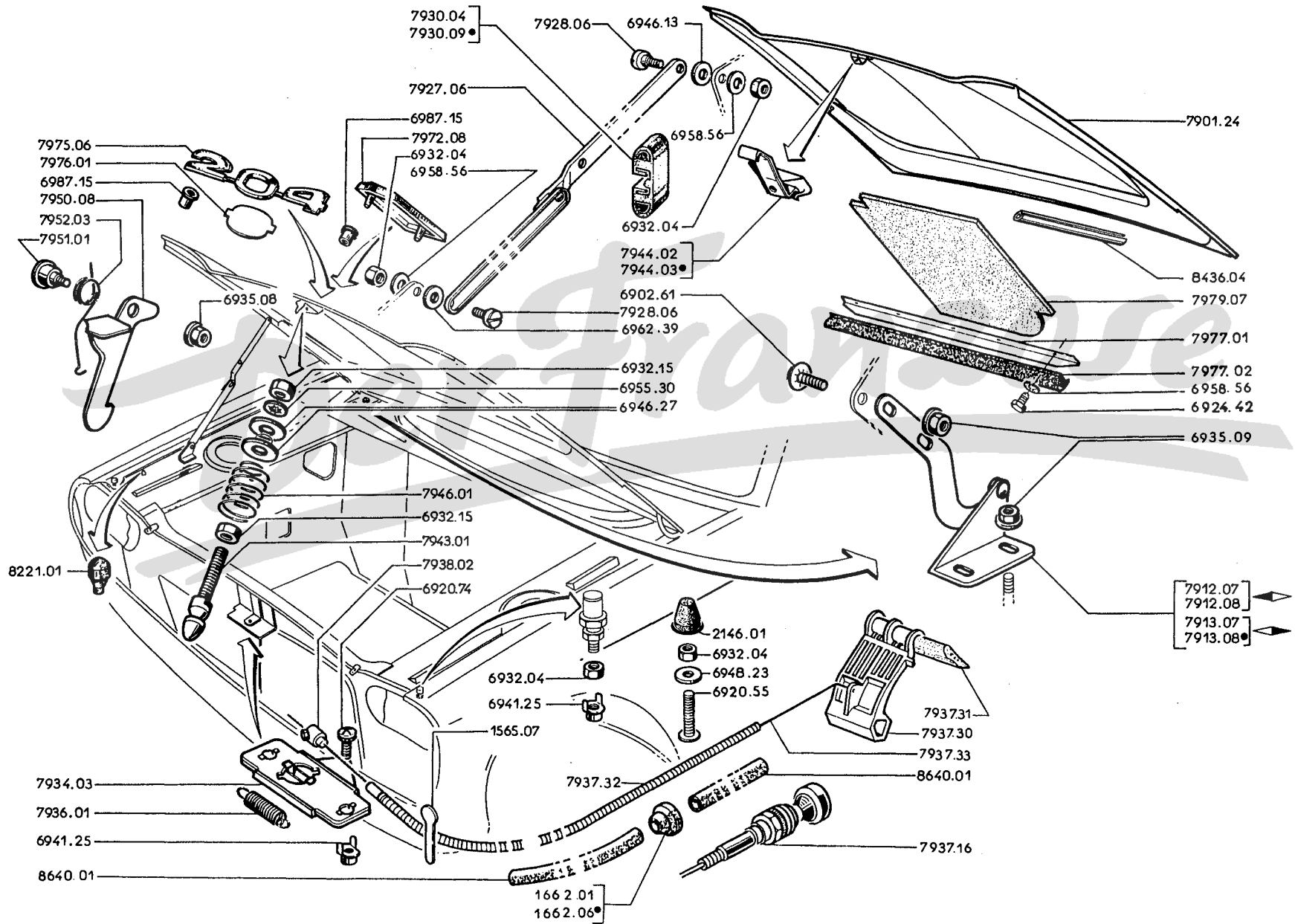

		A - → 204:6.062.631,6.224.982;B:6.631.063,6.650.048	A
		B - → 204:6.062.632,6.224.983;B:6.631.064,6.650.049 und alle 204BD, C,U4, U4D	B
7901.24	MOTORHAUBE(1 Scharnier 7912.08 ◀ und 7913.08 ▶ → 204:6.053.255;B:6.610.041 und 1 Wappen 7971.08 bei Fahrz. der Spalte « A » montieren)		1 1
8221.01	GUMMIPUFFER :		
	- → 204:6.058.836,6.207.463;B:6.622.396		2
	- → 204:6.058.837,6.207.464;B:6.622.397,6.650.001 und alle anderen Typen		1 1
2146.01	GUMMIANSCHLAG für Motorhaube (→ 204:6.075.499,8.767.999;B:6.797.999; BD:6.642.999;U4:6.503.799 sind 1 x 6920.55,1 x 6957.16 und 1 x 6932.04 zu montieren)..		2 2
SCHARNIER :			
7912.07	◀] → 204:6.053.255;B:6.610.041 [1
7913.07	◀]		1
7912.08	▶] → 204:6.053.256,6.200.001;B:6.610.042,6.650.001 [1 1
7913.08	▶] und alle anderen Typen		1 1
7927.06	SPREIZE (→ 204:6.058.836,6.207.463;B:6.622.396 ist 1 Puffer 7930.04 zu montieren)		1 1
7928.06	LAGERBOLZEN für Spreize		2 2
7930.04	PUFFER (→ 204:6.058.837,6.207.464;B:6.622.397,6.650.001 und alle 204BD,C,U4 → Salon 1969)		1 1
7930.09	PUFFER für Spreize → Salon 1969		1
7934.03	VERSCHLUSS		1 1
7936.01	ZUGFEDER		1 1
7937.16	DRAHTZUG → 204GL:9.124.915;B:7.623.754;BD:7.955.051;U4:6.515.170;U4D:7.880.007		1 1
7937.30	GRIFF zur Motorhaubenöffnung		1
7937.31	PUFFER für Griff	→ 204GL:9.124.916;B:7.623.755;	1
7937.32	FUHRUNGSTÜLLE, Länge 1265 mm.	BD:7.955.052;U4:6.515.171;	1
7937.33	DRAHTZUG, allein, Länge 1605 mm.	U4D:7.880.008	1
7938.02	DRAHTKLEMME (siehe Seite 76 AB)		1 1
7943.01	VERRIEGELUNGSKLINKE		1 1
7944.02	LAGER		1
7944.03	LAGER		1
1565.07	SHELLE für Drahtzug		1 1
7946.01	DRUCKFEDER		1 1
7950.08	SICHERUNGSHAKEN		1 1
7951.01	LAGERBOLZEN für Sicherungshaken		1 1
7952.03	SCHENKELFEDER		1 1
1662.01	GUMMITÜLLE (→ 204:6.058.099,6.203.599;B:6.618.199)		1
8640.01	GUMMISCHLAUCH 6,5 x 9 mm., für Drahtzug (Meterware) – vorn		0,150m.0,800m.
	– hinten		0,250m.0,300m.
1662.06	GUMMITÜLLE (→ 204:6.058.100,6.203.600;B:6.618.200,6.650.001 und alle anderen Typen		1 1
7972.08	WAPPEN für Motorhaube		1 1
7975.06	TYPENZEICHEN 204		1 1
7976.01	ABDECKPLATTE		1 1
7977.01	BEFESTIGUNGSLEISTE zur Dichtung für Abdämpfung		1
7977.02	GUMMIDICHTUNG	Dieselmotor	1
7979.07	ABDÄMPFUNG		2
8436.04	SCHUTZBAND für Motorhaubewinkel (Meterware)		-

8 - KAROSSERIE

OBERE, SEITLICHE UND HINTERE TEILE

12/71	81/ A] Dachausssenblech und Windlaufrahmen (204)	12/72	82/ O] Lüftung, Abdämpfung für Armaturenbrett, Verkleidungspappe für Stirnwand-Seitenteile Aussenblech für Lufteintritt
10/65	81/ B		12/72	82/ P	
1/67	81/ C] Dachausssenblech und Windlaufrahmen (204 C)	12/72	82/ O] Lüftung, Abdämpfung für Armaturenbrett, Aussenblech für Lufteintritt (204 C)
12/72	81/ D		12/72	82/ R	
12/72	81/ E] Dachausssenblech und Windlaufrahmen (204 B, BD, U4)	1/67	83/ A] Dachholm, Regenleiste (204)
3/71	81/ F		12/72	83/ B	
12/72	81/ G] Windschutzscheibe, Sonnenblende, Rückblickspiegel (204, 204 B, BD, U4)	12/72	83/ C] Dachholm, Regenleiste (204 C)
12/72	81/ H		12/72	83/ D	
12/72	81/ I] Windschutzscheibe, Sonnenblende, Rückblickspiegel (204 C)	12/72	83/ E] Dachholm, Regenleiste (204 B, BD, U4)
12/72	81/ J		12/72	83/ F	
12/72	82/ A] Armaturenbrett, Lagerung	12/72	83/ G] Dachverkleidung, Gepäckträgerbefestigung, Rückwandfenster (204)
12/72	82/ B		12/72	83/ H	
12/72	82/ C] Instrumentenrahmen, Handschuhkasten, Aschenbecher (204, 204 B, BD, U4)	12/72	83/ I] Dachverkleidung, Gepäckträgerbefestigung (204 B, BD, U4)
12/72	82/ D		12/72	83/ J	
12/72	82/ E] Armaturenbrett : Wulst Zierleiste (204, 204 B, BD, U4)	12/72	84/ A] Schiebedachrahmen (204)
7/73	82/ F		12/72	84/ B	
7/73	82/ G] Zierleiste, Zigarrenanzünder (204, B, BD, U4)	12/72	84/ C] Aussenblech und Vorderspiegel für Schiebedach (204)
7/73	82/ H		12/72	84/ D	
12/72	82/ I] Instrumentenrahmen, Handschuhkasten, Aschenbecher, Zierleisten, Wulst (204 C)	12/72	84/ E] Verdeckbeschlag (Cabriolet)
12/72	82/ J		12/72	84/ F	
12/72	82/ K] Handschuhkasten, Zierleiste, Scheibe, Aschenbecher (204 C)	12/72	84/ G] Verdeck : Einzelteile (Cabriolet)
12/72	82/ L		12/72	84/ H	
12/72	82/ M] Instrumentenrahmen, Handschuhkasten, Aschenbecher, Zierleisten, Wulst(204C)(Folge)	12/72	84/ I] Einzelteile für Hard-Top
12/72	82/ N		12/72	84/ J	

7/73	85/A] Hintere Seitenteile, Zierleisten (204)	12/73	89/C] Vordersitze (Sitzlehne verstellbar), Sitzgestell, Scharnier (Limousine und Break)
7/73	85/B		12/73	89/D	
7/73	85/C] Hintere Seitenteile, Zierleisten (Cabriolet)	12/73	89/E] Vordersitze, Befestigung, Gleitschienen
12/72	85/D		12/73	89/F	
12/72	85/E] Hintere Seitenteile, Zierleisten (Coupé)	12/73	89/G] Vordersitze, Gleitschienen (204C)
12/72	85/F		12/72	89/H	
12/72	85/G] Hintere Seitenteile, Zierleisten (204B, BD, U4)	12/72	89/I] Sitzbezüge, Federkern, Armlehnen
12/72	85/H		10/72	89/J	
12/72	86/A] Kofferklappe (204)	10/72	89/K] Sitzbezüge, Federkern (Fortsetzung)
12/72	86/B		12/72	89/L	
12/72	86/C] Kofferklappe (Cabriolet)	12/72	89/M] Sitzbezüge (Kunstleder), Armlehnen
12/72	86/D		12/72	89/N	
12/72	87/A] Rückwandklappe, Dichtung, Scharniere, Schloss (Coupé)	12/72	89/O] Sitze hinten (Coupé)
3/71	87/B		10/72	89/P	
3/71	87/C] Rückwandklappe, Ausgleich, Fensterscheibe, Zierleisten (Coupé)	10/72	89/Q] Sitze hinten (Break)
3/71	87/D		10/72	89/R	
3/71	87/E] Rückwandklappe, Dichtung, Scharniere Schloss Griff (204 B, BD, U4)	10/72	89/S] Sitze hinten (Break) (Folge)
12/73	87/F		10/72	89/T	
12/73	87/G] Rückwandklappe, Ausgleich, Fensterscheibe (204B, BD, U4)	10/72	89/U] Sicherheitsgurte (vorne)
10/72	87/H		10/72	89/V	
12/73	89/A] Vordersitze (Sitzlehne nicht verstellbar), Gleitschienen			
12/73	89/B				

8101.52	DACHAUSSENBLECH mit Windlaufrahmen (für Schiebedach).....	} → Salon 1969 ◀ a 1
8101.53	DACHAUSSENBLECH mit Windlaufrahmen (nicht für Schiebedach).	

8108.06	INNENBLECH für Windlauf ◀.....	1
8108.07	INNENBLECH für Windlauf ◀.....	1



a - 1 Befestigungsblech 8204.07, 1 Befestigung 8204.08 montieren und Windschutzscheibes-und Heckscheibesanschlag um 3mm. verkleinen.

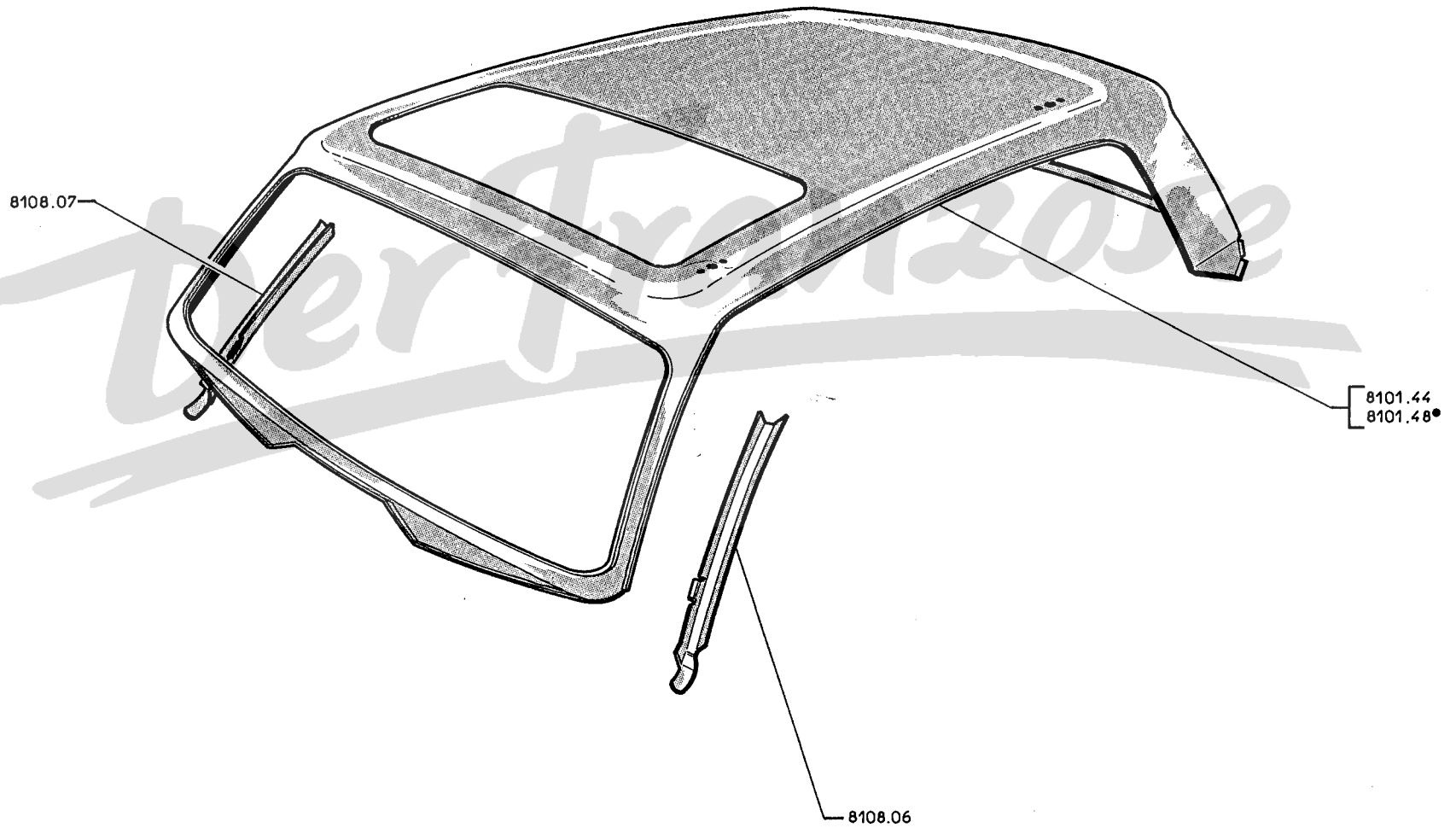

81 C - 204

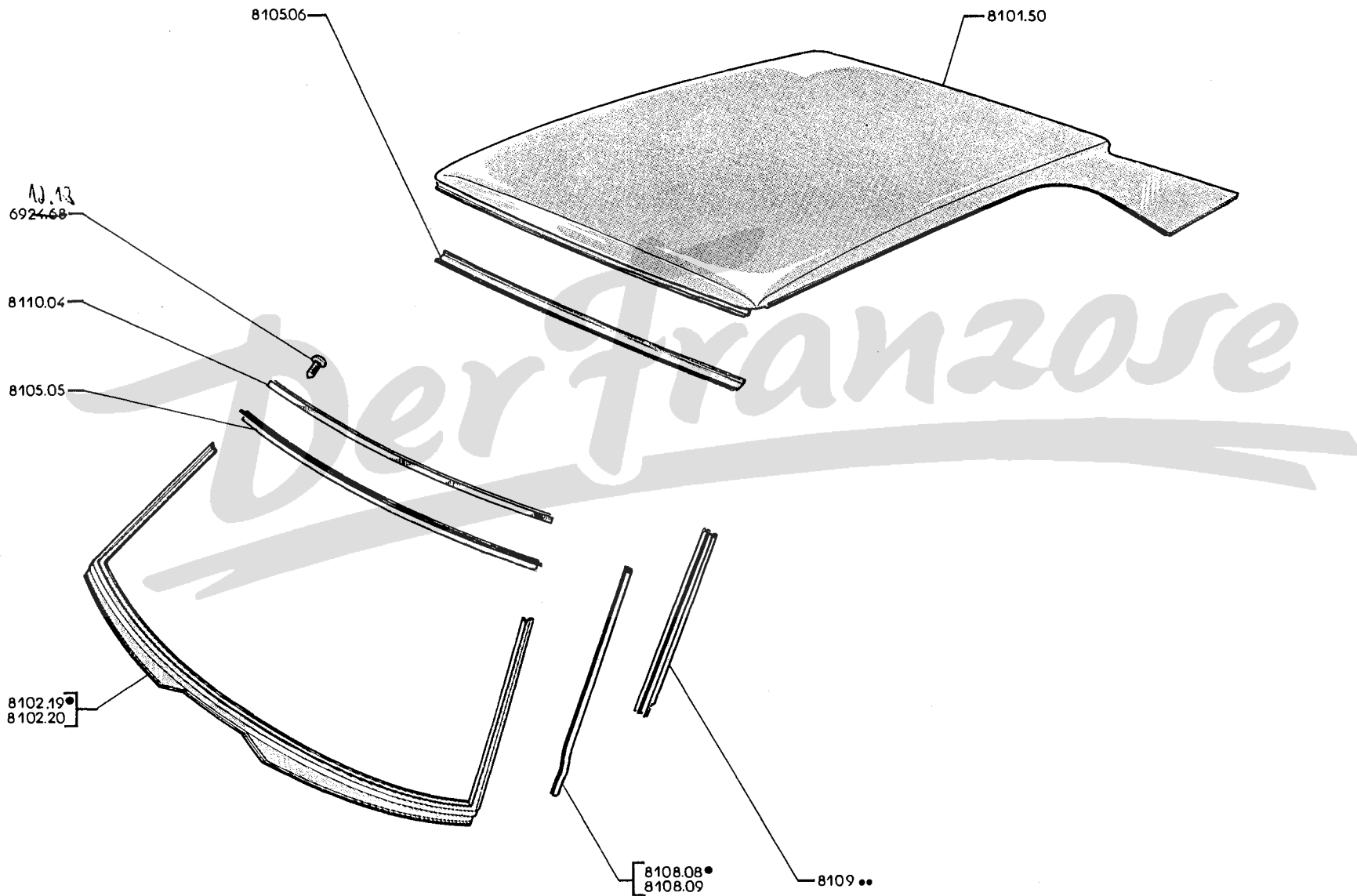

A – Cabriolet	A
B – Coupé	B

8101.50 DACHAUSSENBLECH 1

WINDLAUFRAHMEN :

8102.23] → Salon 1969 sind die Laschen, oben an Armaturenbrett [..... 1
 8102.24] 8204.09, 8204.10 zu anschweissen [..... 1

8105.05 OBERES QUERSTÜCK 1

8105.06 INNENBLECH für oberes Querstück 1

8108.08 VERSTEIFUNG für Windlaufpfosten ◀ 1 1

8108.09 VERSTEIFUNG für Windlaufpfosten ◀ 1 1

REGENLEISTE für Windlaufpfosten :

8109.10 ◀ 1

8109.12 ◀ 1

8109.13 ◀] → 6.407.600 ist 1 Dichtung ◀ 9022.30 oder ◀ 9022.31 [..... 1

8109.14 ◀] zu montieren [..... 1

8110.04 ZIERLEISTE für oberes Querstück 1

8101.54 DACHAUSSENBLECH mit Windlaufrahmen (→ Salon 1969 sind die Laschen 8204.07 und 8204.08 an Kotflügelsinnenblech anzuschweißen und Windschutzscheibesanschlag um 3 mm. Verkleinen) 1

FENSTERPFOSTEN hinten :

8111.01 ← 1
8112.01 ← 1



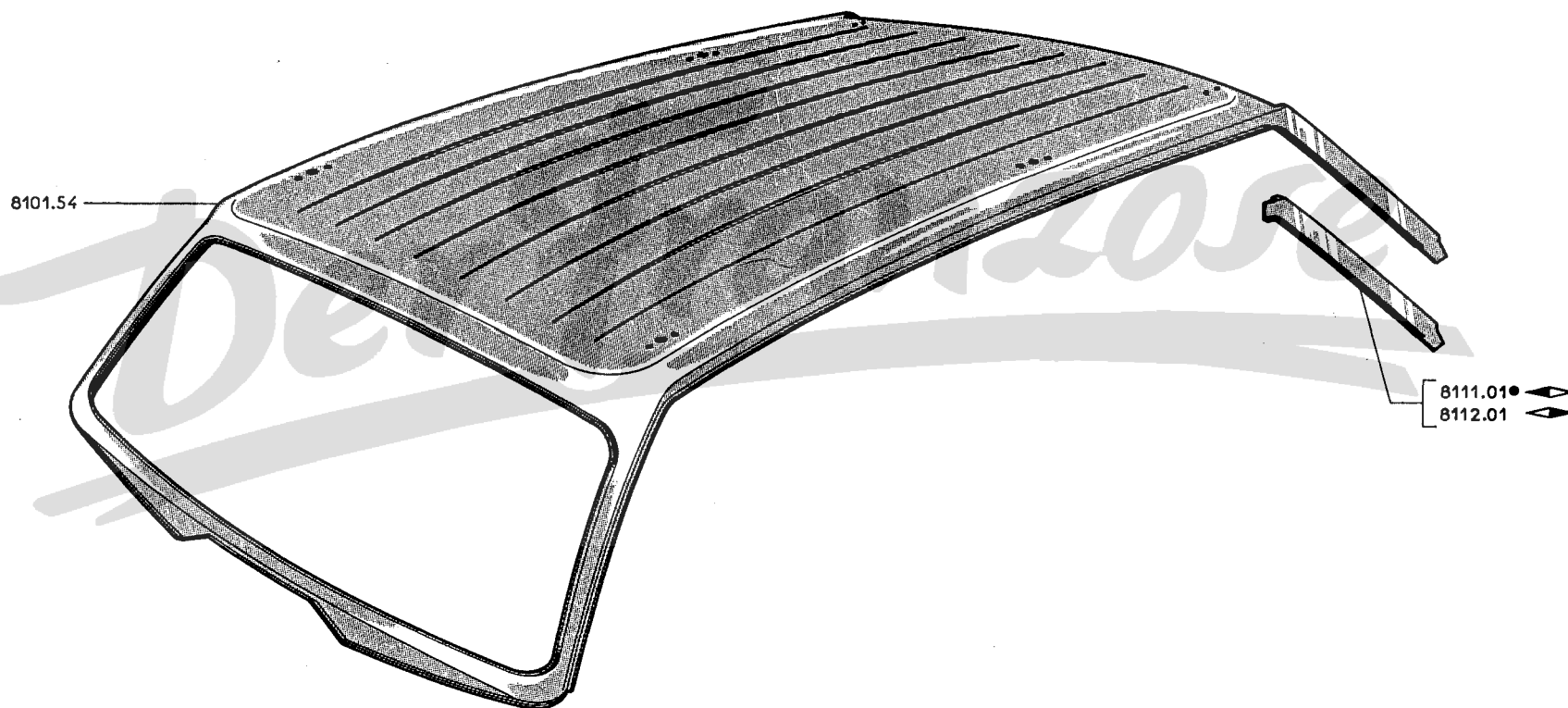

81 G - 204

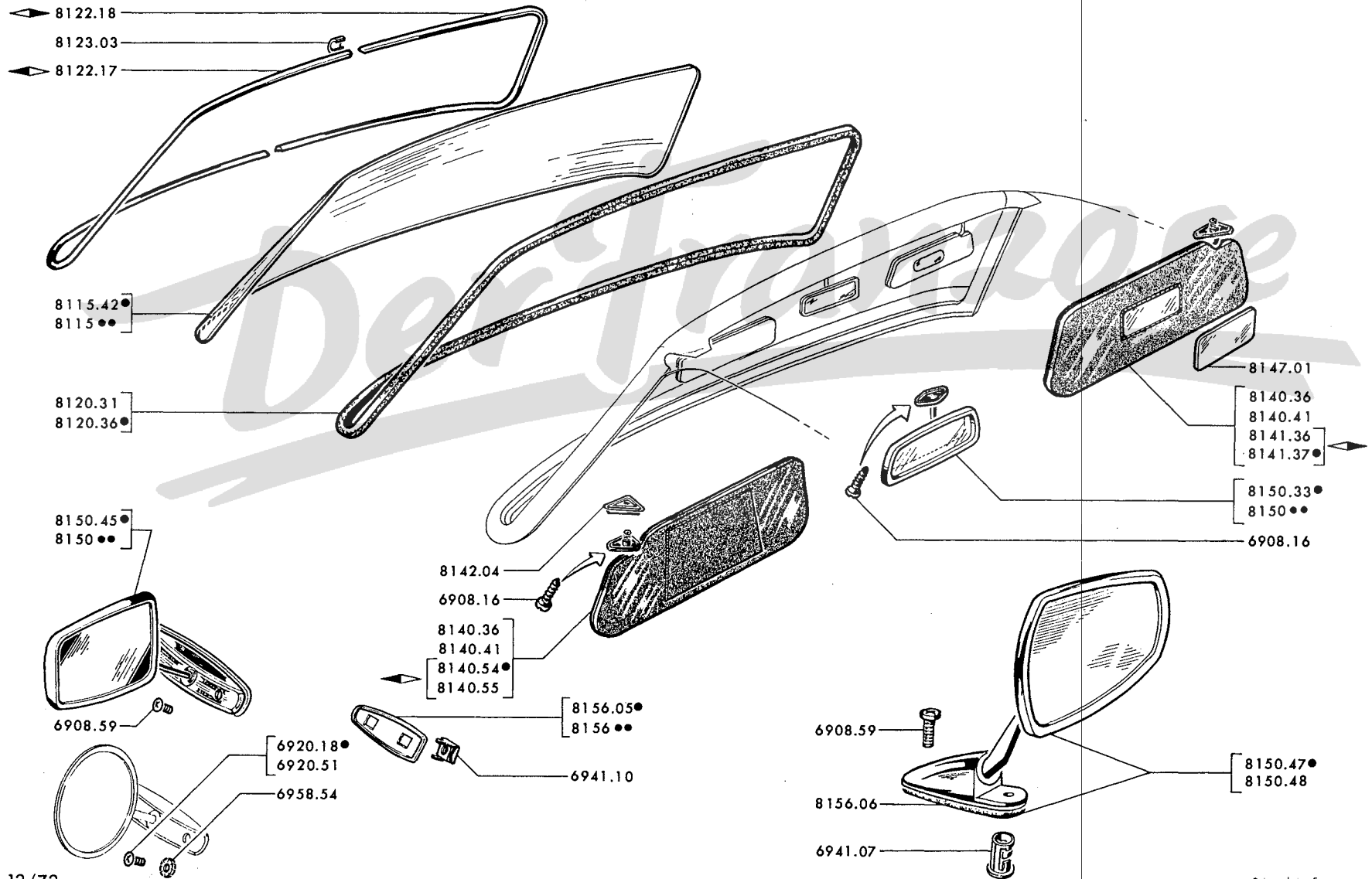

A	→ Salon 1969	A
B	→ Salon 1969 → 204 : 6.087.181 ; GL 8.879.218 ; B : 7.542.092 ; BD : 7.912.113 ; U4 : 6.506.609	B
C	→ 204 : 6.087.182 ; GL : 8.879.219 ; B : 7.542.093 ; BD : 7.912.114 ; U4 : 6.506.610	C
D	→ Salon 1972	D

WINDSCHUTZSCHEIBE :

	Luxrit	Verbindungsglas			
	8115.32	8115.34	1	
	8115.42	8115.43	1	1 1

8120.31	DICHTUNG aus Neopren	1			
8120.36	DICHTUNG aus Neopren	1	1	1	1
8122.17	ZIERLEISTENRAHMEN - SEITENTEIL	1	1	1	1
8122.18	ZIERLEISTENRAHMEN - SEITENTEIL	1	1	1	1
8123.03	LASCHE (siehe Seite 83 GH - 87 GH)	2	2	2	2

SONNENBLLENDE aus Plastik :

8140.36	grau-beige 3080 (ohne Spiegel)	2			
8140.41	weiss 3173 (ohne Spiegel und Tasche)	2	2	2	

SONNENBLLENDE, weiss 3137 :

		mit Tasche		mit Spiegel			
			8140.54		8141.37	1 1 1 1
			8141.36		8140.55	1 1 1 1

8142.04	PLASTIKSCHUTZ aus Plastik, weiss 7325 (für Schweden)	1	1		
8147.01	SPIEGEL	1	1	1	

RÜCKBLICKSPIEGEL innen :

8150.21	aus Plastik schwarz	1	1	1	
8150.33	für Tag und Nacht (Limousine und Break)				1
8150.34	für Tag und Nacht (Schweden)				1
8150.36	aus Plastik, schwarz 7000, mit Beschützer (Schweden)	1	1		

RÜCKBLICKSPIEGEL, aussen mit Dichtung :

		Flaches Glas	rundes Glas			
Doppellgelenkig	verchromt	8150.37	8150.39	1	1 1
		8150.45	8150.46		1
Einschnitt	in grau befärbt	8150.47	8150.48		1

UNTERLAGE aus Plastik :

8156.02	→ 204B:6.632.000;6.692.000;U4:6.500.900] für Rückblickspiegel, [] 1] 1] 1] 1
8156.03	→ 204B:6.692.001;BD:6.632.001;U4:6.500.901					
8156.05	mit Doppellgelenkig 1 1 1 1
8156.06	für Rückblickspiegel, aussen, mit Einschnitte 1 1 1 1

A	– Cabriolet	A
B	– Coupé	B

WINDSCHUTZSCHEIBE :			
8115.36	« Bisécurit »	1 1
8115.37	« Sécurité »	1 1
8115.38	« Triplex »	1 1
8120.38	DICHTUNG aus Gummi, für Windschutzscheibe (Unterlage aus Plastik auswenden)	1	1
8120.33	ECKFÜLLUNG aus Plastik, für Eindschutzscheibe	4	4
ZIERLEISTE :			
8122.21	für Oberteil	1 1
8122.22	für Unterteil	1 1
8122.24	für Seitenteil	2 2
8123.09	ECKKLASCHE unten	2 2
8123.10	ECKKLASCHE oben	1 1
8123.11	ECKKLASCHE oben	1 1
SONNENBLLENDE Plastik :			
8140.36	grau-beige 3080	2
8140.38	schwarz	2
8140.41	weiss 3173	2
8147.01	SPIEGEL	1 1
8144.07	GELENKBOLZEN für Sonnenblende	1
8144.08	GELENKBOLZEN für Sonnenblende	1
8145.06	PLASTIKRING für Gelenk	2
8145.07	BEILEGSCHIEBE Ø 12mm.	2
8145.08	STOPFEN aus Plastik	2
8150.21	RÜCKBLICKSPIEGEL, innen	1 1
8150.37	RÜCKBLICKSPIEGEL aussen, mit flachen Glas	1 1
8155.03	UNTEREGKEIL aus Plastik, zur Befestigung des Rückblickspiegels	1
8156.02	UNTERLAGE aus Plastik (→ Cabriolet : 6.407.600; Coupé : 6.456.800)	1 1
8156.03	UNTERLAGE aus Plastik (→ Cabriolet : 6.407.601; Coupé : 6.456.801)	1 1

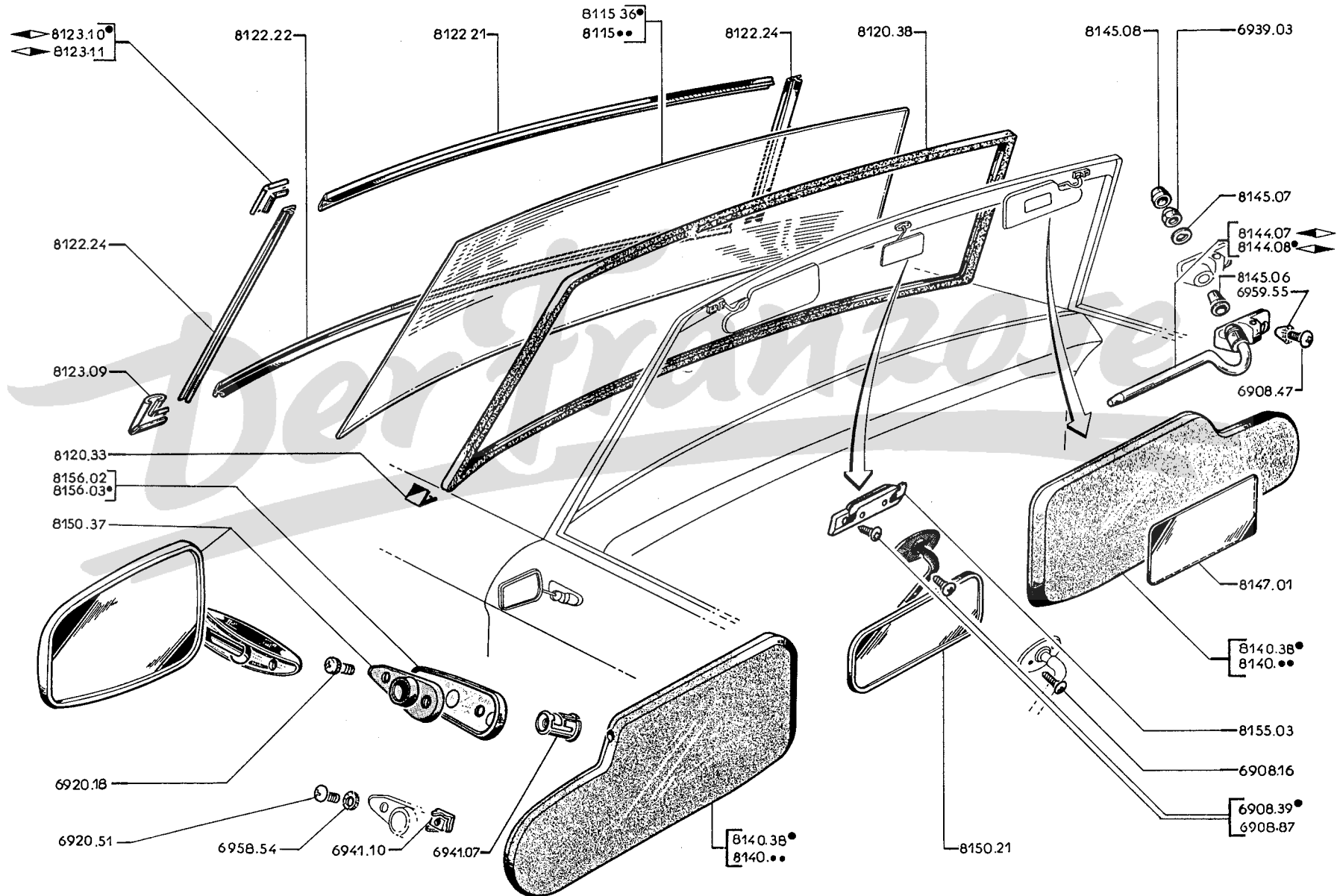

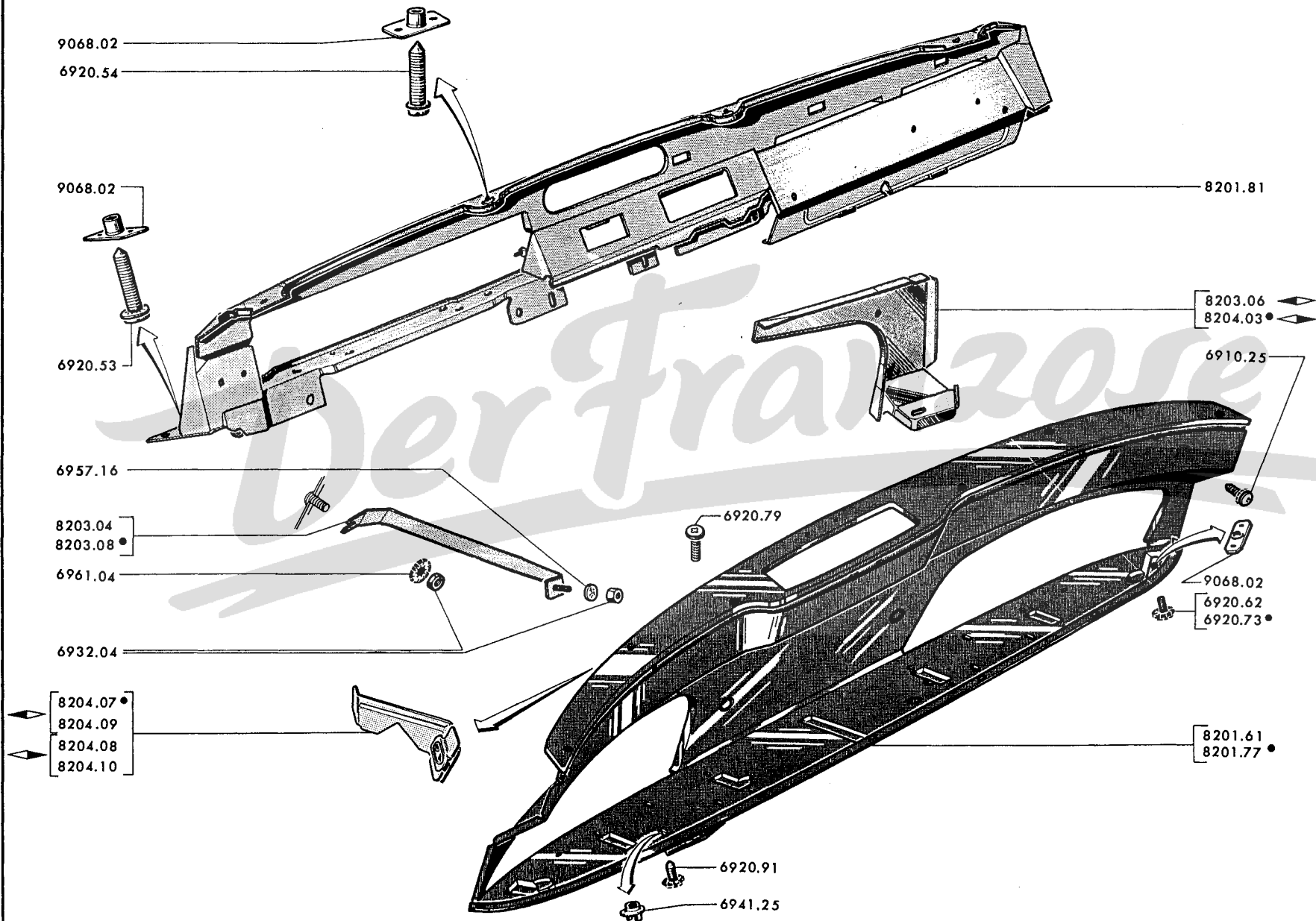

82 A - 204



ARMATURENBRETT , schwarz lackiert :





- 8201.61 → Salon 1969 (die Eckversteifungen 8203.06 und 8204.03 am Stirnwand Seitenteile
→ 204: 6.028.989; 204B:6.600.092 anschweissen) 1
- 8201.77 → Salon 1969 (ausser 204C) (→ 204 BD:7.904.731 ist Träger 5869.03 anzuschweissen).. 1
- 8201.81 mit Handschuhkastenklappe (204C) → Salon 1969 (Verschluss 8224.22 montieren,
ausserdem sind Löcher für zigarrenanzünder und Verschluss des Handschuhkastens
anzubohren, Zigarrenanzünder 8227.17 und Verschluss 8236.05 montieren und Loch für
Laschesdurchfuhrung an Handschuhklappe anbohren, ausserdem ist für  öffnung für
signalhornschalter anzubringen 1

- 8203.04 STÜTZE  → Salon 1969 1
- 8203.08 STÜTZE  → Salon 1969 1

- 8203.06 ECKVERSTEIFUNG seitlich ] → 204:6.028.990, B:6.600.093, 6.650.001 und [..... 1
- 8204.03 ECKVERSTEIFUNG seitlich ] alle 204 Luxe BD,C, U4 → Salon 1969 [..... 1

- 9068.02 GEWINDEPLATTE 2

BEFESTIGUNGSBLECH :

- 8204.07 ] ausser 204 C] → Salon 1969 [..... 1
- 8204.08 ] 1
- 8204.09 ] 204 C] 1
- 8204.10 ] 1

- 8204.17] siehe Seite 71 CD
- 8204.18]

	A	B
A - → 204 : 6.062.631; 6.224.982 ; B : 6.631.063	A	
B - → 204 : 6.062.632, 6.224.983 ; B : 6.631.064, 6.650.001 und alle 204 BD, U4		B
BAKELITGEHAUSE, Schwarz :		
8208.22 → 204 GL:6.311.000 ; B : 6.632.000, 6.692.000 und alle 204 L, BD, U4 → Salon 1969	1	1
8208.29 « JAEGER » → 204 GL : 6.311.001 ; B : 6.692.001 → 6.342.999 und 6.705.999	1	1
8208.36 « JAEGER » → 204 GL : 6.343.000 ; B : 6.706.000 ; BD : 6.632.001 → Salon 1969	1	1
8208.37 « ED » → 204 GL : 6.311.001 ; B : 6.692.001, BD : 6.632.001 → Salon 1969	1	1
8208.50 « JAEGER » → Salon 1969	1	1
8208.51 « ED » → Salon 1969	1	1
BAKELITRAHMEN :		
8208.25 « vermiculée » → 204 GL:6.311.000; B:6.632.000, 6.692.000 und alle 204 L, BD, U4 → Salon 1969	1	1
8208.30 « vermiculée » km/st, Jaeger → 204 GL : 6.311.001, B : 6.311.001 → 6.342.999 und 6.705.999 und 6.705.999	1	1
8208.35 « vermiculée » km/st, ED → 204 GL : 6.311.001, B : 6.692.001 ; BD : 6.632.001 → Salon 1969	1	1
8208.39 « noire » km/st, Jaeger → 204 GL : 6.343.000 ; B : 6.706.000 ; BD : 6.632.001 → Salon 1969	1	1
8208.48 « noire » Jaeger → Salon 1969	1	1
8208.49 « noire » ED → Salon 1969	1	1
8209.06 GUMMIPUFFER :		
(Jaeger) → 204 GL : 6.342.999 ; B : 6.705.999 und alle 204 BD	2	2
(ED) → 204 GL : 6.311.000 ; B : 6.692.000 und alle 204 L, BD, U4	2	2
HANDSCHUHKASTEN aus Fibrit :		
8213.05 →	1	1
8213.06 →	1	1
8213.07 → Salon 1969 und alle BD	1	1
8213.08 →	1	1
8213.10 → (nicht für 204 BD) → Salon 1969	1	1
8215.09 →	1	1
8215.11 →	1	1
8215.12 →	1	1
8215.13 → Salon 1969 und alle 204 BD	1	1
8215.25 → (nicht für 204 BD) → Salon 1969	1	1
8221.01 (siehe Seite 79 AB)		
8221.03 (siehe Seiten 71 AB-75 GH)		
ASCHENBECHER :		
8229.16 → ca. 204 : 6.058.600, 6.205.600 ; B : 6.620.500	1	1
8229.20 → ca. 204 : 6.058.600, 6.205.600 ; B : 6.620.500L 6.650.001 und alle 204 BD → Salon 1972	1	1
- alle 204 U4	1	1
8229.37 an Hintertüre	2	2
8229.42 → Salon 1972 (ausser 204 U4)	1	1
8230.02 ANSCHLAG aus Plastik → ca. 204:6.058.600, 6.205.600; B:6.620.500	1	1
8230.03 FEDER für Aschenbecher	1	1
8237.21 LAGERUNG aus Bakelit → Salon 1969	1	1
8237.31 LAGERUNG Lackiert, → Salon 1969 → Salon 1972 und alle 204 U4	1	1
8237.47 LAGERUNG, Schwarz → Salon 1972 (ausser 204 U4)	1	1

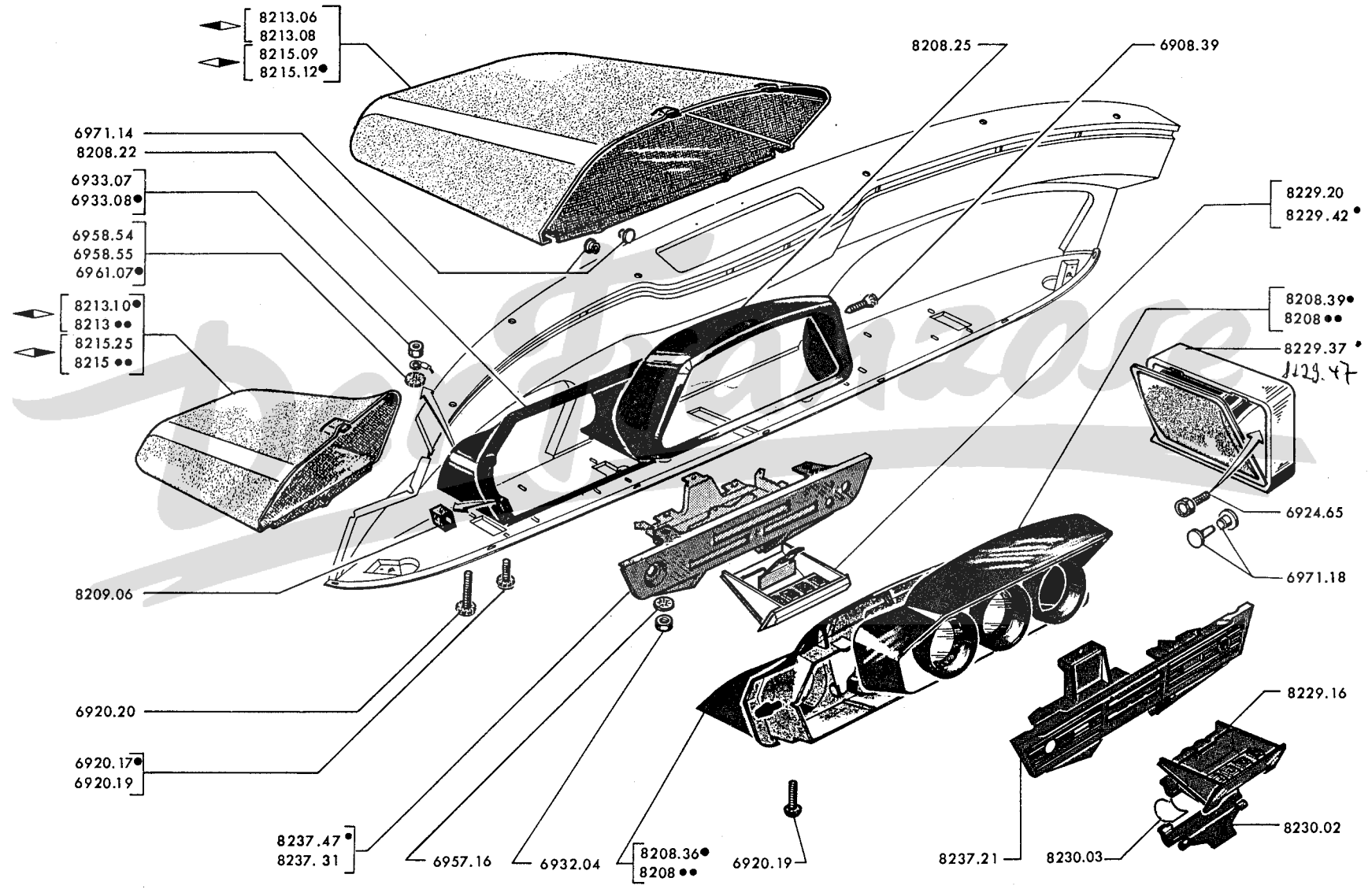

82 E - 204

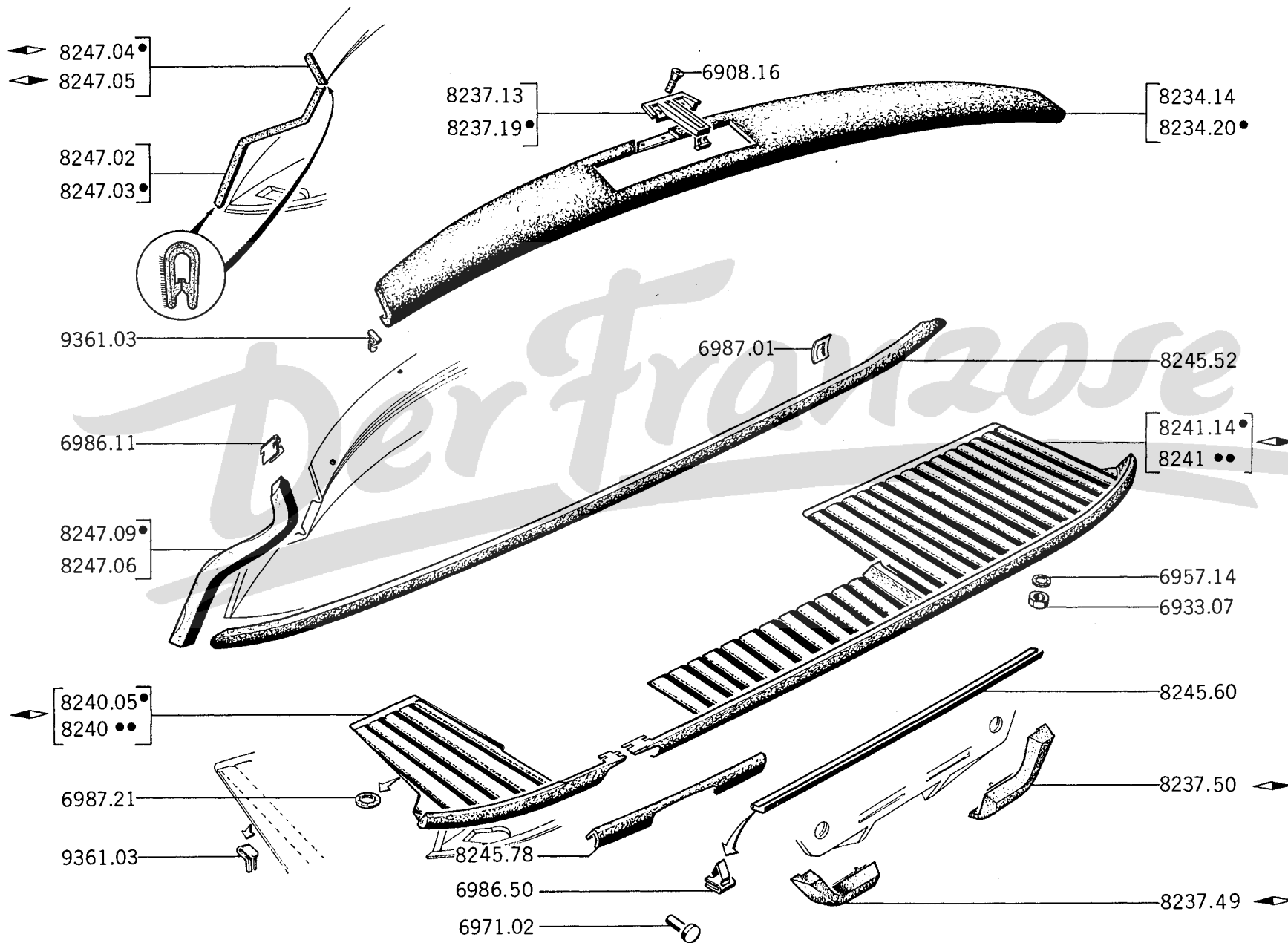

A - → Salon 1966 ...]	ausser 204 Luxe [.....	A
B - → Salon 1966 ...]		B
C - → Salon 1966 ...]	204 Luxe [.....	C
D - → Salon 1966 ...]		D

8234.14	OBERER WULST schwarz → Salon 1969	1			
8234.20	OBERE WULST, geformt, schwarz → Salon 1969	1			
8237.13	FÜHRUNG für Luftungsklappe	1	1	1	
8237.19	FÜHRUNG für Luftungsklappe	1			
VERKLEIDUNG für Ablage :						
8240.02	an Fahrerseite	1	1	1	1
8241.02	an Beifahrerseite	1	1	1	1
8240.03	an Fahrerseite (ausser 204 B)	1			1
8241.03	an Beifahrerseite	1			1
8240.05	an Fahrerseite (ausser 204BD)	1			1
8241.14	an Beifahrerseite	1			1
HEFTKLAMMER :						
9361.03	für Ablage	3	3	3	3
	für Wulst	6			
8245.52	WULST unten, schwarz (→ Salon 1967)	1	1	1	1
8245.60	PLASTIKSCHUTZ für (→ Salon 1967)	1			
8245.78	WULST für Ablage, aus Plastik, schwarz, (→ Salon 1969 → 204:6.081.159; 8.832.125;B:7.523.662;U4:6.505.213	1			1
DICHTUNG seitlich :						
8247.02	170 mm. lang (→ 204:6.028.988;B:6.600.091)	2			
8247.03	224 mm. lang, für Unterteil → Salon 1969	2	2	2	
8247.04	◀▶, für Oberteil, 95 mm. lang	1	1	1	
8247.05	◀▶, für Oberteil, 95 mm. lang	1	1	1	
8247.06	aus Plastik → Salon 1969	2			
8247.09	aus Plastik, mit Füllung	2			
WULST für Klimaanlage Regulierung :						
8237.49	◀▶] → Salon 1972 [.....	1			
8237.50	◀▶] → Salon 1972 [.....	1			

A → Salon 1966]
 B → Salon 1966]
 C → Salon 1966]
 D → Salon 1966]

ausser 204 Luxe [..... A B
 204 Luxe [..... C D

8227.17 ZIGARRENANZÜNDER → Salon 1973 1
 8227.27 ZIGARRENANZÜNDER → Salon 1973 (mit Beleuchtung) 1

	Pecazaux	Autofum	Falcos	
ANZÜNDENEINSATZ	8227.18	8227.19	8227.25	.. 1
GLUHSPIRALE Kpl.	8227.11	8227.20		.. 1

8228.04 RING aus Plastik] → Salon 1973 1
 8235.11 LAMPENFASSUNG] (zur Beleuchtung) 1
 8235.13 LEUCHTPLATTE aus Plastik] 1
 8236.05 PLASTIKVERSCHLUSS → Salon 1971 1 1
 8233.03 HEFTKLAMMER :

- Obere Zierleiste (204 U4 in Spalte B und alle in Spalte A-C-D) 7 7 7 7
 - untere Zierleiste 4 4 4 4
 ZIERLEISTE für Wulst des Armaturenbrettes :
 8232.10 - oben (204 U4 in Spalte B und alle in Spalte A-C-D) 1 1 1 1
 8232.11 - unten 1 1 1 1

ZIERPLATTE für Klimaanlage :
 8237.16 → Salon 1969 1 1
 8237.17 → Salon 1969 (→ 204:6.020.978 ist 1 Hülse 8237.18 zu montieren) 1 1
 8237.33 → Salon 1969 → Salon 1972 und alle 204 U4, U4D 1 1
 8237.48 aus Inox → Salon 1972 (ausser 204U4, U4D) → Salon 1973 1
 8237.57 → Salon 1973 (mit Beleuchtung) 1

ECKZIERLEISTE :
 8242.05 1 1
 8242.06 1 1
 8242.07 1 1
 8242.08 1 1
 8242.16 1 1
 8242.15 (ausser 204 BD) → 204:6.067.059;6.354.529;B:6.632.000;6.715.399;U4:6.501.129 [..... 1 1
 8242.20 (ausser 204 BD) → 204:6.067.060;6.354.530;B:6.715.400;BD:6.632.017; [..... 1 1
 8242.21 (ausser 204 BD) → 204GL:9.134.057;B:7.626.584; [..... 1 1
 → 204GL:9.134.058;B:7.626.585;BD:7.956.146; [..... 1 1
 → 204GL:9.134.057;B:7.626.584;BD:7.956.145; [..... 1 1
 → 204GL:9.134.057;B:7.626.584;BD:7.956.145; [..... 1 1
 → 204GL:9.134.058;B:7.626.585;BD:7.956.146; [..... 1 1
 → 204GL:9.134.058;B:7.626.585;BD:7.956.146; [..... 1 1
 → 204GL:9.134.057;B:7.626.584;BD:7.956.145; [..... 1 1
 → 204GL:9.134.057;B:7.626.584;BD:7.956.145; [..... 1 1
 → 204GL:9.134.058;B:7.626.585;BD:7.956.146; [..... 1 1
 → 204GL:9.134.058;B:7.626.585;BD:7.956.146; [..... 1 1

ZIERLEISTE für Mittelteil :

		Anwendungen		
8243.11			1	1
8243.14	8243.22	→ 204:6.067.059;GL:6.354.529;B:6.632.000;6.715.399;BD:6.632.016;U4:6.501.129	... 1	1
8243.21	(ausser 204BD)	→ 204:6.067.060;GL:6.354.530;B:6.715.400;BD:6.632.017;U4:6.501.130 → Salon 1969	... 1	1
8243.29	8243.25	→ Salon 1969 → 204GL:9.134.057;B:7.626.584;BD:7.956.145;U4:6.515.637;U4D:7.880.195	... 1	1
	8243.30	→ 204GL:9.134.058;B:7.626.585;BD:7.956.146;U4:6.515.638;U4D:7.880.196	... 1	1

8243.23 SCHRIFTZUG «204» 1 1
 8237.18 BEFESTIGUNGSHULSE für Zierleiste 1 1
 6371.30 GLUHLAMPE 1,2 W 1 1

a) → Salon 1969 ist Ausschnitt an Lasche der Befestigung an Armaturenbrett anbringen

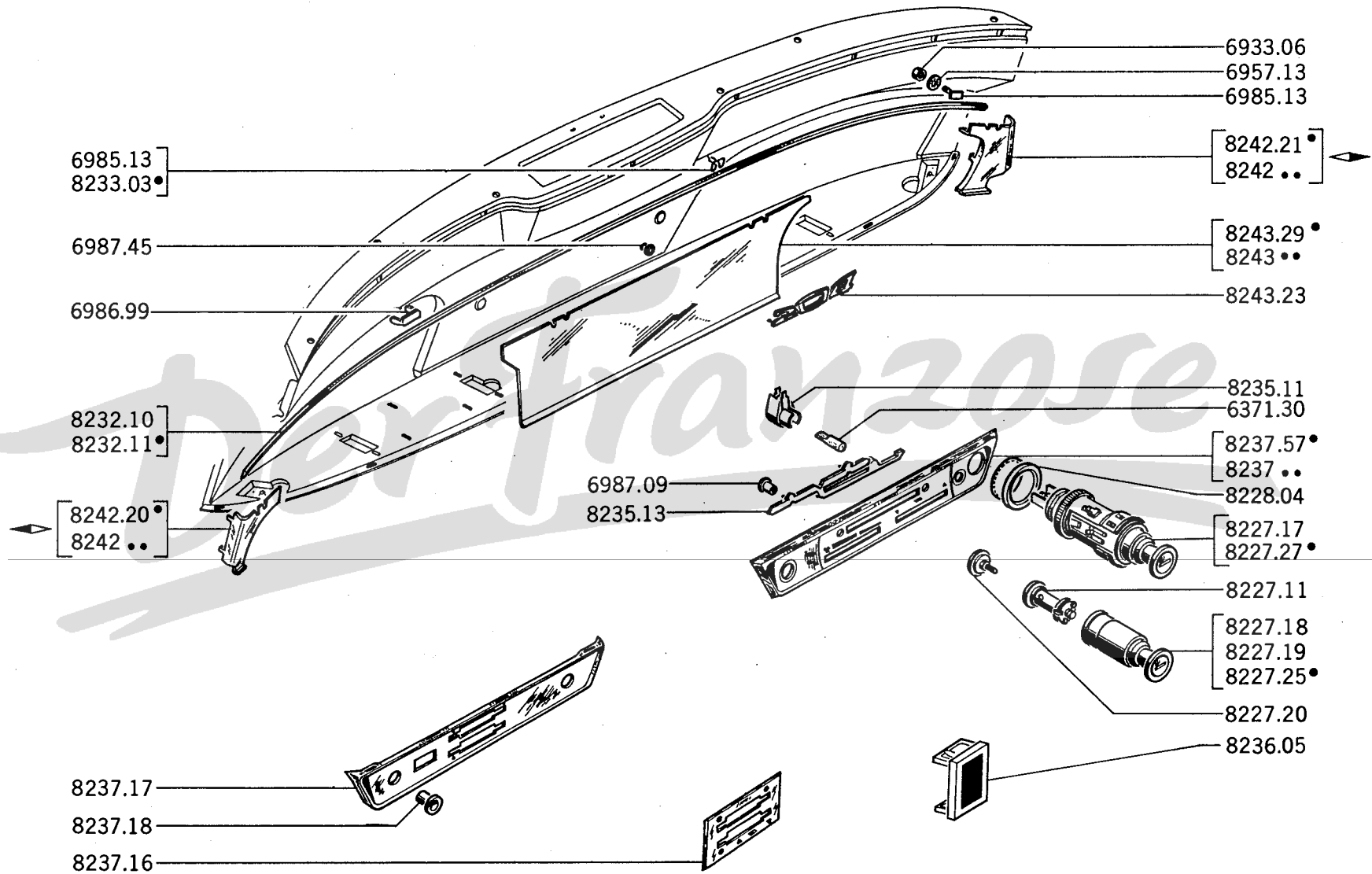

821 - 204

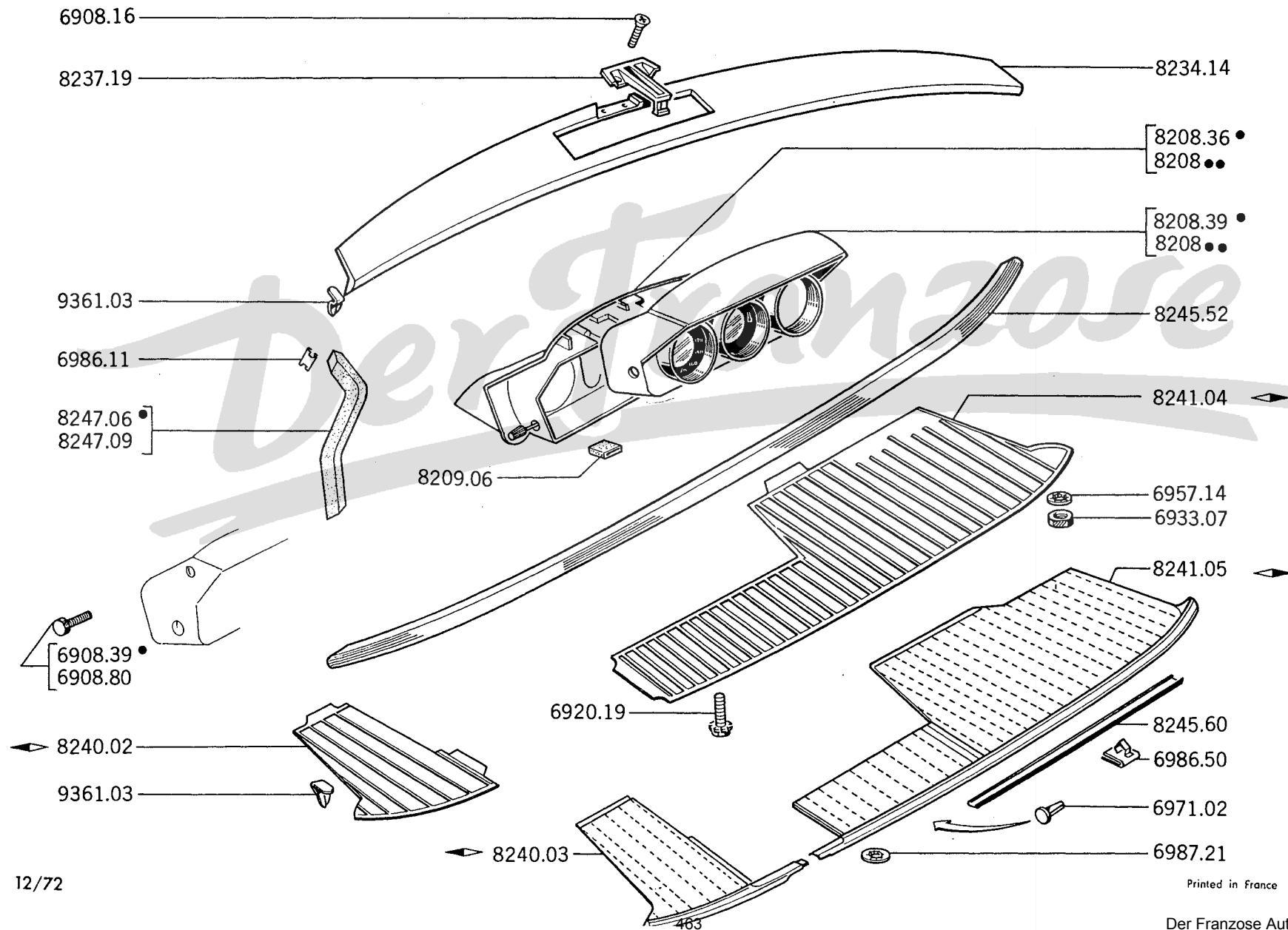

A	→ Cabriolet : 6.410.085, Coupé : 6.461.699	A
B	→ Cabriolet : 6.410.086, Coupé : 6.461.700 → Salon 1969	B

BAKELITRAHMEN :





8208.30	Jaeger	1	
8208.35	ED → Salon 1967	1	1
8208.39	Jaeger		1

BAKELITGEHÄUSE :

8208.29	Jaeger	1	
8208.36	Jaeger		1
8208.37	ED → Salon 1967	1	1

8209.06	GUMMIPUFFER	1	
8234.14	WUST, oben, Schwarz	1	1
8237.19	FUHRUNG für Lüftungsklappe	1	1
9361.03	HEFTKLAMMER			
	- für Ablage	3	3
	- für Wulst	6	6

VERKLEIDUNG für Ablage :

8240.02	 → Salon 1967	[.....	1	
8241.04	 → Salon 1967	[.....	1	
8240.03	 → Salon 1967	[.....	1	1
8241.05	 → Salon 1967	[.....	1	1

8245.52	WULST, unten, schwarz → Salon 1967	1	
8245.60	BESCHÜTZER aus Plastik  → Cabriolet : 6.406.570, Coupé : 6.455.670	1	1

DICHTUNG, seitlich, aus Plastik :

8247.06	2	2
8247.09	2	2



→ Salon 1969

	HANDSCHUHKASTEN aus Fibrit :		
8213.07	◀	1
8213.09	◀	1
8215.13	◀	1
8215.14	◀	1
8215.16		unter Armaturenbrett	1
8215.20		HANDSCHUHKASTEN (→ 204 C : 6.410.608, 6.462.636 ist 1 Handschuhkastenklappe 8220.13, 1 Schliesskeil 8221.10, 1 Platte 8221.11, 2 Bolzen 8222.14, 1 Griff 8224.14, 1 Zylinderschloss 8224.17 zu montieren)	1
8220.11		HANDSCHUHKASTENKLAPPE (→ Cabriolet: 6.410.608 und Coupé: 6.462.636)	1
8220.13		HANDSCHUHKASTENKLAPPE (→ Cabriolet: 6.410.609 und Coupé: 6.462.637)	1
8221.06		UNTERLAGE vorn (siehe Seite 72 CD) : - für Handschuhkasten	1
		- oben Handschuhkastenklappe	2
8221.10		ABDECKPLATTE für Schloss, [→ Cabriolet: 6.410.609 und Coupé: 6.462.637 [1
8221.11		PLATTE für Schliesskeil, [1
8222.05	◀	SCHENKELFEDER	1
8222.06	◀	SCHENKELFEDER	1
8728.03		SICHERUNGSRING für Bolzen Ø 6mm.	2
8222.07		VERSCHLUSSKLINKE für Handschuhkastenklappe	1
8222.09		STIFT Ø 1,5 x 18 mm.	1
8222.12		FEDERSCHE x 17,5 x 0,2mm. für schloss [→ Cabriolet: 6.410.609 [1
8222.14		BOLZEN für Handschuhkastenklappe	2
8224.14		GRIFF verchromt, nackt	1
8224.17		ZYLINDERSCHLOSS mit 2 Schlüsseln	1
8227.12		EINSATZ mit schwarzem Knopf, für Zigarrenanzünder (Autofum)] → Cabriolet: 6.403.753 [1
8227.13		GLUHSPIRALE für Zigarrenanzünder (Autofum)] und Coupé: 6.452.084 [1
8227.22		EINSATZ mit Schwarzem Knopf, für Zigarrenanzünder (Pécazaux)	1
8227.11		GLUHSPIRALE für Zigarrenanzünder (Pécazaux)	1
8227.17		ZIGARRENANZÜNDER	1
		ASCHENBECHER :	
8229.20		für Armaturenbrett	1
8229.21		für Seitentür◀ an Armlehne	1
8229.22		für Seitentür◀ an Armlehne] → Salon 1967 [1
8232.11		ZIERLEISTE unten	1
8233.03		HEFTKLAMMER	4
8237.18		DISTANZHULSE	1
8237.22		LAGERUNG aus Bakelit, für Regulierung der Klimaanlage	1
8237.23		BLLENDE Mitte, für Lagerung	1
		ZIERLEISTE :	
8242.07	◀] → Cabriolet: 6.410.879 und Coupé: 6.466.049 [1
8242.08	◀	1
8242.15	◀] → Cabriolet: 6.410.880 und Coupé: 6.466.050 ◀ a [1
8242.16	◀	1
8243.14		für Mittelteil [→ Cabriolet: 6.410.879, Coupé: 6.466.049	1
8243.21		für Mittelteil [1
8243.22		für Mittelteil] → Cabriolet: 6.410.880, Coupé: 6.466.050 [1
8243.23		TYPENZEICHEN « 204 »	1

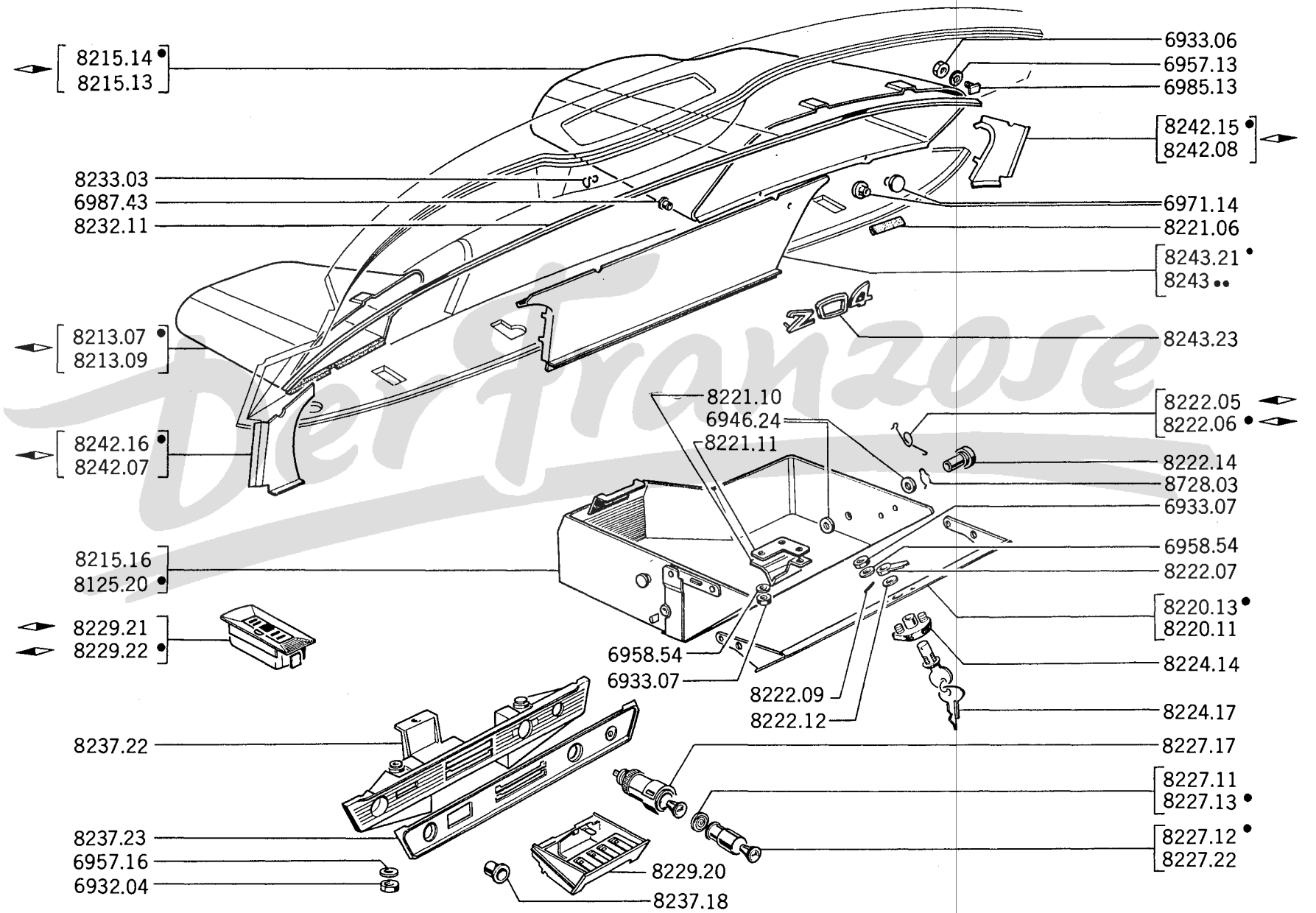
a) - Ausschnitt in Befestigungslaschen an Armaturenbrett anbringen



→ Salon 1969

8208.41	BAKELITRAHMEN schwarz (ED)	1
8208.47	BAKELITRAHMEN schwarz (Jaeger)	1
8215.24	HANDSCHUHKASTEN aus Fibrit, 	1
8219.08	WULST für Handschuhkastenklappe	1
8220.16	HANDSCHUHKASTENKLAPPE, grau	1
8220.17	HANDSCHUHKASTENKLAPPE schwarz	1
8221.16	GUMMIPUFFER für Handschuhkastenklappe	2
8221.17	VERSCHLUSSKEIL für Handschuhkastenklappe	1
8222.09	STIFTSCHRAUBE \varnothing 1,5 x 18 mm.,	1
8222.12	FEDERSCHEIBE 12,2 x 17,5 x 0,2 mm.	1
8222.17	ZUGFEDER für Handschuhkastenklappe	1
8222.16	SCHLOSSRIEGEL für Deckel	1
8224.22	DECKELVERSCHLUSS (Mit 2 Schlüsseln)	1
8223.05	SCHARNIER für Handschuhkastenklappe	2
8223.06	BOLZEN für Scharnier	2
8227.17	ZIGARRENANZÜNDER mit Schwarzem Knopf	1
8227.11	WIDERSTAND kpl., für Zigarrenanzünder «Pecazaux»	1
8227.20	WIDERSTAND kpl., für Zigarrenanzünder «Aurofum»	1
8227.18	EINSATZ für Zigarrenanzünder «Pecazaux»	1
8227.19	EINSATZ für Zigarrenanzünder «Autofum»	1
9068.02	GEWINDEPLATTE – für Ascher	1
	– für oberen Wulst	4
8229.31	GEHÄUSE aus Plastik, für Ascher im Armaturenbrett	1
8229.32	ASCHERGEHAUSE aus Plastik	1
8230.04	SCHENKELFEDER für Ascher	1
8234.19	WULST oben, geformt, schwarz	1
9023.20	DICHTUNG innen, für Wulst	2
8241.11	ABLAGE unter dem Armaturenbrett	1
1662.01	GUMMITÜLLE für Ablage	1
8242.13	BLLENDE oben 	1
8242.14	BLLENDE oben 	1
8243.23	TYPENZEICHEN «204»	1
	WULST unten am Armaturenbrett :	
8245.75	für Mittelteil, geformt, schwarz	1
8245.76	seitlich links, geformt, schwarz	1
8245.77	unter dem Kombi-Instrument	1
8246.02	WULST für Ablage unter dem Armaturenbrett	1
8436.04	HEFTLEISTE schwarz, zum Schutz des Querträgers unter Armaturenbrett	1 x 455
8272.04	KLAMMER für Ablage (siehe Seite 74 KL)	1

204 C → Salon 1969 und alle 204, B, BD, U4

8248.18	AUSSENBLECH für Lufteintritt	1
8249.11	(siehe Seite 78 AB)	
8249.12	GUMMIDICHTUNG vorn, 840 mm., lang	1
8249.13	PUFFER aus Neopren. hinten	2
8249.14	PUFFER aus Neopren, seitlich	2
8249.15	UNTERLAGE seitlich	2
8249.18	UNTERLEGSCHLEIBE aus Faser 6,5 x 15 x 2	3
8249.23	HALTEPLATTE für Lufteintrittsgitter:	
	→ 204:6.068.681, 8.612.927; B:6.632.000, 6.734.977; BD:6.632.491; C:6.416.663, 6.471.791; U4:6.501.160	2
	→ 204:6.068.682, 8.612.928; B:6.734.978; BD:6.632.492; C:6.416.664, 6.471.792; U4:6.501.161	4
8251.08	GITTER aus Plastik, für Lufteintritt → 204:6.068.682, 8.612.928; B:6.734.978; BD:6.632.492; C:6.413.664, 6.471.792; U4:6.501.161	1
	LUFTAUSTRITTSDÜSE verstellbar:	
8264.08	↔, → ca. 204:6.027.800	1
8264.11	↔, → ca. 204 Luxe:6.025.800, Grand Luxe:6.200.001; B:6.600.001, 6.650.001 → 6.064.189, 6.224.982, 6.631.063, 6.650.048	1
8265.06	↔, → 204:6.064.189, 6.224.982; B:6.631.063, 6.650.048(↔ a) → ca. 204:6.025.800)	1
8264.12	↔, → ca. 204 Luxe:6.064.190, Grand Luxe:6.224.983; B:6.631.064 [1
8265.07	↔] 6.650.049 und alle 204 BD, C, U4 [1
8266.02	SCHENKELFEDER	1
8266.03	PLASTIKHÜLLE 2 x 4 x 32 mm.	2
	ABDÄMPFUNG unter dem Armaturenbrett ↷:	
8270.33	↔, (204 C)	1
8270.34	↔, (jedoch 1 Halteblech 8272.03 → 204:6.036.487; B:6.601.252) → Salon 1969	1
8270.43	↔, → Salon 1969	1
8270.44	↔, (ausser 204 C)	1
8270.45	mitte → Salon 1969	1

VERKLEIDUNG für Stirnwand-Seitenteil:

	Vorderteil	Hinterteil	Anwendung
↔	8271.20	8271.22	204 C
↔	8271.21	8271.23	

8271.34	VERKLEIDUNG für Stirnwand-Seitenteil (ausser 204 C)	2
8272.03	HALTEBLECH für Abdämpfung ↷ (→ 204:6.036.488, 6.200.001; B:6.601.253, 6.650.001 und alle 204 BD, C, U4)	1
9361.03	HEFTKLAMMER zur oberen Befestigung der Verkleidung (204 C)	4

(a) - 1 Luftaustrittsduse 8264.11 montieren

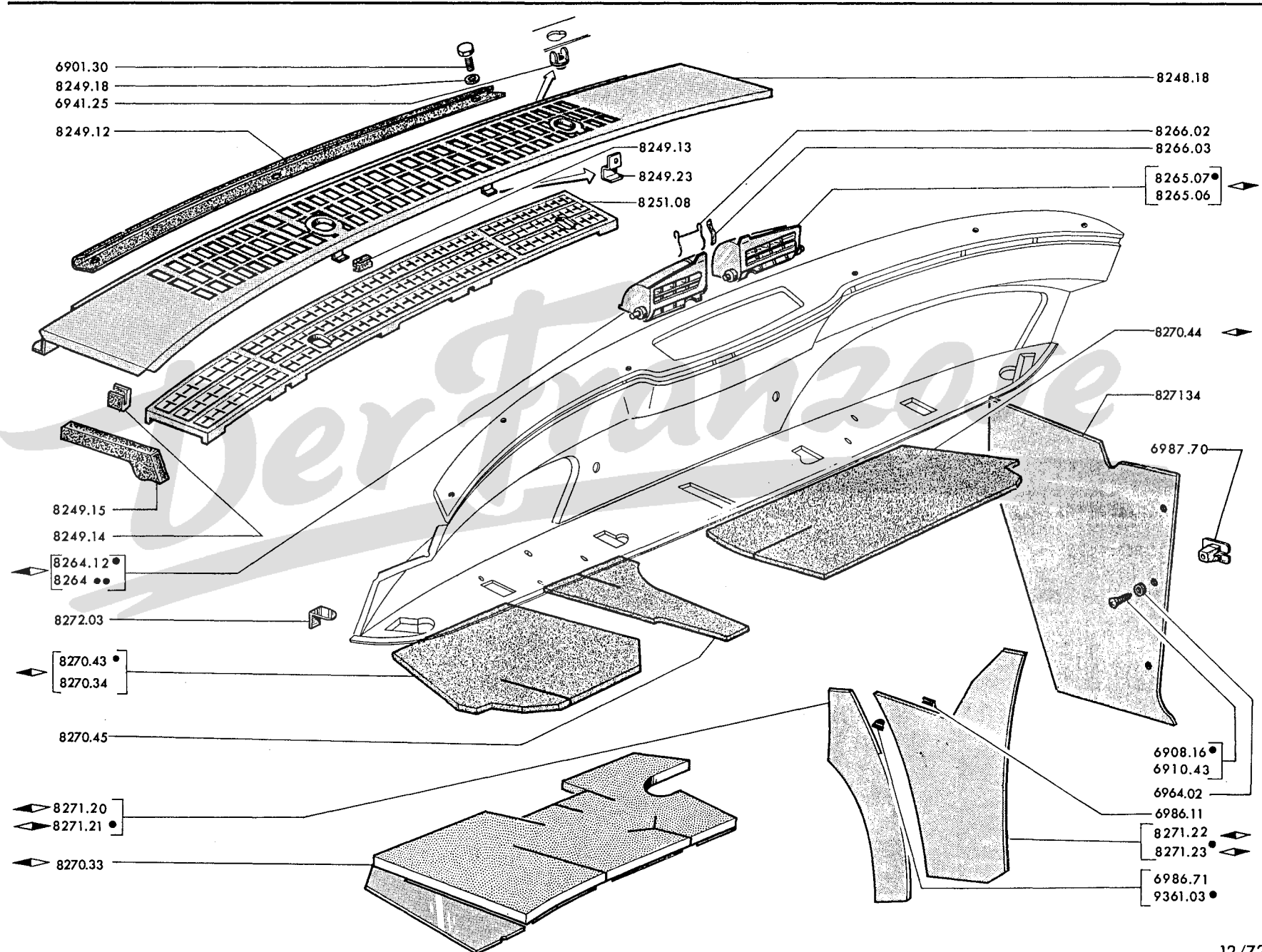

82Q - 204

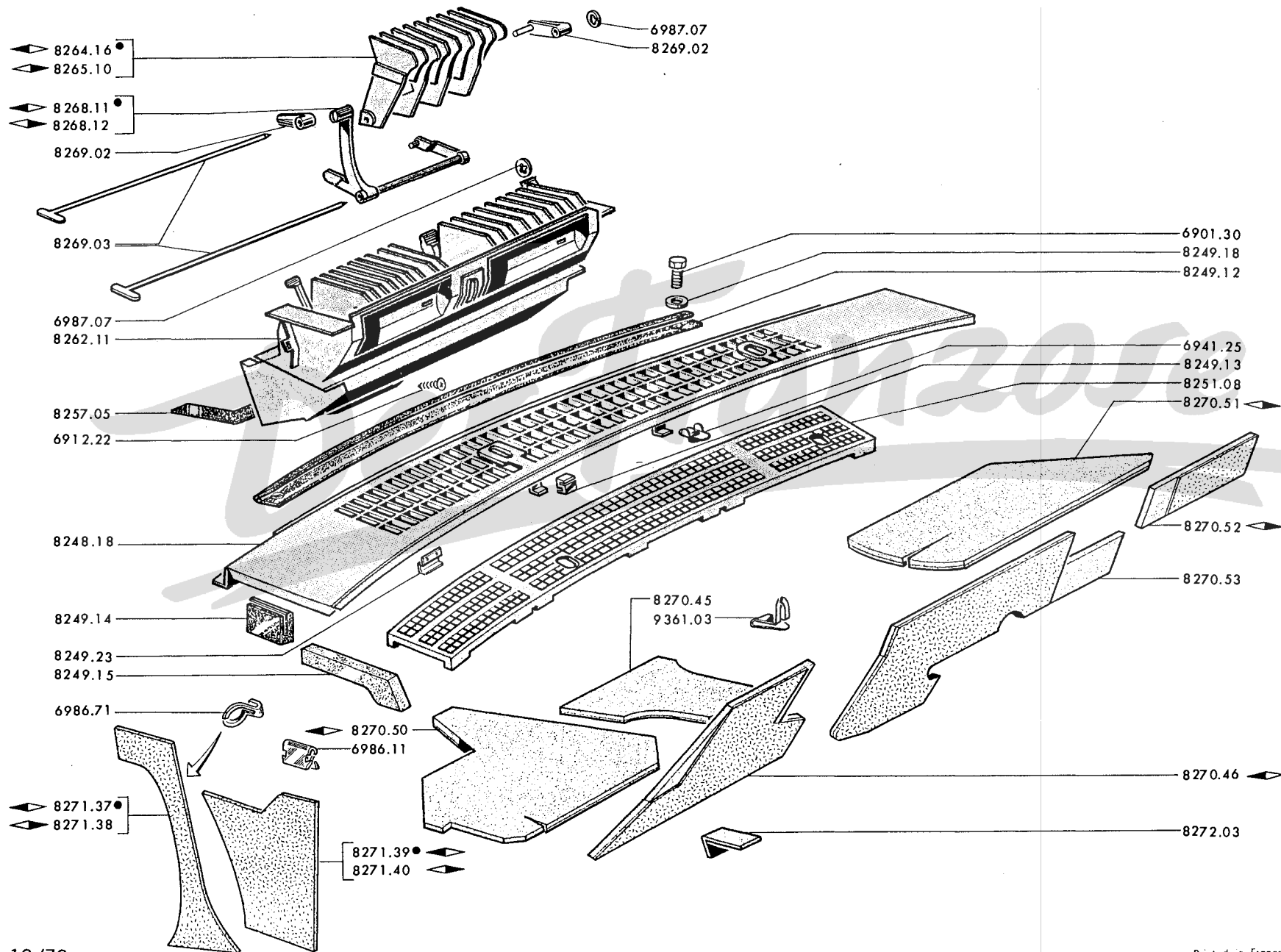

→ Salon 1969

8248.18	AUSSENBLECH für Lufteintritt	1
8249.12	GUMMIDICHTUNG vorn, 840 mm., lang	1
8249.13	PUFFER aus Neopren., hinten	2
8249.14	PUFFER aus Neopren , seitlich	2
8249.15	DICHTUNG seitlich	2
8249.18	UNTERLEGSCHEIBE aus Faser, 6,5 x 15 x 2 mm.	3
8249.23	HALTEBLECH für Gitter	4
8251.08	GITTER für Lufteintritt	1
8257.05	DICHTUNG vorn, aus Plastikschaum, für Defrostergehäuse	1
8262.11	DEFROSTERGEHÄUSE, aus Plastik, Schwarz	1
8264.16	LUFTAUSTRITTSDÜSE ◀	1
8265.10	LUFTAUSTRITTSDÜSE ◀	1
8268.11	REGULIERHEBEL ◀	1
8268.12	REGULIERHEBEL ◀	1
8269.02	REGULIERSTANGE	4
8269.03	SCHARNIERBOLZEN	2
	ABDÄMPFUNG für Armaturenbrett:	
8270.45	mitte	1
8270.46	oben ◀	1
8270.50	◀	1
8270.51	◀	1
8270.52	oben ◀	1
8270.53	Für oberes Mittelteil	1
	ANTIDRÖHNPPAPE:	
8271.37	◀	1
8271.38	◀	1
	VERKLEIDUNGSPAPPE:	
8271.39	◀	1
8271.40	◀	1
8272.03	HALTEBLECH für Abdämpfung ◀	1
9361.03	HEFTKLAMMER für obere Abdämpfung	4

8306.23	DACHHOLM	◀▶] jedoch 1 Schlauch 8405.02 → 204:6.050.712 montieren [.....	1
8307.22	DACHHOLM	◀▶		1

8313.05	SPANNBAND	2
---------	-----------	-------	-------	---

8319.06	REGENLEISTE	◀▶	1
8319.08	ZIERLEISTE, vorn	◀▶	1
8320.09	REGENLEISTE	◀▶	1
8320.11	ZIERLEISTE, vorn	◀▶	1
8321.02	LASCHE		2
8322.06	ZIERLEISTE hinten	◀▶	1
8322.08	ZIERLEISTE hinten	◀▶	1



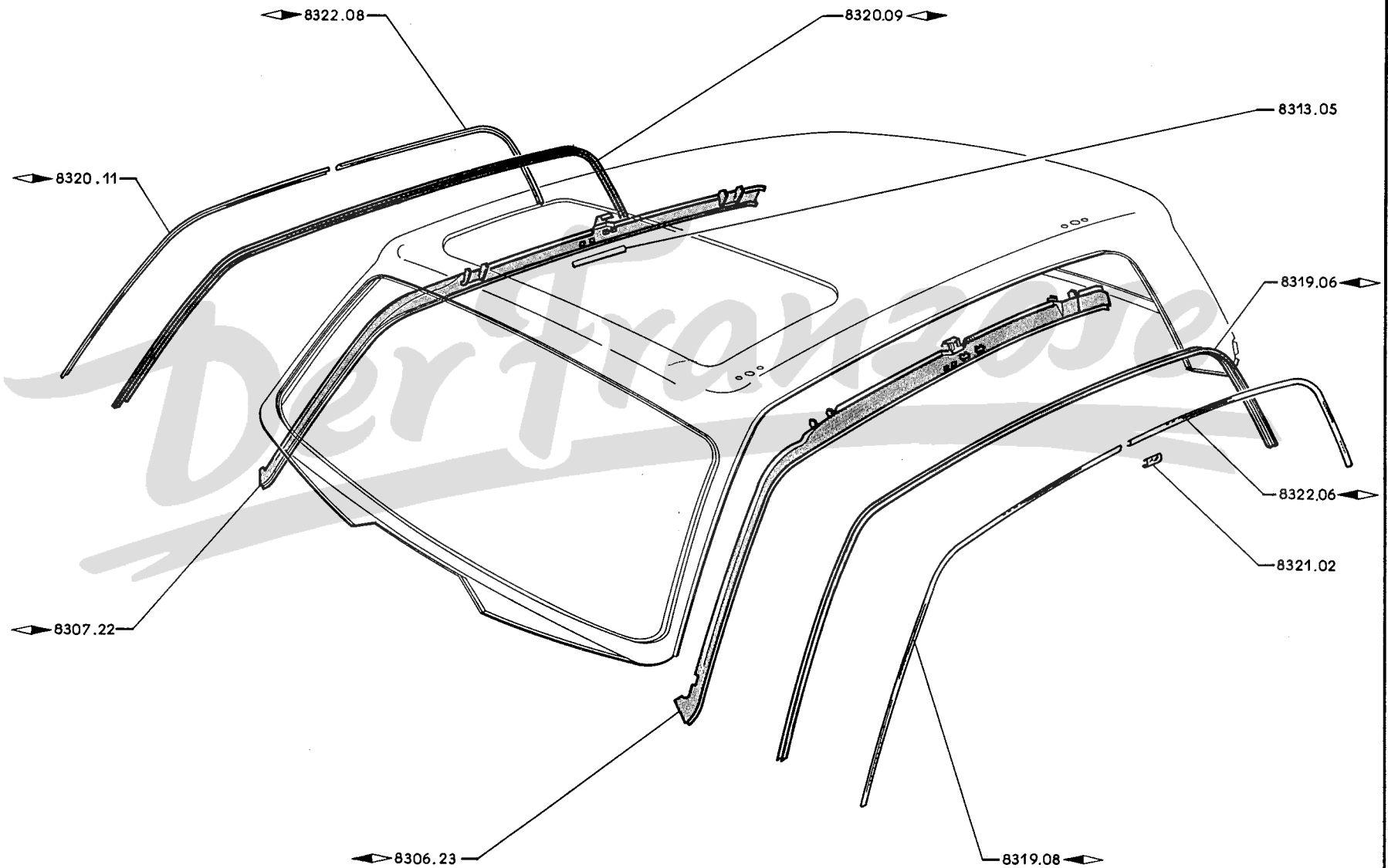

83 C - 204

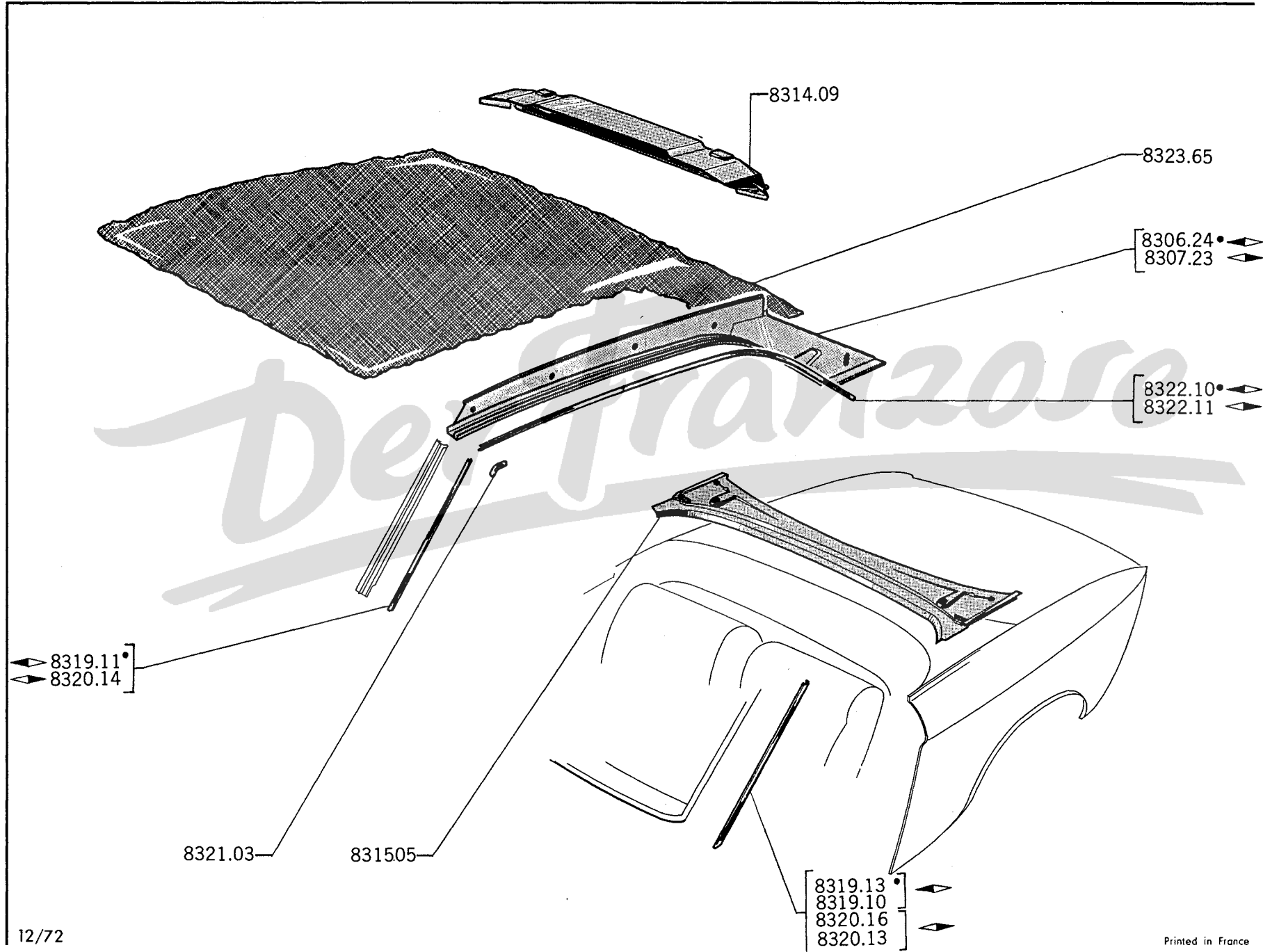

A – Cabriolet A
 B – Coupé B

8306.24 DACHHOLM 1
 8307.23 DACHHOLM 1

8314.09 QUERSTÜCK oben. hinten, für Dachaussehenblech 1
 8315.05 QUERSTÜCK vorn im Kofferraum 1

ZIERLEISTE für Regenleiste :

8319.10	▶] Salon 1967] an Windlaufpfosten	1
8320.13	▶			1
8319.13	▶] Salon 1967] an Windlaufpfosten	1
8320.16	▶			1
8319.11	▶] für Dachaussehenblech] für Dachaussehenblech	1
8320.14	▶			1
8322.10	▶] für Dachaussehenblech] für Dachaussehenblech	1
8322.11	▶			1

8321.03 LASCHE zur Zierleiste für Regenleiste 2

8323.65 DACHVERKLEIDUNG, aus Kunstleder weiss 3173 1

DACHHOLM :		
8306.21	◀ für Vorderteil	1
8306.22	◀ für Hinterteil	1
8307.20	◀ für Vorderteil	1
8307.21	◀ für Hinterteil	1
8308.05	hinten	1
8310.19	INNENBLECH ▶ für Vorderteil	1
8310.20	INNENBLECH ▶ für Hinterteil	1
8310.21	VERSTEIFUNG vorn ▶	1
8310.22	VERSTEIFUNG innen ▶	1
8311.21	INNENBLECH ▶ für Vorderteil	1
8311.22	INNENBLECH ▶ für Hinterteil	1
8311.23	VERSTEIFUNG vorn ▶	1
8311.24	VERSTEIFUNG innen ▶	1
8313.05	SPANNBAND – 204 U4	4
	– 204B, BD	2
8313.06	ECKVERSTEIFUNG ▶	1
8313.07	ECKVERSTEIFUNG ▶	1
8319.07	REGENLEISTE ▶	1
8319.08	ZIERLEISTE vorn ▶	1
8320.10	REGENLEISTE ▶	1
8320.11	ZIERLEISTE vorn ▶	1
8321.02	LASCHE	2
8322.07	ZIERLEISTE hinten ▶	1
8322.09	ZIERLEISTE hinten ▶	1

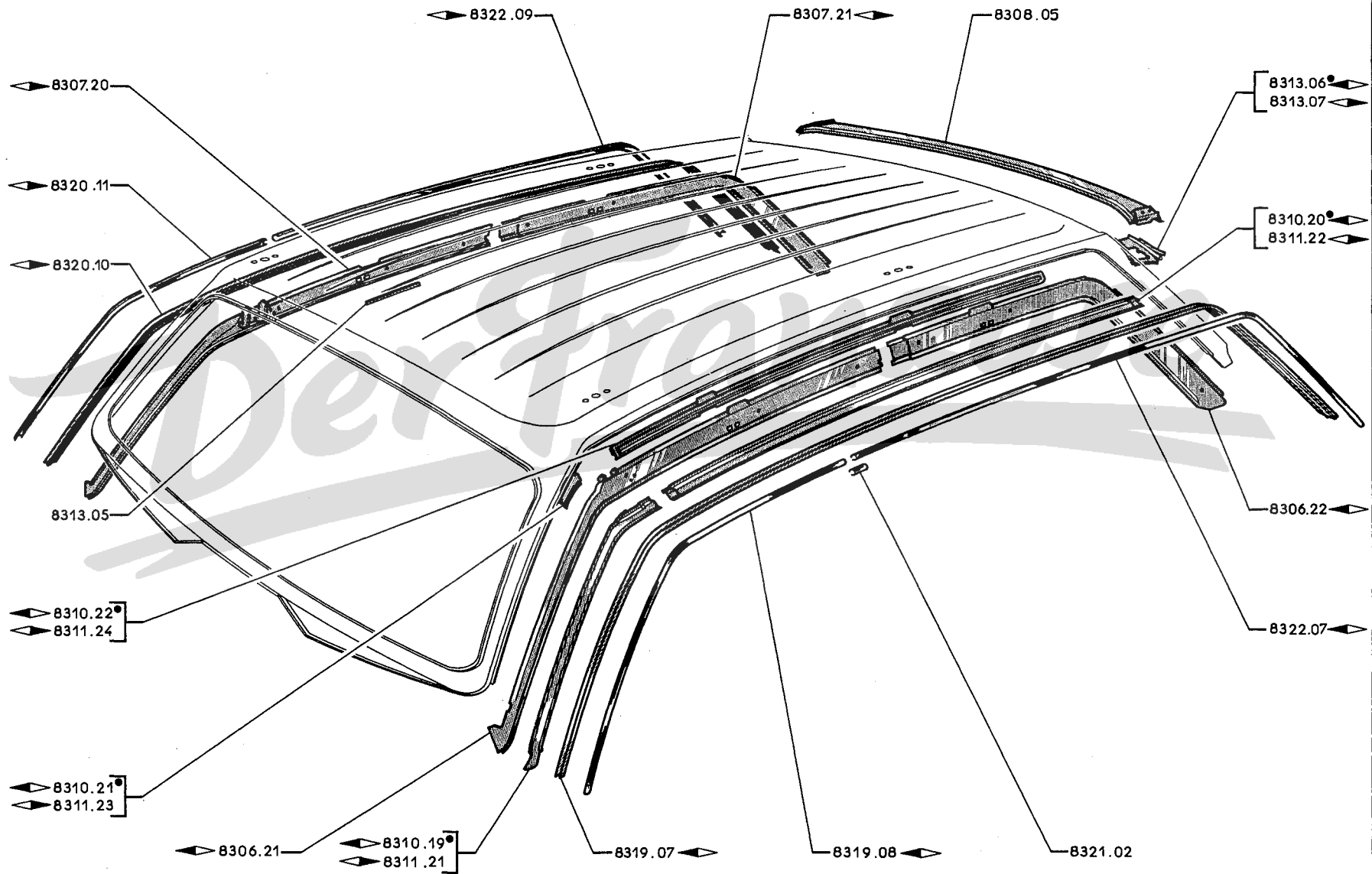

83 G - 204

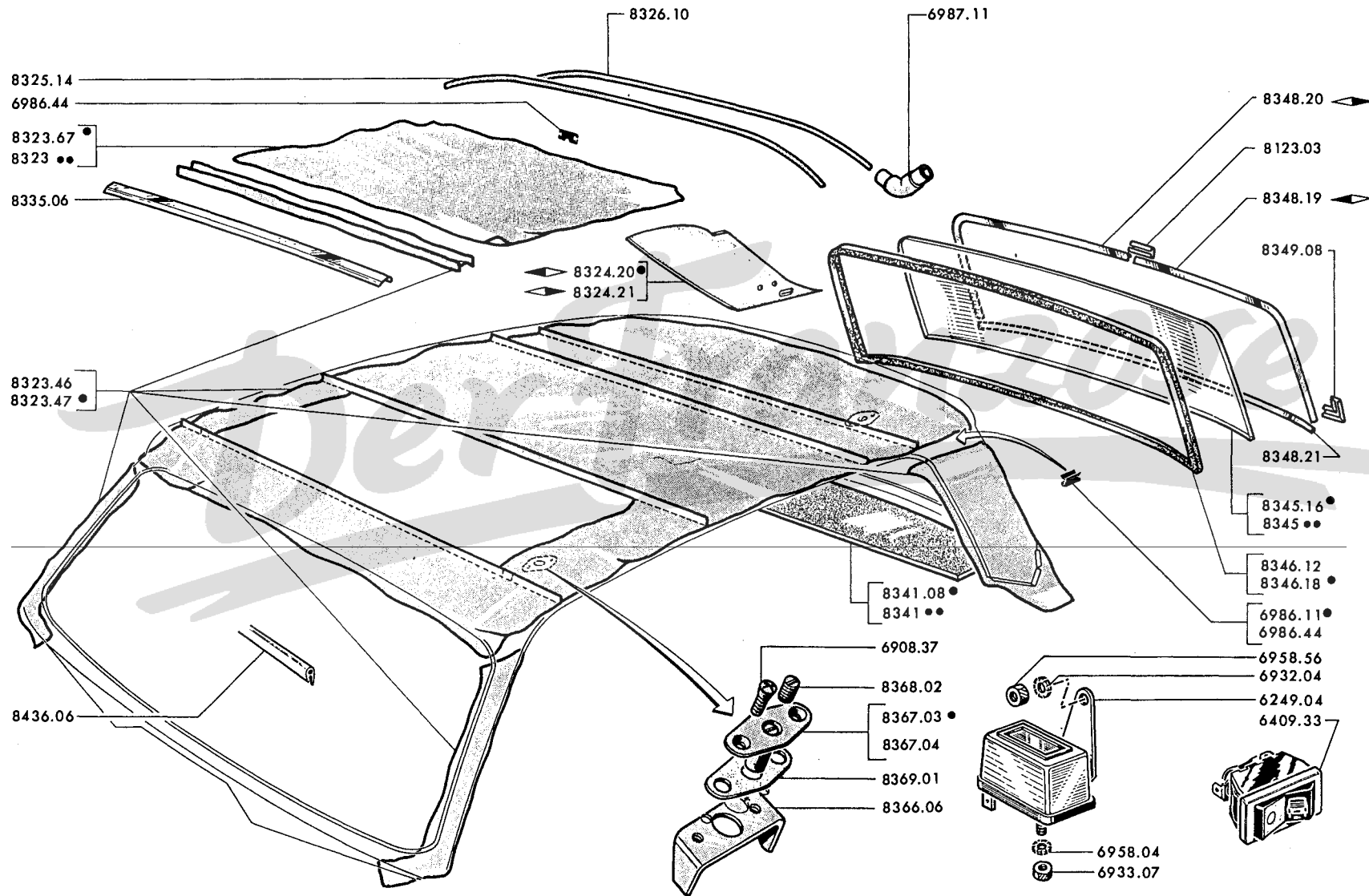

A	- Fahrz, mit Schiebedach	A
B	- Fahrz, ohne Schiebedach	B

DACHVERKLEIDUNG aus Kunstleder :			
8323.46	weiss 3173	1
8323.47	weiss 3173	1
8323.61	für Schiebedach-Aussenblech, grau-beige 3080, → 204:6.064.771, 6.276.877	1
8323.66	für Schiebedach-Aussenblech, gelüftet, weiss 3173, → 204:6.064.772, 6.276.878 → 6.065.700, 6.311.000	1
8323.67	für Schiebedach-Aussenblech, weiss 3173, → 204:6.065.701, 6.311.001	1
8324.20	VERKLEIDUNG für seitliche Hinterteil, blanc 3173	→ 204:6.064.772; [1 1
8324.21	VERKLEIDUNG für seitliche Hinterteil, blanc 3173	→ 6.276.879 [1 1
DRAHTBÜGEL :			
8325.14	Nr. 1, 2, 3	3
	Nr. 3	1
8326.10	Nr. 4	1
8436.06	KLEMMSCHIENE, Länge 2750 mm. (nach Länge abschneiden) → 204:8.802.250	1
8335.06	ZIERLEISTE vorn → 204:8.802.249	1
8341.02	VERKLEIDUNG für Hutablage → Salon 1972	1 1
VERKLEIDUNG für Hutablage :			
8341.06	Rouge 3103	1 1
8341.07	Pain doré 3170	→ 204:6.062.632, 6.224.983 [1 1
8341.08	Turquoise 3172	1 1
8345.13	RÜCKWANDFENSTERSCHEIBE → Salon 1969	1 1
8345.16	RÜCKWANDFENSTERSCHEIBE → Salon 1969	1 1
8345.19	HECKSCHEIBE, geheizt	1 1
6409.33	SCHALTER	für Heckscheibe, geheizt [1 1
6249.04	RELAIS	1 1
8346.12	DICHTRAHMEN aus Gummi, → Salon 1969	1 1
8346.18	DICHTRAHMEN aus Gummi, → Salon 1969	1 1
8348.19	ZIERRAHMEN - OBERTEIL	1 1
8348.20	ZIERRAHMEN - OBERTEIL	1 1
8348.21	ZIERRAHMEN - UNTERTEIL	1 1
8349.08	LASCHE	2 2
8123.03	LASCHE	1 1
8366.06	GEWINDEPLATTE U-förmig	4 4
8367.03	FLANSCHENROHR	4 4
8367.04	FLANSCHENROHR	4 4
8368.02	SCHLITZSCHRAUBE	4 4
8369.01	DICHTUNG	4 4
8336.12	siehe Seite 84 CD		

8323.48	DACHVERKLEIDUNG aus Kunstleder, weiss 3173] ausser 204 U4 [.....	1
8325.15	DRAHTBÜGEL 1, 2, 3	3
8326.12	DRAHTBÜGEL 4, 5	2

8366.06	GEWINDEPLATTE U-förmig	4
8367.04	FLANSCHENROHR	4
8368.02	SCHLITZCHRAUBE	4
8369.01	DICHTUNG	4
8924.30	Dachverkleidung aus weissem Kunststoff 3173 20444 44D	



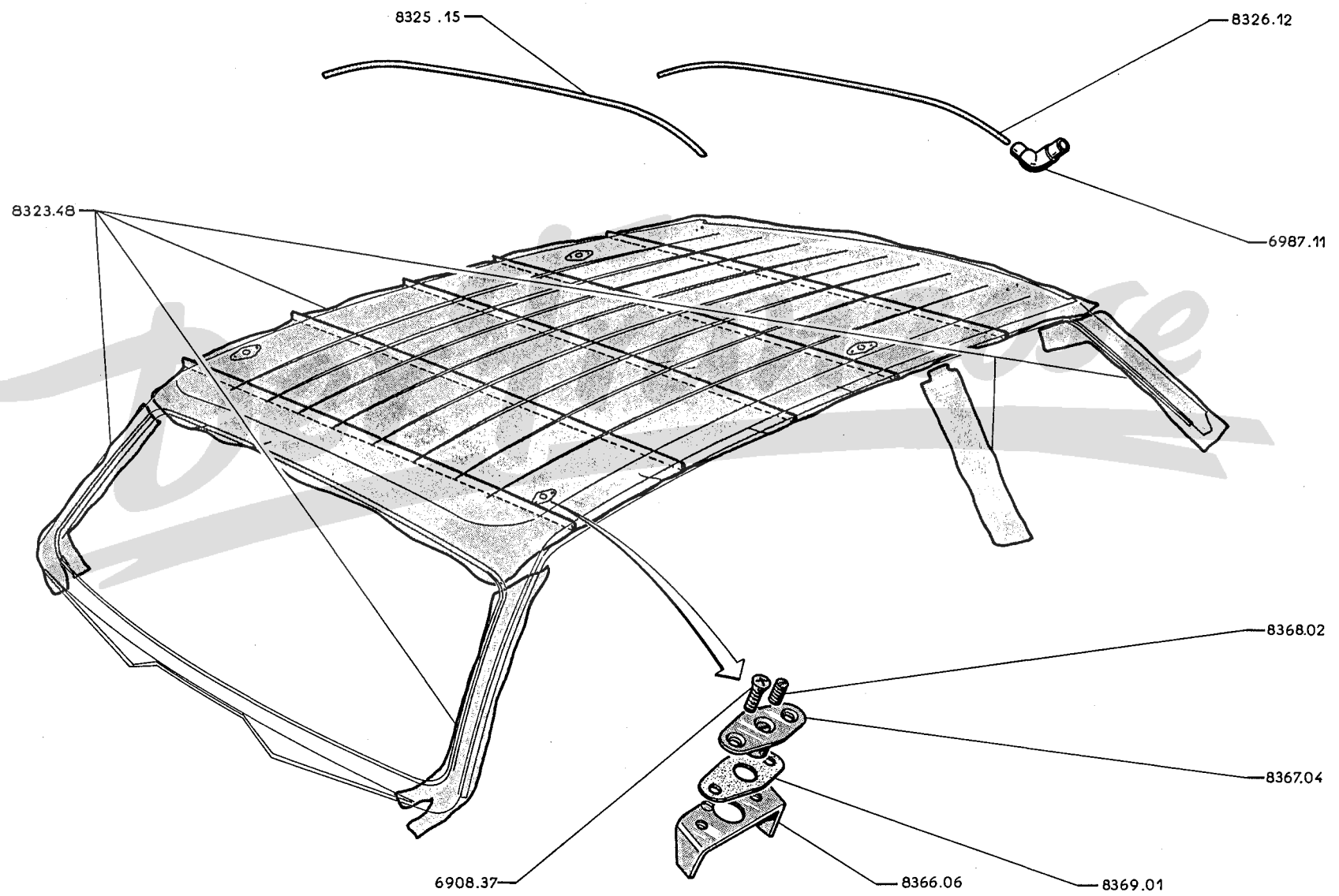

84A-204

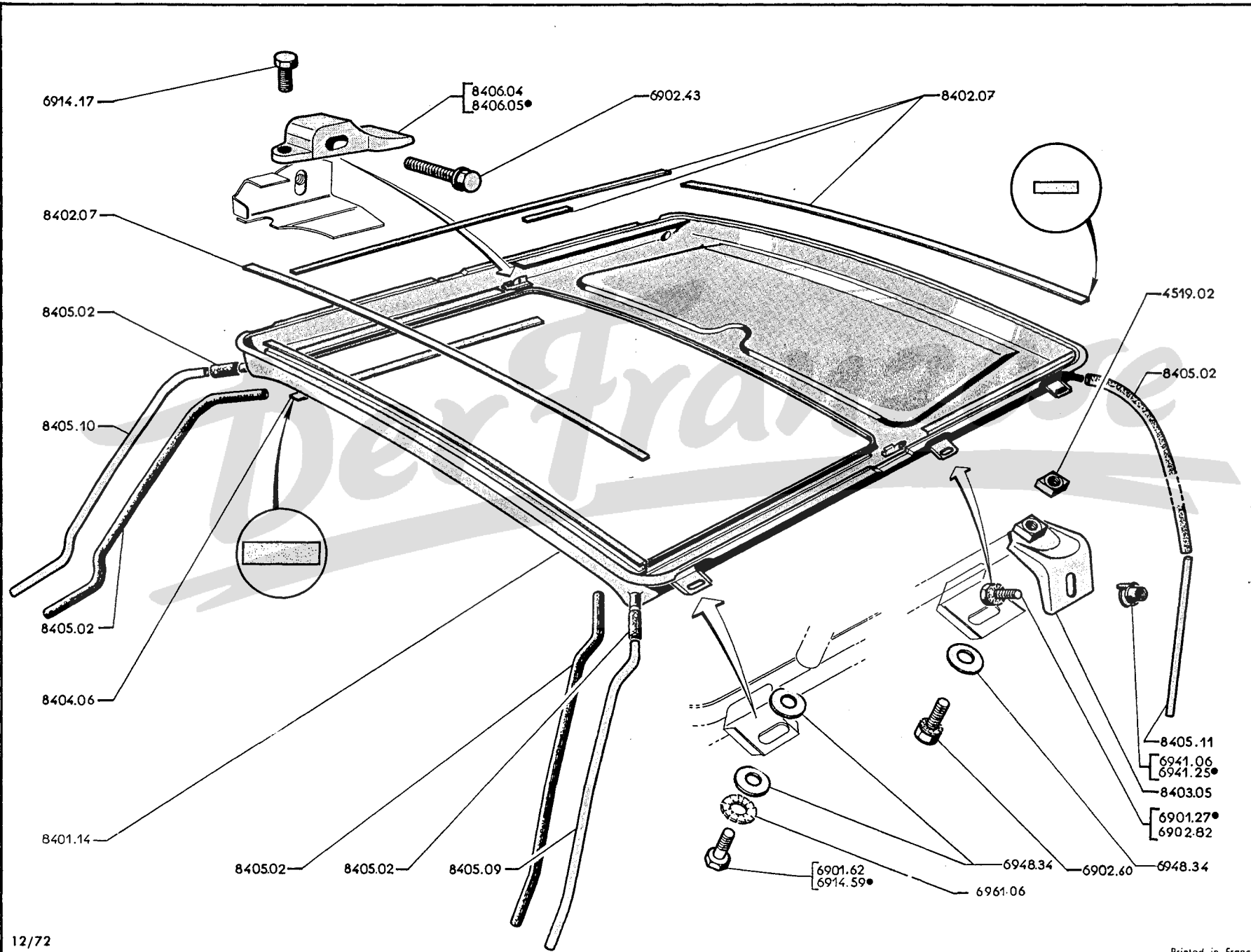





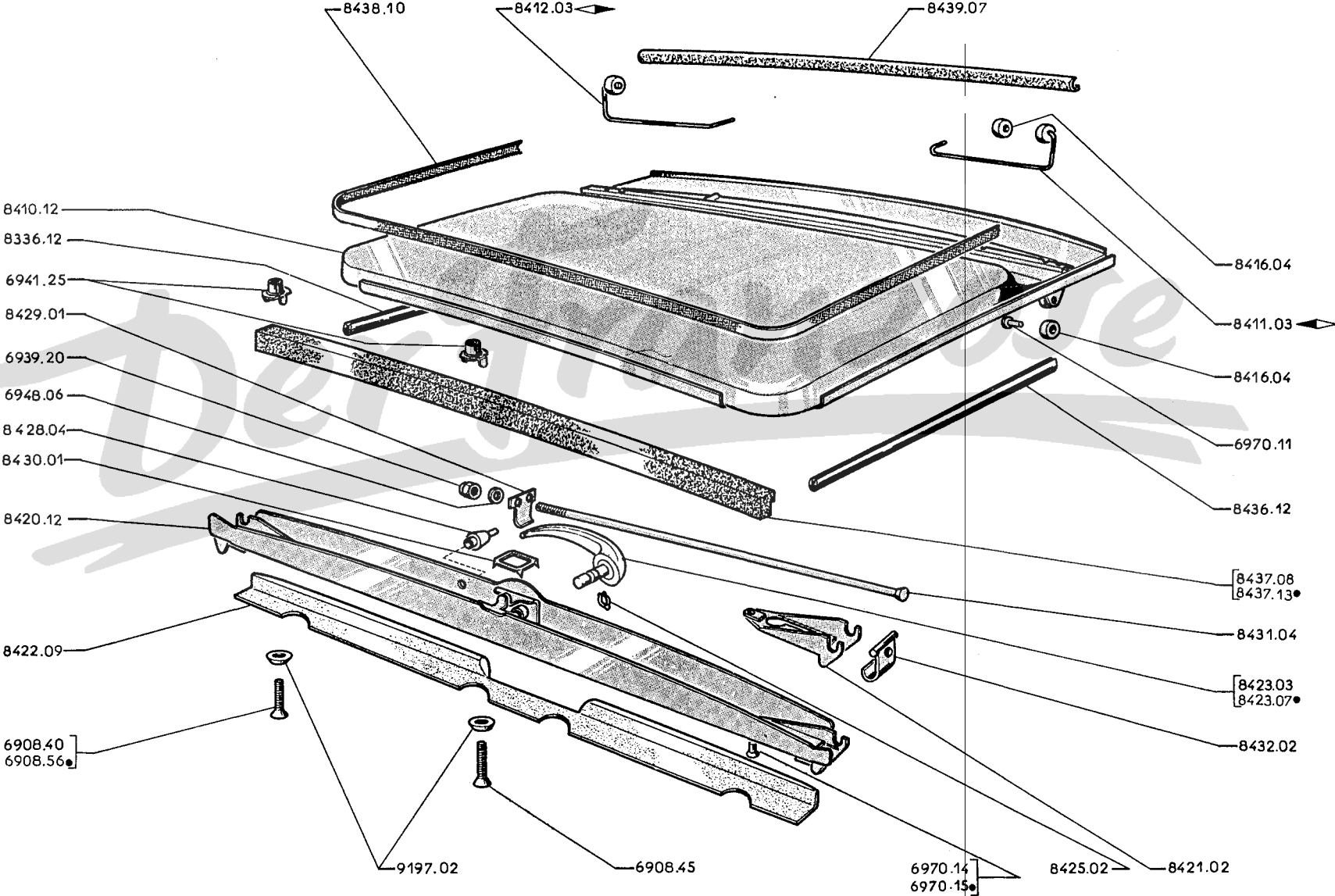

8401.14	SCHIEBEDACHRAHMEN (→ 204:8.802.249 ist Zierleiste 8335.06 zu entfallen)	1
8402.07	DICHTUNG aus Polyurethan 10 x 20 mm., (Meterware) (nach Länge abschneiden)	-
8403.05	VERSTEIFUNG	2
8404.06	SCHUTZSTREIFEN	1
4519.02	VIERKANTMUTTER 8 mm.	2
8405.01	(siehe Seite 56 AB)	
8405.02	GUMMISCHLAUCH 14 x 20 mm., vorn und hinten (Meterware) (nach Länge abschneiden)	-
	WASSERABFLUSSROHR 14 x 16 mm.	
8405.09	vorn [→ 204:6.050.712]	1
8405.10	vorn [→ 204:6.050.712]	1
8405.11	hinten (→ 204:6.030.706)	2
8406.04	HEBEBÜHNE für Schiebedach (→ 204:6.011.944)	2
8406.05	HEBEBÜHNE für Schiebedach (→ 204:6.011.945, 6.200.001)	2

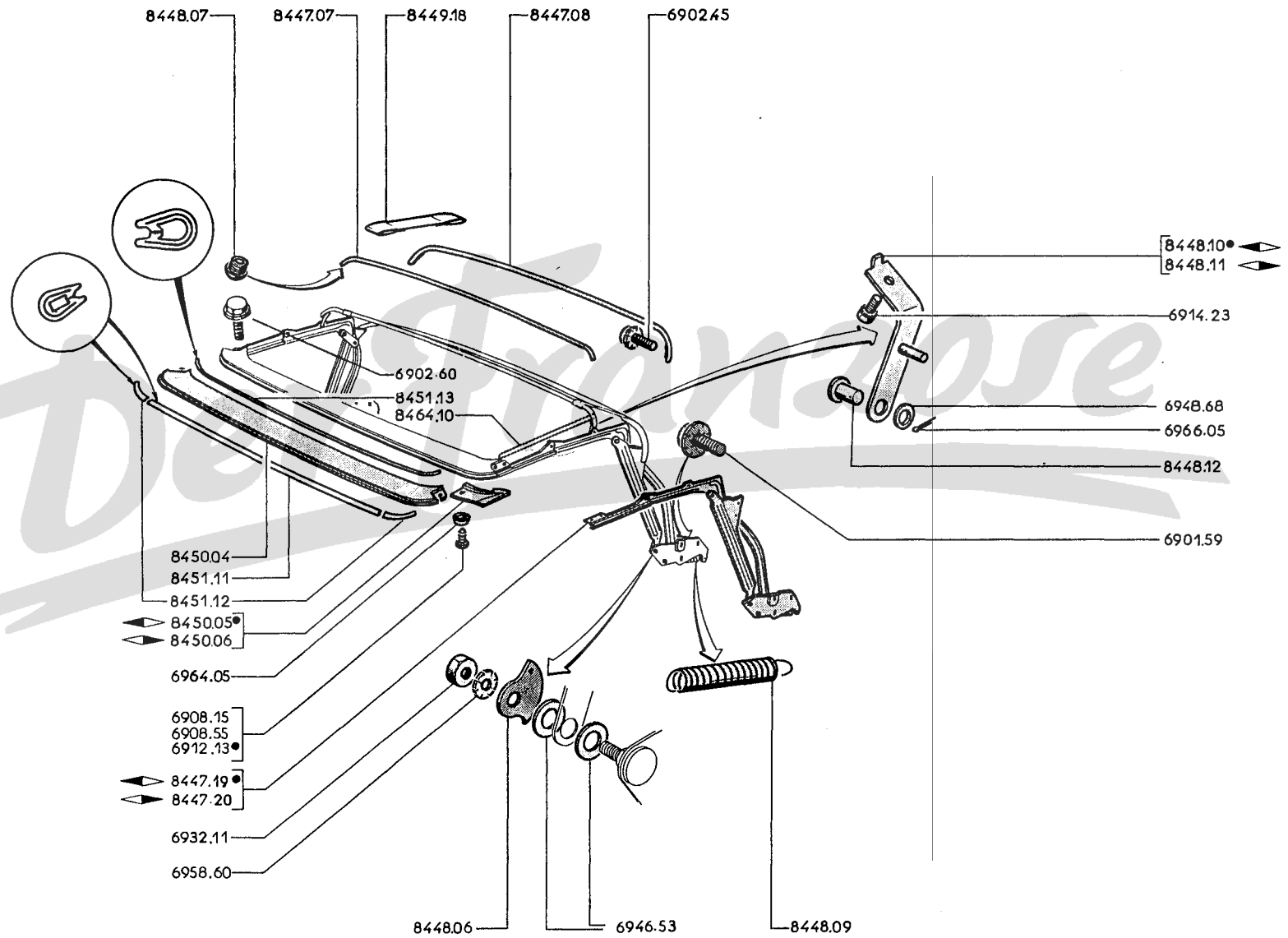
8410.12	AUSSENBLECH (→ 204:8.799.300 ist 1 Feder ◀ 8411.03 und ◀ 8412.03 zu montieren)	1
8411.03	SPANNFEDER ◀	1
8412.03	SPANNFEDER ◀	1
8416.04	ROLLE	4
8420.12	VORDERSPIEGEL (Loch zur Befestigung des Anschlages um 18 mm., nach Symetrieachse → 8.742.299 verschieben)	1
8421.02	ENDSTÜCK für Vorderspiegel	2
8422.09	SCHUTZSTREIFEN aus Kunstschaum	1
9197.02	SENKSCHEIBE	4
8423.03	GRIFF, verchromt → 8.742.299	1
8423.07	GRIFF, verchromt, Plastik, gris 7303 → 8.742.300	1
8425.02	DRAHTSICHERUNG	1
8428.04	ANSCHLAG aus Plastik weiss 3173	1
8429.01	STOSSPLATTE	2
8430.01	HALTEPLATTE	1
8431.04	ZUGSTANGE	2
8432.02	HEMMSCHUH	2
8436.04	siehe Seiten 45 CD, 65 EF, 79 AB, 82 MN	
8436.06	siehe Seite 83 GH	
8336.12	KLEMMSCHIENE, blanc 3173 (Meterware) (um 410 mm. abschneiden)	-
8537.08	DICHTUNG aus Gummi, vorn → 8.802.249	1
8437.13	DICHTUNG aus Gummi, vorn → 8.802.250	1
8438.10	FILZSTREIFEN	1
8439.07	ABDICHTUNG aus Gummi, hinten (Einbaulänge 912 mm.)	1



84 E-204



8447.07	SPRIEGEL vorn	1
8447.08	SPRIEGEL hinten	1
8447.19	BESCHLAG, seitlich ] Lager 8448.16 und 8448.17 montieren [.....	1
8447.20	BESCHLAG, seitlich ] Lager 8448.16 und 8448.17 montieren [.....	1
8448.06	ANSCHLAG für Spannstange	2
8448.07	STOPFEN aus Plastik, für Spriegel	2
8448.09	AUSGLEICHFEDER	2
8448.10	LAGER  für Vorderspiegel	1
8448.11	LAGER  für Vorderspiegel	1
8448.12	SCHARNIERBOLZEN Ø 12mm., für Vorderspiegel	2
8449.18	EXPANDER	1
8450.04	VERDECKKUPPE	1
8450.05	ABDECKPLATTE aus Plastik, schwarz,  für Verdeckkuppe	1
8450.06	ABDECKPLATTE aus Plastik schwarz,  für Verdeckkuppe	1
	PROFILSTREIFEN :	
8451.11	940 mm. lang, für Verdeckkuppe	1
8451.12	100 mm. lang, vorn an Verdeckkuppe	2
8451.13	1100 mm. lang, hinten an Verdeckkuppe	1
8464.10	SPANNSEIL 370 mm., lang. seitlich am Vorderspiegel	2

8446.13	VERDECKSTOFF genäht, mit Rückwandfenster	1
8446.20	HECKSCHEIBE aus Plastik	1
8450.07	BEFESTIGUNGSWINKEL	4
8451.18	DICHTUNG aus Gummi, 1250mm., lang. für Verdeckkuppe	1
8452.04	BEFESTIGUNGSSTREIFEN für Dichtung	1
	DICHTUNG aus Gummi :	
8453.18	295 mm., lang. vorn ◀▶	1
8453.19	295 mm., lang. vorn ◀▶	1
8453.20	Zwischenstück ◀▶	1
8453.21	Zwischenstück ◀▶	1
8453.22	hinten ◀▶	1
8453.23	hinten ◀▶	1
	BEFESTIGUNGSSTREIFEN für Dichtung :	
8453.25	vorn ◀▶	1
8453.26	vorn ◀▶	1
8453.27	Zwischenstück ◀▶	1
8453.28	Zwischenstück ◀▶	1
8453.29	hinten ◀▶	1
8453.30	hinten ◀▶	1
8461.05	VERSCHLUSS	2
8462.02	DREHFEDER für Verschluss	2
8462.03	BOLZEN 4,2 x 18 mm. für Drehfeder	2
8463.03	GRIFF für Verdeck	1
8463.04	UNTERLAGE für Griff	2
8463.05	ABDECKUNG für Befestigung des Griffes	2
8464.06	DRAHTKLEMME, seitlich	2
8464.07	DISTANZSTÜCK 8,2 x 12 x 8 mm.	2
8464.08	BEFESTIGUNGSSEIL 1315 mm. lang., vorn	1
8464.09	BEFESTIGUNGSSEIL 640mm. lang., seitlich	2
8464.11	BEFESTIGUNGTELLER für Befestigungsseil	2
8484.13	ZIERLEISTE hinten	1
8485.02	BEFESTIGUNGSSTREIFEN für Verdeck	1
8485.03	DICHTRING aus Plastik, 5,5 x 12 x 5 mm.	7
8486.06	BEFESTIGUNGSSTREIFEN am Beschlag	2
8486.07	BEFESTIGUNGSSTREIFEN am hinteren Kotflügel	2
8494.08	ÜBERZUG Kpl., für Verdeck	1
8499.06	HAKEN	4
8499.07	GUMMILASCHE 130 x 20 mm., für Haken	4
8499.08	RING für Überzug an Bodenblech	2
8499.09	ÖSE zum Anhängen des Überzuges	7

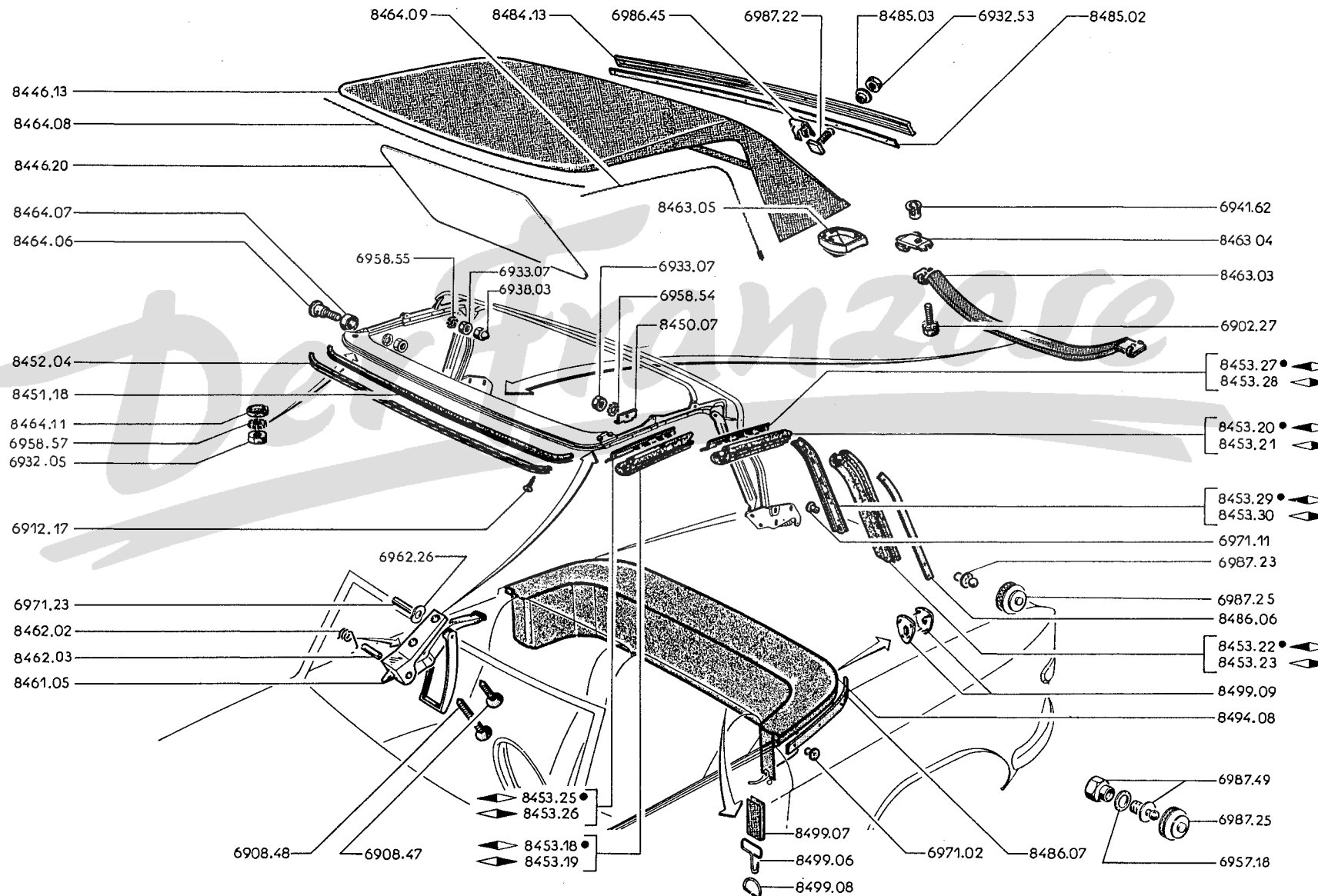

84 I - 204

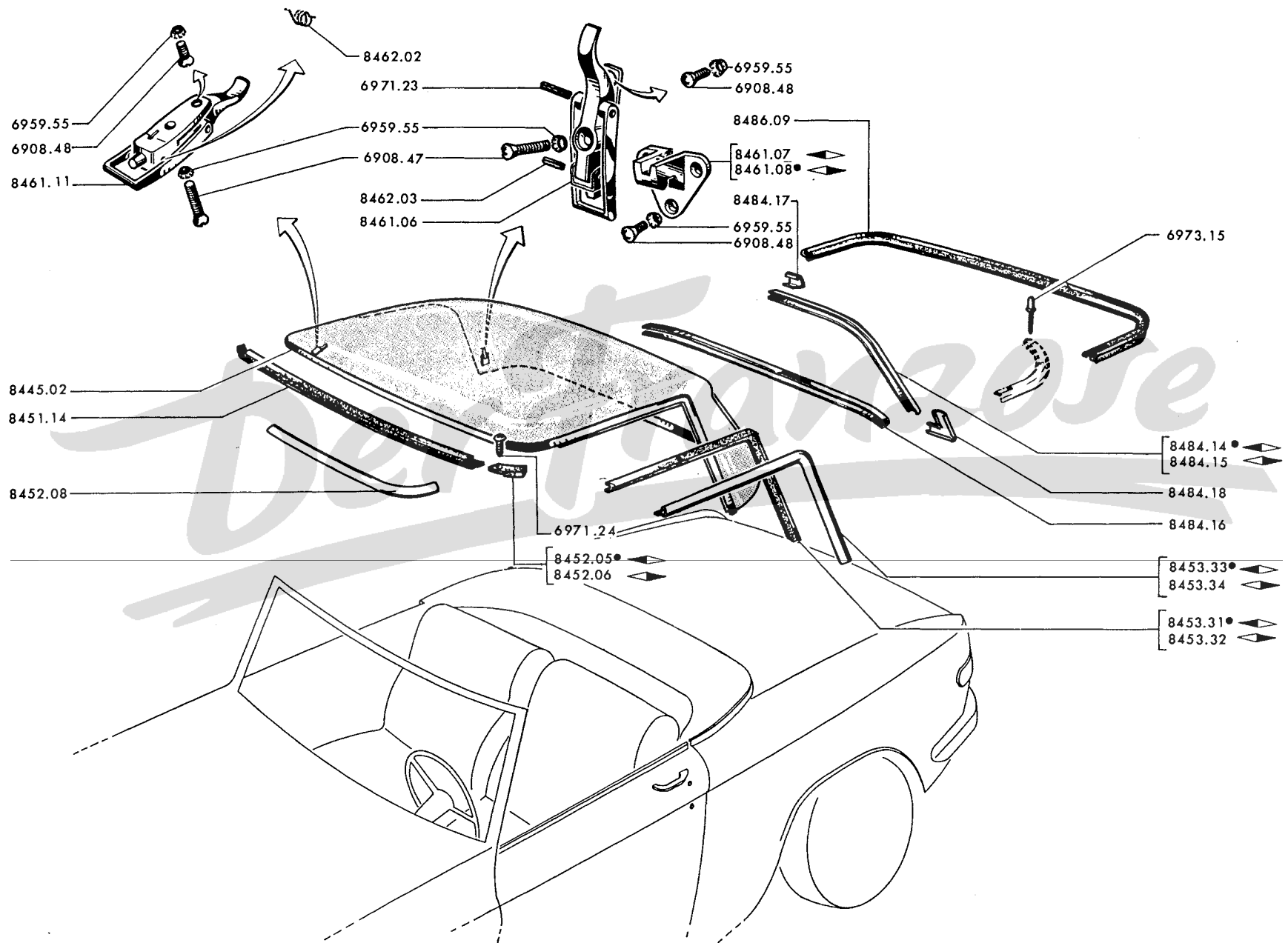

8445.02	HARD-TOP	1
8451.14	GUMMIDICHTUNG am Windlaufoberteil	1
8452.05	ECKSTÜCK ◀▶, zur Abdichtung am Windlaufoberteil	1
8452.06	ECKSTÜCK ◀▶, zur Abdichtung am Windlaufoberteil	1
8452.08	ZIERLEISTE, vorn	1
8453.31	TÜRFENSTERDICHTUNG ◀▶	1
8453.32	TÜRFENSTERDICHTUNG ◀▶	1
8453.33	ZIERLEISTE für Regenleiste ◀▶	1
8453.34	ZIERLEISTE für Regenleiste ◀▶	1
8461.06	VERSCHLUSS hinten	2
8461.11	VERSCHLUSS, vorn	2
8461.07	SCHLIESSKEIL hinten ◀▶	1
8461.08	SCHLIESSKEIL hinten ◀▶	1
8462.02	FEDER für Verschluss	4
8462.03	BOLZEN 4,2 x 18 mm.	4
	ZIERLEISTE für Rückwandfenster :	
8484.14	◀▶	1
8484.15	◀▶	1
8484.16	unten	1
8484.17	LASCHE oben für Zierleiste	1
8484.18	LASCHE unten für Zierleiste	1
8486.09	GUMMIDICHTUNG für Bordkante	1

KOTFLUGEL :			
8509.28	◀.....]	→ 204:6.062.631,6.224.982 ist 1 Loch Ø 20 zur Bef.	[..... 1
8510.23	◀.....]	der hinteren Stosstange anzubohren	[..... 1
KOTFLUGELWAND für Hinterteil :			
8511.24	◀.....]		1
8512.27	◀ (→ 204:6.028.850 sind 1 Expander 6736.05 + 1 Winkel 6736.04 montieren)		1
KOTFLUGELWAND Kpl.:			
8516.24	◀ → 204:6.029.559		1
8515.30	◀.....]	→ Salon 1972 (1 Bef.-winkel 7429.07	[..... 1
8516.31	◀ → 204:6.029.560,6.200.001	→ 6.062.631,6.224.982 montieren)	[..... 1
8515.60	◀.....]	→ Salon 1972	[..... 1
8516.60	◀.....]		1
SPRITZBLECH :			
8517.24	◀.....]	(1 Schlauch 8405.02 - 830 mm. lang → 6.030.706 montieren)	[..... 1
8518.24	◀.....]		[..... 1
INNENBLECH für Rückwandecke :			
8519.11	◀.....]	(1 Schlauch 8405.02 - 830 mm. lang → 6.030.706 montieren)	[..... 1
8520.11	◀.....]		[..... 1
8522.36	TURSAULE ◀ (→ Salon 1968 ist 1 Tür 9005.56 zu montieren)		1
8521.37	TURSAULE ◀ (→ Salon 1968 ist 1 Tür 9007.47 zu montieren)		1
8541.05	DICHTUNG aus Gummi für Spritzblech ◀.....]		1
8541.06	DICHTUNG aus Gummi für Spritzblech ◀.....]		1
8561.05	GEWINDEPLATTE an Hinterkotflügel.....]		6
8563.34	ZIERLEISTE ◀.....]		1
8564.21	ZIERLEISTE ◀.....]		1
8517.25	STÜTZE ◀.....]		1
8518.25	STÜTZE ◀.....]		1

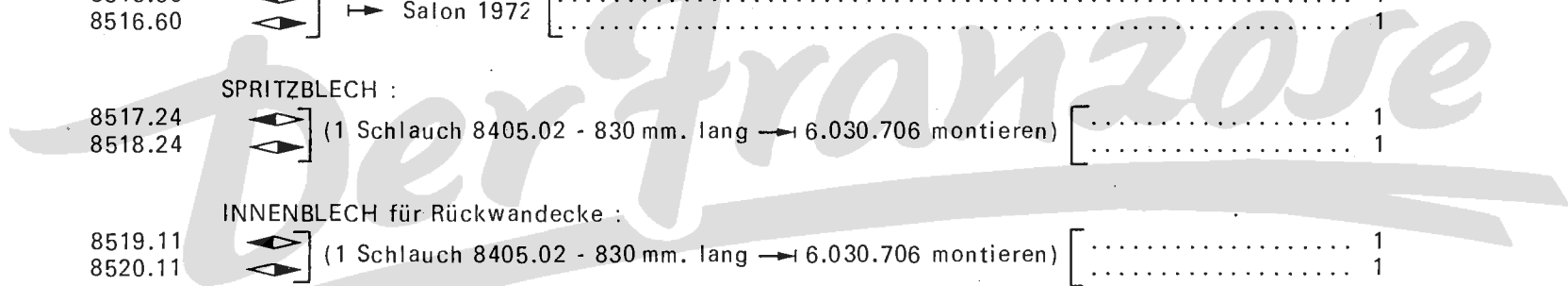

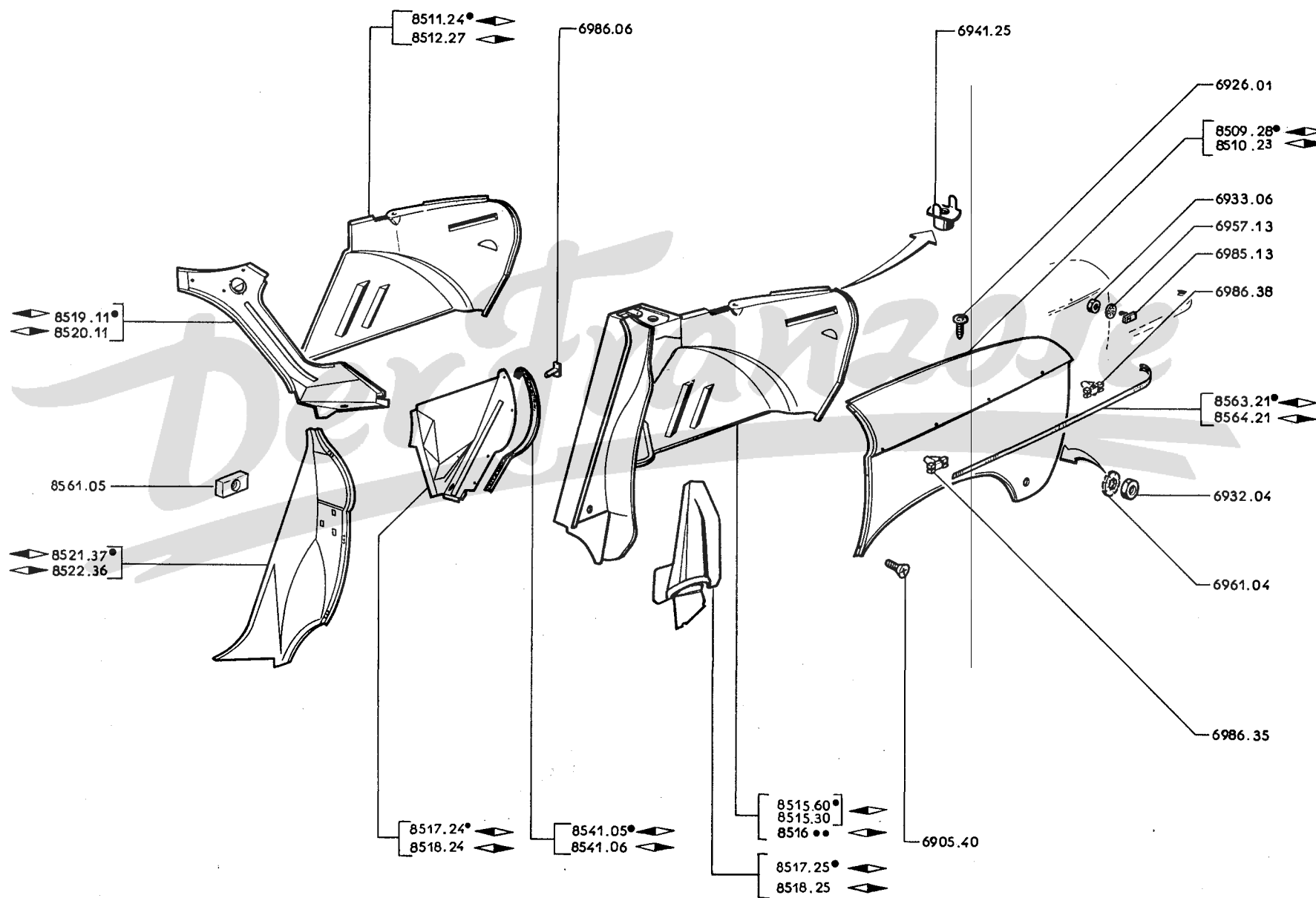

85 C - 204

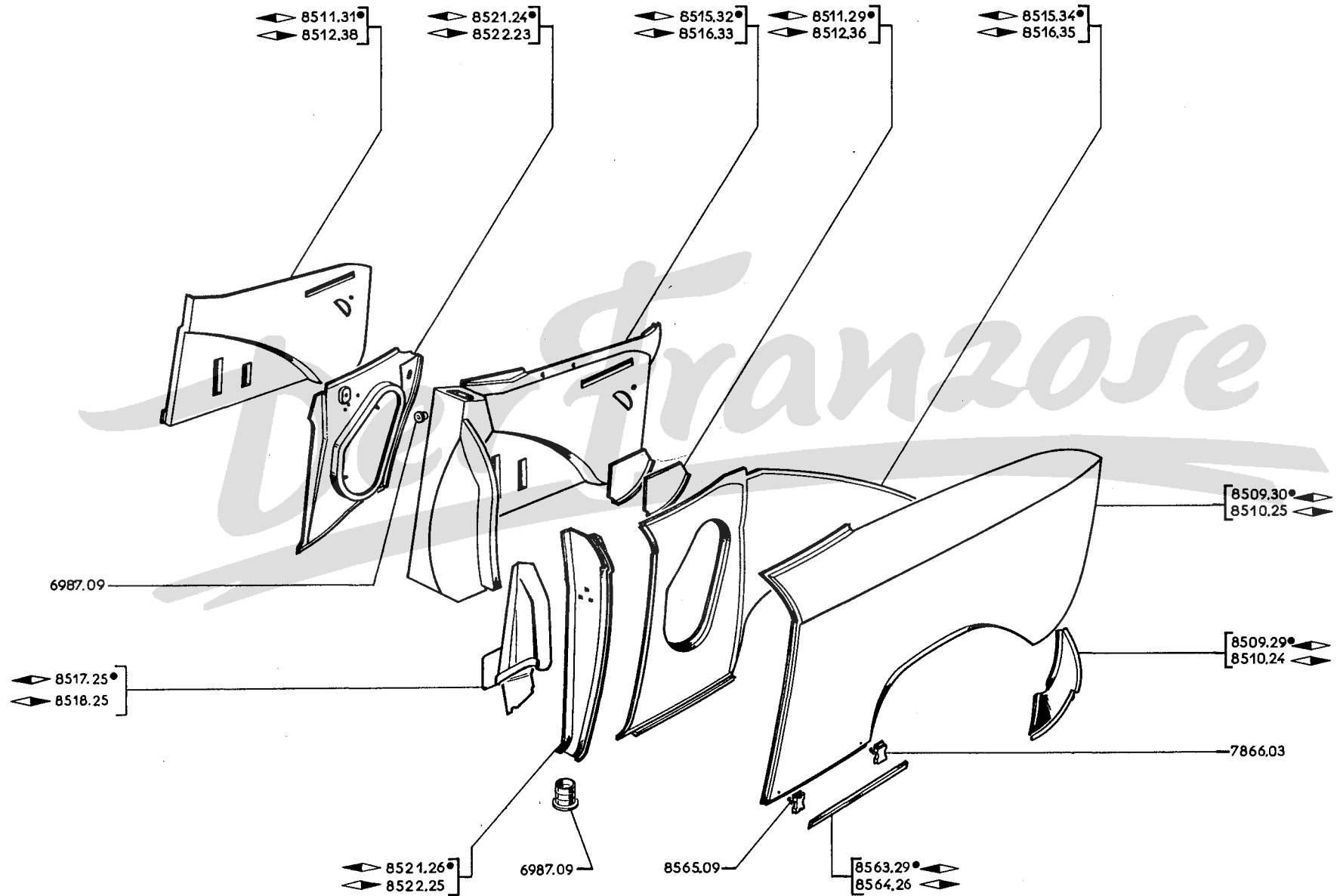

	KOTFLÜGEL - UNTERTEIL		
8509.29	◀	1
8510.24	▶	1
	KOTFLÜGEL		
8509.30	◀	1
8510.25	▶	1
	SCHLIESSBLECH		
8511.29	◀	1
8512.36	▶	1
	KOTFLÜGELWAND		
8511.31	◀	1
8512.38	▶ für Hinterteil [1
8515.32	◀ kpl. [1
8516.33	▶	1
	RADEINBAUBLECH		
8515.34	◀	1
8516.35	▶	1
8517.17	◀] siehe Seite 74 KL	
8517.18	▶	
	INNENBLECH für Türsäule		
8521.24	◀	1
8522.23	▶	1
	TÜRSÄULE		
8521.26	◀	1
8522.25	▶	1
	ZIERLEISTE, unten, an Kotflügel		
8563.29	◀	1
8564.26	▶	1
	HEFTKAMMER zur Befestigung		
7866.03		hinten	2
8565.09		vorn	2

8509.29	KOTFLÜGEL-UNTERTEIL : -		1
8510.24			1
8509.31	KOTFLÜGEL : -		1
8510.26			1
8511.29	SCHLIESSBLECH : -		1
8512.36			1
8511.30	VERLÄNGERUNG, oben für Kotflügelwand : -		1
8512.37			1
8511.31	KOTFLÜGELWAND-UNTERTEIL : -		1
8512.38			1
8515.33	KOTFLÜGELWAND Kpl. : -		1
8516.34			1
8515.35	RADEINBAUBLECH : -		1
8516.36			1
	LAGERUNG zur unteren Verkleidung für seitliche Hinterteil :			
8519.12] → Coupé:6.456.800 [.....	1
8520.12			1
8519.13] → Coupé:6.456.801 [.....	1
8520.13			1
8521.25	INNENBLECH für Türsaule : -		1
8522.24			1
8521.26	TÜRSÄULE : -		1
8522.25			1
8521.27	TÜRSÄULEFUSS : -		1
8522.26			1
	ZIERLEISTE für Kotflügel :			
8563.24] für Bordkante [.....	1
8564.23			1
8563.29] unten [.....	1
8564.26			1
7866.03	HEFTKLAMMER zur Befestigung : - hinten		2
8565.09		- vorn	2
8570.26	FENSTERSCHEIBE : -		1
8570.27			1
8571.25	DICHTRAHMEN aus Gummi : -		1
8571.26			1
	ZIERLEISTE :			
8575.14	vorn		2
8575.15] oben [.....	1
8576.11			1
8575.16] unten [.....	1
8576.12			1

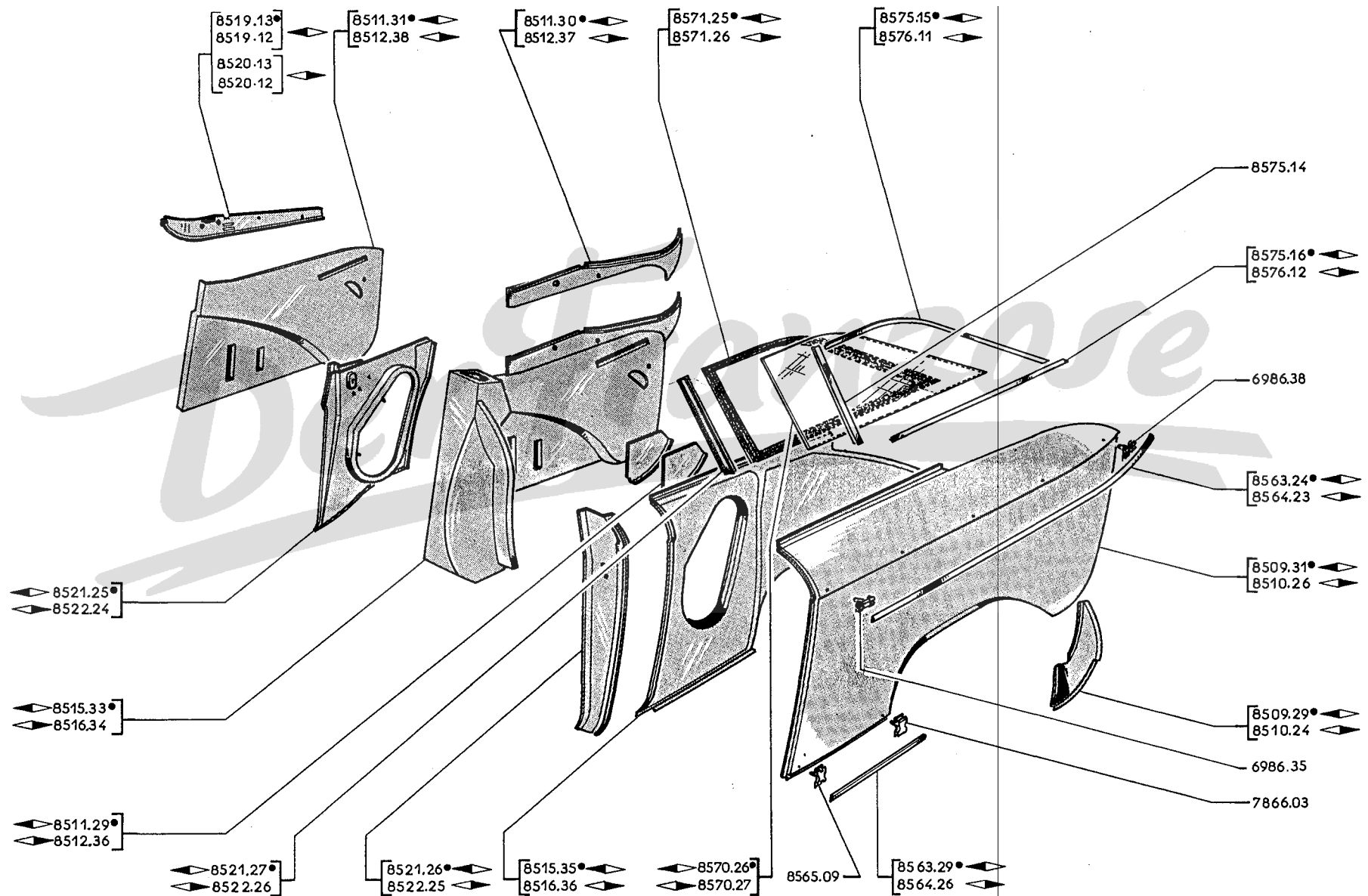

85 G - 204

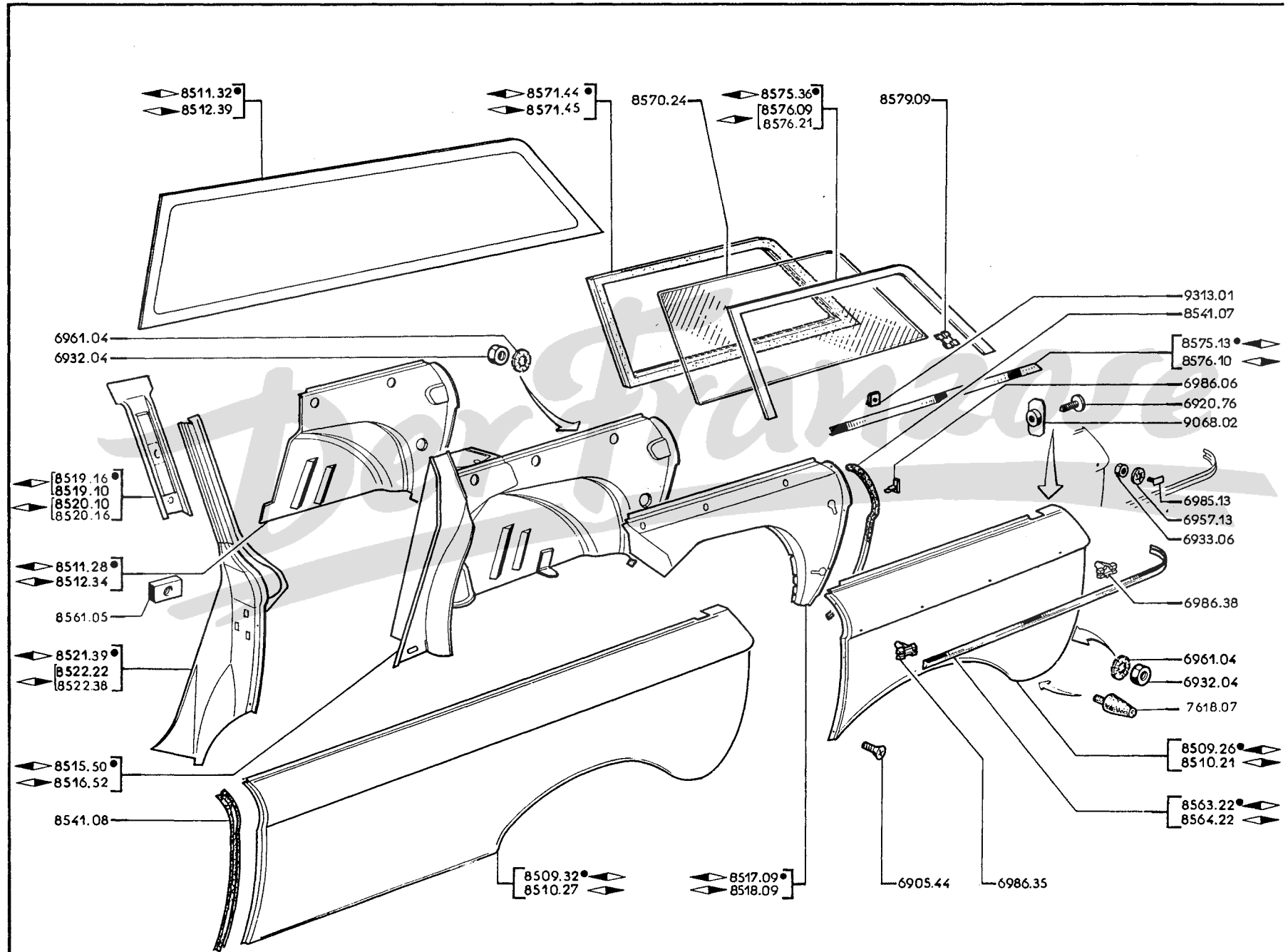

A – Alle 204 B und BD A
 B – Alle 204 U4 B

	KOTFLUGEL :			
8509.26	▶	1	
8510.21	▶	1	
8509.32	▶		1
8510.27	▶		1
	SEITENWAND-OBERTeil :			
8511.32	▶		1
8512.39	▶		1
7618.07	GUMMIPÜFFER für Stosstange an Hinterkotflügel	2	2
	KOTFLUGELWAND :			
8511.28	▶	Hinterteil	1	1
8512.34	▶		1	1
8515.50	▶	Kpl. ◀ a	1	1
8516.52	▶		1	1
	VERSTEIFUNG :			
8517.09	▶	1	1
8518.09	▶	1	1
	INNENBLECH für Türsäule :			
8519.10	▶	→ Salon 1972	1	1
8520.10	▶		1	1
8519.16	▶	→ Salon 1972	1	1
8520.16	▶		1	1
	TURSAULE :			
8521.39	▶	1	1
8522.22	▶	→ Salon 1972	1	1
8522.38	▶	→ Salon 1972	1	1
8541.07	DICHTUNG aus Gummi	2	
8541.08	DICHTUNG aus Gummi		2
8561.05	GEWINDEPLATTE	6	6
	ZIERLEISTE :			
8563.22	▶	1	
8564.22	▶	1	
9068.02	GEWINDEPLATTE	4	
8670.24	FENSTERSCHEIBE		2
	GUMMIDICHTUNG			
8571.44	▶		1
8571.45	▶		1
	FENSTERRAHMEN :			
8575.36	▶	◀ b → 204B:7.554.560;BD:7.917.200		1
8576.09	▶	→ 204B:7.554.560;BD:7.917.200		1
8576.21	▶	→ 204B:7.554.561;BD:7.917.201		1
	ZIERLEISTE unten :			
8575.13	▶		1
8575.10	▶		1
	HEFTKLAMMER :			
8579.09	"Delrin" für Fensterrahmen		-
9313.01	für Zierleiste		-

Für
 seitliches
 Fenster



a) für Kalte Länder → 204B:7.548.031;BD:7.914.305 unf für Inland → 204B:7.550.985;BD:7.915.956
 ist Verschlusslasche zu entfallen
 b) 2 Klammern 9313.01 montieren

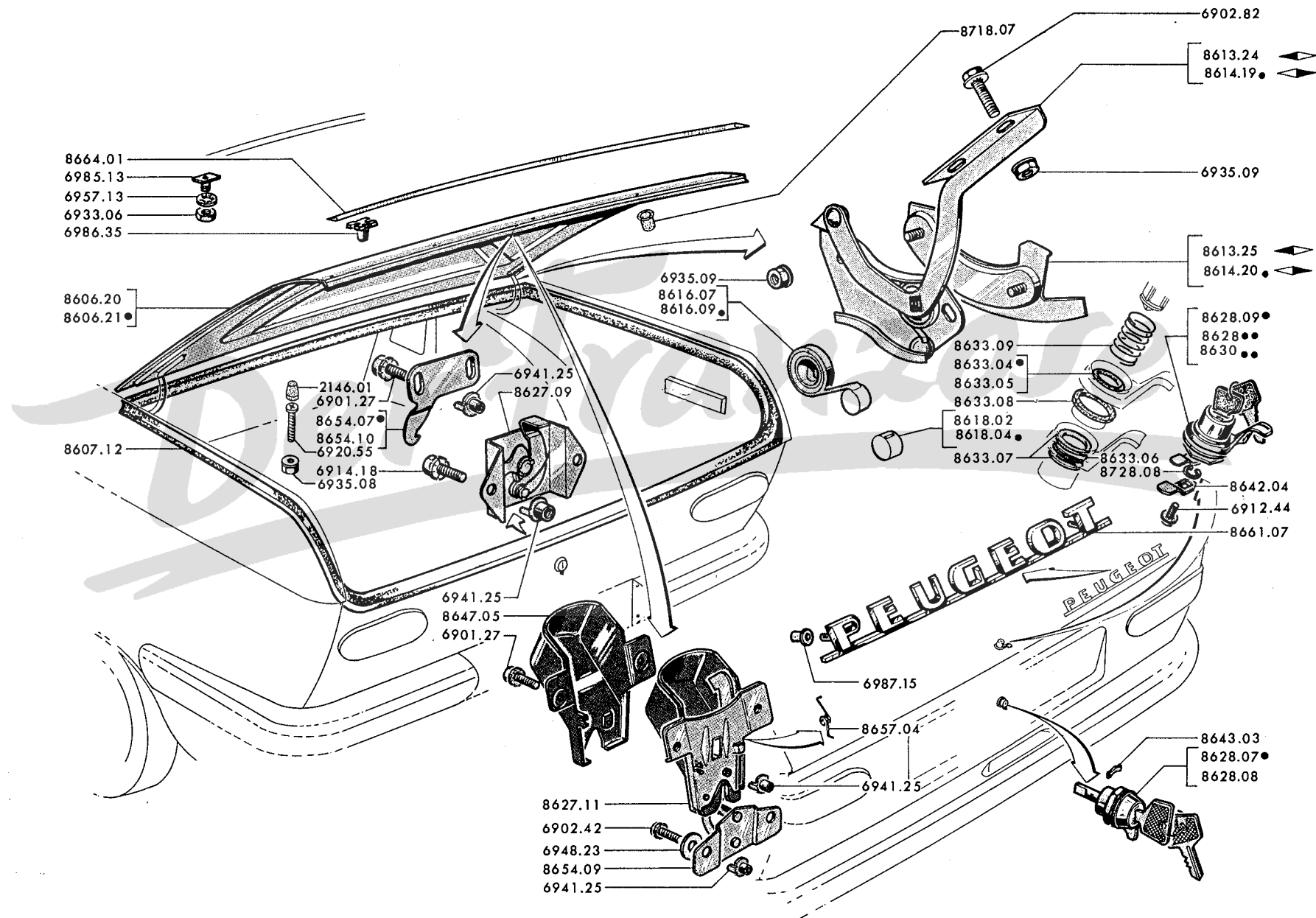

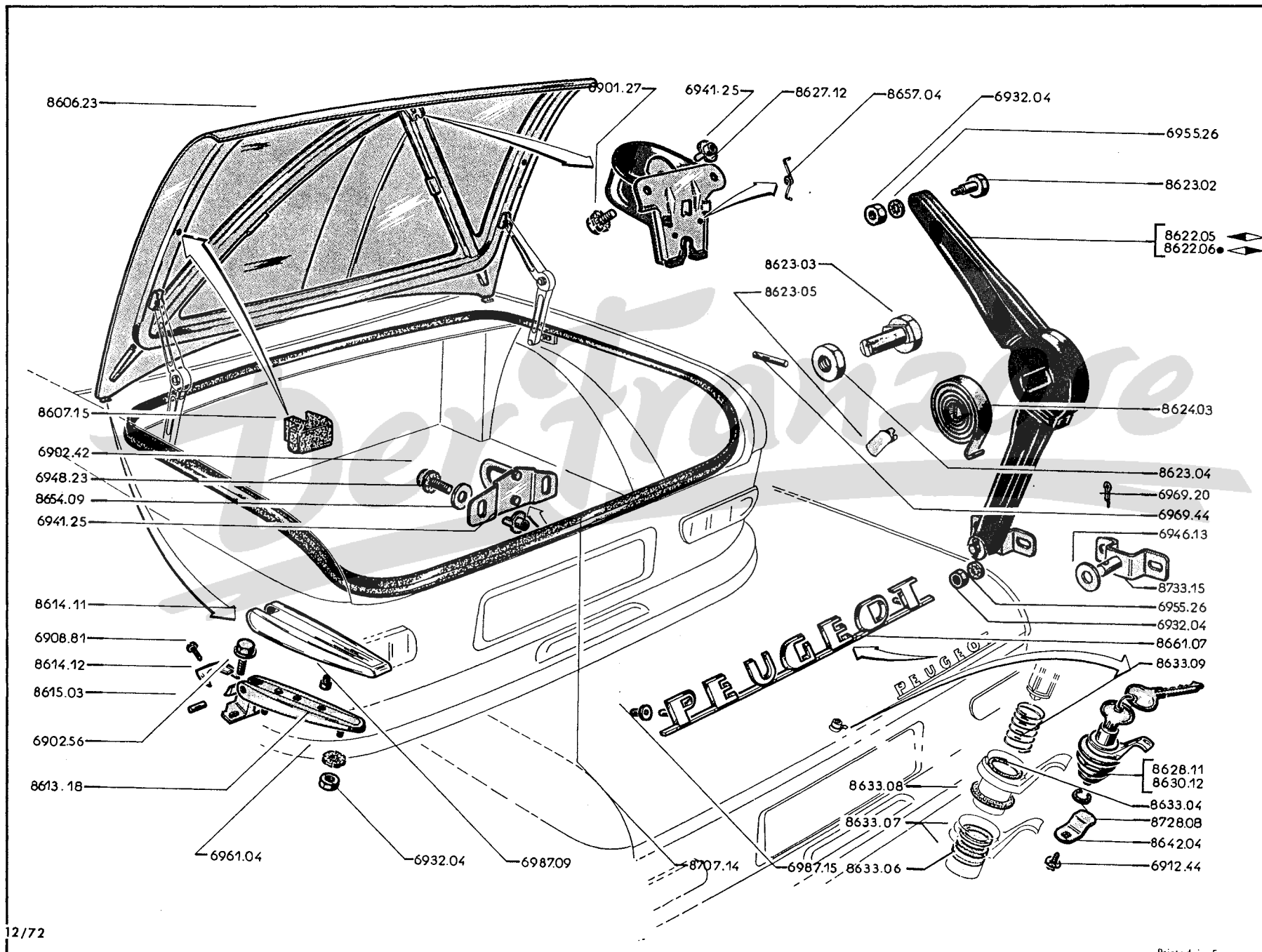

		A	B
	A - → Salon 1966	A	
	B - → Salon 1966		B
8606.20	KOFFERKLAPPE	1	
8606.21	KOFFERKLAPPE		1
8607.12	DICHTUNG aus Gummi, für Kofferklappe	1	1
2146.01	GUMMIPUFFER (→ 204 : 6.075.499, 8.767.999 sind 2 Schrauben 6920.55, 2 Scheiben 6957.16, 2 Muttern 6932.04 zu montieren).....	2	2
	SCHARNIERTRAGER :		
8613.25	◀▶	1	1
8614.20	◀▶	1	1
	SCHARNIER :		
8613.24	◀▶] → Salon 1969 ist unterer [.....	1	1
8614.19	◀▶] hinterer Loch zu umsetzen [.....	1	1
8616.07	AUSGLEICHFEDER 17 x 12mm.	2	2
8616.09	AUSGLEICHFEDER 28 x 12mm.		2
8618.02	PLASTIKROLLE 17 x 12mm.	2	2
8618.04	PLASTIKROLLE 28 x 12mm.		2
8627.09	KOFFERVERSCHLUSS	1	
8627.11	KOFFERVERSCHLUSS		1
	ZYLINDERSCHLOSS kpl., mit 2 Schlüsseln :		
8628.07	von gleichgültiger Kombination.....	1	
8628.08	von bestimmter Kombination Vachette (gewünschte Kombination angeben)	1	
8628.09	von gleichgültiger Kombination Vachette-Ronis		1
8628.10	von bestimmter Kombination (Vachette) (gewünschte Kombination angeben).....		1
8628.11	von gleichgültiger Kombination, Neiman (siehe Seite 87 AB)		1
	DICHTRING :		
8633.04	aus Gummi, für Drucker Neiman-Vachette (siehe Seite 87 AB)		1
8633.05	aus Gummi, für Drucker Ronis		1
8633.06	aus Filz, Drucker Neimen-Vachette		1
8633.08	aus Gummi, als Unterlage.....	1	1
8633.07	TELLER für Filz		2
8633.09	DRUCKFEDER für Drucker		1
	SCHLOSSEINSATZ nackt, mit 2 Schlüsseln :		
8630.10	von gleichgültiger Kombination Vachette-Rhone-Isère		1
8630.11	von bestimmter Kombination (Vachette) (gewünschte Kombination/angeben)		1
8640.01	(siehe Seite 16 AB- 79 AB- 87 AB)		
8642.04	BETÄTIGUNGSFINGER für Kofferverschluss (siehe Seite 87 AB).....		1
8643.03	SPERRKEIL	1	1
8647.05	VERSCHLUSSGEHAUSE		1
6912.44	HALBRUNDKOPFSCHRAUBE mit Kreuzschlitz, 5 x 12mm.		1
	SCHLIESSKEIL :		
8654.07	1	
8654.09	(siehe Seite 87 AB)		1
8654.10	(zur Reparatur der Kofferklappe 8606.20)	1	
8657.04	SCHENKELFEDER für Hebel (Siehe Seite 87 AB).....		1
8728.08	SICHERUNGSRING für Druckerknopf		1
8661.07	NEMENSZUG «Peugeot» (siehe Seiten 87 CD- 87 GH)	1	1
8664.01	ZIERLEISTE	1	1
871 8.07	VERSCHLUSS aus Plastik für Loch Ø 62mm.		1



86 C - 204



8606.23	KOFFERKLAPPE	1
8707.14	DICHTUNG aus Gummi, armiert, 4030 mm., lang. Einbaulänge 3820 mm.	1
8607.15	GUMMIPUFFER für Kofferklappe	2
8613.18	SCHARNIER für Kofferklappe	2
8614.11	ZIERSTÜCK für Scharnier, bewegliche Seite	2
8614.12	ZIERSTÜCK für Scharnier, feste Seite	2
8615.03	SCHARNIERBOLZEN «Mecanindus», 5 x 16 mm.	2
8622.05	BEWEGUNGS AUSGLEICH 	1
8622.06	BEWEGUNGS AUSGLEICH 	1
8623.02	BOLZEN oben am Bewegungsausgleich	2
8623.03	BOLZEN Ø 15,8 mm., für Bewegungsausgleichgelenk	2
8623.04	FÜHRUNG zur Befestigung des Gelenkbolzens siehe Seite 87 CD	2
8623.05	ACHSE 15,8 mm., zur Gelenk	2
8624.03	AUSGLEICHFEDER	2
8733.15	STEG zur unteren Befestigung	2
8627.12	VERSCHLUSS	1
8628.11	ZYLINDERSCHLOSS und Griff	1
8630.12	SCHLOSSEINSATZ nackt, mit 2 Schlüsseln (von gleichgültiger Kombination)	1
8633.04	DICHTRING aus Gummi, 19 x 24 x 25 mm., für Drücker (für Gehäuse mit Rille)	1
8633.06	DICHTFILZ 16 x 19 x 2 mm., für Drücker (für Gehäuse ohne Rille)	1
8633.07	TELLER 16,5 x 18 x 0,4 mm., für Dichtfilz	2
8633.08	DICHTUNG aus Gummi, 25 x 28,6 x 2 mm., als Unterlage	1
8633.09	DRUCKFEDER für Drücker	1
8642.04	BETÄTIGUNGSFINGER	1
8654.09	SCHLIESSKEIL	1
8657.04	SCHENKELFEDER für Sicherhebel	1
8728.08	SICHERUNGSRING «Truarc», für Drückerknopf	1
8661.07	NAMENSZUG «PEUGEOT»	1

8701.18	RÜCKWANDKLAPPE kpl.	1
8706.03	U-SCHIENE  , Mitte, für Dichtung	1
8706.04	U-SCHIENE  , Mitte, für Dichtung	1
8706.01	HALTEBLECH oben,  , für Dichtung	1
8706.02	HALTEBLECH oben,  , für Dichtung	1
8707.14	DICHTUNG aus Gummi, armiert, 4030 mm., lang, innen	1
9022.33	DICHTUNG aus Gummi, armiert, 3200 mm., lang, aussen (Meterware)	1 x 3,200
8640.01	GUMMISCHLAUCH 6,5 x 9 mm., zur unteren Dichtung (Meterware)	1 x 0,030
8728.08	SICHERUNGSRING «Truarc», für Druckerknopf	1
8715.22	SCHARNIERARN oben	2
9044.16	SCHARNIERBOLZEN	2
8627.12	VERSCHLUSS	1
8628.11	ZYLINDERSCHLOSS und Griff	1
8633.04	DICHTUNG aus Gummi, 19 x 24 x 2,5 mm., für Drücker (für Gehäuse mit Rille)	1
8633.06	DICHTFILZ 16 x 19 x 2 mm., für Drücker (für Gehäuse ohne Rille)	1
8633.07	TELLER 16,5 x 18,6 x 0,4, für Dichtfilz	2
8633.09	DRUCKFEDER für Drücker	1
8642.04	BETÄTIGUNGSFINGER für Verschluss	1
8654.09	SCHLIESSKEIL	1
8654.12	ABDECKPLATTE aus Plastik, für Schliesskeil	1
8657.04	SCHENKELFEDER für Sicherhebel	1
8633.08	GUMMIDICHTUNG 25 x 28,6 x 2 mm.	1
8718.07	siehe Seiten 90 CD - 90 EF	

8731.24	BEWEGUNGSAusGLEICHES	1
8731.25	BEWEGUNGSAusGLEICHES ◀	1
8623.03	SCHARNIERBOLZEN Ø 15,8, für Bewungsausgleich	2
8623.04	FÜHRUNG zur Befestigung	2
8623.05	SCHARNIERBOLZEN Ø 15,8 mm. für Bewegungsausgleich	2
8624.02	AUSGLEICHFEDER	2
8732.20	LAGERBOLZEN Ø 8 x 44, zur Befestigung des oberen Ausgleicharmes	2
8733.14	LAGERBLECH zur unteren Befestigung des Bewegungsausgleiches ◀	1
8733.15	LAGERBLECH zur unteren Befestigung des Bewegungsausgleiches ▶ (siehe Seiten 86 C, 86 D)	1
8735.04	(siehe Seiten 92 C, 92 D)	
8661.07	NAMENZUG « Peugeot »	1
8735.07	ZENTRIERKEIL	2
8744.14	FENSTERSCHEIBE	1
8745.14	DICHTUNG aus Gummi, für Fensterscheibe	1
ZIERLEISTE :		
8746.04	unten	1
8746.09	oben	1
8746.10	seitlich ◀ ECKLASCHE 8746.12 montieren → ca. 6.451.000 [.....	1
8746.11	seitlich ▶]	1
8746.08	ECKLASCHE unten	2
8746.12	ECKLASCHE oben (beide Laschenwechseln → ca. 6.451.000)	2
8747.06	INNENBLECH für Rückwandklappe, Plastik noir 3000	1
9361.03	HEFTKLAMMER	10
8436.04	PROFILSTREIFEN für Verdeckkuppe (pro Meter)	1 x 1,314
8795.01	GEPÄCK ABDECKUNG	1
8796.01	SCHUTZBAND, hinten	1
8796.02	HALTER aus Plastik	4
8796.03	SCHUTZBAND, seitlich	2
8796.04	HÜLLE aus Gummi 10 x 12 x 25	2
9022.33	DICHTUNG (pro Meter)	1 x 1,200

8701.19	RÜCKWANDKLAPPE	1
	DICHTUNG	
8707.11	aus armiertem Gummi, 2950mm. lang, innen	1
8707.13	aus Schaumgummi, 1010mm. lang, oben	1
8710.08	aus Schaumgummi, unten	1
8712.07	BEFESTIGUNGSTREIFEN	1
8713.11	TURSAULE ◀	1
8713.12	TURSAULE ◀	1
8715.21	SCHARNIER ◀▶ (siehe a) [.....	1
8716.16	SCHARNIER ◀▶ (siehe a) [.....	1
8715.16	UNTERLAGE aus Pappe, für Scharnier an Dach	2
8716.09	UNTERLAGE aus Pappe, für Scharnier an Rückwandklappe	2
6969.58	SPANNHÜLSE «Mecanindus», 12x30, für Scharnier (→ 204B:6.615.234)	2
8718.11	SCHARNIERBOLZEN 12x30 [.....	2
8718.12	DICHTRING 12x18x3 [→ 204B:6.615.235, 6.650.001 und alle 204BD und 204U4 [.....	4
8719.18	VERRIEGELUNG	1
8720.09	GRIFF aussen	1
8721.07	VERDREHFEDER für Sicherhaken	1
8722.07	DICHTUNG Plastik	2
8723.24	BOLZEN 6x34, für Sicherhaken	1
8724.09	VERRIEGELUNGSKASTEN (→ 204B:6.650.000, 6.665.756; U4:6.500.155)	1
8724.10	SCHLIESSKEIL	1
8724.18	VERRIEGELUNGSKASTEN (→ 204B:6.665.757; U4:6.500.156)	1
8718.07	(siehe Seiten 90CD - 90EF)	
	ZYLINDERSCHLOSS :	
8726.08	mit Drücker und 2 Schlüsseln (von gleichgültiger Kombination)]
8726.09	mit Drücker und 2 Schlüsseln (von bestimmter Kombination) (Vachette)	
8726.10	nackt, mit 2 Schlüsseln (von gleichgültiger Kombination) (Neiman)	
8630.11	nackt, mit 2 Schlüsseln (von bestimmter Kombination) (Vachette)	
8630.10	nackt, mit 2 Schlüsseln (von gleichgültiger Kombination) (Ronis-Vachette)	
8724.04	LAGERUNG für Zylinderschloss	1
8727.05	LAGERUNG für Drücker	1
8728.03	(siehe Seiten 64 E, 64 F, 82 G, 82 H)	
8728.04	SCHLITZSCHRAUBE 4x2,5x0,70 [für Drücker [.....	1
8728.05	DRUCKFEDER	1
8728.06	SPERRFINGER für Sicherhaken	1
8728.08	SICHERRING «Truarc type 2900» (Vachette)	1
8729.12	DICHTUNG 25,8x34x2, für Zylinderschloss	1
9109.08	SICHERUNGSGABEL für Drücker	1



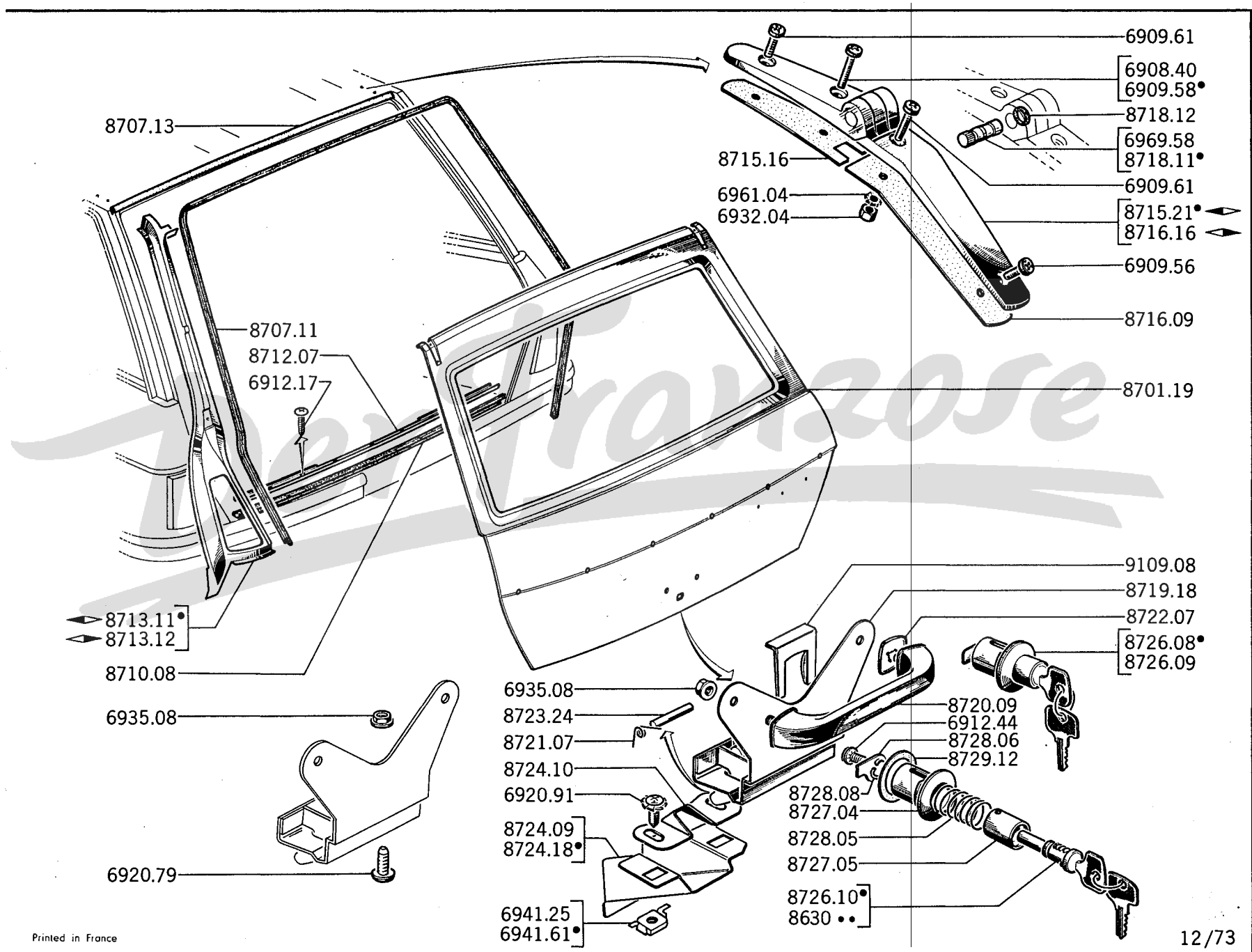





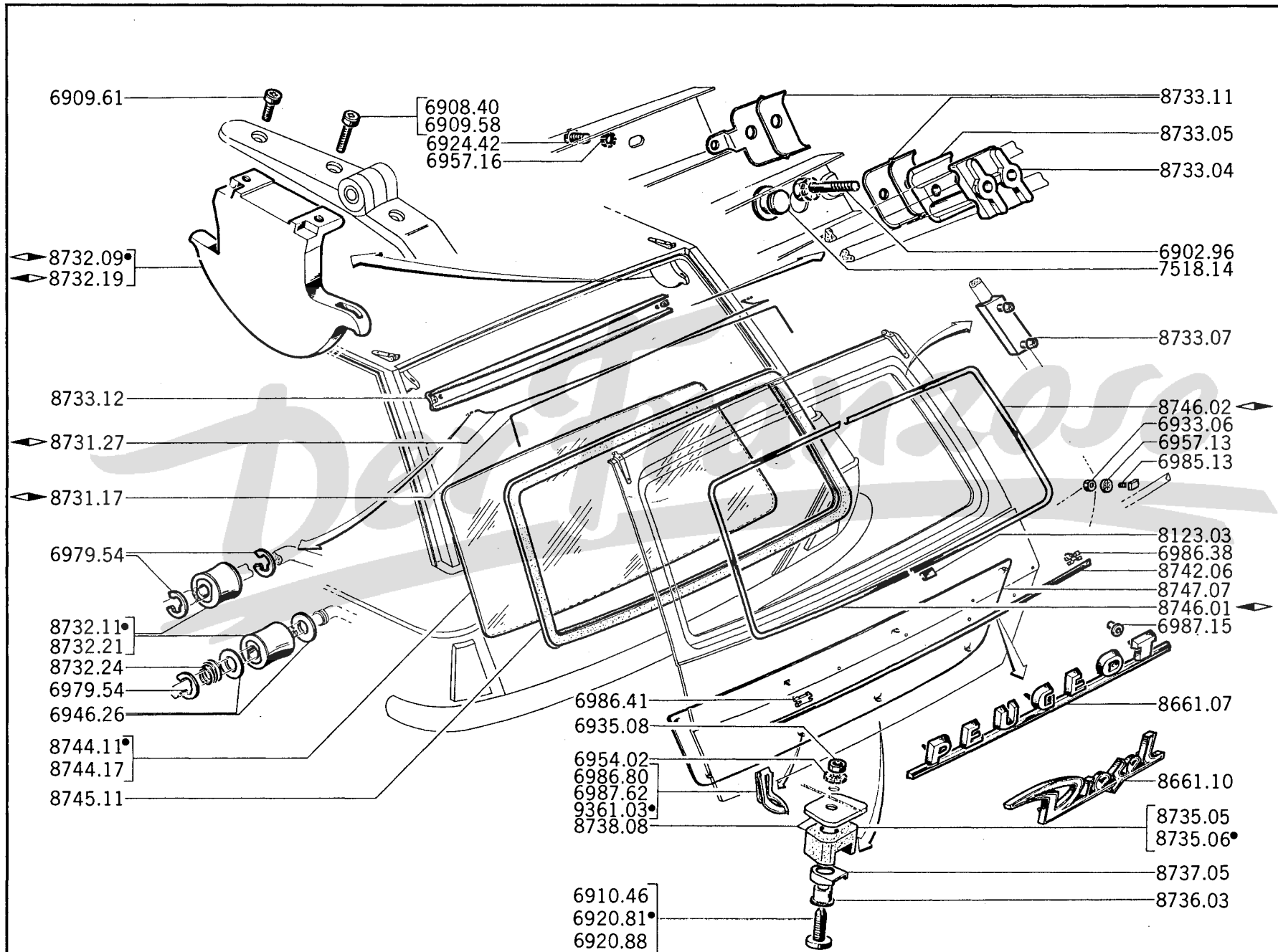

a) 1 Schraube 6909.56, 2 Schraube 6908.40 und 1 Schraube 6909.58 → 204B:6.604.551



Printed in France

87G - 204



8731.17	DREHSTAB  für Ausgleich	1
8731.27	DREHSTAB  für Ausgleich	1
8732.09	NOCKEN für Bewegungsausgleich 	1
8732.19	NOCKEN für Bewegungsausgleich 	1
	ROLLE aus «Delrin», für Drehstab	
8732.11	 und  (→ 204B:6.632.000,6.692.000;U4:6.500.900)	2
	 (→ 204B:6.692.001;U4:6.500.901 und alle 204BD)	1
8732.21	 (→ 204B:6.692.001;U4:6.500.901 und alle 204BD)	1
8732.24	KEGELDRUCKFEDER für Rolle	2
8733.04	KUGELPFANNE aus «Delrin» unten, für Drehstab	2
8733.05	KUGELPFANNE aus «Delrin» oben, für Drehstab	2
8733.07	ANSCHLAG aus «Delrin», für Drehstab	2
7518.14	PLASTIKSTOPFEN Ø 20 mm., für Drehstab (→ ca. 204B:6.632.000,6.658.600)	2
8733.11	VERSTEIFUNG für Drehstab	2
8733.12	ABDECKSCHIENE für Drehstab (→ ca. 204B:6.632.000;6.658.600 sind 2 Versteifungen 8733.11, 2 Schrauben 6924.42, 2 Scheiben 6958.56 zu montieren)	1
8735.05	ZENTRIERKEIL aus Gummi, 17 x 32 mm. (→ ca. 204B:6.607.400)	1
8735.06	ZENTRIERKEIL aus Gummi (→ ca. 204B:6.607.400,6.650.001 und alle 204BD,U4)	1
8736.03	DISTANZSTÜCK	1
8737.05	LAGERTELLER (→ ca. 204B:6.607.400,6.650.001 und alle 204BD, U4)	1
8738.08	ZENTRIERTELLER	1
8742.06	ZIERLEISTE	1
8744.11	FENSTERSCHEIBE	1
8744.17	FENSTERSCHEIBE, geheizt	1
8745.11	DICHTUNG aus Gummi	1
8746.01	ZIERLEISTE  , nicht für 204 U4	1
8746.02	ZIERLEISTE  , nicht für 204 U4	1
8123.03	LASCHE, nicht für 204 U4	2
8747.07	VERKLEIDUNG mit Bezug aus schwarzem Plastik (→ 204B:7.515.976;BD:7.903.443 sind 8 Klammern 6987.62 zu montieren; ausserdem für 204 U4 ist anzupassen, wenn man die Klammern gewechselt hat)	1
9361.03	HEFTKLAMMER	8
8661.07	NAMENSZUG «PEUGEOT»	1
8661.10	NAMENSZUG «Diesel»	1

		A – 204 Grand Luxe und B → Salon 1966	A	
		B – Alle 204 Luxe und 204U4 → Salon 1968		B
		C – Alle 204 Luxe und 204U4 → Salon 1968 und alle U4D		
		– (S) → Salon 1972		C
3508.06	GEWINDEPLATTE			4
SCHIEBESITZGESTELL :				
8901.48	↔] an Gleitschienen für Fahrz in Spalte «A» und «B» anpassen [1	1
8902.41	↔]		1	1
8903.26	HAKEN seitlich		20	20
SPANNFEDER :				
8903.31	vorn		2	2
8903.32	als vordere Zwischenfeder		2	2
	– als Mittelfeder		2	2
8903.33	hintere Zwischenfeder		2	2
8903.34	hinten		2	2
8903.35	HAKEN vorn		8	8
8912.06	SCHRAUBE 6 x 40 mm.] für Befestigung der Gleitschienen [8	8
8913.06	UNTERLEGKEIL konkav, 4,5 mm.		16	16
8916.14	Satz GLEITSCHIENE ↔		1	1
8917.12	Satz GLEITSCHIENE ↔		1	1
GLEITSCHIENE :				
8916.15	aussen ↔			1
8916.16	innen ↔			1
8917.13	aussen ↔			1
8917.14	innen ↔			1
8920.08	BEDIENSTANGE ↔...]	→ 204:6.052.058;B:6.609.027 [1	
8920.09	BEDIENSTANGE ↔...]		1	
8923.05	SCHENKELFEDER ↔...]		2	
8923.06	SCHENKELFEDER ↔...]		2	
8923.07	SCHENKELFEDER ↔...]	→ 204:6.052.059;6.200.001;B:6.609.028 [2	2
8924.03	SCHENKELFEDER ↔...]		2	2
8925.03	ANSCHLAG aus «Delrin» ↔		1	1
8925.05	ANSCHLAG aus «Delrin» ↔		1	1
8907.01	KNOPF zur Bedienstange für Gleitschiene		2	2
8923.08	ZUGFEDER			2
8927.04	KUGEL Ø9 mm., für Gleitschiene			32
8931.06	FÜHRUNGSHÜLSE aus Plastik, zur vorderen Befestigung			4

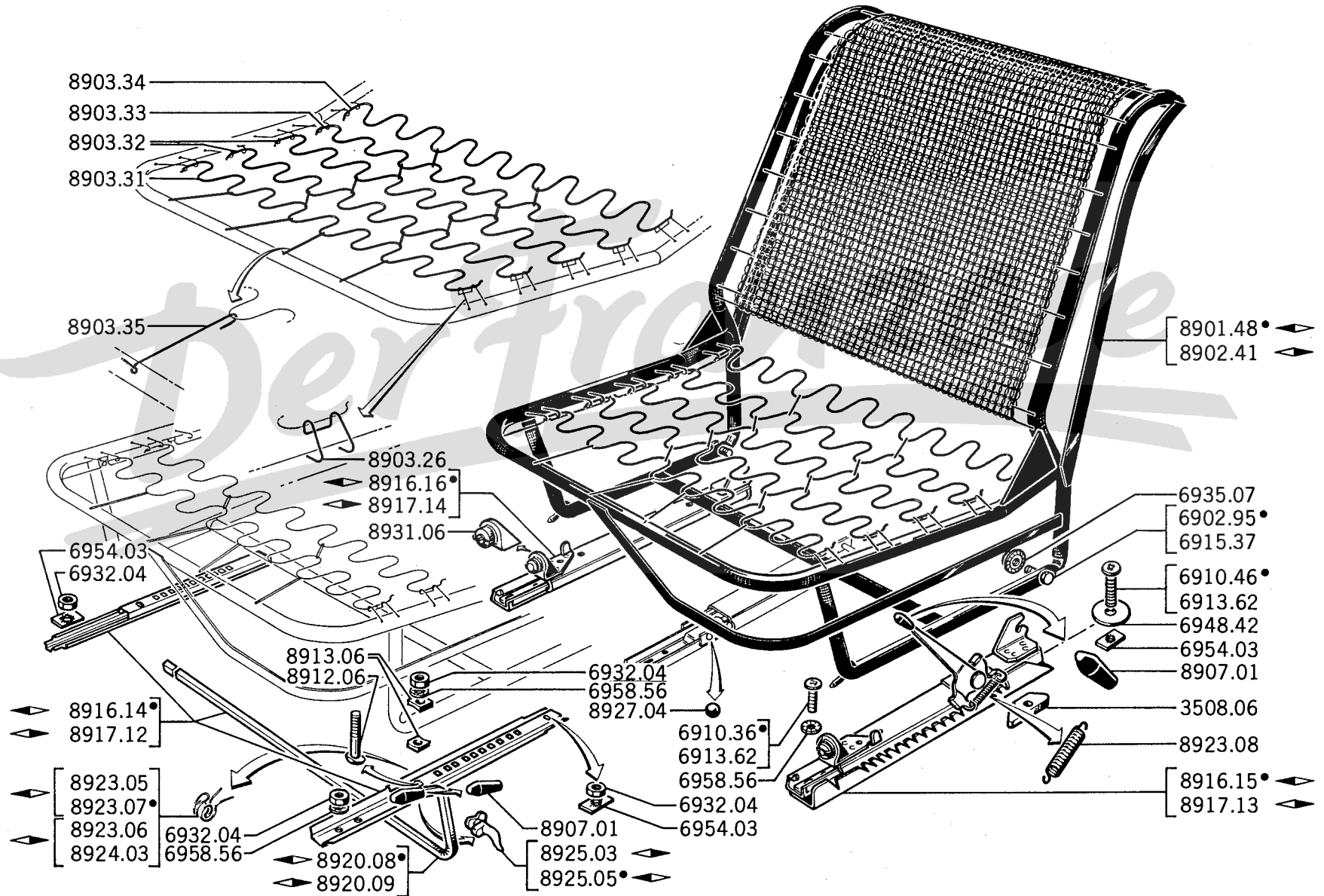

89C - 204

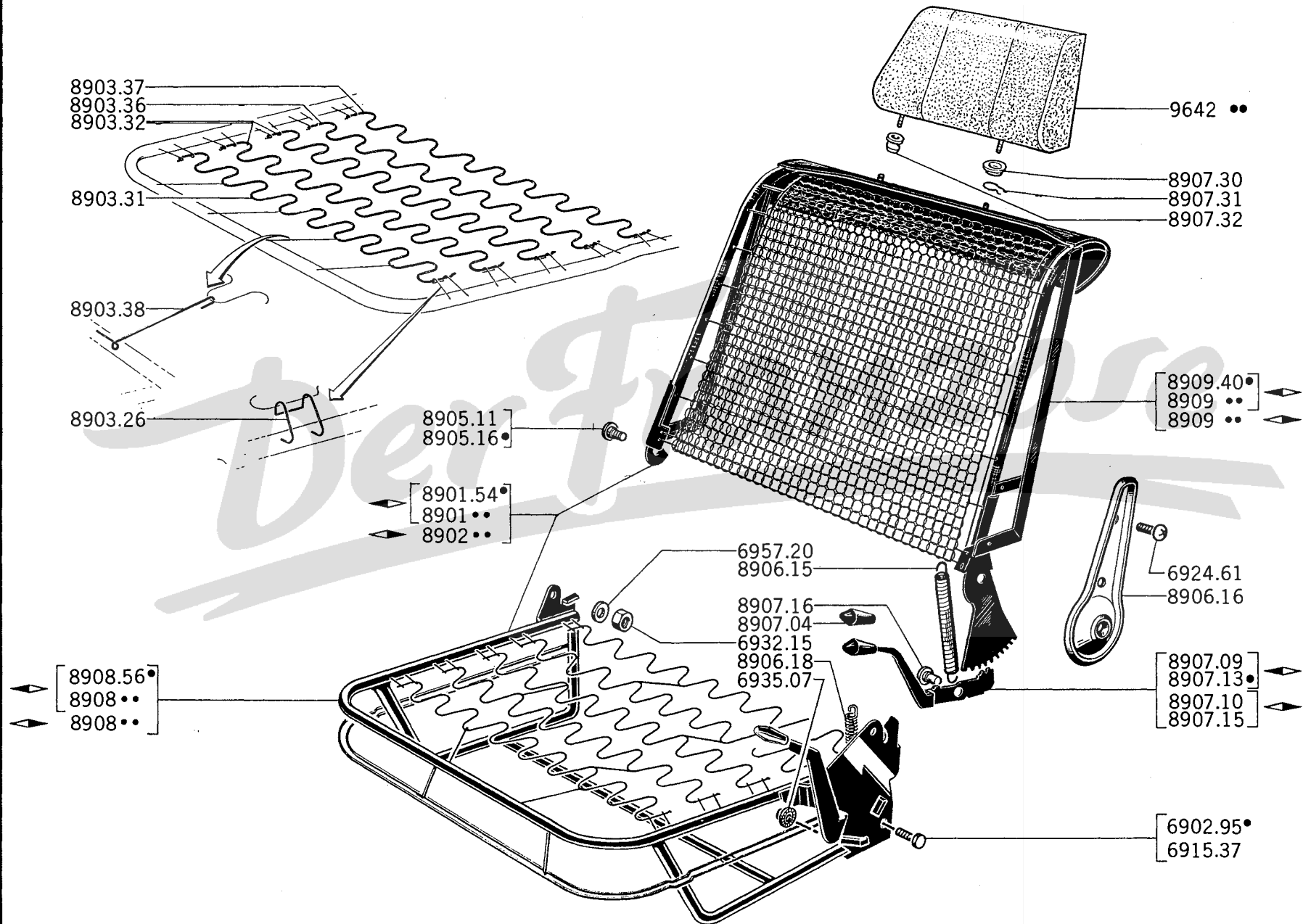

A	→ 204GL:6.224.983;B:6.631.064 → 6.343.999,6.705.999	A
B	→ 204GL:6.344.000;B:6.706.000 und alle 204 BD → 204GL:8.826.119;B:7.521.384; BD:7.904.839	B
C	→ 204GL:8.826.120;B:7.521.385;BD:7.904.840	C

SCHIEBEGESTELL :

für Sitze Kpl.		für Sitzkissen		für Rücklehne		
↔	↔	↔	↔	↔	↔	
8901.49 (a)	8902.42(a)	8908.30	8908.31	8909.22 (b)	8909.23 (b)	1
		8908.49 (a)	8908.50 (a)	8909.24	8909.25	1
8901.51	8902.44	8908.56	8908.57	8909.40 (c)	8909.41 (c)	→ Salon 1972 1
8901.54	8902.45	8908.56	8908.57	8909.40		→ Salon 1972 1

KOPFSTÜTZE → Salon 1972:

Stoff		Kunstleder	
Turquoise 2315	Pain doré 2312	Turquoise 3172	Pain doré 3170
9642.04	9642.05	9642.08	9642.09

8903.26	HAKEN seitlich	20	20	20
	SPANNFEDER:			
8903.31	vorn	2	2	2
8903.32	als vordere Zwischenfeder	2	2	2
	- als Mittelfeder	2	2	2
8903.36	Zwischenfeder	2	2	2
8903.37	hinten	2	2	2
8903.38	HAKEN vorn	8	8	8
8905.11	SCHARNIERBOLZEN 10 x 16 mm. (→ 204GL:6.325.999; B:6.697.999)	4		
8905.16	SCHARNIERBOLZEN 10 x 19 mm. (→ 204GL:6.326.000; B:6.698.000 und alle 204BD)	4	4	4
8906.15	ZUGFEDER für Rückenlehne	2	2	2
8906.16	BLENDE aussen seitlich	2	2	2
8906.18	ZUGFEDER für Rückenlehne	2	2	2
8907.04	KNOPF für Sitzlehnscharniere	2	2	2
	REGULIERHEBEL für Rückenlehne:			
8907.09	↔	1		
8907.10	↔	1		
8907.13	↔		1	1
8907.15	↔		1	1
8907.16	LAGERBOLZEN 6 mm., für Regulierhebel (für Spalte «A» ist Regulierhebel Ø 9 mm., anbohren)	2	2	2
8907.30	BESCHÜTZER für Führung			4
8907.31	FEDER für Verschluss			4
8907.32	VERSCHLUSS für Führung			4

a) → Salon 1968 ist Schiebegerüst an Gleitschienen anzupassen

b) → 204 GL:6.325.999; B:6.697.999 sind 2 Bolzen 8905.16 zu montieren

c) 2 Verschlüsse 8907.32 montieren, Kopfsführungen abflachen und für Anpassung des Kopfstützes sind 2 Beschützer 8907.30 und 2 Federn 8907.31 zu montieren

A - → 204GL : 6.224.983 ; B : 6.631.064 → 6.343.999, 6.705.999 A
 B - → 204GL : 6.344.000 ; B : 6.706.000 und alle 204BD → Salon 1968 B
 C - 204GL, B und BD → Salon 1968 und alle (S) → Salon 1972 C

8912.06 SCHRAUBE 6 x 40 mm., für Sitz an Gleitschiene 8 8
 8913.06 UNTERLEGKEIL konkav, 4,5 mm., für Sitz an Gleitschiene 16 16
 3508.06 GEWINDEPLATTE zur hinteren Befestigung des Sitzes am Bodenblech 4 4
 8916.14 Satz GLEITSCHIENE ◀ 1 1
 8917.12 Satz GLEITSCHIENE ▶ 1 1

GLEITSCHIENE kpl. :

ausen		innen		Anwendungen	
◀	▶	◀	▶		
8916.15	8917.13	8916.16	8917.14	(S) → Salon 1972 und alle anderen Typen	1
8916.24	8917.21	8916.25	8917.22	(S) → Salon 1972	1

ABDECKUNG mit Bezug, für Gleitschiene :

8918.06 ◀ 1 1
 8918.08 ▶] → 204GL : 8.826.119 ; B : 6.632.000 ; 7.521.384 ; [..... 1
 8919.06 ▶] BD : 6.650.000 ; 7.904.839 [..... 1 1
 8918.09 ▶] → 204GL : 8.826.120 ; B : 7.521.385 ; [..... 1
 8919.07 ▶] BD : 7.904.840 [..... 1

8923.07 SCHENKELFEDER ◀ 2 2
 8924.03 SCHENKELFEDER ▶ 2 2
 8923.08 ZUGFEDER 2
 8925.03 ANSCHLAG aus « Delrin » ◀ 1 1
 8925.05 ANSCHLAG aus « Delrin » ▶ 1 1
 8907.01 KNOPF für Bedienstange 2 2 2
 8927.04 KUGEL Ø 9 mm., für Gleitschiene 32
 8931.06 FÜHRUNGSHÜLSE aus Plastik, zur vorderen Befestigung 4

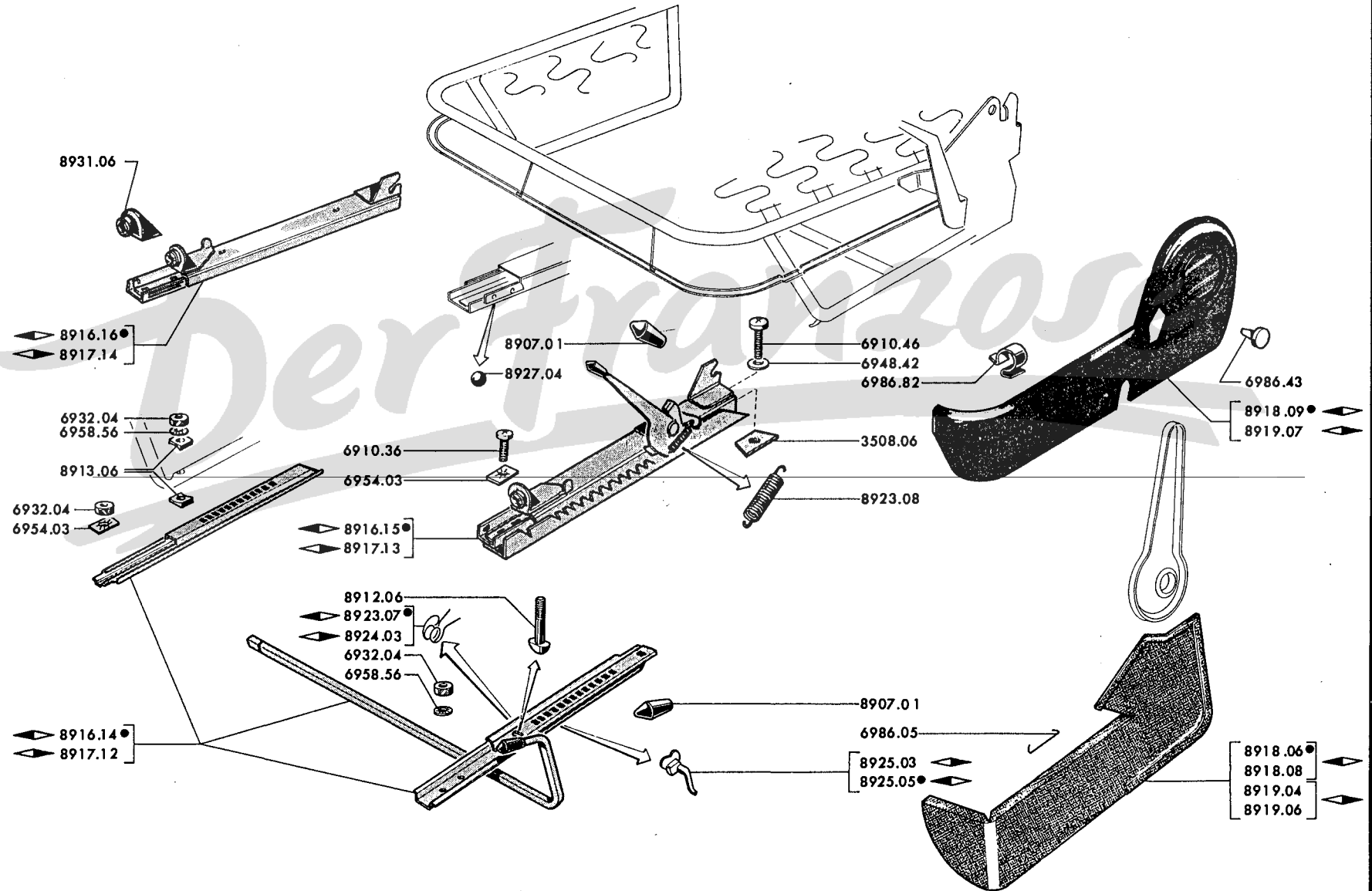

		A - → Salon 1968	A	B
		B - → Salon 1968		
SPANNFEDER :				
8903.31	vorn.....] → 204 C: 6.409.752, 6.460.230 [2	
8903.32	- als vorde Zwischenfeder		2	
	- als Mittelfeder		2	2
8903.33	Zwischenfeder] → 204 C: 6.409.752, 6.460.230 [2	
8903.34	hinten		2	
8903.45	vorn		2	2
8903.46	als Zwischenfeder] → 204 C: 6.409.753, 6.460.231 [6	6
8903.47	hinten		2	2
8903.35	HAKEN vorn		8	8
8903.39	SCHARNIERARM ◀.....		1	1
8903.40	SCHARNIERARM ◀.....		1	1
8905.22	BOLZEN 8x25			2
8907.07	VERSTELLSCHRAUBE 8x56		4	4
4519.02	VIERKANTMUTTER 8mm. : - zur Bef. des Scharnierarmes für Rückenlehne		4	4
	- für Verstellerschraube für Rückenlehne		4	4
8907.14	RÄNDELMUTTER 8mm., für Verstellerschraube		4	4
GESTELL für Sitzkissen :				
8908.44	- ◀.....		1	
8908.45	- ◀.....		1	
8908.51	- ◀.....] (D) → Salon 1969 und alle anderen Länder [1
8908.52	- ◀.....			1
GESTELL für Sitzlehne :				
8909.20	- ◀.....		1	
8909.30	- ◀.....] (D) → Salon 1969 und alle anderen Länder [1
8909.31	- ◀ (Siehe a)			1
8912.06	SCHRAUBE 6x40		8	
8913.06	UNTERLEGKEIL Konkav, 4,5] für Sitz an Gleitschiene [8	
8913.07	UNTERLEGKEIL 8mm.		8	
8913.08	UNTERLEGKEIL Konkav, 10		8	
GLEITSCHIENE :				
8916.16	- innen ◀.....			1
8916.23	- aussen ◀.....			1
8917.14	- innen ◀.....			1
8917.20	- aussen ◀.....			1
8916.19	GLEITSCHIENE kpl. ◀.....		1	
8917.17	GLEITSCHIENE kpl. ◀.....		1	
8923.07	SCHENKELFEDER ◀.....		2	
8924.03	SCHENKELFEDER ◀.....		2	
8923.08	ZUGFEDER			2
8925.03	ANSCHLAG aus «Delrin» ◀.....		1	
8925.05	ANSCHLAG aus «Delrin» ◀.....		1	
8907.01	KNOPF für Bedienstange		2	2
8927.04	KUGEL Ø 9, für Gleitschiene			32
8931.06	FÜHRUNGSHÜLSE aus Plastik, zur vorderen Befestigung			4

(a) Das Ende des Ø 10mm. Bolzens des Sitzkissengestells 8908.45 abschneiden, und danach den Bolzen 8905.22 auf 8x125 8x125 gewinde Ischneiden und mit der Beilagscheibe 6957.18 einbauen für Fahrzeuge der Spalte «A».

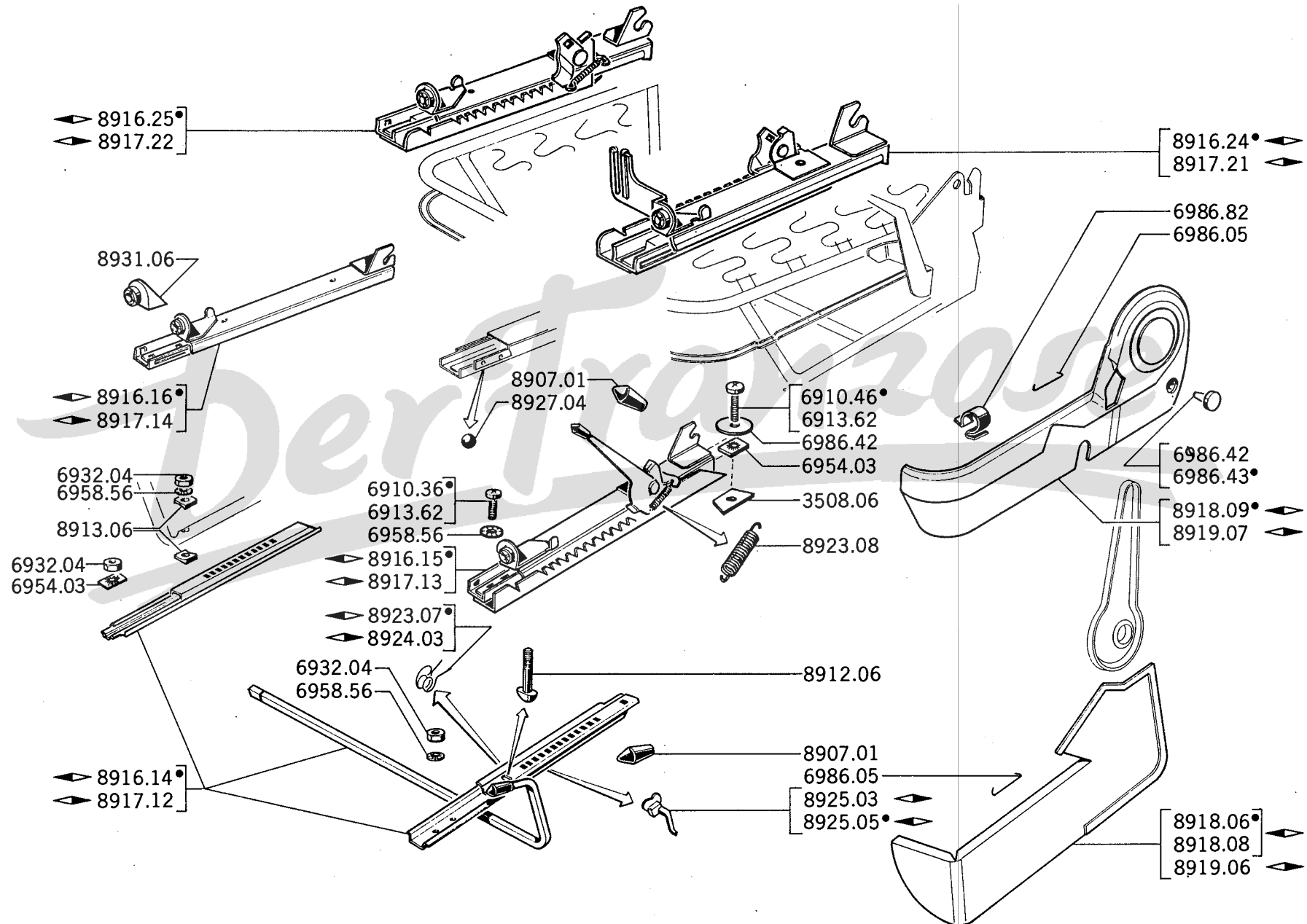

89 G - 204

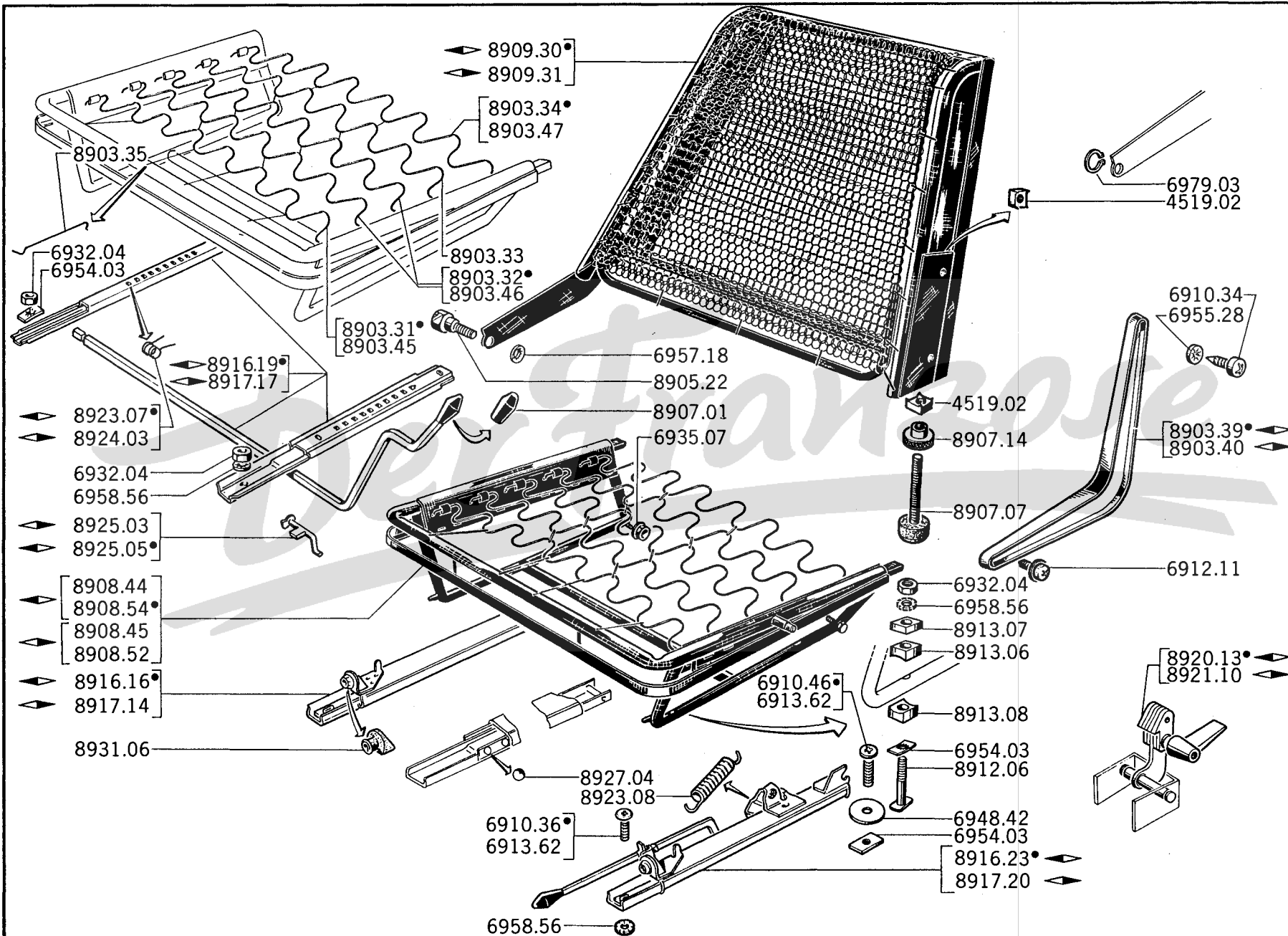

A	→ Salon 1968	A	
B	→ Salon 1968		B

	SPANNFEDER :			
8903.31	vorn	2	
8903.32	als vorde Zwischenfeder	→ 204 C : 6.409.752, 6.460.230 [2	
	- als Mittelfeder	2	2
8903.33	Zwischenfeder	2	
8903.34	hinten	→ 204 C : 6.409.752, 6.460.230 [2	
8903.45	vorn	2	2
8903.46	als Zwischenfeder	→ 204 C : 6.409.753, 6.460.231 [6	6
8903.47	hinten	2	2
8903.35	HAKEN vorn	8	8
8903.39	SCHARNIERARM	1	1
8903.40	SCHARNIERARM	1	1
8905.22	BOLZEN 8 x 25mm., Gewinde 1,25mm.		2
8907.07	VERSTELLSCHRAUBE 8 x 56mm., Gewinde 1,25mm.	4	4
4519.02	VIERKANTMUTTER 8mm. : - zur Bef. des Scharnierarmes für Rückenlehne	4	4
	- für Verstellerschraube für Rückenlehne	4	4
8907.14	RANDELMUTTER 8mm., für Verstellerschraube	4	4
	GESTELL für Sitzkissen :			
8908.44	◀	1	
8908.45	◀	1	
8908.54	◀		1
8908.52	◀	ⓓ → Salon 1969 und alle anderen Länder [1
	GESTELL für Sitzlehne :			
8909.30	◀	ⓓ → Salon 1969 und alle anderen Länder (◀ a) [1	1
8909.31	◀	1	1
8912.06	SCHRAUBE 6 x 40mm.	8	
8913.06	UNTERLEGKEIL Konkav, 4,5mm.	für Sitz an Gleitschiene [8	
8913.07	UNTERLEGKEIL 8mm.	8	
8913.08	UNTERLEGKEIL Konkav, 10mm.	8	
	GLEITSCHIENE :			
8916.16	innen		1
8916.23	aussen		1
8917.14	innen		1
8917.20	aussen		1
8916.19	GLEITSCHIENE kpl.	1	
8917.17	GLEITSCHIENE kpl.	1	
8920.13	VERSCHLUSSHAKEN		1
8921.10	VERSCHLUSSHAKEN	ⓓ → Salon 1969 [1
8923.07	SCHENKELFEDER	2	
8924.03	SCHENKELFEDER	2	
8923.08	ZUGFEDER		2
8925.03	ANSCHLAG aus «Delrin»	1	
8925.05	ANSCHLAG aus «Delrin»	1	
8907.01	KNOPF für Bedienstange	2	2
8927.04	KUGEL Ø 9mm., für Gleitschiene		32
9631.06	FUHRUNGSHULSE aus Plastik, zur vorderen Befestigung		4

a) - Das Ende des Ø 10mm. Bolzens des Sitzkissengestells ◀ 8908.44 und ◀ 8908.45 abschneiden, danach auf 8 x 1,25mm. gewinden und Bolzen 8905.22, 1 Beilagscheibe 6957.18 für Fahrz in Spalte « A » montieren.

		A - → 204:6.053.306; und B:6.610.091						A							
		B - → 204:6.053.307, 6.200.001; B:6.610.092 → Salon 1966; Alle 204 Luxe						B							
8939.06	FEDERKERN für Sitzkissen (204)							1	1						
8943.10	FEDERKERN für Rückenlehne (204)							1	1						
SITZBEZUG (204):															
		STOFF zweifarbig			STOFF samtig			KUNSTLEDER							
		Noir, Bleu 2097	Gris, vert 2099	Rouge 2095	Amarante 2304	Bleu 2143	Chamois 2145	gelüftetes Geflecht		Glatt					
		KUNSTLEDER						Rouge 3103	Isard 3147	Vert 3119	Bleu 3105	Rouge 3103	Pain doré 3170		
für		8934.78	8934.79	8934.80	8934.90	8934.91		8980.05	8980.06	8980.35		8980.95	8980.94	1	1
Sitz-		8935.61	8935.62	8935.63	8935.72	8935.73	8935.74	8935.87	8935.88					1	1
kissen		8942.53	8942.54	8942.55	8942.73	8942.74	8942.75							1	1
für		8937.58	8937.59	8937.60	8937.69	8937.70	8937.71	8936.93	8936.94	8982.24	8982.25	8982.26		2	2
Rücken-		8948.65	8948.66	8948.67	8948.81	8948.82	8948.83							1	1
lehne															

Satz SITZBEZÜGE (204):

STOFF samtig	
Rouge 2141	Bleu 2143
KUNSTLEDER	
Rouge 3103	Outremer 3148
8949,21	8949,22

8962.14	zur vorderen Befestigung der Armlehne	→ Salon 1970	2
8962.15	zur vorderen Befestigung der Armlehne		2
8962.16	zur hinteren Befestigung der Armlehne		4
POLSTER:			
8963.73			2
8963.74			2
8963.87		→ Salon 1970	2
8963.88			2
ARMLEHNE kpl.:			
8963.81			2
8963.82			2
8963.85	mit Abdeckungen	→ Salon 1970	2
8963.86	mit Abdeckungen		2
8964.04	HEFTKLAMMER		4

Die nicht aufgeführten Polsterbezüge können innerhalb ca. 2 Wochen auf Sonderbestellung geliefert werden Bitte Fahrgestell-Nr., Farbnummer angeben und Muster beifügen

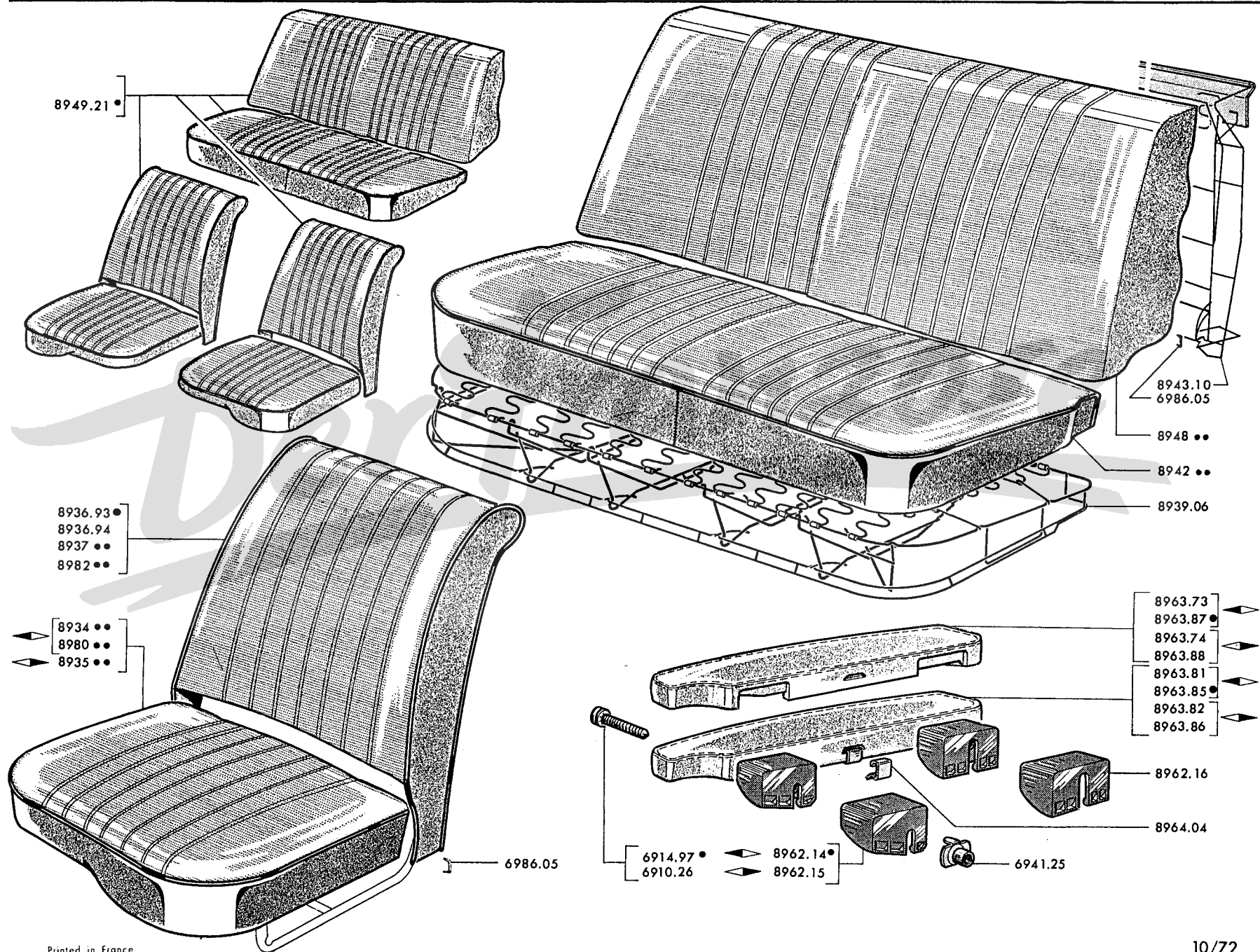

89K - 204

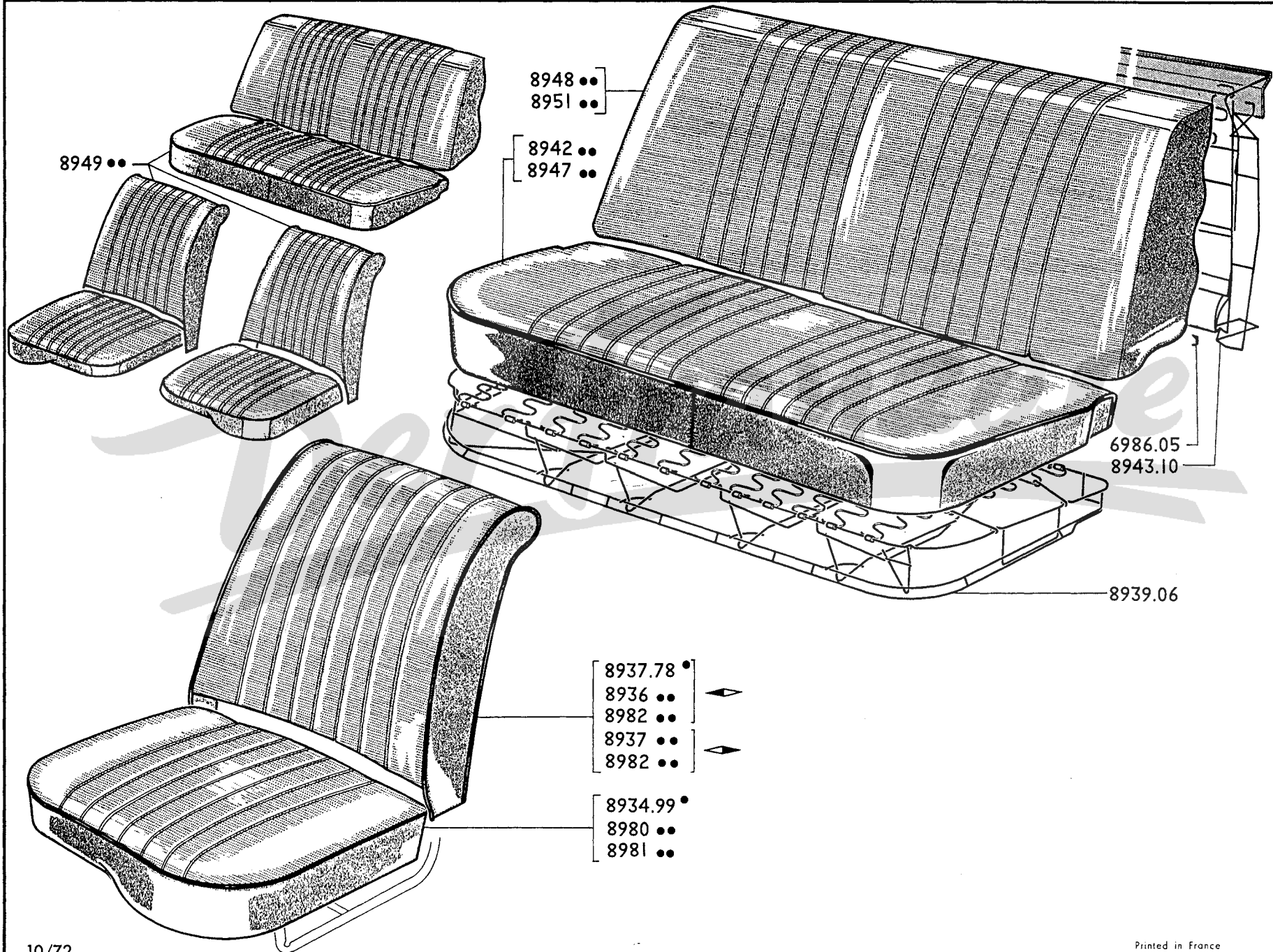

204 Grand Luxe, B → Salon 1966 alle 204BD und C

SITZBEZUG :

ROHRGEFLECHTMUSTER						
	Noir 3000 (◀ a)	Bleu nocturne 3133	Isard 3147	Rouge 3103	Turquoise 3172	Pain doré 3170
für Sitzkissen, vorne	8980.57 8980.23	8980.18	8980.19	8980.20	8980.21	8980.22
für Rückenlehne	8982.12 (◀ c)	8982.08	8982.07	8982.09	8982.10	8982.11

- 8939.33 SITZBEZUG, hinten Pain doré 3170 1
- 8943.11 RÜCKLEHNE, hinten Pain doré 3170 1

SITZBEZUG :

- 8947.10 – hinten, Kunstleder Rouge 3103 (204 Grand Luxe) 1
- 8947.11 – hinten, Kunstleder Pain doré 3170 (204 Grand Luxe) 1

- a) Cabriolet und Coupé
- b) → Salon 1969
- c) (D) Cabriolet → Salon 1969 und alle anderen Länder

89 K -204

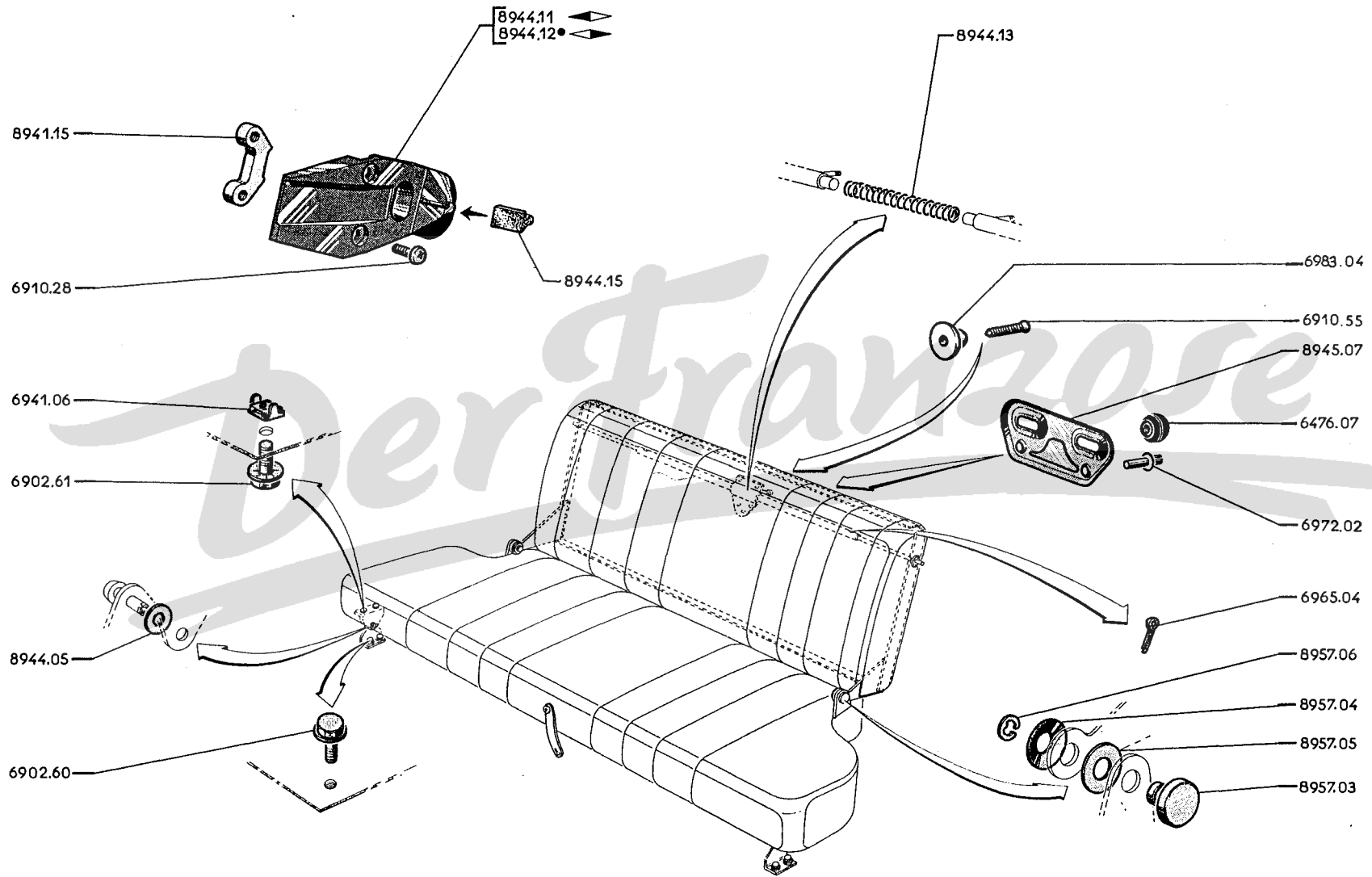

204 GL und B → Salon 1966 Alle 204 BD, 204 C

- 8939.06 FEDERKERN 204 für Sitzkissen 1
- 8943.10 FEDERKERN 204 für Rückenlehne 1

SITZBEZÜG :

	SAMT (◀ c)						KORDSAMT (◀ d)			
	Rouge 2141	Bleu 2143	Chamois 2145	Pain doré 2175	Turquoise 2177	Amarante 2304	Rouge 2121	Pain doré 2170	Turquoise 2172	
	KUNSTLEDER									
	Rouge 3103	Outremer 3148	Isard 3147	Pain doré 3170	Turquoise 3172	Rouge 3103	Rouge 3103	Pain doré 3170	Turquoise 3172	
für Sitzkissen	vorn	8934.99	8980.01	8980.12	8980.13	8980.24 ◀ c	8981.12	8981.10	8981.11	→ Salon 1972
	hinten	8942.73	8942.74	8942.75	8942.90	8942.89	8942.99	8947.09	8947.08	
für Rückenlehne	vorn	8937.77	8937.78	8982.01	8982.02	8982.13	8982.37 (◀ a)	8982.35 (◀ a)	8982.36 (◀ a)	
							8982.46 (◀ b)	8982.44 (◀ b)	8982.45 (◀ b)	
		hinten	8948.82	8948.83	8948.97	8948.98	8951.09	8951.20	8951.18	8951.19

SITZBEZUG, hinten, Stoff und Kunstleder 204 GL :

STOFF	Pain doré 2312	Turquoise 2315		
KUNSTLEDER	Pain doré 3170	Turquoise 3172		
Sitzkissen vorn	8981.23	8981.24	→ Salon 1972	
Rückenlehne vorn	◀	8982.76		8982.78
	◀	8982.77		8982.79
Sitzkissen, hinten	8947.37	8947.38		
Rückenlehne, hinten	8951.52	8951.53		

SITZBEZÜG, vorne :

- 8981.05 Stoff, rouge 2198 (Coupé) ◀ und ◀ → Salon 1969 2
- 8981.06 Stoff, beige 2199 (Coupé) ◀ und ◀ → Salon 1969 2
- 8981.16 Stoff, beige 2199 (Coupé) ◀ → Salon 1969 1
- 8981.17 Stoff, rouge 2198 (Coupé) ◀ → Salon 1969 1
- Satz SITZBEZÜGE :
- 8949.26 Samt, chamois 2145, Kunstleder isard 3147] 204 GL → Salon 1969 [..... 1
- 8949.27 Samt, amarante 2304, Kunstleder rouge 3103] 1

- a) → 8.826.119
- b) → 8.826.120
- c) → Salon 1969
- d) → Salon 1969

A - → 204GL:B Salon 1966 und alle 204 BD, C → 204GL,8.826.119;B:7.521.384;BD:7.904.839 ... A
 B - → 204GL :8.826.120; B:7.521.385; BD:7.904.840 → Salon 1972 B
 C - → Salon 1972 C

FEDERKERN 204:
 8939.06 für Sitze 1 1
 8943.10 für Rückenlehne 1 1 1
 8939.39 für Sitze 1

SITZBEZUG, vorn:

		ROHRGELFLECHTMUSTER							
		Noir 3000 (◁ a)	Bleu nocture 3133	Isard 3147	Rouge 3103	Turquoise 3172	Pain doré 3170		
KUNST- LEDER	für Sitzkissen	8980.57 (◁ b) 8980.23	8980.18	8980.19	8980.20	8980.21	8980.22	-	-
	für Rückenlehne	8982.69 (◁ c)	8982.08	8982.07	8982.09 8982.66	8982.10 8982.68	8982.11 8982.67	-	-
	für Sitzkissen					8980.83	8982.84	-
	für Rückenlehne, ausser (S)					8982.82 8982.83	8982.84 8982.85	-

SITZBEZUG, hinten, aus Kunstleder, rohrgerlecht:

		Rouge 3103	Pain doré 3170	Turquoise 3172		
204 GL	für Sitzkissen	8947.10	8947.11		-	-
	für Rückenlehne → Salon 1967 ...	8951.46	8951.47	8951.48	-	-
204 B	für Sitzkissen → Salon 1967	8947.28	8947.29	8947.30	-	-
204 GL	für Sitzkissen		8947.41		-
204 B	für Sitzkissen		8947.40	8947.39	-
204 GL	für Rückenlehne		8951.55	8951.54	-

SITZ, hinten, mit Bezug Pain doré 3170 (204 B):

8939.33 für Sitzkissen - -
 8943.11 für Rückenlehne - -
 8939.55 für Sitzkissen - -
 8943.19 für Rückenlehne - -
 8962.17 ABDECKUNG zur Befestigung der Armlehne ◁ 204, B, BD [→ Salon 1970 [..... 2 2
 8962.18 ABDECKUNG zur Befestigung der Armlehne ◁ 204, B, BD [→ Salon 1970 [..... 2 2
 ARMLEHNE:
 8963.89 ◁ 204, B, BD] → Salon 1970 [..... 2 2
 8963.90 ◁ 204, B, BD] → Salon 1970 [..... 2 2
 8963.91 ◁] 204C → Cabriolet:6.407.600 und Coupé:6.456.800 [..... 1
 8963.92 ◁] 204C → Cabriolet:6.407.601 und Coupé:6.456.801 [..... 1
 8963.93 ◁ , schwarz] [..... 1
 8963.94 ◁ , schwarz] [..... 1
 8966.21 ◁ , schwarz] 204B, BD und U4 → Salon 1970 [..... 2 2
 8966.22 ◁ , schwarz] [..... 2 2

- a) - Cabriolet und Coupé
- b) - → Salon 1969
- c) - (D) Cabriolet → Salon 1969 und anderen Länder

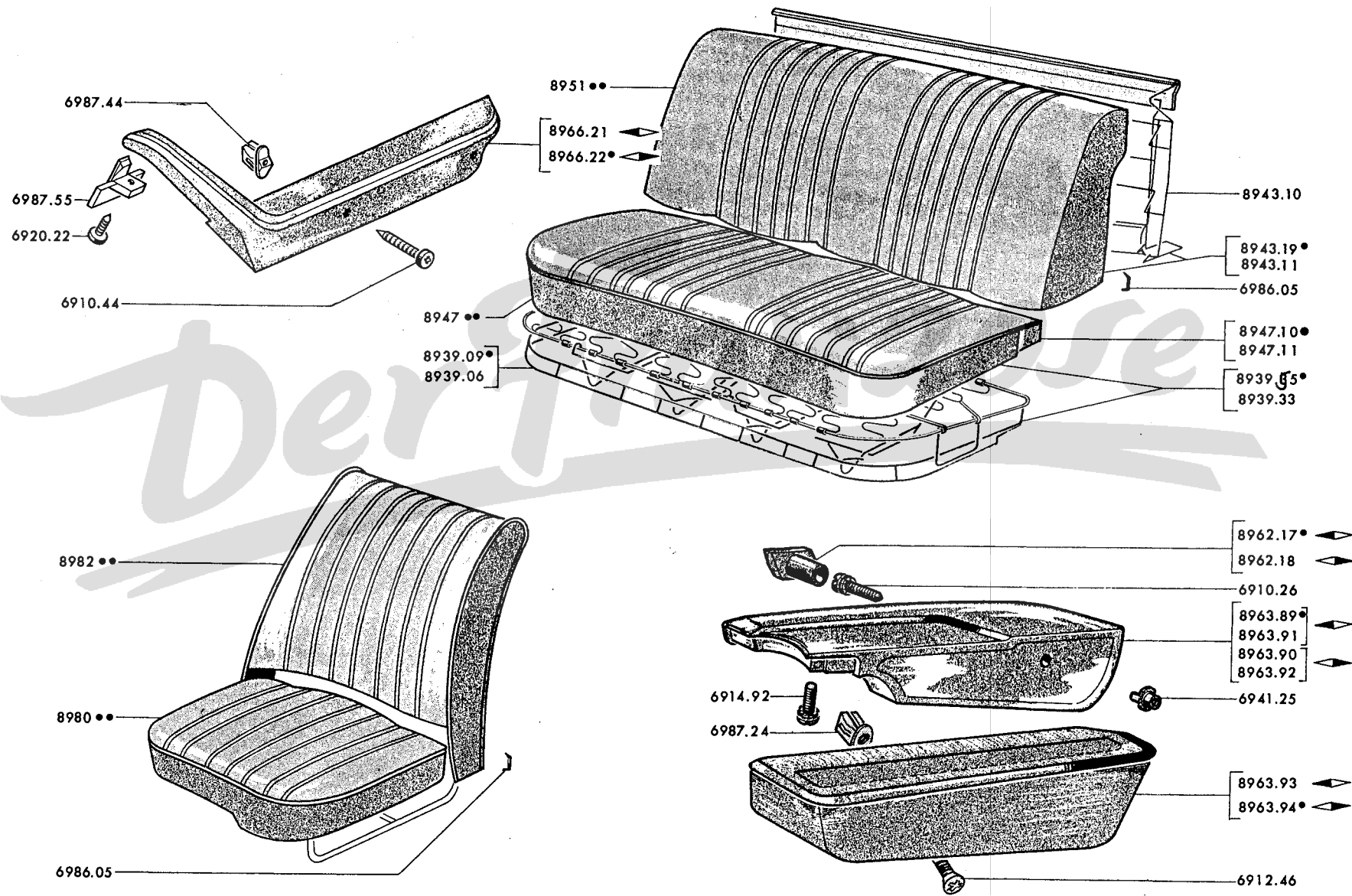

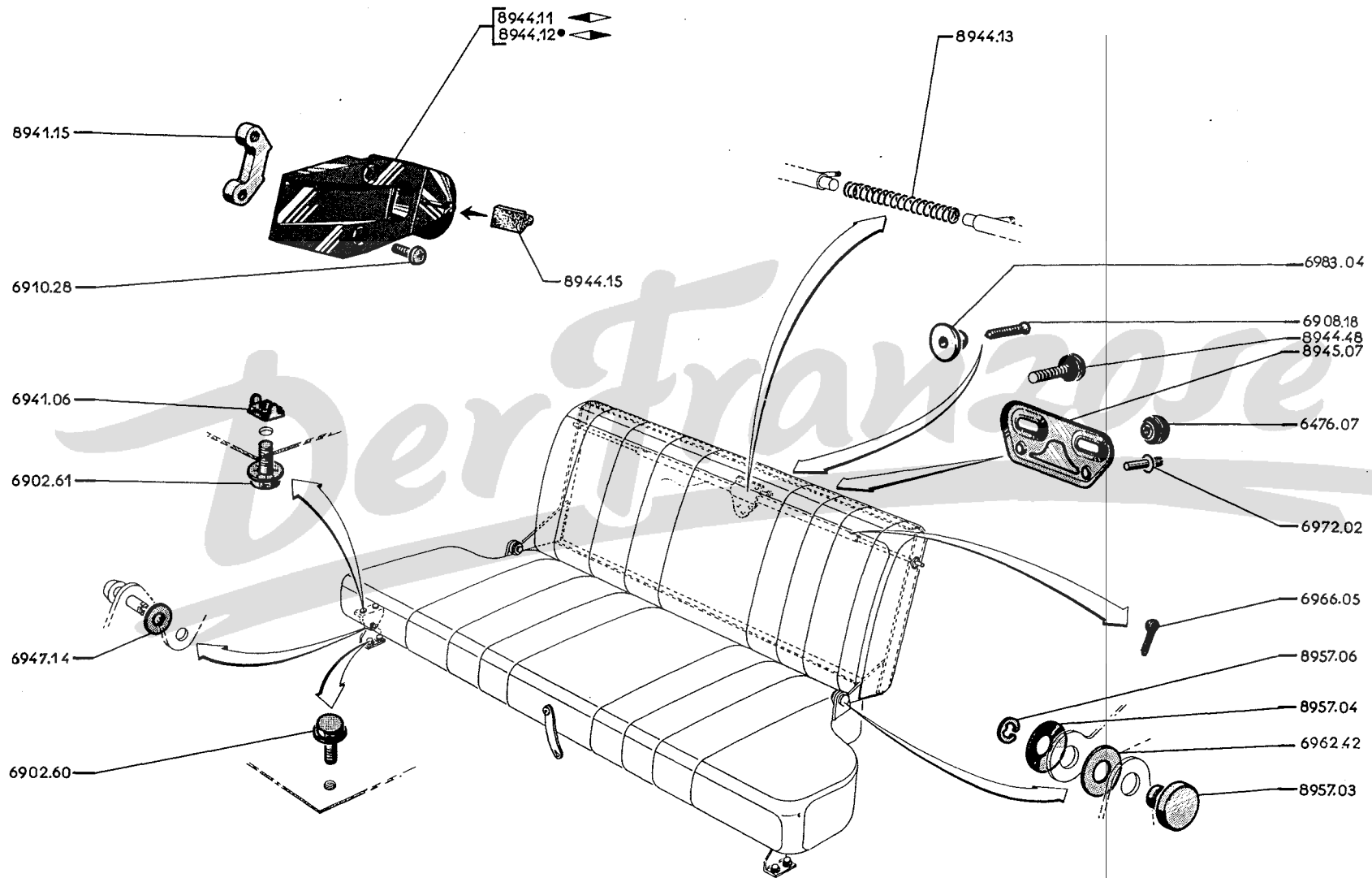

890-204

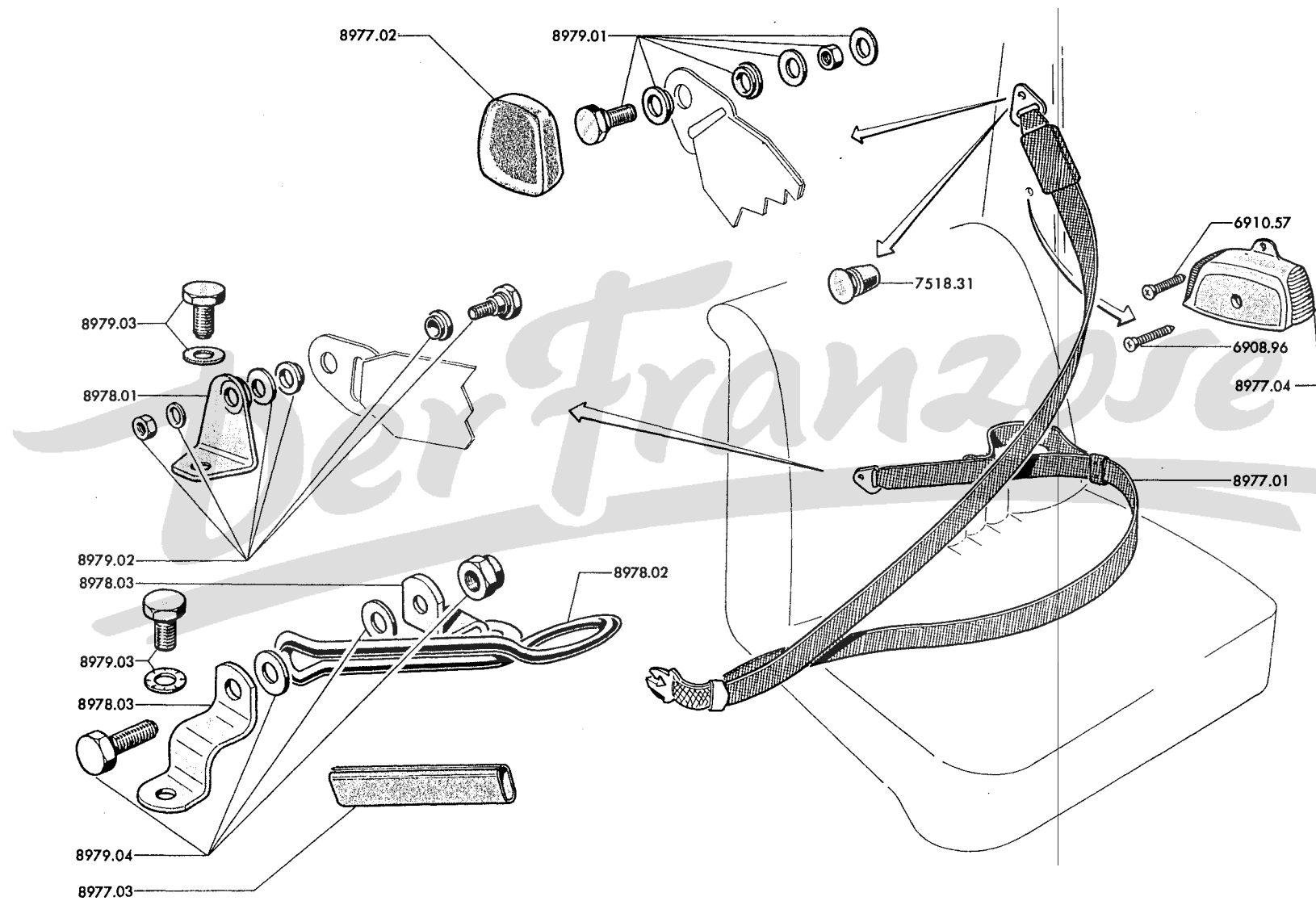

↳ 204B:7.550.986; Kalte Länder B:7.548.032;BD:7.915.957; Kalte Länder BD:7.914.306

8939.13	FEDERKERN	1
8939.38	FONDBLECH kpl.	1
8940.10	FESTSTELLER	1
8940.13	PLASTIKVERSCHLUSS	2
8940.15	GLEITSCHUH ◀ aus Plastik	1
8940.31	GLEITSCHUH ▶ aus Plastik	1
8943.15	RÜCKENLEHNENBLECH	1
8944.14	SCHARNIERBOLZEN 8 x 20 mm.	1
	SCHARNIERBESCHLAG für Rückenlehne:	
8944.20	◀	1
8944.21	▶	1
	VERSTELLHEBEL für Rückenlehne:	
8944.28	◀	1
8944.29	▶	1
	DRUCKFEDER	
8944.30	◀	1
8944.31	▶	1
8944.32	GRIF für Verstellhebel (noir 7000)	1
8944.34	PLASTIKLAGER für Befestigung der Verschlussstange	8
8944.35	PLASTIKSCHLIESSEKIL (noir 7000)	2
6447.04	GUMMISCHEIBE 9 x 17 x 4 mm. für Scharnier ▶ für Rückenlehne	1
8945.08	ZIERLEISTE	1
8946.04	GUMMIPUFFER	2
8946.05	GUMMIPUFFER	2



6476.07	KNOPF aus schwarzem Plastik, für Bedienstange	2
8941.15	GEWINDEPLATTE zur Befestigung des Schliesskeiles	2
8944.11	SCHLIESSKEIL aus Plastik, 	1
8944.12	SCHLIESSKEIL aus Plastik, 	1
8944.13	ZUGFEDER für Bedienstange	1
8944.15	GUMMIPUFFER für Schliesskeil	2
8945.07	ZIERSTÜCK zur Regulierung der Verriegelung	1
8957.03	SCHARNIERBOLZEN	2
8957.04	UNTERLEGSCHEIBE für Rückenlehngelenk	2
8957.06	SICHERUNGSRING «Truac», für Rückenlehngelenk	2

A	→ 204B:6.632.000,6.692.000	A
B	→ 204B:6.692.001,BD:6.632.001 → 7.513.356,7.902.328 für Schweden und für alle anderen Länder → 204B:7.550.985;BD:7.915.956	B
C	→ Schweden 204B:7.513.357;BD:7.902.329 → 204B:7.548.031;BD:7.914.305	C

8939.09	FEDERKERN	1		
8939.13	FEDERKERN	1	1	
8939.16	FONDBLECH, kpl. (mit angeschweissten Muttern zur Befestigung)	1		
8939.36	FONDBLECH, kpl. (Für Spalte «B», 2 Feststeller 8940.08 und 8941.16 montieren) (◀ a)	1	1	
SCHARNIER :				
8940.04	◀	1		
8940.05	◀	1		
8940.10		1	1	
8940.13	PLASTIKVERSCHLUSS → 204B:6.792.924,BD:6.648.121	2	2	
8940.08	FESTSTELLER ◀, für Rückenlehne] ausser [1		
8941.16	FESTSTELLER ◀, für Rückenlehne] Schweden [1		
8940.09	GLEITSCHUH aus Plastik, ◀ für Sitzkissen	1	1	
8941.17	GLEITSCHUH aus Plastik, ◀ für Sitzkissen	1	1	
8940.12	GRIFF für Verstellhebel, für Sitzkissen → 204B:6.792.923;BD:6.642.120	2		
8943.02	VERKLEIDUNG (→ 204B:6.622.739)	1		
RÜCKENLEHNENBLECH :				
8943.03		1		
8943.15	(◀ b)	1	1	
8943.12				1
7513.02	DRÜCKKNOPF → 6.622.739	7		
8944.06	SCHARNIER ◀	1		
8944.07	SCHARNIER ◀	1		
8944.08	SCHARNIERBOLZEN	2		
8944.09	DISTANZRING aus Rilzan, 10,5 x 18 x 1 mm.	4		
8944.10	ZUGFEDER	2		
8944.14	SCHARNIERBOLZEN 8 x 20 mm. → 204B:6.675.063	2	1	1
8944.37	PUFFER für Verschlussnocken (Schweden)			1
8944.20	SCHARNIERBESCHLAG ◀	1	1	
8944.21	SCHARNIERBESCHLAG ◀	1	1	
8944.22	VERSCHLUSSNOCKEN mit Bolzen und Klammern			2
8944.23	VERSCHLUSSTANGE			2
8944.24	VERSCHLUSSNOCKEN mit Bolzen und Klammern			2
6447.04	GUMMICHEIBE 9 x 17 x 4 mm. für Scharnier ◀ für Rückenlehne	1	1	
8945.06	ZIERLEISTE	1		
8945.08	ZIERLEISTE	1	1	
GUMMIPUFFER :				
8946.03		2	2	
8946.04				2
7518.04	für Rückenlehnenblech	2		

- a) Die Nasenmutter «Chapuis» entfallen, die Feststeller 8940.08,8941.16 und Puffer 8946.05 montieren (für Kalte Länder Sind 2 Puffern 8944.37 zu montieren)
 b) 2 Abdichtpuffern entfallen

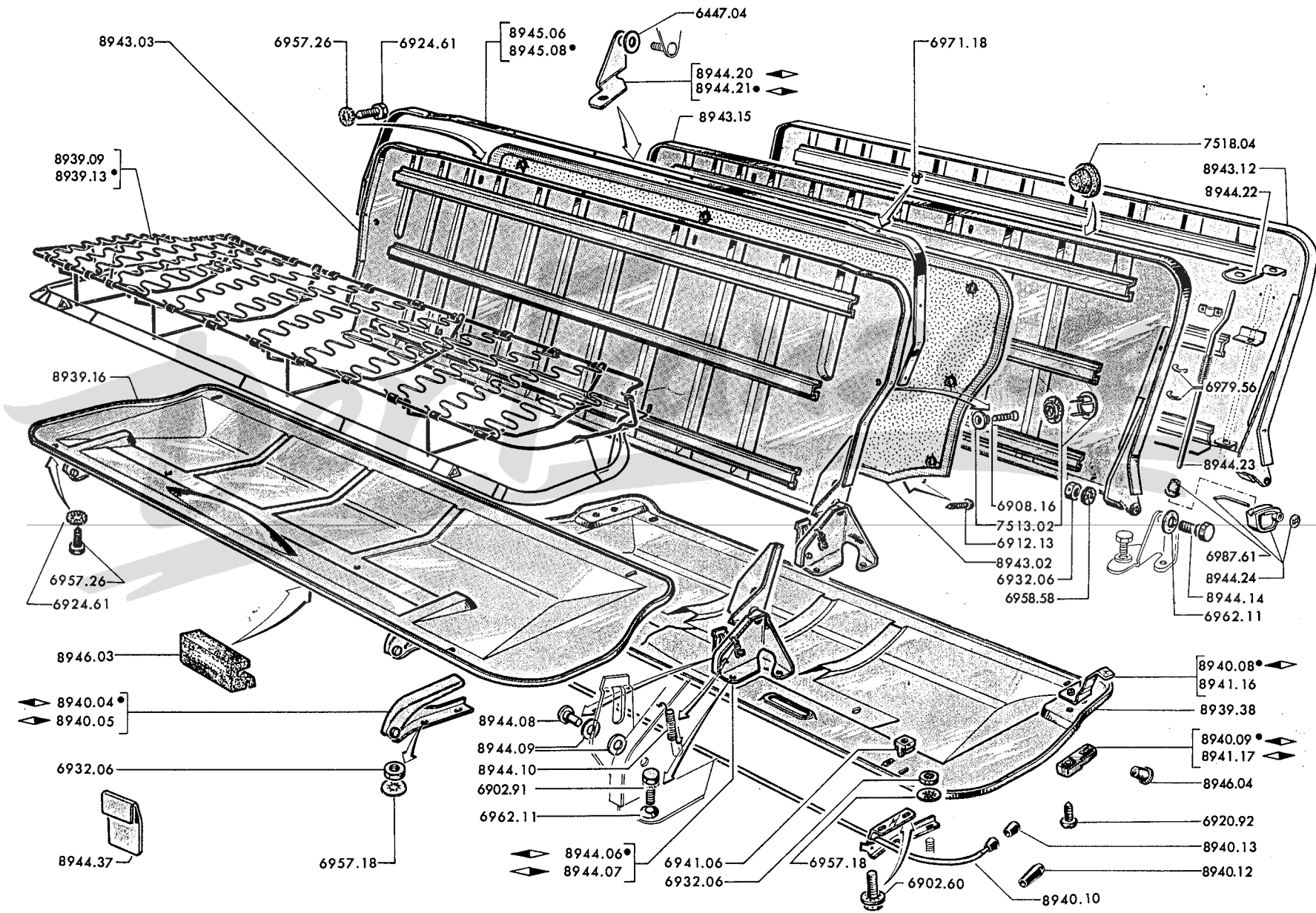

89 S - 204

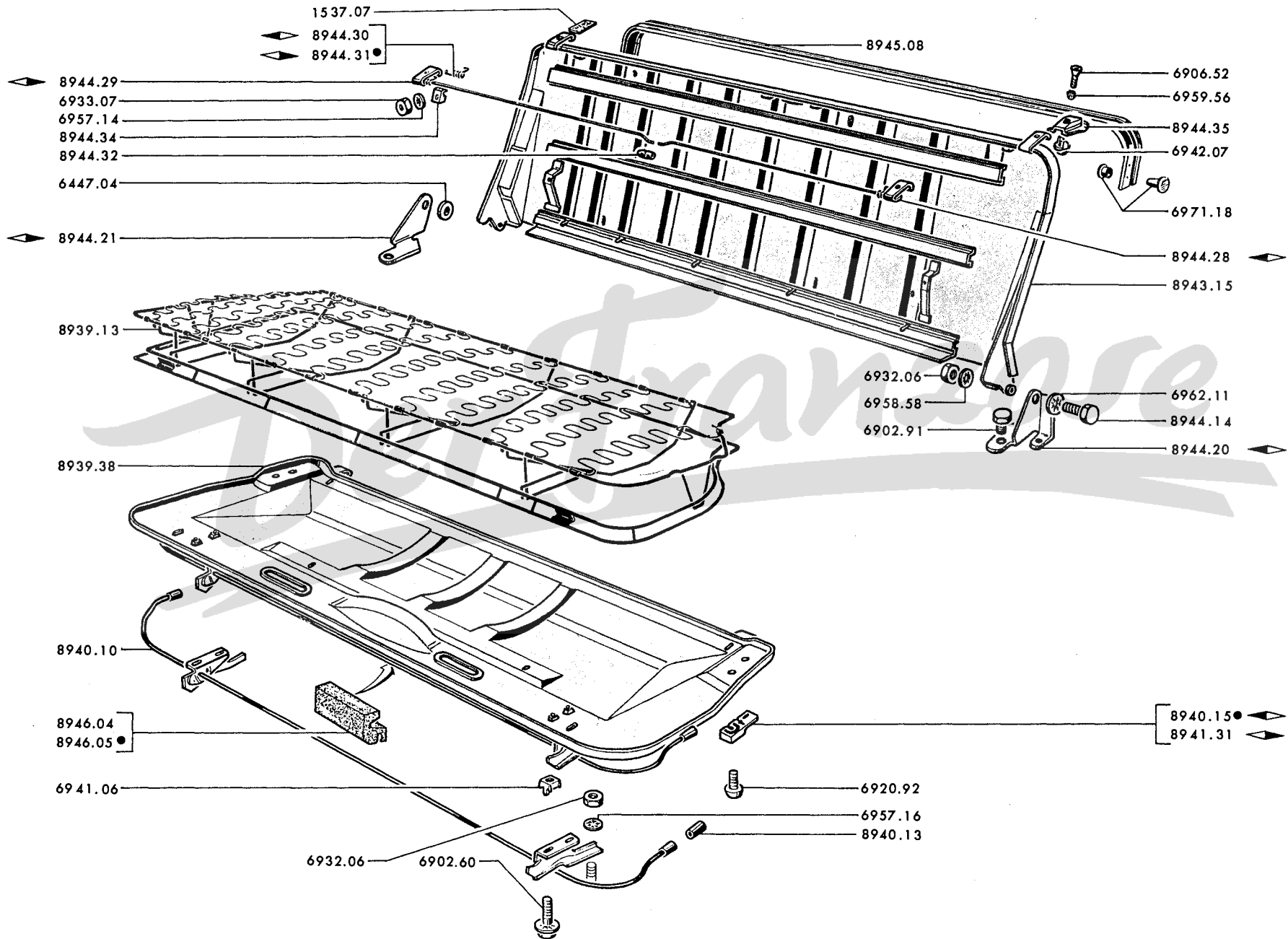

→ 204B:7.550.986; Kalte Länder B:7.548.032;BD:7.915.957; Kalte Länder BD:7.914.306

8939.13	FEDERKERN	1
8939.38	FONDBLECH kpl.	1
8940.10	FESTSTELLER	1
8940.13	PLASTIKVERSCHLUSS	2
8940.15	GLEITSCHUH ◀ aus Plastik	1
8941.31	GLEITSCHUH ▶ aus Plastik	1
8943.15	RÜCKENLEHNENBLECH	1
8944.14	SCHARNIERBOLZEN 8 x 20 mm.	1
	SCHARNIERBESCHLAG für Rückenlehne :	
8944.20	◀	1
8944.21	▶	1
	VERSTELLHEBEL für Rückenlehne :	
8944.28	◀	1
8944.29	▶	1
	DRUCKFEDER :	
8944.30	◀	1
8944.31	▶	1
8944.32	GRIFF für Verstellhebel (noir 7000)	1
8944.34	PLASTIKLAGER für Befestigung der Verschlussstange	8
8944.35	PLASTIKSCHLIESSKEIL (noir 7000)	2
6447.04	GUMMISCHEIBE 9 x 17 x 4 mm. für Scharnier ◀ für Rückenlehne	1
8945.08	ZIERLEISTE	1
	GUMMIPUFFER :	
8946.04] unter Fondblech [.....	2
8946.05]	2
1537.07	unter Verstellhebel für Rückenlehne	2

→ 204:6.079.051,8.814.001;B:7.516.001;BD:7.902.201

8977.01	SICHERHEITSGURT → 204 GL:9.012.762;B:7.585.842;BD:7.931.925	2
8977.35	SICHERHEITSGURT → 204GL:9.012.763;B:7.585.843;BD:7.931.926	2
8977.02	PLASTIKSCHÜTZE am Mittelpfosten → 204:6.101.266;GL:8.976.805;B:7.574.747; BD:7.926.704	2
8977.03	PLASTIKSCHÜTZE für Klemmbügel	1
8977.04	HAKEN am Mittelpfosten → 204:6.101.266;GL:8.976.805;B:7.574.747;BD:7.926.704	2
8977.31	HAKEN am Mittelpfosten → 204:6.101.267;GL:8.976.806;B:7.574.748;BD:7.926.705	2
8977.40	SCHNALLESGEHÄUSE mit Auslöser und Niete	2
8978.01	LAGERBLECH, unten	2
8978.02	KLEMMBÜGEL	1
8978.03	KLEMMBÜGELHALTER	2
8978.11	FÜHRUNG an Klemmbügel (schwarzes Plastik)	2
	Satz BEFESTIGUNGSTEILE :	
8979.01	Sicherheitsgurt auf Mittelpfosten	2
8979.02	Sicherheitsgurt auf Lagerblech, unten	2
8979.03	Lagerblech, unten, auf seitlichen Verstärkung	2
	– Klemmbügelhalter auf mittleren Verstärkung	2
8979.04	Klemmbügel auf Halter	2

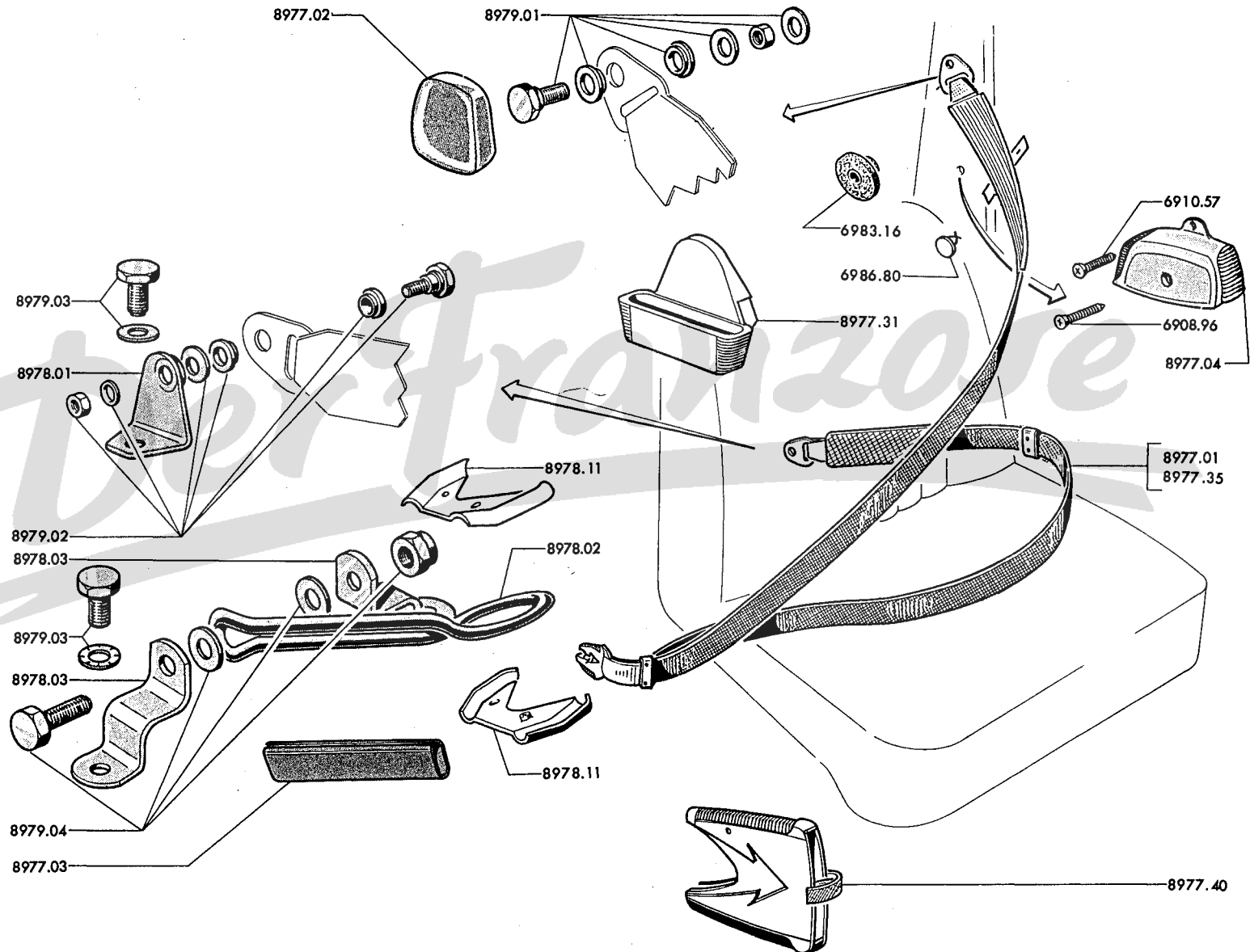

9 — TUREN - SCHWELLER

12/73	90/A] Seitentüren vorn und hinten, Mittelpfosten	12/72	92/A] Türfensterscheibe, Fensterheber, Fensterkurbel (204, 204 B, 204 U4)
12/73	90/B		12/72	92/B	
12/72	90/C] Tür-Abdichtungen, Türscharniere (204, 204 B, 204 U4)	12/72	92/C] Türfensterscheibe, Fensterheber, Fensterkurbel (204 C)
12/72	90/D		12/73	92/D	
12/72	90/E] Tür-Abdichtungen, Türscharniere (204 C)	12/73	93/A] Türfensterlaufschiene, Abdichtleiste (204, 204 B, 204 U4)
12/72	90/F		12/72	93/B	
12/72	90/G] Schweller	12/72	93/C] Türfensterlaufschiene, Abdichtleiste (204 C)
12/72	90/H		12/72	93/D	
12/72	91/A] Türgriffe	12/72	93/E] Türverkleidung vorn und hinten
10/70	91/B		12/72	93/F	
10/70	91/C] Türschloss, Nebenschloss, innere Türsicherung, Schliesskeile	12/72	93/G] Türverkleidung vorn und hinten (Folge 1)
12/72	91/D		12/72	93/H	
12/72	91/E] Türschloss, Nebenschloss, innere Türsicherung, Schliesskeile (Folge)	12/72	93/I] Türverkleidung vorn und hinten (Folge 2)
12/72	91/F		12/72	93/J	
12/72	91/G] Zylinderschlösser, Türhalter	12/72	93/K] Türverkleidung vorn und hinten (Folge 3)
7/73	91/H		7/73	93/L	

A – ausser 204 C	A
B – 204 C	B

SEITENTÜR	TÜR-AUSSENBLECH		
9001.72 ◀▶ 9003.80 ◀▶	9009.16 ◀▶ 9010.16 ◀▶	1 Mitnehmer 9175.05 montieren	(Cabriolet) → 6.410.085
9001.73 ◀▶ 9003.81 ◀▶			(Coupé) → 6.461.725
9001.68 ◀▶ 9003.76 ◀▶	9009.17 ◀▶ 9010.17 ◀▶	ohne Zierrah- menecke vorn	1 Mitnehmer 9175.05 → 204:6.066.767, 6.345.008; B:6.632.000; 6.707.730; U4: 6.501.001 ◀ a
9001.83 ◀▶ 9003.91 ◀▶	9009.24 ◀▶ 9010.24 ◀▶	mit Zierrah- menecke, vorn	Zierrahmenecke, vorn anlöten
9005.47 ◀▶ 9007.56 ◀▶	9011.13 ◀▶ 9012.13 ◀▶	hinten	204
9005.50 ◀▶ 9007.59 ◀▶	9011.14 ◀▶ 9012.14 ◀▶		(204 B, BD) (→ 204 B:6.612.654 ist 1 Zugstange 9151.11 zu montieren)

MITTELPFOSTEN :

9017.14 ◀▶	1
9018.11 ◀▶	1
9019.07	INNENBLECH ◀▶ , für Unterteil	1
9019.08	INNENBLECH ◀▶ , für Unterteil	1
7518.28	ABDECKPLATTE aus Plastik, zum Verschliessen der Löcher für Sicherheitsgurt am Mittelpfosten (→ 204:6.065.701, 6.311.001; B:6.692.001 und alle 204BD)	2

a) Für 204, 204B und 204BD sind die Löcher für Zierleisten anzubohren.

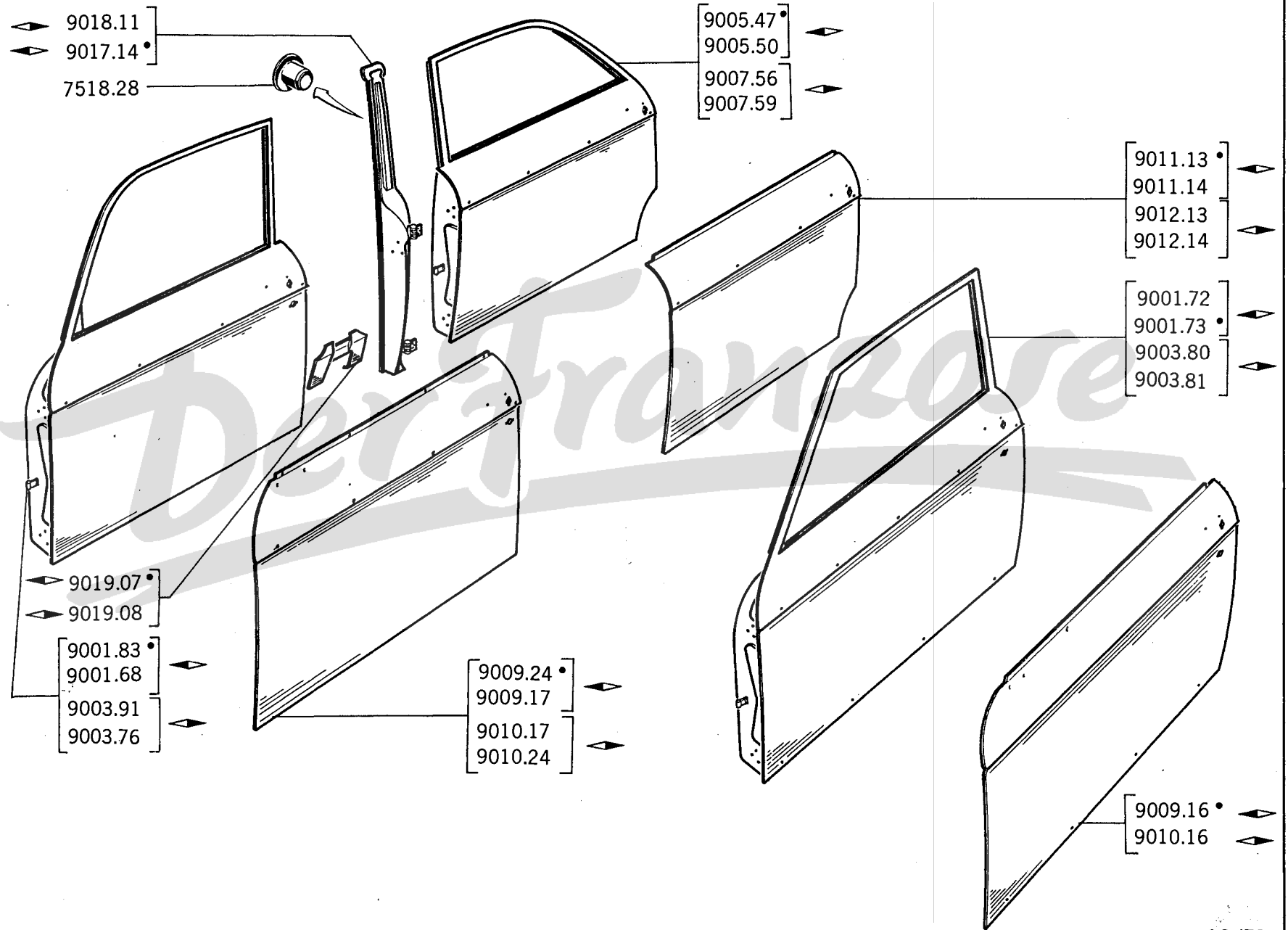

Printed in France

12/73

90 C - 204

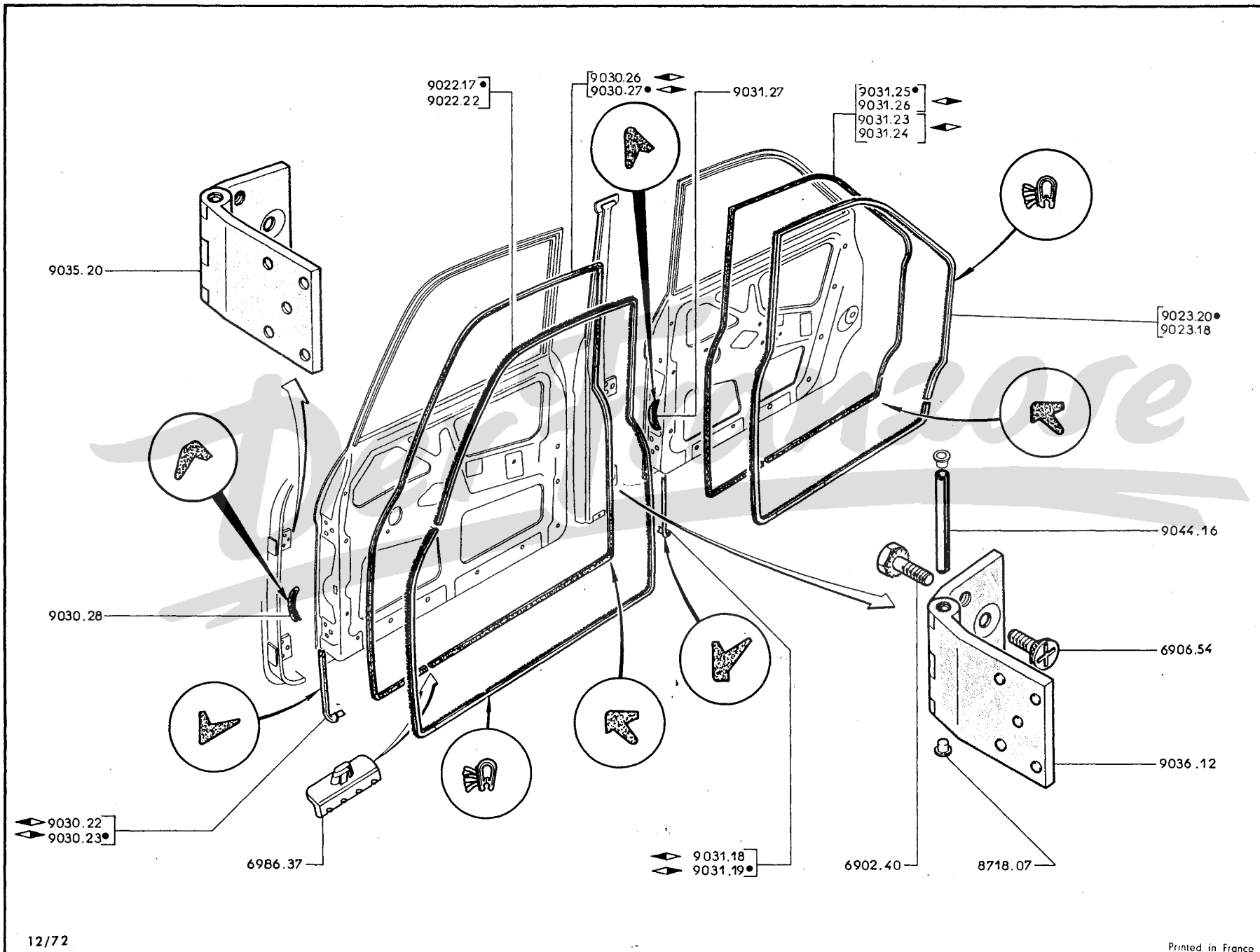

12/72

Printed in France

A	– vorn	A
B	– hinten	B

TÜRDICHTUNG innen:

9022.17	für Unterteil, 1475 mm. lang	→ 204: 6.057.824, 6.203.349; B:6.617.819, 6.650.048	2	
9022.22	für Oberteil (Meterware) (nach Länge abschneiden)		2	2
9023.18	für Unterteil, 840 mm., lang	→ 204:6.057.824, 6.203.349; B:6.632.000, 6.617.819	2	
9023.20	für Unterteil (Meterware): –	→ 204:6.057.825, 6.203.350; B:6.617.820, 6.650.049			
		→ 6.064.099, 6.237.999, 6.650.000, 6.657.299	2x1,910	2x1,710
		→ 204:6.064.100, 6.238.000; B:6.657.300 und alle			
		204 U4, BD	2x3,245	2x3,020



TÜRDICHTUNG aus Gummi, aussen:



9030.22	↔, an Türsäule	→ 204:6.064.446, 6.263.089; B:6.650.000, [.....	1	
9030.23	↔, an Türsäule	5.671.069; U4:6.500.333	1	
9030.26	↔, für Seitentür		1	
9030.27	↔, für Seitentür		1	
9030.28	für Türhalter	→ 204:6.064.447, 6.263.090; B:6.671.070; U4:6.500.334 und alle 204BD	2	
9031.23	↔, für Seitentür, 204		1	
9031.25	↔, für Seitentür, 204		1	
9031.24	↔, für Seitentür, 204 B		1	
9031.26	↔, für Seitentür, 204 B		1	
9031.27	für Türhalter	→ 204:6.064.447, 6.263.090; B:6.671.070; U4:6.500.334 und alle 204 BD	2	
9031.18	↔, am Mittelpfosten	→ 204:6.054.446, 6.263.089; B:6.650.000, 6.671.069	[1	
9031.19	↔, am Mittelpfosten		1	

9035.20	TÜRSCHARNIER	4	
9036.12	TÜRSCHARNIER	4	4
9044.16	SCHARNIERBOLZEN	4	4
8718.07	STOPFEN aus Plastik, hinten (nicht für 204 U4)	8	8

A	- Cabriolet	A
B	- Coupé	B

TÜRDICHTUNG aus Gummi, innen:

9022.46	3430 mm. lang, für Hinterteil und Vorderteil (nach Länge abschneiden)	4	
9022.33	(Meterware)		2 x 2500
9022.25	unten, 925 mm. lang.	2	2
9022.30	am Windlaufpfosten 	entfällt Halter für Dichtung an Regenleiste [..... 1
9022.31	am Windlaufpfosten 		

9022.28	ZIERLEISTE zur unteren inneren Türdichtung 	1	1
9022.29	ZIERLEISTE zur unteren inneren Türdichtung 	1	1
9022.33	(siehe Seite 87 AB)		

TÜRDICHTUNG aus Gummi, aussen:

9030.31		für Vorderteil 1	
9030.32		 1	
9030.43		 1	
9030.44		 1	
9030.33		für Hinterteil 1	
9030.34		 1	
9030.35		 1	
9030.36		 1	
9030.37		für Türsäulenfuss	1	1
9030.38		für Türsäulenfuss	1	1

9035.20	SCHARNIER	4	4
9044.16	SCHARNIERBOLZEN (siehe Seite 87 AB)	4	4

8718.07	STOPFEN aus Plastik	8	8
---------	---------------------------	---	---

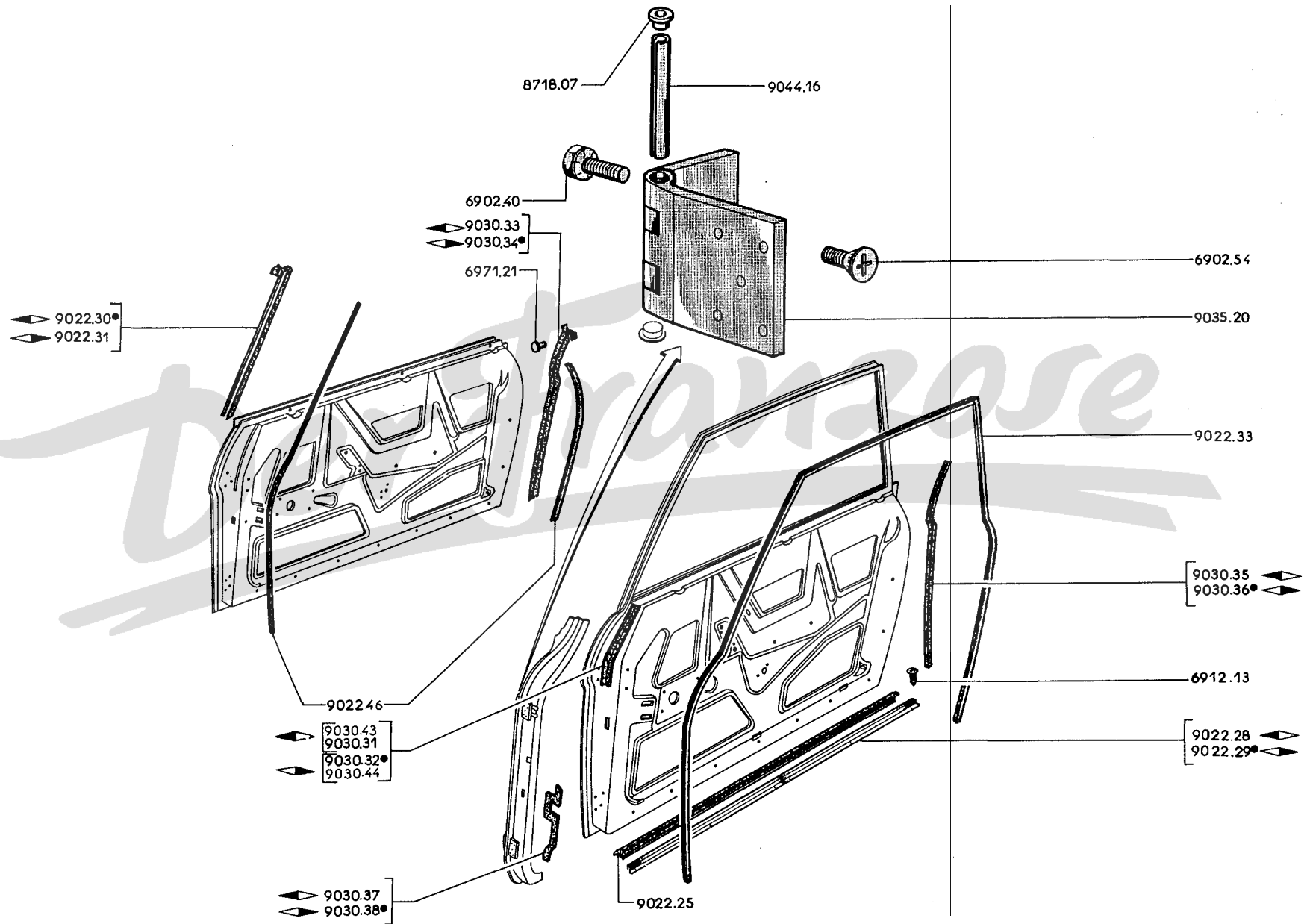

90 G - 204

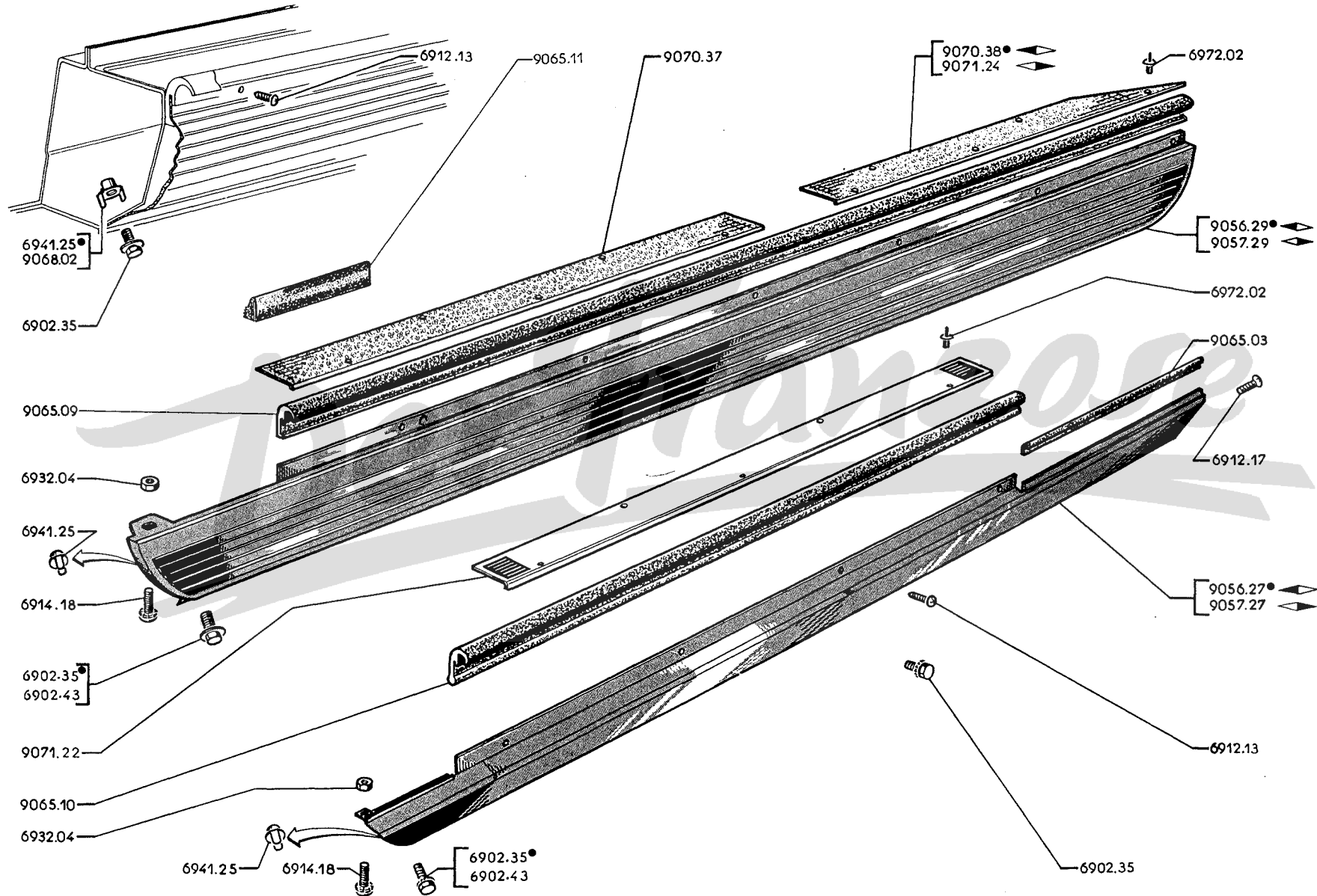

A	-	Alle 204, 204 B, BD, U	A
B	-	Alle 204 C	B

SCHWELLER:

9056.27	◀.....	1
9056.29	◀ (Locher. im Langträger → 204:6.067.322, 6.362.924; B:6.320.000, 6.715.820; U4:6.501.136 anbohren)	1
9057.27	◀.....	1
9057.29	◀ (Langenträger → 204:6.067.322, 6.362.924; B:6.632.000, 6.715.820; U4:6.501.136 anbohren)	1

DICHTUNG aus Gummi:

9065.03	(Meterware) (Siehe Seiten 13 EF, 13 GH, 75 GH)	2 x 0,345
9065.09	1702 mm., lang (→ 204:6.062.632, 6.224.983; B:6.631.064, 6.650.049)	2
9065.10	1042 mm., lang	2

9065.11	GUMMIPUFFER 75 mm., lang (204 U4)	6
9066.09	siehe Seite 75 GH	
9068.02	GEWINDEPLATTE (siehe Seite 41 EF, 64 AB, 78 AB, 82 AB, 82 MN, 85 GH)	6 6

TRITTBRETTLEISTE:

9071.22	2
9070.37	vorn	2
9070.38	hinten ◀.....	1
9071.24	hinten ◀.....	1

A – Alle 204 Grand Luxe, 204B, BD → Salon 1968 und alle 204 Luxe	A		
B – Alle 204 Grand Luxe, 204 B, BD → Salon 1968		B	
C – Alle 204 C, 204 U4			C

9101.27	TÜRGRIFF aussen ◀ mit Unterlage	2	2	1
9102.18	TÜRGRIFF aussen ◀ mit Unterlage	2	2	1
9103.20	DRÜCKKNOPF Kpl.	4	4	2
9103.27	DRÜCKKNOPF nackt	4	4	2
9107.05	DRUCKFEDER → 204:6.069.063, 8.622.448; B:6.632.000, 6.738.553; BD:6.632.882; C:6.414.199, 6.472.882; U4:6.501.806	4	4	2
9107.08	DRUCKFEDER → 204:6.069.064, 8.622.449; B:6.738.554; BD:6.632.883; C:6.414.200, 6.472.883; U4:6.501.807	4	4	2
9109.05	SPRENGRING → 204:6.068.992, 8.623.340; B:6.729.999; BD:6.632.499; C:6.414.178, 6.472.900; U4:6.501.999	4	4	2
6979.52	SICHERUNGSRING «Truarc» aussen Type E 2910 Ø 8 → 204:6.068.993, 8.623.341; B:6.730.000; BD:6.632.500; C:6.414.179, 6.472.901; U4:6.502.000	4	4	2
9109.08	SICHERUNGSGABEL	4	4	2
9110.08	UNTERLAGE aus Pappe, vorn für Türgriff	4	4	2
9110.09	UNTERLAGE aus Pappe, hinten für Türgriff	4	4	2
9110.10	UNTERLAGE aus Pappe, für Drückerknopf	4	4	2
	TÜRGRIFF innen :			
9116.25	◀ → 204 L:6.062.658; Grand Luxe:6.224.983; B:6.631.064, [2		
9116.26	◀ → 6.650.001; BD:6.632.001 [2		
9116.31	◀ →			1
9116.32	◀ →			1
9116.33	◀ → Salon 1970 [2	
9116.34	◀ →		2	
	BEDIENHEBEL innen :			
9117.12	◀ → 204 Grand Luxe: 6.224.982; B:6.631.063, [2		1
9117.13	◀ → 6.650.048 und alle 204 Luxe, C, U4 → Salon 1969 [2		1
9117.15	◀ → 204 Grand Luxe:6.224.983; B:6.631.064, 6.650.049; [2		
9117.16	◀ → BD:6.632.001 [2		
9117.17	◀ → Schweden (nicht für 204C) → Salon 1969 → 204:6.076.526; GL:8.784.722; [2	2	1
9117.18	◀ → B:7.504.308; BD:6.645.252; U4:6.504.039 [2	2	1
9117.21	◀ mit schwarzem Plastik [204GL,R,BD → Salon 1968, [2	2	1
	überzogen [204L,C,U4 → Salon 1969; [2	2	1
	[Schweden (ausser 204C) → [→ Salon 1970 [
	[6.076.527; GL:8.784.723; [
	[B:7.504.309; BD:6.645.253; [
	[U4:6.504.040 [2	2	1
9117.22	◀ mit schwarzem Plastik überzogen			
9120.15	ROSETTE aus schwarzem Plastik, für Bedienhebel → Salon 1970	4	4	2
9120.18	UNTERLAGE zum inneren Türgriff (204 C)			2
9120.31	GEHÄUSE für inneren Türgriff → Salon 1970	4	4	2
9129.31	TÜRSCHLAUFE aus schwarzem Plastik [204 Luxe → 6.062.632 und alle 204U4 [4	4	2
	[204 Grand Luxe, B, BD (Schweden) [
	[→ Salon 1969 → Salon 1970 [4	4	2
9130.08	HALTER für Türschlaufe			
9124.04	siehe Seite 92 AB			
	VERSTEIFUNGSPLATTE zur Befestigung des inneren Türgriffes :			
9130.13	◀ → 204C:6.405.603, 6.454.462 [1
9130.14	◀ → [1
9130.15	◀ → [1
9130.16	◀ → 204C:6.405.604, 6.454.463 [1

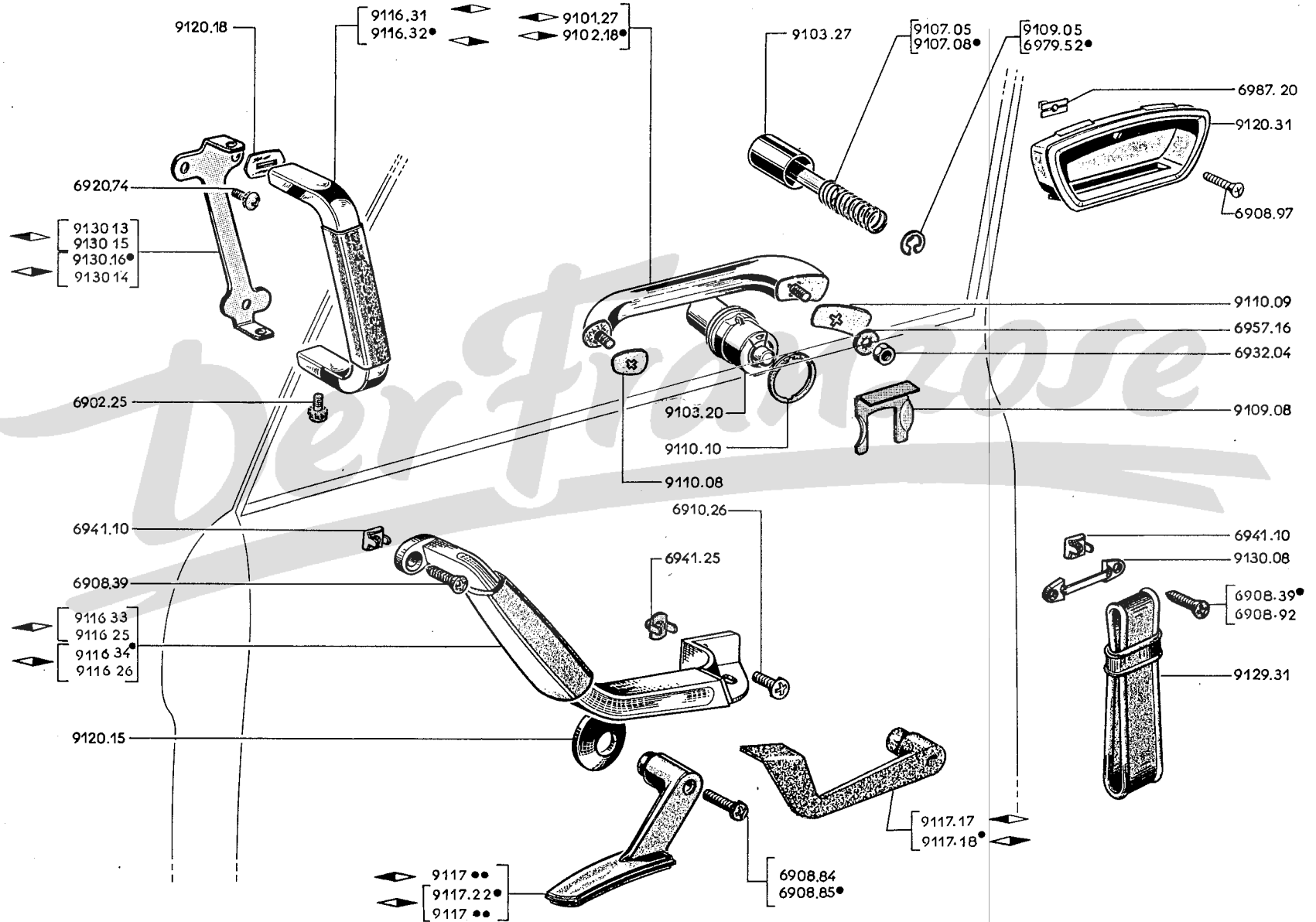

91 C - 204

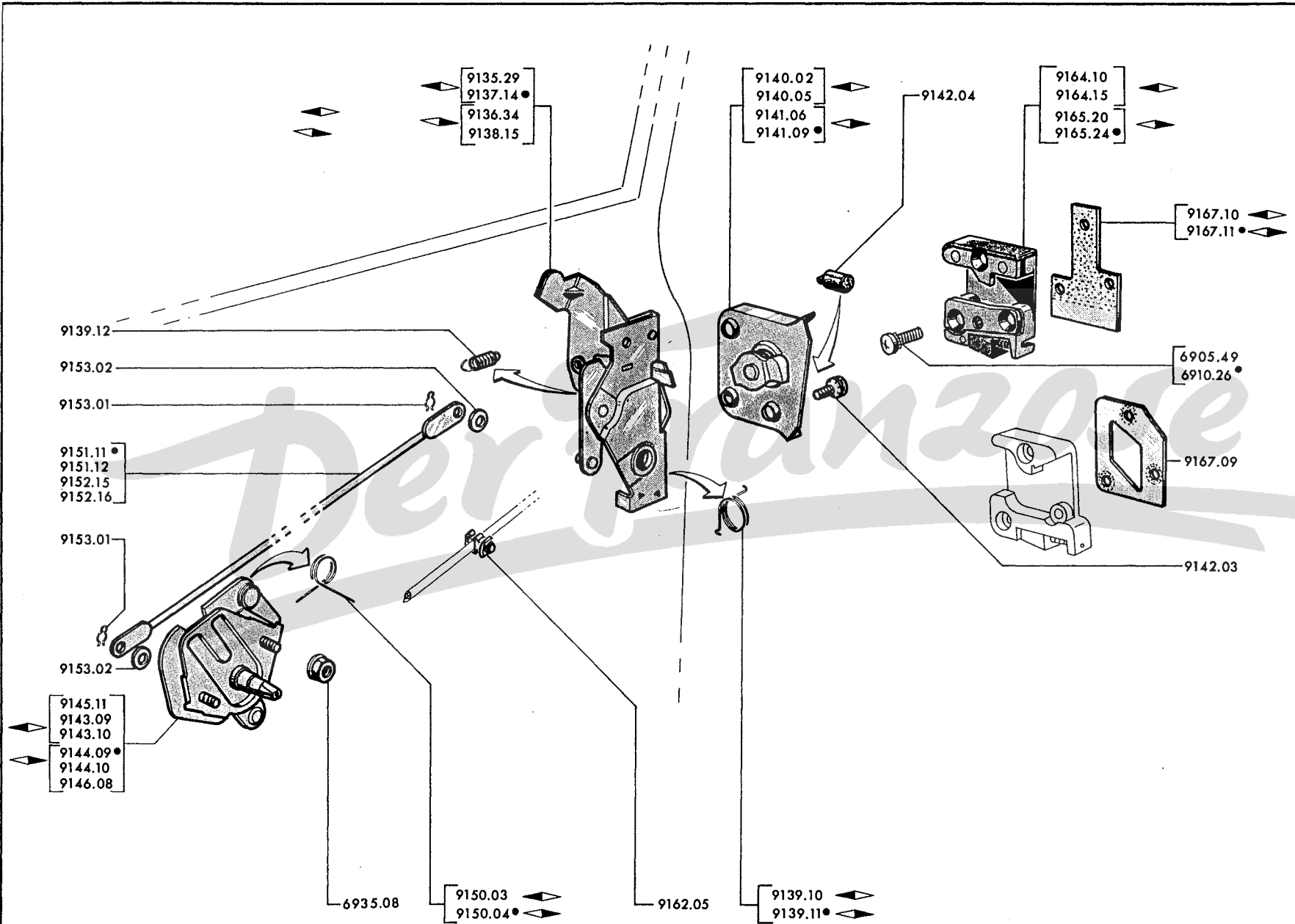

A	→ 204 : 6.076.733, 8.787.942 ; B : 7.505.596 ; BD : 6.645.624	A		
B	→ 204 C : 6.419.249 und 6.490.519		B	
C	→ 204 U4 : 6.504.098			C

		A	B	C
TURSCHLOSS :				
9135.29	vorn ◀▶	1	1	1
9136.34	vorn ◀▶	1	1	1
9137.14	hinten ◀▶	1		
9138.15	hinten ◀▶	1		
VERDREHFEDER für Türsicherung :				
9139.10	◀▶		1	1
	vorn ◀▶ und hinten ◀▶	2		
9139.11	◀▶		1	1
	vorn ◀▶ und hinten ◀▶	2		
9139.12	ZUGFEDER	4	2	2
FUHRUNGSPLATTE :				
9140.02	◀▶ mit Riegel → Salon 1968	2	1	1
9140.05	◀▶ mit Riegel → Salon 1968	2	1	1
9141.06	◀▶ mit Riegel → Salon 1968	2	1	1
9141.09	◀▶ mit Riegel → Salon 1968	2	1	1
9142.04	GUMMIPUFFER	2	2	1
NEBENSCHLOSS :				
9143.09	vorn ◀▶	1		1
9143.10	◀▶		1	
9144.09	vorn ◀▶	1		1
9144.10	◀▶		1	
9145.11	hinten ◀▶	1		
9146.08	hinten ◀▶	1		
9150.03	SCHENKELFEDER ◀▶	2	1	1
9150.04	SCHENKELFEDER ◀▶	2	1	1
ZUGSTANGE :				
9151.11	- vorn	2		2
	- hinten → 204 B : 6.612.655, 6.650.049 und alle 204 BD	2		
9151.12			2	
9152.15	hinten (204)	2		
9152.16	hinten (→ 204 B : 6.612.654, 6.650.048)	2		
9153.01	DRAHTSICHERUNG - für Nebenschloss	4	2	2
	- für Türschloss	4	2	2
9153.04	(siehe Seite 41 CD - 45 AB)			
9162.02	(siehe Seite 16 AB)			
9162.09	HAKEN aus Plastik		2	
SCHLISSKEIL :				
9164.10	◀▶ → Salon 1968 (bei Fahrz. der Spalte « A » entfallen die Ausgleichplatten 9167.09)	2	1	1
9164.15	◀▶ → Salon 1968	2	1	1
9165.20	◀▶ → Salon 1968 (bei Fahrz. der Spalte « A » entfallen die Ausgleichplatten 9167.09)	2	1	1
9165.24	◀▶ → Salon 1968	2	1	1
9167.09	AUSGLEICHPLATTEN → 204 : 6.029.559 ; B : 6.600.095	4		
9167.10	GEWINDEPLATTE vorn ◀▶	1		1
9167.11	GEWINDEPLATTE vorn ◀▶	1		1
9197.02	(siehe Seite 84 CD)			

	A	B	C
A - ↳ 204 : 6.076.734, 8.787.943 ; B : 7.505.597 ; BD : 6.645.625	A		
B - ↳ 204 C : 6.419.250 und 6.490.520		B	
C - ↳ 204 U4 : 6.504.099			C
9117.27 BETÄTIGUNGSKNOPF, innen ↳ Salon 1970 ↳ Salon 1972	4		2
9117.30 BETÄTIGUNGSKNOPF innen ↳ Salon 1972	4		2
TÜRSCHLOSS :			
9135.35 vorn ◀	1	1	1
9136.40 vorn ◀	1	1	1
9137.20 hinten ◀	1		
9138.21 hinten ◀	1		
VERDREHFEDER, für Türsicherung :			
9139.10 ◀		1	1
vorn ◀ und hinten ◀	2		
9139.11 ◀		1	1
vorn ◀ und hinten ◀	2		
9139.12	4	2	2
9140.05 FÜHRUNGSPLATTE ◀ mit riegel	2	1	1
9141.09 FÜHRUNGSPLATTE ◀ mit riegel	2	1	1
9142.04 GUMMIPUFFER	4	2	2
NEBENSCHLOSS :			
9143.12 vorn ◀	1	1	1
9144.12 vorn ◀ ↳ Salon 1970	1	1	1
9145.13 hinten ◀	1		
9146.10 hinten ◀	1		
9143.11 vorn ◀	1		1
9144.11 vorn ◀ ↳ Salon 1970	1		1
9145.12 hinten ◀	1		
9146.09 hinten ◀	1		
LAGERSCHALE für Kuppelstange :			
9147.02 an Türschloss	4	2	2
9147.03 an Nebenschloss	4	2	2
SCHENKELFEDER :			
9150.03 ◀	2	1	1
9150.04 ◀ ↳ Salon 1970	2	1	1
9150.05 ◀	2		1
9150.06 ◀ ↳ Salon 1970	2		1
KUPPELSTANGE :			
9151.20 vorn ↳ Salon 1970	2		2
9151.21 vorn	2	2	
hinten (204 B und BD) ↳ Salon 1970	2		
9151.22		2	
9152.24 hinten (204) ↳ Salon 1970	2		
9152.25 hinten (204) ↳ Salon 1970	2		
9152.26 hinten (204 B und BD) ↳ Salon 1970	2		
9162.09 HAKEN, Plastik 204, B, BD und U4 ↳ Salon 1970 und alle Fahrzeuge der Spalte «B»	4	1	1
SCHLISSKEIL :			
9164.15 ◀	2	1	1
9165.24 ◀	2	1	1
9167.10 GEWINDEPLATTE ◀	1		1
9167.11 GEWINDEPLATTE ◀	1		1

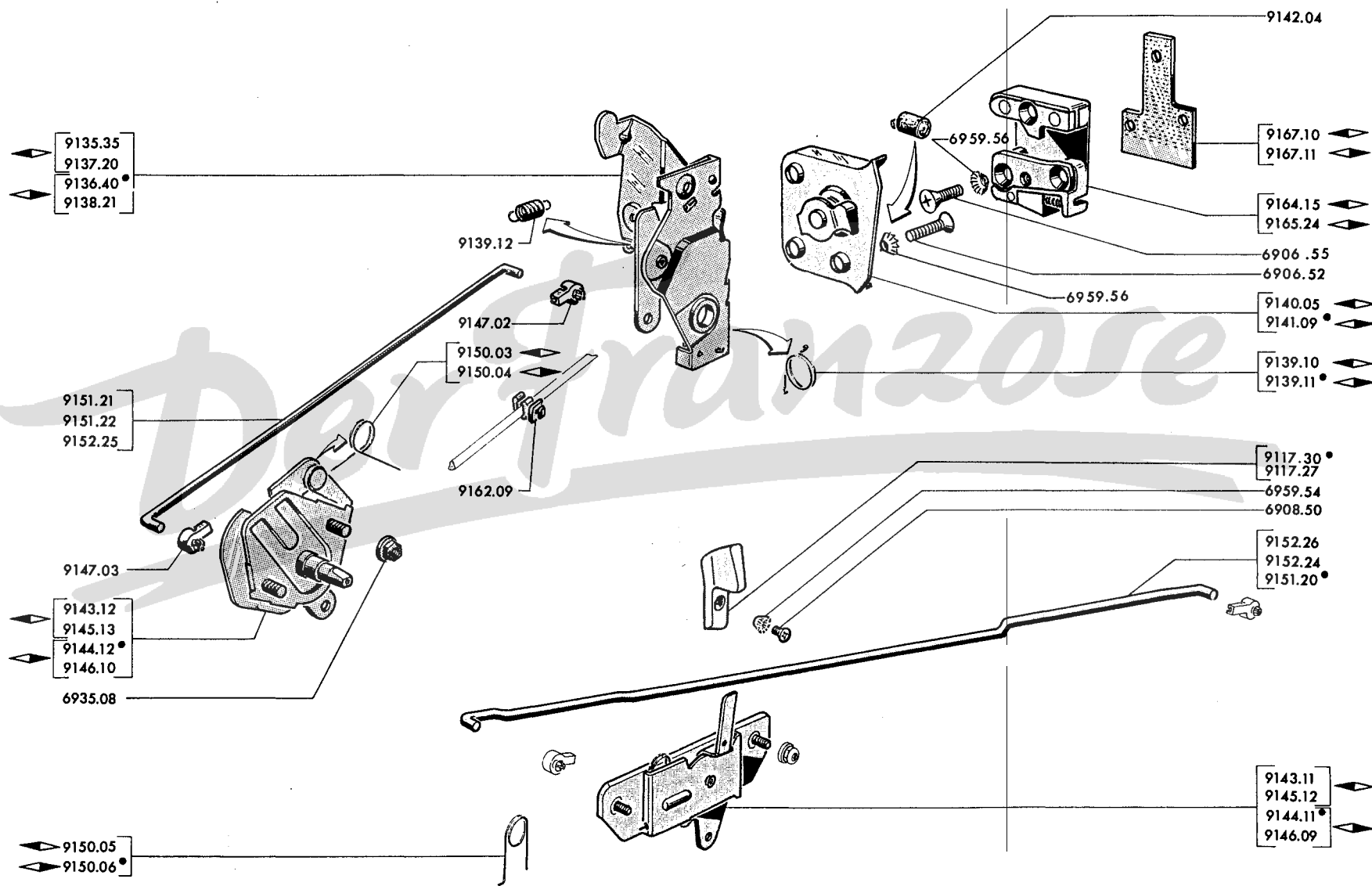

91G - 204

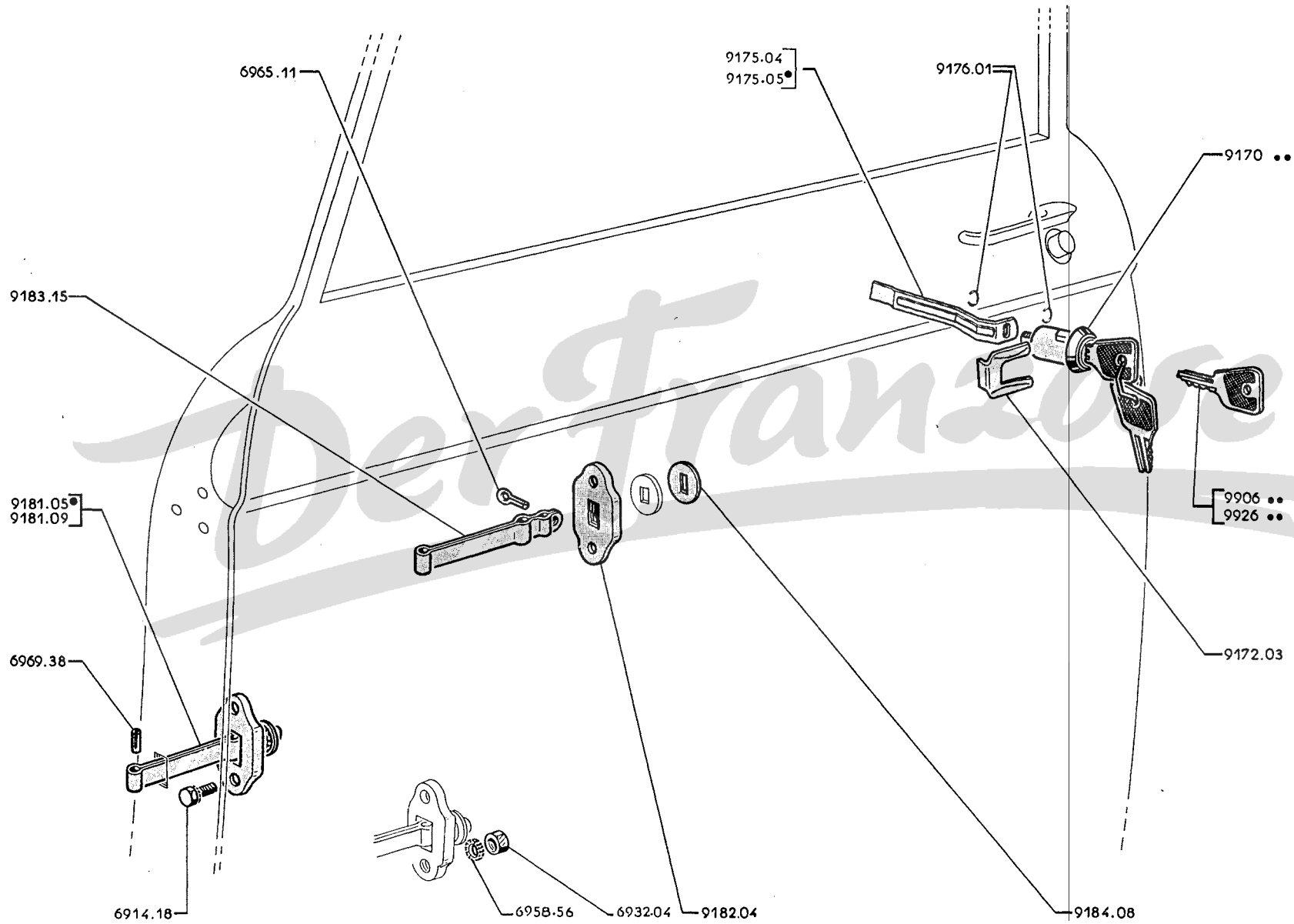

ZYLINDERSCHLOSS für Vordertür, mit 2 Schlüsseln, ohne Mitnehmer :

9170.12 Ronis-Vachette (gleichgültige Kombination) 2

9170.18 Vachette (bestimme Kombination; Schlüsselnummer angeben)..... 2

Satz ZYLINDERSCHLÖSSER :

9170.24 (3 St.), Vordertüre und Kofferraum, mit 2 Schlüsseln → 204:6.062.631,6.224.982 1

9170.34 (2 St.), Vordertüre, mit 2 Schlüsseln, ohne Mitnehmer - Ronis-Vachette, 204C
→ Salon 1969 und alle anderen Typen 1

9170.35 (3 St.), Vordertüre und Rückwandfenster, mit 2 Schlüsseln, ohne Mitnehmer (204B,
BD, U4, U4D) 1

9170.36 (3 St.), Vordertüre und Kofferraum, ohne Mitnehmer, Ronis-Vachette (204) 1

9170.37 (3 St.), Vordertüre und Kofferraum, oder Rückwandfenster, ohne Mitnehmer,
Neiman : → 204:6.062.632,6.224.983 und alle B, U4, → 204C:→ 6.410.608,6.462.636 .. 1

9170.38 (2 St.), Vordertüre, mit 2 Schlüsseln, ohne Mitnehmer (Neiman)..... 1

9170.39 (4 St.), Vordertüre und Kofferraum oder Rückwandfenster mit Handschuhkastenklappe, mit
2 Schlüsseln → 204C:6.410.609,6.462.637 → Salon 1969..... 1

9170.33 ZYLINDERSCHLOSS, mit 2 Schlüsseln, ohne Mitnehmer (Neiman) 2

9172.03 SICHERUNGSBLECH 2

9175.04 MITNEHMER, vorn 2

9175.05 MITNEHMER, vorn 2

9176.01 SICHERUNGSRING 4

SCHLÜSSEL :

		Rohling	Fertig	
Neiman	Schliff rechst	9926.02	9926.01	→ Salon 1969
	Schliff links	9926.04	9926.10	
Ronis		9906.44 (ausser 204 C)	9906.42 204 C und alle anderen Typen	→ Salon 1969
Vachette		9926.05 (ausser 204 C)	9906.46 204 C und alle anderen Typen	
Neiman		9926.21	9926.22	
LMP		9926.29	9926.31	
Ricouard		9926.32	9926.33	

9181.05 TÜRHALTER :

- 204, B, BD 4

- 204 U4 2

9181.09 204 C 2

9182.04 TÜRHALTERKASTEN - 204, B, BD 4

- 204 C, U4 2

9184.08 BLECHSCHEIBE : - 204, B, BD 4

- 204 C, U4 2

9183.15 TÜRHALTERARM -

NOTA : Für Zylinderschloss mit Lenkradsperre siehe Seiten 41

A	– 204, 204 B, 204 BD	A
B	– 204 U4	B

TÜRFENSTERSCHEIBE :

9205.24	vorn, nackt	2	2
9207.17	hinten, nackt (204)	2	
9207.18	hinten (204 B, BD)	2	
9209.09	PROFILGUMMI	4x0,540	2x0,540
9209.13	(siehe Seite 93 AB)			
9213.17	FENSTERHEBESCHIENE	4	2
9221.20	FENSTERHEBER \triangleleft a	4	2
9023.20	PUFFER für Fensterheberarm (Meterware)	4x0,050	2x0,050
9240.23	FENSTERKURBEL \rightarrow Salon 1968	4	2
9240.30	FENSTERKURBEL \rightarrow Salon 1968	4	2
9241.08	ROSETTE	4	2
9248.16	KAPPE aus schwarzem Plastik, für Kurbelknopf \rightarrow Salon 1968	4	2
9248.12	KNOPF schwarz	4	2
9249.04	LAGERBOLZEN	4	2
9250.02	FEDERSCHEIBE \rightarrow Salon 1968	4	2
9124.04	DRAHTSICHERUNG	4	2

a) - für \triangleleft Seite ist der Feder aus zu montieren, umbewegen und befestigen an gegenüberere Seite, nachdem sind die Arme in gegenuberem Anschlag

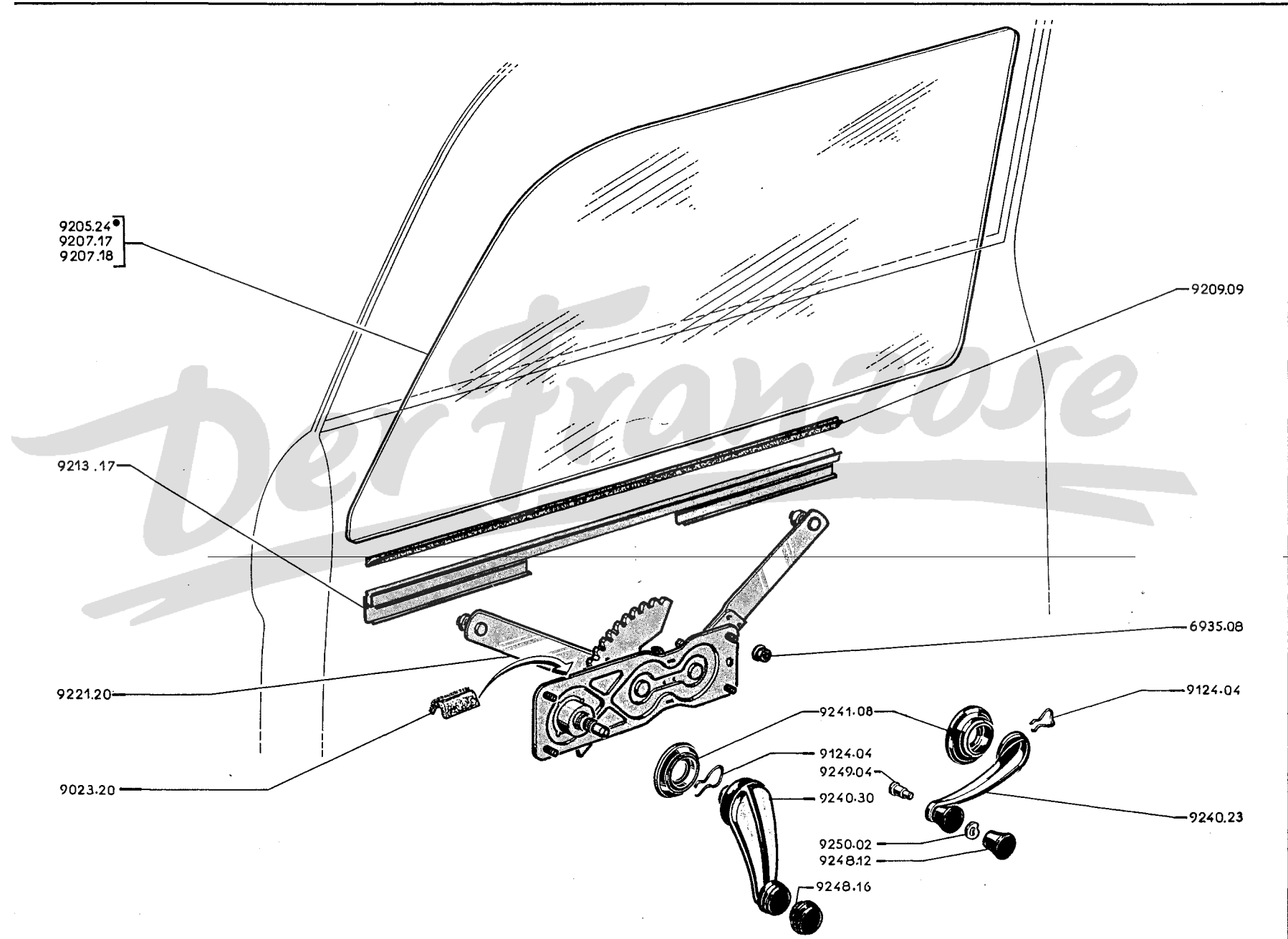

92 C - 204

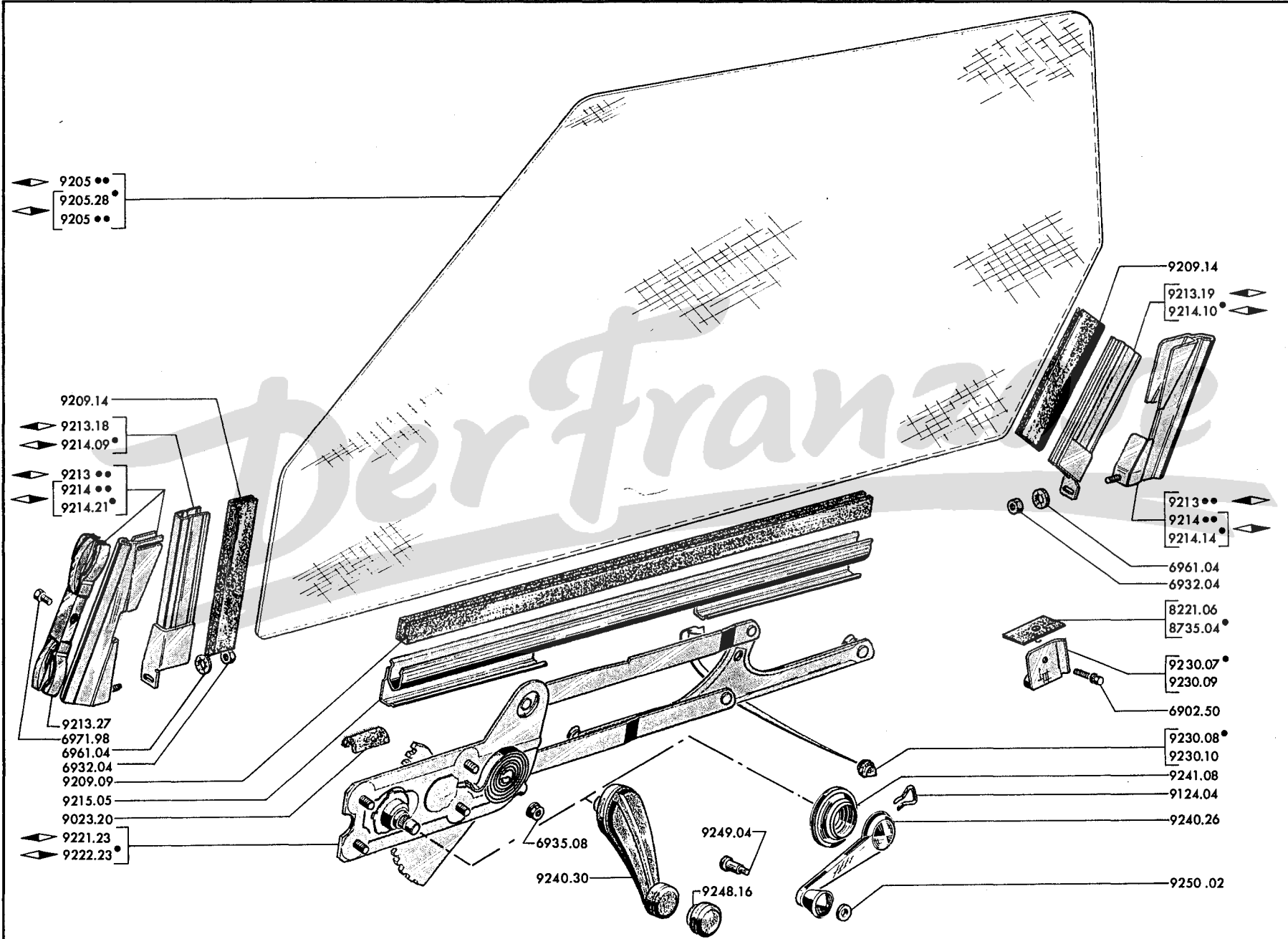

A - →	204 C : 6.417.404, 6.485.005	A
B - →	204 C : 6.417.405, 6.485.006	B

FENSTERSCHEIBE :			
9205.26	◀▶] Coupé [.....	1 1
9205.28	◀▶]	1 1
9205.35	◀▶] Cabriolet [Für Spalte A sind 1x9213.25 und 1x9213.26 zu montieren	1 1
9205.36	◀▶]	Für Spalte A sind 1x9214.21 und 1x9214.22 zu montieren	1 1
9209.09	PROFILGUMMI 2x0,540	2x0,540
9209.14	UNTERLAGE aus Gummi 160mm. lang unten seitlich für Fensterscheibe	4 4
FENSTERHEBESCHIENE seitlich :			
9213.18	vorn ▶	1 1
9214.09	vorn ▶	1 1
9213.19	hinten ▶	1 1
9214.10	hinten ▶	1 1
9215.05	FENSTERHEBESCHIENE	2 2
9213.27	FENSTERLAUFSCHIENE aus «Delrin» (Cabriolet)	4
FENSTERFUHRUNG :			
9213.20	vorn ▶▶] Cabriolet [.....	1
9214.11	vorn ▶▶]	1
9214.12	vorn ▶▶ Coupé	1
9213.25	vorn ▶▶ (für Spalte A ist 1 x 9213.26 zu montieren und ▶ a)	1 1
9214.21	vorn ▶▶	1
9213.22	hinten ▶▶] Cabriolet [.....	1
9214.13	hinten ▶▶]	1
9214.22	hinten ▶▶ Coupé (für Spalte «A» ist 1 Fensterführung 9214.21 zu montieren)	1 1
9213.26	hinten ▶▶ (Für Spalte A ist 1 x 9213.25 zu montieren und ▶ a)	1 1
9023.20	PUFFER für Fensterheberarm (Meterware) 2x0,035	2x0,035
9221.23	FENSTERHEBER ▶▶	1 1
9222.23	FENSTERHEBER ▶▶	1 1
9230.08	GUMMIPUFFER → 204 : 6.406.999, 6.450.999	2
9230.07	HALTER für Puffer, für Tür → 6.406.999	2
9230.09	PUFFER für Fensterheber → 6.407.000	2 2
9230.10	PUFFER «snappon» für Fensterscheibe → 204 C : 6.407.000, 6.451.000	2 2
8735.04	GUMMIPUFFER → 6.406.999	2
8221.06	ANSCHLAG für Fensterheber → 6.407.000	2 2
9241.08	ROSETTE	2 2
9240.26	FENSTERKURBEL → Salon 1968	2
9240.30	FENSTERKURBEL → Salon 1968	2 2
9248.16	KAPPE aus schwarzem Plastik, für Kurbelknopf → Salon 1968	2 2
9249.04	LAGERBOLZEN → Salon 1968	2
9250.02	FEDERSCHEIBE → Salon 1968	2
9124.04	SICHERUNGSRING	2 2

a) für 204 Coupé sind Fensterlaufschiene um 413mm. nach vorne und 513mm. nach hinten abzuschneiden:

A	→ 204:6.077.165,8.793.906;B:6.632.000,6.800.000,7.507.769;BD:6.650.000,7.900.425; U4:6.504.222	A
B	→ 204:6.077.166,8.793.907;B:7.507.770;BD:7.900.426;U4:6.504.223 und alle U4D	B

TÜRFENSTERLAUFSCHIENE :

9301.49	vorn, für Hinterteil, 725 mm. lang	2	
9301.50	hinten, für Vorderteil, 672 mm. lang (204,204B,BD)	2	
9301.62	hinten, 2085 mm. lang (204B, BD)	2	
	hinten (204)	2	
	vorn, für Vorderteil	2] nach Länge abschneiden [
	hinten, für Hinterteil	2	
	hinten, für obere Teil (204B, BD)	2	
9301.79	vorn, 2085 mm. lang	2	
9301.80	GLEITSCHUH, aus Plastik, vorn	2	
	ABDICHTLEISTE, aussen :		
9309.19	vorn ↔] → 204GL:9.165.362;B:7.638.273;BD:7.960.824;	1	1
9310.19	vorn ↔] U4:6.517.247;U4D:7.881.049	1	1
9309.32	vorn ↔] → 204GL:9.165.363;B:7.638.274;BD:7.960.825;	1	1
9310.32	vorn ↔] U4:6.517.248;U4D:7.881.050	1	1
9311.16	hinten ↔ (204)	1	1
9311.17	hinten (204B, BD)	2	2
9312.13	hinten ↔ (204)	1	1
9209.13	SCHUTZTREIFEN aus Plastik - (ausser 204U4,U4D)	4	4
	- (204U4,U4D)	2	2
9313.01	HEFTKLAMMER - (ausser 204U4,U4D)	16	16
	- (204U4,U4D)	8	8
	ABDICHTLEISTE, innen :		
9315.16	vorn ↔] → 204GL:9.165.362;B:7.638.273;BD:7.960.824;	1	1
9316.16	vorn ↔] U4:6.517.247;U4D:7.881.049	1	1
9315.35	vorn ↔] → 204GL:9.165.363;B:7.638.274;BD:7.960.825,	1	1
9316.36	vorn ↔] U4:6.517.248;U4D:7.881.050	1	1
9318.11	hinten (204)	2	2
9318.12	hinten (204B, BD)	2	2
9350.19	ZIERLEISTE vorn (204, 204B, BD)	2	2
9352.16	ZIERLEISTE hinten (204)	2	2
9352.17	ZIERLEISTE hinten (204B, BD)	2	2
6986.38	HEFTKLAMMER (→ 204:6.034.197,6.200.001;B:6.600.574,6.650.001 und alle BD)	8	8

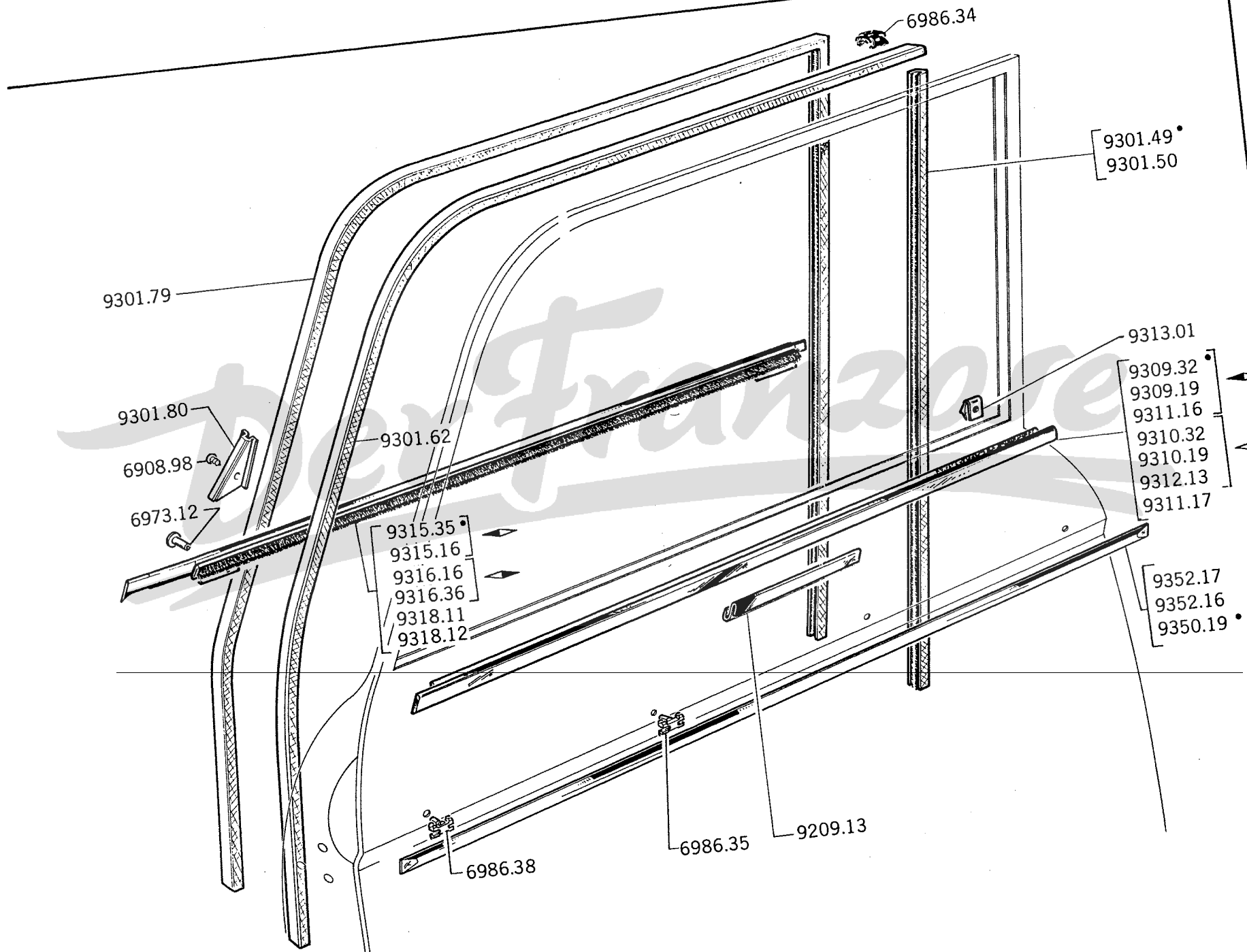

9301.79

6986.34

9301.49
9301.50

9301.80

6908.98

6973.12

9301.62

9313.01

9309.32
9309.19
9311.16
9310.32
9310.19
9312.13
9311.17

9315.35
9315.16
9316.16
9316.36
9318.11
9318.12

9352.17
9352.16
9350.19

6986.38

6986.35

9209.13

93 C - 204

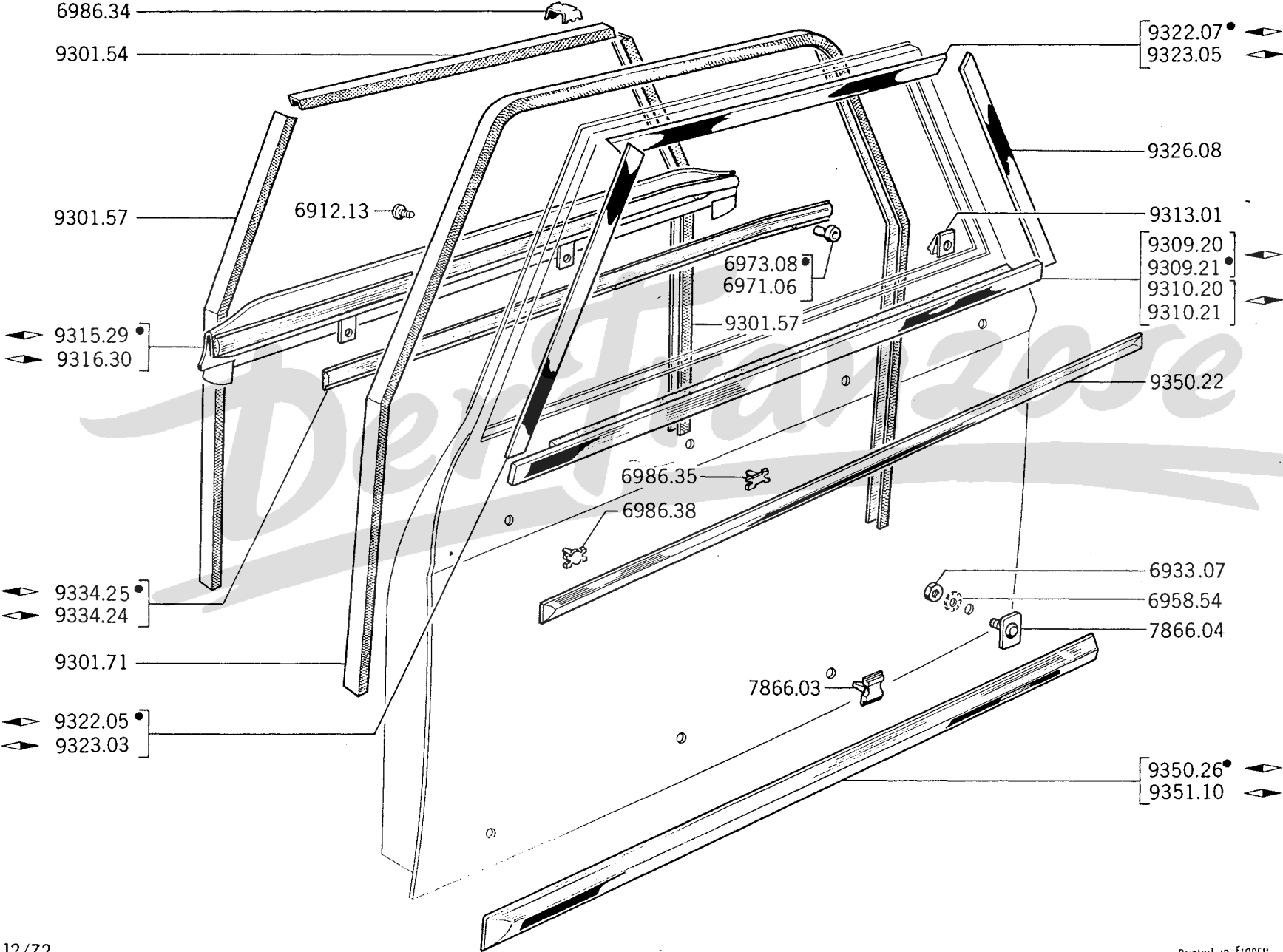

A – Cabriolet	A
B – Coupé	B

TÜRFENSTERLAUFSCHIENE :		
9301.54	für Oberteil, 556mm. lang → 6.485.005 2
9301.57	907mm. lang (Einbaulänge 868 - vorn hinten] → 6.485.005 [..... 2 2
9301.71	1368mm, lang → 6.485.006 2
ABDICHTLEISTE aussen :		
9309.20	◀▶ 1
9309.21	◀▶ 1
9310.20	◀▶ 1
9310.21	◀▶ 1
9313.01	HEFTKLAMMER (siehe Seite 85 CD) 10 10
FRIES schwarz :		
9315.29	◀▶ 1 1
9316.30	◀▶ 1 1
ZIERRAHMEN :		
9322.05	◀▶, für Vorderteil 1
9323.03	◀▶, für Vorderteil 1
9322.07	◀▶, für Oberteil] Zierrahmen 9326.08 → 6.452.908 montieren [..... 1
9323.05	◀▶, für Oberteil] 1
9326.08	für Hinterteil (1 Zierrahmen 9327.07 für linke Seite, oder 1 Zierrahmen 9323.05 für rechte Seite → 6.452.908 montieren) 2
9334.24	DICHTUNG innen (▶◀ für Cabriolet) 1 2
9334.25	DICHTUNG innen ▶◀ 1
ZIERLEISTE :		
9350.22	für Bordkante 2
9350.26	unten ▶◀ 1 1
9351.10	unten ▶◀ 1 1
7866.03	HEFTKLAMMER aus Plastik 4 4
7866.04	PLATTENSCHRAUBE 4 4

→ Salon 1966 } A – 204 A
 B – 204 B B

9361.03	HEFTKLAMMER (Siehe Seiten 74 KL - 82 IJ - 82 OP - 82 QR)	-	-
9364.01	GUMMISCHEIBE 20 x 1,5mm.	-	-
TÜRVERKLEIDUNG - UNTERLAGE, wasserdicht :			
9365.08	vorn	2	2
9366.08	hinten	2	
9366.09	hihten		2

TÜRVERKLEIDUNG :

		PLASTIK für Ober - und Unterteil							
		Bleu 3105	Vert 3107	Rouge 3103	Noir 3000				
		PLASTIK für Mittelteil							
		Gris nacré 3106	Vert nacré 3109	Beige nacré 3108	Rouge 3103	Bleu pervenche 3149	Isard 3147		
vorn	▶	9367.35	9367.37	9367.39	9367.59	9367.61	9367.63	1 1
	▶	9367.36	9367.38	9367.40	9367.60	9367.62	9367.64	1 1
hinten	▶	9368.16	9368.18	9368.20	9368.46	9368.48	9368.50	1
	▶	9368.17	9368.19	9368.21	9368.47	9368.49	9368.51	1
	▶			9368.30	9368.52		9368.56	1
	▶	9368.27		9368.31	9368.53	9368.55	9368.57	1

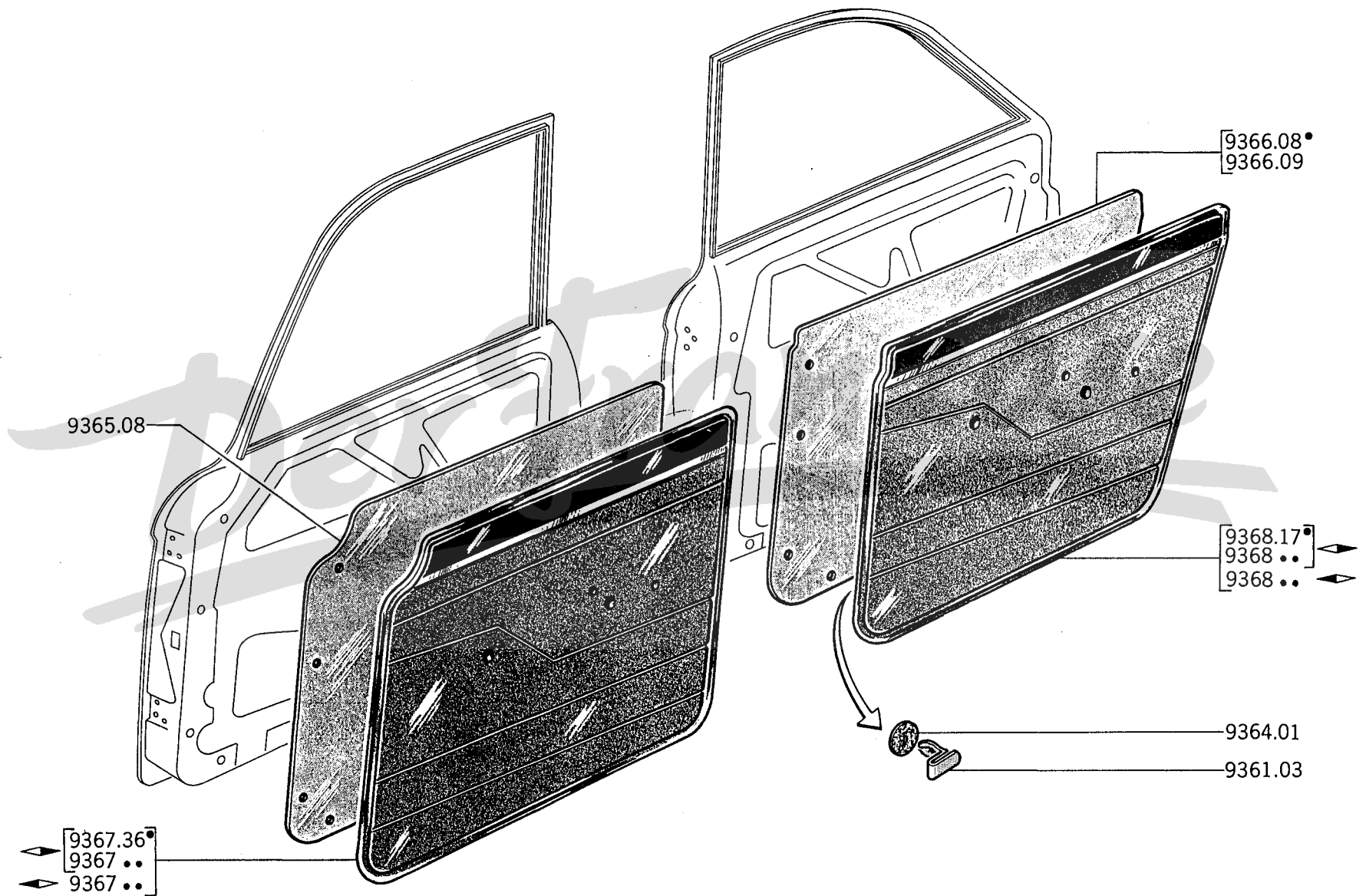

93 G - 204

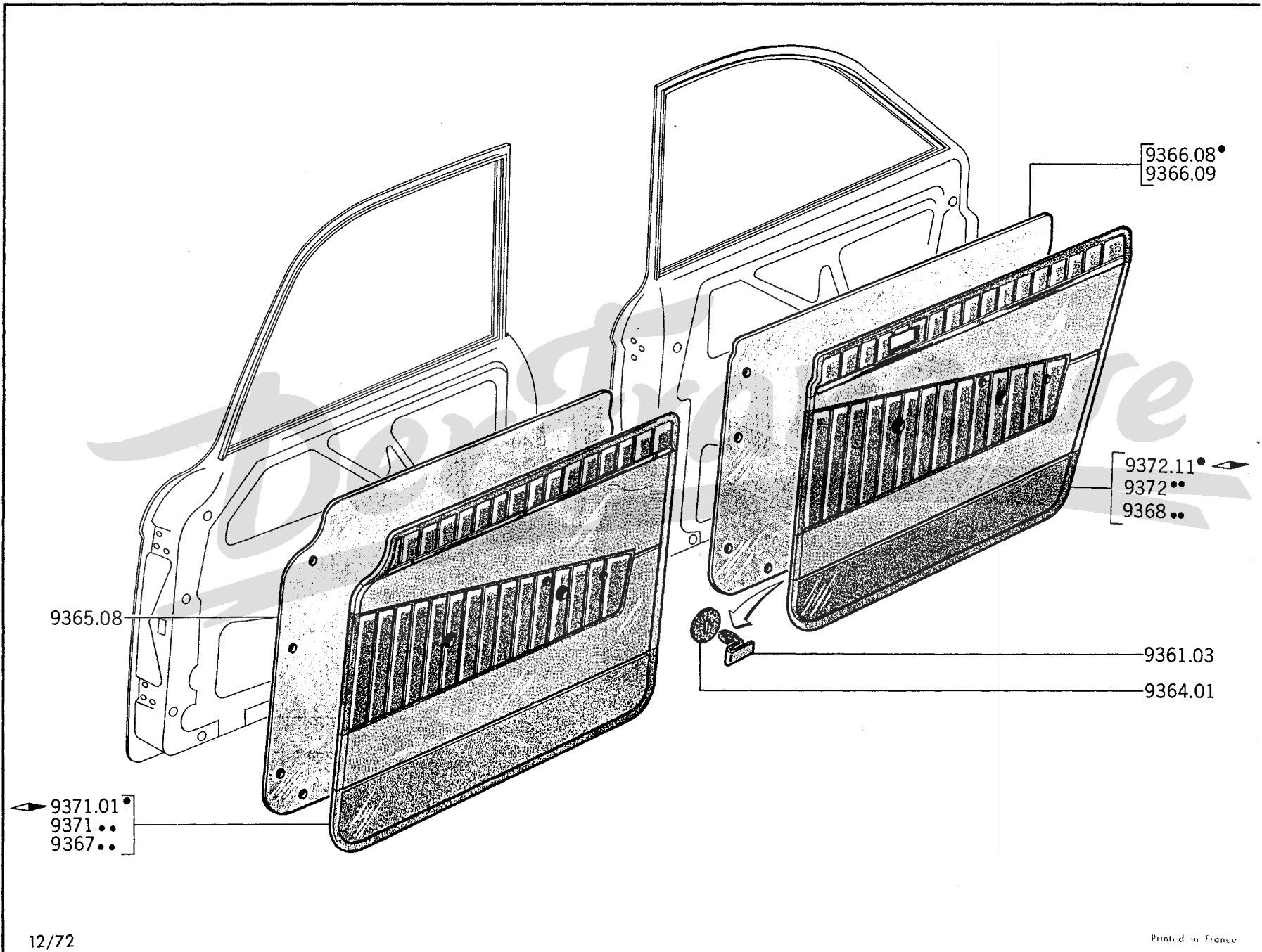

→ Salon 1966 → Salon 1968] A - 204, 204 GL A
 B - 204 B, 204 BD B

9361.03	HEFTKLAMMER	-	-
9364.01	GUMMISCHEIBE 20 x 1,5mm.	-	-
TURVERKLEIDUNGS - UNTERLAGE wasserdicht :			
9365.08	vorn	2	2
9366.08	hinten	2	
9366.09	hinten		2

TÜRVERKLEIDUNG :

		PLASTIK (Ober-Mittel- und Unterteil)					ANWENDUNG				
		Noir 3000									
		PLASTIK (für Zwischenstück)					204 Luxe	204 Grand Luxe	204 Break		
		Rouge 3103	Bleu pervenche 3149	Isard 3147	Pain doré 3170	Turquoise 3172					
vorn	↔	9367.75	9367.76		9367.89	9367.91	→	→	→	1	1
	↔	9367.78	9367.79	9367.80	9367.90	9367.92	6.065.349	6.299.199	6.687.529	1	1
	↔	9371.04			9367.99	9371.02	→	→	→	1	1
	↔	9371.05			9371.01	9371.03	6.065.350	6.299.200	B:6.687.530 BD:6.632.001	1	1
hinten	↔	9368.77	9368.78	9368.79	9368.95	9368.97				1	
	↔	9368.80	9368.81	9368.82	9368.99	9372.02	→	→	→		1
	↔	9368.83	9368.84	9368.85	9368.96		6.065.349	6.299.199	6.687.529	1	
	↔	9368.86	9368.87	9368.88	9372.01						1
	↔	9372.18			9372.10	9372.12				1	
	↔	9372.20			9372.14	9372.16					1
	↔	9372.19			9372.11	9372.13	→	→	→	1	1
	↔	9372.21			9372.15	9372.17	6.065.350	6.299.200	B:6.687.530 BD:6.632.001	1	1

A - 204 Grand Luxe] → Salon 1968 → Salon 1970 [..... A
 B - 204 B, BD] B
 C - Alle 204 C C

9361.03 HEFTKLAMMER - - -
 9364.01 GUMMISCHEIBE 20 x 1,5 mm. - - -

TÜRVERKLEIDUNGS-UNTERLAGE wasserdicht:

9365.08 vorn 2 2 2
 9366.08 hinten 2
 9366.09 hinten 2

TÜRVERKLEIDUNG:

		PLASTIK (für Ober- Mittel- und Unterteil)				
		Noir 3000				
		PLASTIK (für Zwischenstück)				
		Pain doré 3170	Turquoise 3172	Rouge 3103		
vorn	↔ a	9371.39	9371.41	9371.43	1	1
	↔ a	9371.40	9371.42	9371.44	1	1
hinten	↔	9372.45	9372.47	9372.49	1	
	↔	9372.46	9372.48	9372.50	1	
	↔	9372.51	9372.53	9372.55		1
	↔	9372.52	9372.54	9372.56		1

9359.07 ZIERLEISTE unten, an Türverkleidung ↔] → 204 C: 6.412.516, 6.469.889 [..... 1
 9359.08 ZIERLEISTE unten, an Türverkleidung ↔] und → Salon 1969 [..... 1

TÜRVERKLEIDUNG aus Plastik:

	Teilnummer	Ober- Mittel und Unterteil	Zwischenstück	Cabriolet	Coupé	
↔	9371.22	Noir 3000	Rouge 3103		→	1
↔	9371.23	Noir 3000	Rouge 3103		6.456.800	1
↔	9371.24	Noir 3000	Noir 3000	→ 6.400.001	→ 6.456.801	1
↔	9371.25	Noir 3000	Noir 3000	→ 6.412.516	→ 6.469.889	1
↔	9371.28	Noir 3000	Noir 3000	→ 6.412.517	→ 6.469.890	1
↔	9371.29	Noir 3000	Noir 3000	→ 6.418.200	→ 6.486.900	1
↔	9371.79	Noir 3000	Noir 3000	→ 6.418.201	→ 6.486.901	1
↔	9371.80	Noir 3000	Noir 3000			1

a) 204 Luxe → Salon 1968

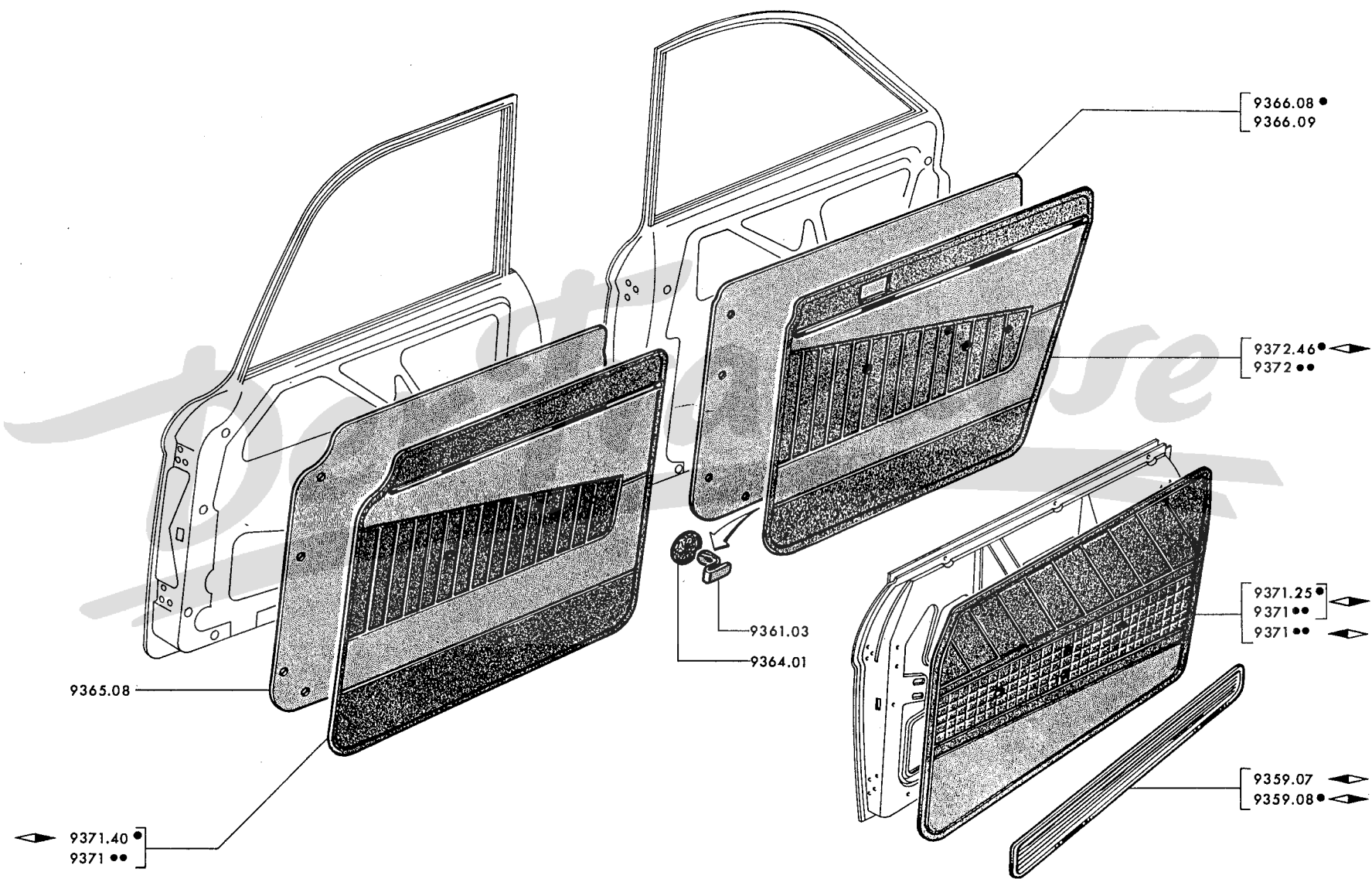

93 K - 204

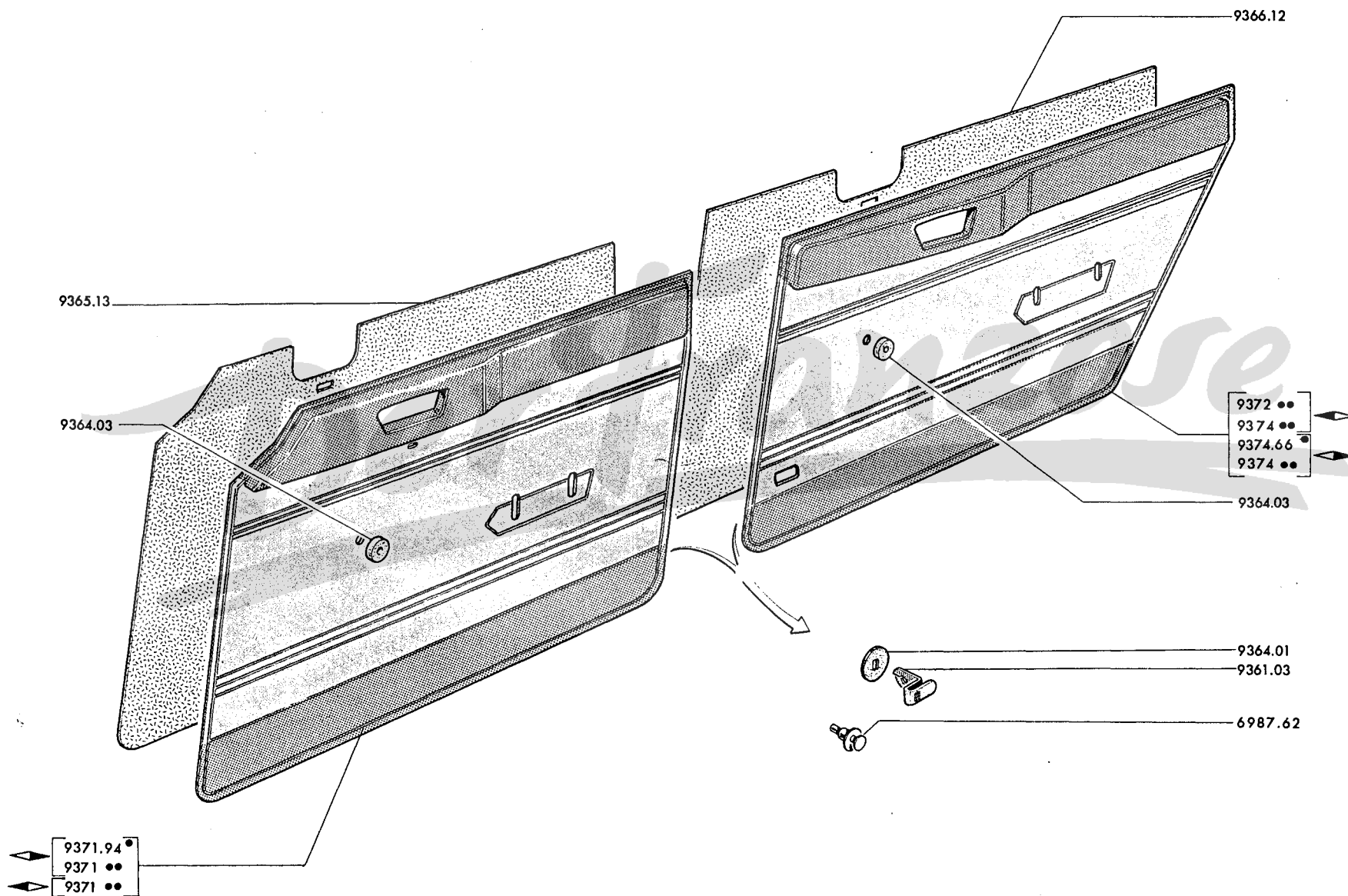

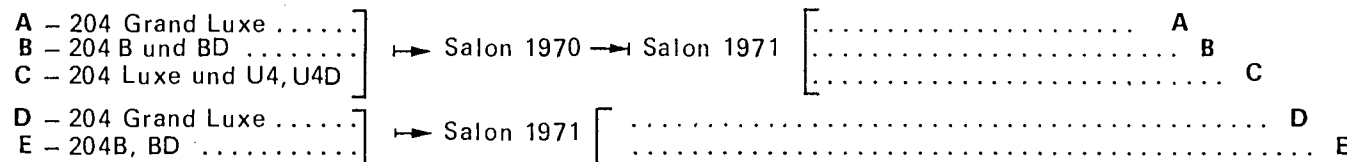

9361.03	HEFTKLAMMER	-	-	-	-	-
9364.01	GUMMISCHEIBE 20 x 1,5 mm.....	-	-	-	-	-
9364.03	SCHEIBE aus Kunstschaum 5 x 40 x 15 mm., für Fensterkurbel	4	4			
TÜRVERKLEIDUNGS-UNTERLAGE wasserdicht :						
9365.13	vorn	2	2	2	2	2
9366.12	hinten	2	2	2	2	2

TÜRVERKLEIDUNG :

		PLASTIK (obere, mittlere, untere Teile)									
		Noir 3000									
		PLASTIK (Zwischenstück)									
		Pain doré 3170	Turquoise 3172	Rouge 3103							
vorn	↳	9371.91	9371.92 (a)	9371.93	1	1	1	1	1		
	↳	9371.94	9371.95 (a)	9371.96	1	1	1	1	1		
hinten	↳	9372.97	9372.98	9372.99	1						
	↳	9374.07	9374.08	9374.09	1						
	↳	9374.10	937 4.11	9374.12	..	1					
	↳	9374.13	9374.14	9374.15	..	1					
	↳	9374.63	9374.64	9374.65					1	
	↳ Salon 1973	↳	9374.66	9374.67	9374.68					1
	↳ Salon 1973	↳	9374.69	9374.70	9374.71					1
	↳ Salon 1973	↳	9374.72	9374.73	9374.74					1
	↳ Salon 1973	↳	9376.32	9376.30						1
	↳ Salon 1973	↳	9376.33	9376.31						1
	↳ Salon 1973	↳	9376.34	9376.36						1
	↳ Salon 1973	↳	9376.35	9376.37						1

a) aussen 204 Luxe

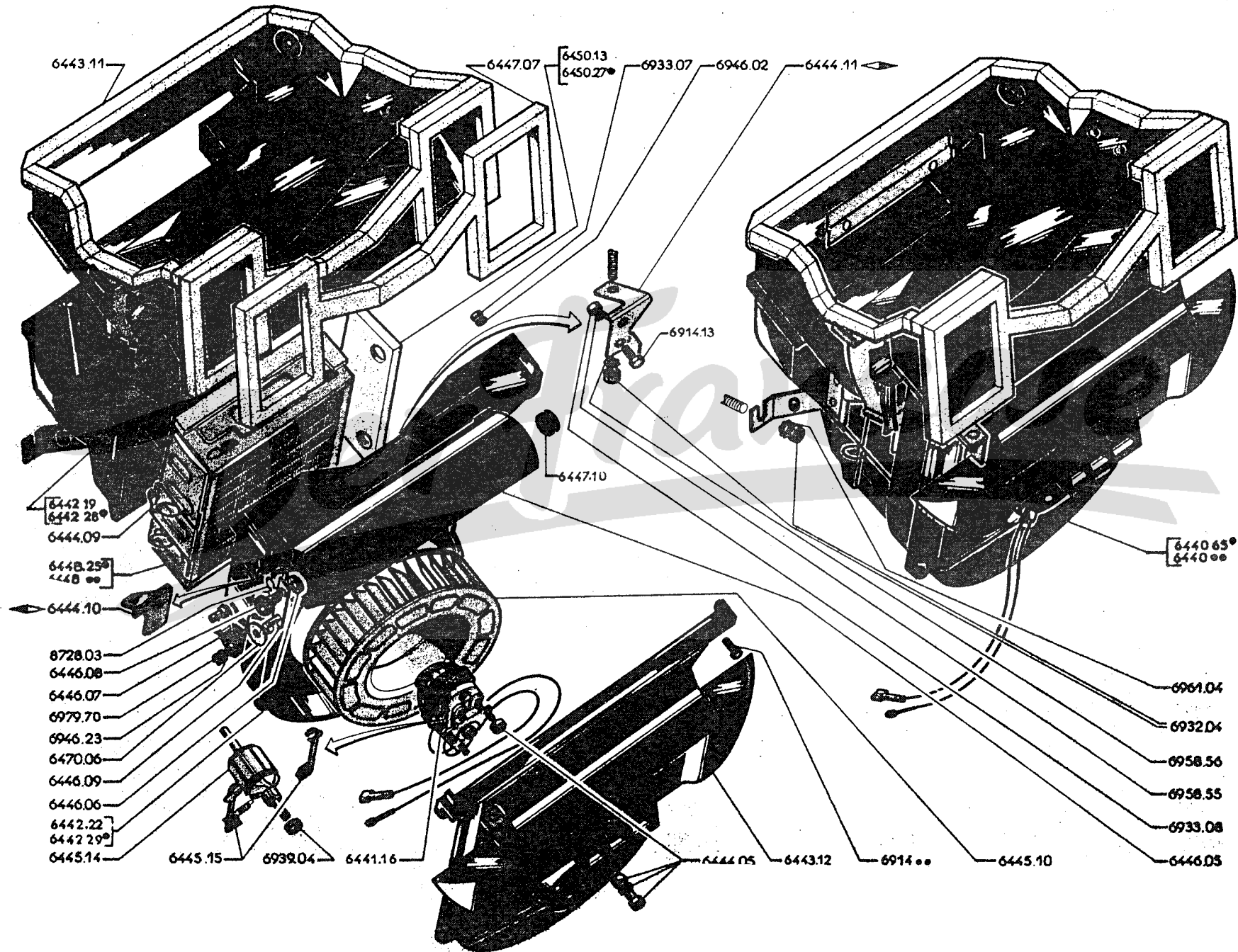

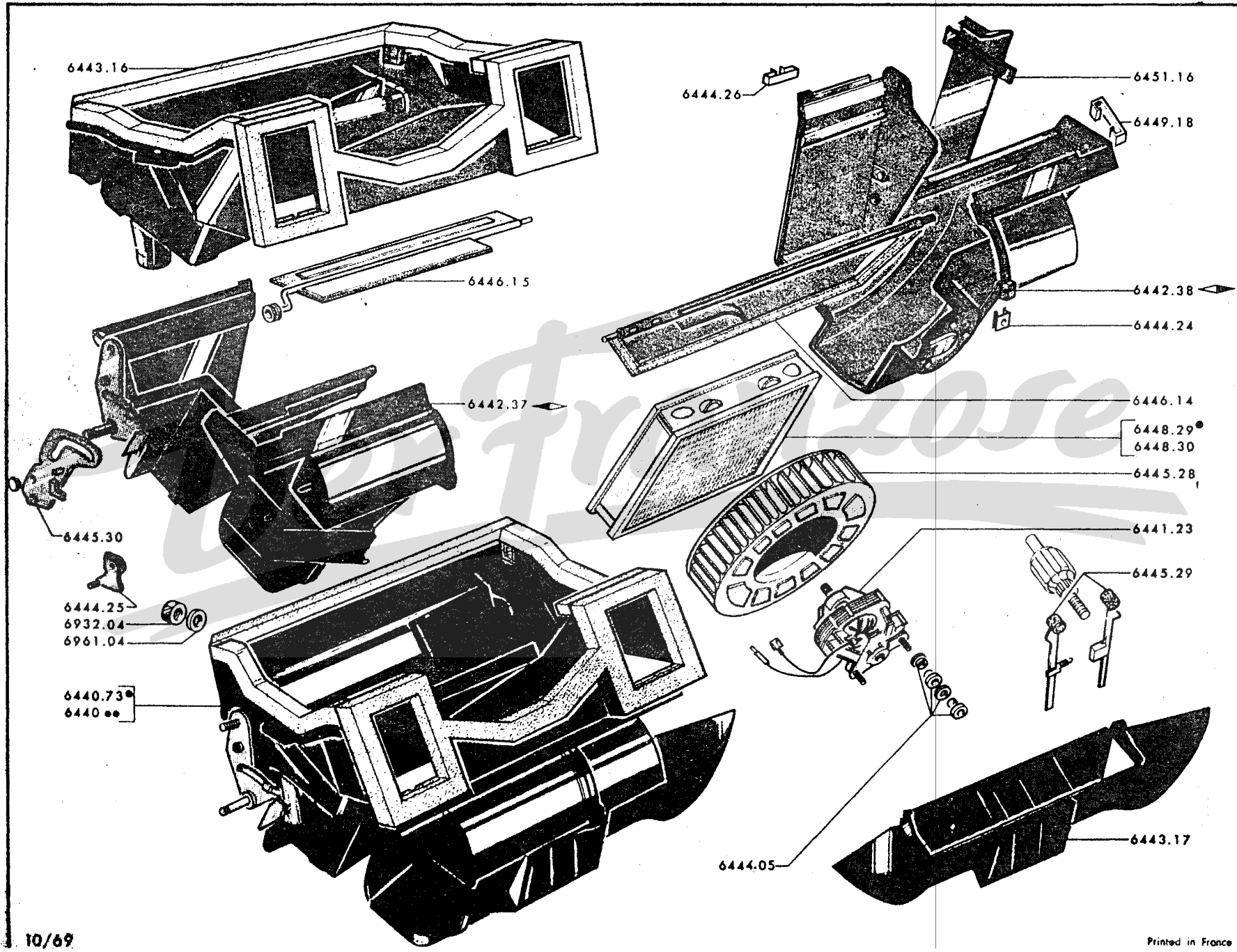

↳ Salon 1969

KLIMAANLAGE :		
6440.73	Ausf. Inland	1
6440.74	Ausf. Kalte Länder	1
6440.75	Ausf. Tropen	1
6441.23	MOTOR für Gebläse	1
6445.29	Satz KOHLEN (2 Stück) (DUCELLIER)	1
6445.31	Satz KOHLEN (2 Stück) (SEV)	1
6442.37	GEHÄUSE ◀	1
6442.38	GEHÄUSE ▶	1
6443.16	WASSERABSCHIEDER	1
6443.17	LUFTVERTEILER	1
6444.05	Satz BEFESTIGUNGSTEILE (S.I)	1
6444.28	Satz BEFESTIGUNGSTEILE (I.S.O)	1
6444.24	HEFTKLAMMER	5
6444.25	SEGMENT für Luftverteilerklappe	1
6444.26	KLAMMER	1
6445.28	FLÜGELRAD	1
6445.30	NOCKEN mit Stromkreis, für Luftverteilerklappe, mit Rolle	1
6446.14	LUFTVERTEILERKLAPPE	1
6446.15	LUFTKLAPPE, ohne Rolle	1
6448.29	WÄRMETAUSCHER Ausf. Inland	1
6448.30	WÄRMETAUSCHER Ausf. Kalte Länder	1
6449.18	LASCHE aus Plastik	1
6451.16	ABDECKBLECH für Gehäuse (Ausf. Tropen)	1

6 4 G - 204

